

5

día

piñata

Kindergarten

Habilidades

y Destrezas 5 | Guía del maestro

Kindergarten

Habilidades y Destrezas 5

Guía del maestro

Notice and Disclaimer: The agency has developed these learning resources as a contingency option for school districts. These are optional resources intended to assist in the delivery of instructional materials in this time of public health crisis. Feedback will be gathered from educators and organizations across the state and will inform the continuous improvement of subsequent units and editions. School districts and charter schools retain the responsibility to educate their students and should consult with their legal counsel regarding compliance with applicable legal and constitutional requirements and prohibitions.

Given the timeline for development, errors are to be expected. If you find an error, please email us at texashomelearning@tea.texas.gov.

This work is licensed under a Creative Commons Attribution-NonCommercial-ShareAlike 4.0 International License.

You are free:

to Share—to copy, distribute, and transmit the work
to Remix—to adapt the work

Under the following conditions:

Attribution—You must attribute any adaptations of the work in the following manner:

This work is based on original works of Amplify Education, Inc. (amplify.com) and the Core Knowledge Foundation (coreknowledge.org) made available under a Creative Commons Attribution-NonCommercial-ShareAlike 4.0 International License. This does not in any way imply endorsement by those authors of this work.

Noncommercial—You may not use this work for commercial purposes.

Share Alike—If you alter, transform, or build upon this work, you may distribute the resulting work only under the same or similar license to this one.

With the understanding that:

For any reuse or distribution, you must make clear to others the license terms of this work. The best way to do this is with a link to this web page:

<https://creativecommons.org/licenses/by-nc-sa/4.0/>

© 2022 Amplify Education, Inc.
amplify.com

Trademarks and trade names are shown in this book strictly for illustrative and educational purposes and are the property of their respective owners. References herein should not be regarded as affecting the validity of said trademarks and trade names.

Contenido

Introducción

1

Lección 1 Código básico: Presentar palabras con *h* muda y la palabra común nuevo

19

Destrezas fundamentales (20 min) <ul style="list-style-type: none">• A calentar motores• Presentar palabras que inician con <i>h</i> muda• Practicar palabras con <i>h</i> muda	Destrezas de escritura (5 min) <ul style="list-style-type: none">• Trazar <i>h, H</i>	Destrezas de lectura (15 min) <ul style="list-style-type: none">• Presentar el capítulo• Leer “¿Dónde está Hugo?”
--	--	---

Lección 2 Código básico: Practicar palabras con *h* muda

34

Destrezas fundamentales (10 min) <ul style="list-style-type: none">• A calentar motores• Practicar palabras con <i>h</i> muda	Destrezas de escritura (5 min) <ul style="list-style-type: none">• Practicar la escritura de palabras con <i>h</i>	Destrezas fundamentales (10 min) <ul style="list-style-type: none">• Manipular sílabas en palabras con <i>h</i> muda	Destrezas de lectura (15 min) <ul style="list-style-type: none">• Presentar el capítulo• Leer “¿Dónde está Hugo?”
---	---	---	---

Lección 3 Código básico: Presentar el sonido /ch/

49

Destrezas fundamentales (15 min) <ul style="list-style-type: none">• A calentar motores• Presentar el sonido /ch/	Destrezas de lectura (15 min) <ul style="list-style-type: none">• Presentar el capítulo• Leer “Fen en Chicago”	Destrezas fundamentales (10 min) <ul style="list-style-type: none">• Usar las palabras comunes <i>chico</i> y <i>chica</i>• Jugar con palabras con /ch/
---	--	---

Lección 4 Código básico: Presentar /ch/ > *ch, Ch*

63

Destrezas fundamentales (5 min) <ul style="list-style-type: none">• A calentar motores	Destrezas de escritura (20 min) <ul style="list-style-type: none">• Presentar /ch/ > <i>ch, Ch</i>• Trazar <i>ch, Ch</i>• Rimar palabras con <i>ch</i>	Destrezas de lectura (15 min) <ul style="list-style-type: none">• Presentar el capítulo• Leer “Fen en Chicago”
---	--	--

Lección 5 Código básico: Presentar el sonido /s/

77

Destrezas fundamentales (20 min) <ul style="list-style-type: none">• A calentar motores• Presentar el sonido inicial /s/	Destrezas de lectura (15 min) <ul style="list-style-type: none">• Presentar el capítulo• Leer “Un lápiz para Fen”	Destrezas fundamentales (5 min) <ul style="list-style-type: none">• Escuchar y repetir el trabalenguas
--	---	---

Lección 6 Código básico: Presentar /s/ > z, Z

92

Destrezas fundamentales (5 min) <ul style="list-style-type: none">• A calentar motores	Destrezas de escritura (20 min) <ul style="list-style-type: none">• Presentar /s/ > z• Trazar /s/ > z, Z	Destrezas de lectura (15 min) <ul style="list-style-type: none">• Presentar el capítulo• Leer “Un lápiz para Fen”
---	--	---

Lección 7 Código básico: Presentar el sonido /s/ > ce, ci

103

Destrezas fundamentales (20 min) <ul style="list-style-type: none">• A calentar motores• Presentar el sonido /s/	Destrezas de lectura (20 min) <ul style="list-style-type: none">• Presentar el capítulo• Leer “Fen y Ceci”
--	--

Lección 8 Código básico: Presentar /s/ > ce, ci

117

Destrezas fundamentales (5 min) <ul style="list-style-type: none">• A calentar motores	Destrezas de escritura (15 min) <ul style="list-style-type: none">• Presentar <i>ce, ci</i>• Trazar <i>ce, ci</i>	Destrezas fundamentales (5 min) <ul style="list-style-type: none">• Formando nuevas palabras	Destrezas de lectura (15 min) <ul style="list-style-type: none">• Presentar el capítulo• Leer “Fen y Ceci”
---	---	---	--

Lección 9 Evaluación intermedia de la unidad: Evaluación de desempeño del estudiante

132

Destrezas fundamentales (15 min) <ul style="list-style-type: none">• A calentar motores• Evaluación de desempeño del estudiante: Parte 1• Reconocer sonidos en palabras	Destrezas de escritura (10 min) <ul style="list-style-type: none">• Evaluación de desempeño del estudiante: Parte 2	Destrezas de lectura (15 min) <ul style="list-style-type: none">• Presentar el capítulo• Leer “La cena”
--	--	---

Pausa 1 (1 día)

144

Lección 10 Código básico: Presentar el sonido /j/ (ge, gi)

158

Destrezas fundamentales (15 min)

- A calentar motores
- Presentar el sonido /j/ (sílabas ge, gi)

Destrezas de lectura (15 min)

- Presentar el capítulo
- Leer "Fen y Gil"

Destrezas fundamentales (10 min)

- Identificar palabras con el sonido /j/ (sílabas iniciales ge, gi)

Lección 11 Código básico: Presentar /j/ > g, G (ge, gi)

169

Destrezas fundamentales (15 min)

- A calentar motores
- Presentar los sonidos de las sílabas ge, gi

Destrezas de escritura (15 min)

- Escritura compartida
- Trazar g, G (ge, gi)

Destrezas de lectura (10 min)

- Presentar el capítulo
- Leer "Fen y Gil"

Lección 12 Código básico: Presentar el sonido /y/ (letra y)

181

Destrezas fundamentales (15 min)

- A calentar motores
- Presentar el sonido /y/

Destrezas de lectura (15 min)

- Presentar el capítulo
- Leer "Ya es otoño"

Destrezas fundamentales (10 min)

- Usar la palabra común yo
- Cantar canciones infantiles

Lección 13 Código básico: Presentar /y/ > y, Y

196

Destrezas fundamentales (15 min)

- A calentar motores
- Presentar /y/ > y, Y

Destrezas de escritura (10 min)

- Trazar y, Y
- Escritura compartida

Destrezas de lectura (15 min)

- Presentar el capítulo
- Leer "Ya es otoño"

Lección 14 Código básico: Presentar /gu/ > w, W

209

Destrezas fundamentales (15 min)

- A calentar motores
- Presentar los sonidos /gu/ > w, W

Práctica de las Destrezas fundamentales (10 min)

- Reconocer palabras con los sonidos iniciales /gu/

Destrezas de escritura (15 min)

- Trazar w, W y palabras con w
- Escritura compartida

Lección 15 Código básico: Presentar /k/ > k, K

222

Destrezas fundamentales (15 min)

- A calentar motores
- Identificar el sonido /k/ en palabras de una historia

Destrezas de escritura (20 min)

- Trazar k, K
- Escritura interactiva

Destrezas fundamentales (5 min)

- Clasificación de palabras

Lección 16 Código básico: Presentar /s/, /ks/ > x, X

234

Destrezas fundamentales (15 min)

- A calentar motores
- Presentar los sonidos /s/, /ks/
- Presentar /s/, /ks/ > x, X

Destrezas de escritura (10 min)

- Trazar x, X
- Escritura interactiva

Destrezas de lectura (15 min)

- Presentar el capítulo
- Leer "El ave kiwi"

Lección 17 Código básico: Revisar palabras con h y y

252

Destrezas fundamentales (10 min)

- A calentar motores
- Revisión de palabras con h, y

Destrezas de escritura (10 min)

- Escritura interactiva
- Leo y escribo

Destrezas fundamentales (5 min)

- Tarjetas para moverse

Destrezas de lectura (15 min)

- Presentar el capítulo
- Leer "El pastel de kiwi"

Lección 18 Evaluación de mitad de año: Evaluación de desempeño del estudiante

273

Destrezas fundamentales (20 min)

- A calentar motores
- Evaluación de desempeño del estudiante: Parte 1

Destrezas de lectura (20 min)

- Evaluación de desempeño del estudiante: Parte 2

Pausa 2 (1 día)

287

Recursos para el maestro

295

Introducción

RESUMEN DE LA UNIDAD 5

En esta unidad, se presentan ocho sonidos y su dibujo correspondiente en minúsculas y mayúsculas, así como la letra *h* muda. En el caso de los sonidos /s/, /j/ y /y/ que los estudiantes han aprendido en unidades anteriores, se presentan otras formas de escribirlos. Los sonidos y sus letras correspondientes son los siguientes:

1. *h, H* muda
2. /ch/ > *ch, Ch*
3. /s/ > *z, Z*
4. /s/ > *c, C* (*ce, ci*)
5. /j/ > *g, G* (*ge, gi*)
6. /y/ > *y, Y*
7. /gu/ > *w, W*
8. /k/ > *k, K*
9. /ks/ > *x, X*

Cada sonido nuevo se presenta con actividades orales y luego se explica cómo dibujar el sonido. El concepto de dibujar sonidos es una técnica de enseñanza muy efectiva, ya que provoca que la lógica del código alfabético sea más clara para los estudiantes. Una vez que los estudiantes comprendan que pueden hacer un dibujo de un sonido de la misma manera que hacen un dibujo de una persona o de un árbol, estarán preparados para comprender cómo funciona el sistema de escritura.

Las páginas de actividades proporcionan práctica para trazar los sonidos que los estudiantes aprenden en las lecciones. Como han aprendido también a trabajar con sílabas, algunas actividades de escritura requieren que escriban sílabas o palabras.

Las lecciones de esta unidad siguen el formato estándar del código básico, pues su objetivo es introducir a los estudiantes a la escritura de los sonidos. Los estudiantes continuarán practicando la mezcla y manipulación de fonemas y sílabas, siguiendo los pasos de las rutinas que han aprendido en unidades anteriores. También practicarán la segmentación de palabras en sílabas y continuarán con la práctica de las rutinas de Sonidos aislados y de Palabras que riman. Las rimas favorecen la conciencia fonológica y desarrollan la memoria, además de ser muy divertidas para los niños.

NO USAR LOS NOMBRES DE LAS LETRAS

A lo largo de las lecciones de esta unidad, se le anima a evitar el uso de los nombres de las letras. Esto se debe a que algunos estudiantes confunden los nombres de las letras con su sonido. De hecho, en español solo las vocales se llaman como se pronuncian: *a*, *e*, *i*, *o* y *u*. Lo más importante para los lectores principiantes es que relacionen cada sonido con la forma de las letras minúscula y mayúscula que le corresponden y, para eso, no se requiere el nombre de las letras. La enseñanza del nombre de las letras se presenta en la siguiente unidad.

Es posible que algunos estudiantes conozcan los nombres de las letras. Si los estudiantes responden a las actividades llamando a las letras por su nombre, en lugar de por su sonido, rediríjalos, diciendo algo como “Ese es el nombre de la letra, ¿puedes decirme cuál es el sonido que hemos estado practicando?”.

MAYÚSCULAS Y MINÚSCULAS

Al igual que en las unidades anteriores, en esta unidad se enseñan las letras minúsculas y mayúsculas que corresponden a cada sonido. Esto representa cierta complejidad, pues no todas las letras mayúsculas tienen la misma forma que las letras minúsculas.

PALABRAS COMUNES

En distintas lecciones de esta unidad, se trabajará con otro grupo de palabras comunes: *nuevo*, *chico/chica*, *cerca*, *cinco*, *yo* y *libro*. Estas palabras se seleccionaron por la frecuencia de su uso y su utilidad para comprender el texto. Las palabras comunes primero se presentan a los estudiantes y luego se trabaja con ellas usando un componente digital para que las identifiquen en el Libro grande *El nuevo hogar de Fen*.

LIBRO DE LECTURA: EL NUEVO HOGAR DE FEN

El nuevo hogar de Fen narra la historia de Fen, una niña que se muda con su familia a Chicago durante el otoño. Allí descubre sus lugares favoritos de la ciudad y su nueva escuela, donde conoce nuevos amigos.

En esta unidad, los estudiantes comenzarán a utilizar los Libros de lectura, fortalecerán los conceptos impresos y leerán con un compañero.

El Libro de lectura es una versión reducida del Libro grande que los estudiantes pueden manejar con facilidad. Los textos de cada capítulo son cortos y 100% decodificables. El libro incluye palabras y sílabas con los sonidos que han estado aprendiendo en las lecciones, así como las palabras comunes.

Se recomienda que se turnen leyendo con un compañero. La lectura con un compañero les dará la oportunidad de leer en voz alta. Asegúrese de demostrar cómo leer el capítulo a los estudiantes. Si el tiempo lo permite, pida que lean el capítulo más de una vez.

Observe el desempeño de los estudiantes durante la lectura. Busque cualquier patrón en los errores de un estudiante individual o en la clase en su conjunto. Considere la posibilidad de proporcionar práctica adicional en áreas específicas que requieren atención en cuanto las identifique, utilizando las actividades de apoyo adicional al final de cada lección o las actividades de Pausa.

PREGUNTAS DE COMPRENSIÓN LECTORA

La comprensión es el objetivo de aprender a leer. En las actividades de lectura de cada lección se incluyen preguntas de comprensión. En esta unidad, el enfoque principal está en las preguntas literales sobre los personajes, el escenario y los eventos que pueden responderse citando una referencia al texto o una ilustración específica. Al final de la lectura, para cada capítulo, los estudiantes harán un resumen de la secuencia de los eventos con las palabras *primero*, *después* y *por último*. Nuestra intención es desarrollar habilidades de comprensión sólidas.

Se incluye un Registro de observación de preguntas para comentar y un Registro anecdótico de lectura en la sección de **Recursos para el maestro** con el fin de que pueda monitorear y registrar la comprensión lectora y la habilidad para leer de cada estudiante.

EVALUACIÓN DE MITAD DE AÑO

La evaluación de mitad de año se realizará al final de esta unidad. Se evaluarán los conceptos y destrezas principales que se han estudiado durante las primeras cinco unidades. La evaluación dura un día y el segundo día se reserva para aplicar evaluaciones adicionales a aquellos estudiantes que no obtengan las calificaciones deseadas durante el primer día de pruebas. Para aquellos estudiantes que obtuvieron los resultados esperados, hay actividades adicionales que pueden realizar mientras la maestra aplica las evaluaciones adicionales del segundo día.

Calendario de la Unidad 5

		Día 1 • Lección 1	Día 2 • Lección 2
Semana 1	Rutinas de comportamiento	Trabajar en mi espacio Escuchar con atención	Manejar los útiles escolares
	Destrezas fundamentales	<ul style="list-style-type: none"> Los estudiantes identificarán sílabas en palabras habladas. Los estudiantes segmentarán oralmente palabras multisilábicas en sílabas. Los estudiantes identificarán la letra correspondiente a los siguientes sonidos: /ñ/, /b/, /g/, /j/, /y/, /d/, /p/, /r/. Los estudiantes leerán palabras con <i>h</i> muda inicial. 	<ul style="list-style-type: none"> Los estudiantes formarán palabras a partir de la mezcla de sílabas. Los estudiantes trabajarán con adivinanzas para identificar palabras con <i>h</i> inicial. Los estudiantes manipularán sílabas para formar palabras a partir de otras con <i>h</i> muda.
	Destrezas de escritura	<ul style="list-style-type: none"> Los estudiantes trazarán las letras <i>h</i>, <i>H</i>. 	<ul style="list-style-type: none"> Los estudiantes escribirán palabras con la letra inicial <i>h</i>.
	Destrezas de lectura	<ul style="list-style-type: none"> Los estudiantes harán y confirmarán predicciones sobre la lectura a partir de las imágenes del capítulo “¿Dónde está Hugo?”. Los estudiantes seguirán la lectura del Libro grande <i>El nuevo hogar de Fen</i> en su Libro de lectura, enfocándose en fragmentos escritos en primera y tercera persona. 	<ul style="list-style-type: none"> Los estudiantes reconocerán dónde comienza y termina cada oración. Los estudiantes seguirán la lectura del Libro grande <i>El nuevo hogar de Fen</i> enfocándose en fragmentos escritos en primera y tercera persona, e identificarán y leerán palabras que comienzan con <i>h</i>. Los estudiantes responderán preguntas de comprensión sobre el capítulo “¿Dónde está Hugo?”.

Día 3 • Lección 3	Día 4 • Lección 4	Día 5 • Lección 5
<p>Escuchar con atención</p> <p>Elegir el tono de voz</p>	<p>Manejar los útiles escolares</p> <p>Cuidar los libros</p>	<p>Escuchar con atención</p>
<ul style="list-style-type: none"> • Los estudiantes segmentarán oralmente palabras de dos o tres sílabas. • Los estudiantes identificarán sílabas en palabras habladas. • Los estudiantes identificarán y asociarán los sonidos que las letras representan. • Los estudiantes identificarán letras mayúsculas y minúsculas. • Los estudiantes identificarán los sonidos iniciales y finales en palabras simples. • Los estudiantes usarán palabras para identificar categorías (chico, grande). 	<ul style="list-style-type: none"> • Los estudiantes mezclarán y manipularán varias sílabas para formar nuevas palabras. 	<ul style="list-style-type: none"> • Los estudiantes mezclarán sílabas para formar palabras de dos sílabas. • Los estudiantes identificarán la letra al escuchar el sonido correspondiente: <i>h, ch, ll, r y ñ</i> (minúsculas y mayúsculas). • Los estudiantes identificarán sonidos iniciales y finales. • Los estudiantes escucharán un trabalenguas con palabras con el sonido inicial /s/ y serán capaces de identificarlas.
	<ul style="list-style-type: none"> • Los estudiantes trazarán las letras <i>ch</i> y <i>Ch</i>, y leerán y trazarán palabras que incluyan el dígrafo <i>ch</i>. • Los estudiantes escucharán un poema o una rima e identificarán y producirán palabras que riman. 	
<ul style="list-style-type: none"> • Los estudiantes elegirán un propósito al leer un texto con apoyo de un adulto. • Los estudiantes escucharán textos en primera y tercera persona. • Los estudiantes identificarán palabras en una oración hablada. 	<ul style="list-style-type: none"> • Los estudiantes volverán a escuchar el capítulo "Fen en Chicago" del Libro grande <i>El nuevo hogar de Fen</i>, enfocándose en fragmentos escritos en primera y tercera persona, y seguirán la lectura en su Libro de lectura. • Los estudiantes leerán en voz alta el capítulo "Fen en Chicago" del Libro grande <i>El nuevo hogar de Fen</i> e identificarán palabras con el dígrafo <i>ch</i>, incluyendo la palabra común <i>chico</i>. • Los estudiantes responderán a preguntas sobre la historia. 	<ul style="list-style-type: none"> • Los estudiantes identificarán letras mayúsculas y minúsculas en las páginas del Libro grande <i>El nuevo hogar de Fen</i>. • Los estudiantes escucharán el capítulo "Un lápiz para Fen" del Libro grande <i>El nuevo hogar de Fen</i>, enfocándose en fragmentos escritos en primera y tercera persona, seguirán la lectura en su Libro de lectura y luego harán y contestarán preguntas. • Los estudiantes harán y confirmarán predicciones sobre un texto. • Los estudiantes darán una respuesta oral, pictórica o escrita relacionada con un texto.

Calendario de la Unidad 5 (continuación)

		Día 6 • Lección 6	Día 7 • Lección 7
Semana 2	Rutinas de comportamiento	Cuidar los libros	Escuchar con atención Mantener conversaciones respetuosas
	Destrezas fundamentales	<ul style="list-style-type: none"> Los estudiantes segmentarán palabras con sonido /s/ de dos y tres sílabas. 	<ul style="list-style-type: none"> Los estudiantes mezclarán las sílabas de una palabra. Los estudiantes identificarán algunos sonidos y los asociarán con su letra mayúscula o minúscula correspondiente. Los estudiantes identifican y producen palabras que riman en poemas, coplas y canciones.
	Destrezas de escritura	<ul style="list-style-type: none"> Los estudiantes identificarán el sonido /s/ y lo asociarán con su letra correspondiente z y Z. Los estudiantes leerán y trazarán palabras simples con z. 	
	Destrezas de lectura	<ul style="list-style-type: none"> Los estudiantes volverán a escuchar el capítulo “Un lápiz para Fen”, e identificarán palabras con z y los eventos más importantes de la historia. Los estudiantes leerán junto con un compañero el capítulo “Un lápiz para Fen”. 	<ul style="list-style-type: none"> Los estudiantes identificarán y usarán las palabras comunes <i>cerca</i> y <i>cinco</i> para nombrar el número de objetos y describir su posición. Los estudiantes seguirán la lectura del capítulo “Fen y Ceci”, del Libro grande <i>El nuevo hogar de Fen</i> enfocándose en fragmentos escritos en primera y tercera persona, para responder y hacer preguntas acerca del cuento, así como para describir el escenario de la historia.

Día 8 • Lección 8	Día 9 • Lección 9 Evaluación	Día 10 • Pausa 1
<p>Escuchar con atención</p> <p>Elegir el tono de voz</p>	<p>Escuchar con atención</p> <p>Elegir el tono de voz</p>	
<ul style="list-style-type: none"> • Los estudiantes mezclarán sílabas para formar palabras de dos sílabas. • Los estudiantes manipularán varias sílabas para formar nuevas palabras. 	<ul style="list-style-type: none"> • Se evaluará a los estudiantes en todas las habilidades y destrezas cubiertas en los días 1 a 8. 	<ul style="list-style-type: none"> • Repasar/volver a enseñar/enriquecer el contenido de acuerdo con los resultados de las Evaluaciones de desempeño del estudiante previas.
<ul style="list-style-type: none"> • Los estudiantes identificarán los sonidos de las sílabas <i>ce</i> y <i>ci</i>. • Los estudiantes trazarán las sílabas <i>ce</i> y <i>ci</i>, así como palabras que contengan estas sílabas. 	<ul style="list-style-type: none"> • Se evaluará a los estudiantes en todas las habilidades y destrezas cubiertas en los días 1 a 8. 	<ul style="list-style-type: none"> • Repasar/volver a enseñar/enriquecer el contenido de acuerdo con los resultados de las Evaluaciones de desempeño del estudiante previas.
<ul style="list-style-type: none"> • Los estudiantes leerán con un compañero el capítulo "Fen y Ceci", enfocándose en fragmentos escritos en primera y tercera persona, e identificarán palabras con las sílabas <i>ce</i> y <i>ci</i> incluyendo las palabras comunes <i>cinco</i> y <i>cerca</i>. • Los estudiantes harán inferencias y responderán a preguntas sobre el capítulo "Fen y Ceci". 	<ul style="list-style-type: none"> • Se evaluará a los estudiantes en todas las habilidades y destrezas cubiertas en los días 1 a 8. 	<ul style="list-style-type: none"> • Repasar/volver a enseñar/enriquecer el contenido de acuerdo con los resultados de las Evaluaciones de desempeño del estudiante previas.

Calendario de la Unidad 5 (continuación)

		Día 11 • Lección 10	Día 12 • Lección 11
Semana 3	Rutinas de comportamiento	Escuchar con atención	Escuchar con atención Cuidar los libros
	Destrezas fundamentales	<ul style="list-style-type: none"> Los estudiantes manipularán sílabas en palabras multisilábicas. Los estudiantes formarán nuevas palabras al cambiar sílabas. Los estudiantes identificarán sílabas en palabras habladas. Los estudiantes identificarán de las sílabas iniciales <i>ge</i>, <i>gi</i> en palabras simples. Los estudiantes identificarán palabras con el sonido /j/ en adivinanzas. 	<ul style="list-style-type: none"> Los estudiantes mezclarán sílabas para formar palabras con las sílabas iniciales <i>ge</i> y <i>gi</i>. Los estudiantes identificarán sonidos y los asociarán a sus letras mayúsculas y minúsculas correspondientes. Los estudiantes identificarán sílabas en palabras habladas. Los estudiantes usarán la relación letra-sonido para decodificar palabras multisilábicas.
	Destrezas de escritura		<ul style="list-style-type: none"> Los estudiantes compartirán información e ideas hablando de forma audible y clara usando las convenciones del lenguaje. Los estudiantes escribirán palabras con las sílabas <i>ge</i> y <i>gi</i>. Los estudiantes trazarán las letras <i>g</i> minúscula y <i>G</i> mayúscula, las sílabas <i>ge</i>, <i>gi</i> y palabras con <i>ge</i>, <i>gi</i>.
	Destrezas de lectura	<ul style="list-style-type: none"> Los estudiantes seguirán la lectura del Libro grande <i>El nuevo hogar de Fen</i> en su Libro de lectura, enfocándose en fragmentos en primera y tercera persona. Los estudiantes discutirán el capítulo y relacionarán los eventos con sus propias experiencias. 	<ul style="list-style-type: none"> Los estudiantes seguirán la lectura del Libro grande <i>El nuevo hogar de Fen</i> y leerán en su Libro de lectura, enfocándose en fragmentos escritos en primera y tercera persona. Los estudiantes usarán el vocabulario adquirido para responder preguntas de comprensión.

Día 13 • Lección 12	Día 14 • Lección 13	Día 15 • Lección 14
Escuchar con atención	Elegir el tono de voz	Escuchar con atención Elegir tono de voz
<ul style="list-style-type: none"> • Los estudiantes identificarán los sonidos que las letras representan. • Los estudiantes identificarán letras mayúsculas y minúsculas. • Los estudiantes identificarán los sonidos iniciales y finales en palabras. • Los estudiantes identificarán sílabas en palabras habladas. • Los estudiantes identificarán los sonidos que las letras representan. 	<ul style="list-style-type: none"> • Los estudiantes mezclarán sílabas para formar palabras de dos sílabas. • Los estudiantes identificarán el sonido /y/ y lo asociarán con su letra correspondiente y, Y. 	<ul style="list-style-type: none"> • Los estudiantes segmentarán oralmente palabras de dos y tres sílabas que se escriben con y. • Los estudiantes escucharán una lista de palabras e identificarán aquellas con los sonidos iniciales /gu/. • Práctica de Destrezas fundamentales: Los estudiantes escucharán una lista de palabras e identificarán aquellas con los sonidos iniciales /gu/.
	<ul style="list-style-type: none"> • Los estudiantes trazarán y, Y, así como palabras que contengan esta letra. • Los estudiantes harán una actividad de escritura compartida con la palabra común yo y otras palabras con y. 	<ul style="list-style-type: none"> • Los estudiantes trazarán las letras w y W para representar los sonidos /gu/, y trazarán palabras con los sonidos /gu/. • Los estudiantes participarán en la escritura compartida de palabras con los sonidos /gu/.
<ul style="list-style-type: none"> • Los estudiantes harán y confirmarán predicciones sobre el texto con la ayuda de un adulto. • Los estudiantes seguirán la lectura del Libro grande <i>El nuevo hogar de Fen</i> en su Libro de lectura, enfocándose en fragmentos escritos en primera y tercera persona. • Los estudiantes escucharán activamente, harán y contestarán preguntas. • Los estudiantes comentarán sobre el propósito del autor al escribir el capítulo "Ya es otoño". 	<ul style="list-style-type: none"> • Los estudiantes escucharán de nuevo el capítulo "Ya es otoño" del Libro grande <i>El nuevo hogar de Fen</i>, enfocándose en fragmentos escritos en primera y tercera persona. • Los estudiantes identificarán las palabras con y, así como la palabra común yo. • Los estudiantes harán un dibujo de la historia. • Los estudiantes practicarán la lectura en voz alta con un compañero. 	

Calendario de la Unidad 5 (continuación)

		Día 16 • Lección 15	Día 17 • Lección 16
Semana 4	Rutinas de comportamiento	Escuchar con atención Trabajar en mi espacio	Escuchar con atención Elegir el tono de voz
	Destrezas fundamentales	<ul style="list-style-type: none"> Los estudiantes identificarán sonidos y los asociarán a sus letras correspondientes. Los estudiantes identificarán palabras con el sonido /k/ en una historia. Los estudiantes leerán y escribirán palabras con <i>k</i>. 	<ul style="list-style-type: none"> Los estudiantes mezclarán sílabas para formar palabras multisilábicas. Los estudiantes leerán palabras de una y dos sílabas, y palabras multisilábicas, incluyendo CV, VC, CCV, CVC, VCV, CVCV, CCVCV y CVCCV. Los estudiantes identificarán los sonidos que las letras representan.
	Destrezas de escritura	<ul style="list-style-type: none"> Los estudiantes desarrollarán la escritura de las letras mayúsculas y minúsculas <i>K, k</i>, con la direccionalidad apropiada. Los estudiantes escribirán las letras <i>k, K</i> y palabras con /k/. Los estudiantes apoyarán en la escritura de una historia. 	<ul style="list-style-type: none"> Los estudiantes escribirán letras al escuchar su sonido. Los estudiantes escribirán palabras con patrones silábicos comunes, tales como CV, VC, CCV, CVC, VCV, CVCV, CCVCV y CVCCV. Los estudiantes compartirán información e ideas usando las convenciones del lenguaje. Los estudiantes escribirán letras mayúsculas y minúsculas usando la direccionalidad apropiada.
	Destrezas de lectura		<ul style="list-style-type: none"> Los estudiantes escucharán textos en primera y tercera persona. Los estudiantes darán una respuesta oral, pictórica o escrita a un texto. Los estudiantes usarán evidencia textual para respaldar una respuesta.

Día 18 • Lección 17	Día 19 • Lección 18 Evaluación de mitad de año	Día 20 • Pausa 2
<p>Manejar los útiles escolares</p> <p>Cuidar los libros</p>		
<ul style="list-style-type: none"> • Los estudiantes identificarán los sonidos de las letras mayúsculas y minúsculas <i>w, k, x, y, h, z, ch, g, j, r, v, ll, b, n</i>. • Los estudiantes leerán y realizarán las acciones escritas en tarjetas para moverse. 	<ul style="list-style-type: none"> • Se evaluará a los estudiantes en las habilidades y destrezas cubiertas en la primera mitad del año. 	<ul style="list-style-type: none"> • Repasar/volver a enseñar/enriquecer el contenido de acuerdo con los resultados de las Evaluaciones de desempeño del estudiante previas.
<ul style="list-style-type: none"> • Los estudiantes participarán en una actividad de escritura interactiva, en la cual podrán escribir y sugerir palabras con <i>h</i> y <i>y</i>. • Los estudiantes escribirán palabras con <i>h</i> y <i>y</i> en una página de actividades. 	<ul style="list-style-type: none"> • Se evaluarán los conceptos y destrezas principales que se han estudiado durante las primeras cinco unidades. 	<ul style="list-style-type: none"> • Repasar/volver a enseñar/enriquecer el contenido de acuerdo con los resultados de las Evaluaciones de desempeño del estudiante previas.
<ul style="list-style-type: none"> • Los estudiantes seguirán la lectura del Libro grande <i>El nuevo hogar de Fen</i>, capítulo "El pastel de kiwi". en su Libro de lectura, enfocándose en fragmentos escritos en primera y tercera persona. Luego identificarán palabras con <i>h</i> y <i>y</i>. • Los estudiantes leerán con un compañero el capítulo "El pastel de kiwi". 	<ul style="list-style-type: none"> • Se evaluarán los conceptos y destrezas principales que se han estudiado durante las primeras cinco unidades. 	<ul style="list-style-type: none"> • Repasar/volver a enseñar/enriquecer el contenido de acuerdo con los resultados de las Evaluaciones de desempeño del estudiante previas.

Evaluación en la Unidad 5

EVALUACIONES EN LA UNIDAD 5				
Verificar la comprensión	Evaluación de desempeño	Registros de observación	Cuaderno de actividades	Evaluación de desempeño
Lección 1 (2)	Lección 9: Evaluación intermedia de la unidad	Lección 1 (2)	Lección 1 (2)	Lección 18: Evaluación de mitad de año
Lección 2		Lección 2 (3)	Lección 2 (2)	
Lección 3		Lección 3 (3)	Lección 3 (2)	
Lección 4		Lección 4	Lección 4 (3)	
Lección 5		Lección 5 (3)	Lección 5 (2)	
Lección 8		Lección 6 (2)	Lección 6 (3)	
Lección 13 (2)		Lección 7 (2)	Lección 7 (2)	
Lección 14		Lección 8 (3)	Lección 8 (3)	
Lección 17 (2)		Lección 9	Lección 9 (3)	
		Lección 10	Lección 10 (2)	
		Lección 11 (3)	Lección 11 (3)	
		Lección 12 (2)	Lección 12 (3)	
		Lección 13 (2)	Lección 13 (3)	
		Lección 14 (2)	Lección 14 (3)	
		Lección 15	Lección 15 (3)	
		Lección 16 (2)	Lección 16 (3)	
		Lección 17 (2)	Lección 17 (2)	
		Lección 18	Lección 18 (3)	

Guía de rutinas

Hay dos tipos de rutinas que se encuentran dentro de las lecciones: rutinas académicas y rutinas de comportamientos esperados y transición. Cada una desempeña un papel diferente dentro de las lecciones y se identifican fácilmente por su ícono.

Cobertura de rutinas en Kindergarten, Unidad 5
Rutinas de comportamientos esperados y transición
Manejar los útiles escolares
Trabajar en mi espacio
Escuchar con atención
Mantener conversaciones respetuosas
Cuidar los libros
Elegir el tono de voz
Rutinas académicas
Segmentar sílabas
Manipular sílabas
Trazar letras
Sonidos aislados
Mezclar sílabas
Palabras que riman

El maestro tendrá acceso a organizadores gráficos que facilitarán la comprensión del propósito y manejo de algunas rutinas en el salón de clase. Estas están disponibles en formato digital y tienen la flexibilidad de adaptarse a las necesidades de cada maestro. A continuación se describen algunas rutinas que se incluyen en esta unidad.



Rutinas de comportamientos esperados y transición

Las rutinas de comportamientos esperados y transición están diseñadas para ayudarle a comunicar y desarrollar la cultura del salón de clase y el comportamiento que se espera de los estudiantes, a diferencia de las rutinas académicas, que están integradas en las actividades diarias que cubren los TEKS. La rutina se identifica con el ícono y el nombre de la rutina. El lenguaje para integrar cada rutina varía en cada grado, ya que se adapta a las necesidades de los estudiantes en cada nivel de desarrollo.



Rutinas académicas

Las rutinas académicas siempre están integradas a las actividades porque cubren los objetivos de aprendizaje basados en los TEKS. Son actividades que proporcionan oportunidades de práctica de las habilidades. Es por ello que, a veces, una rutina aparece con el nombre de una actividad en la tabla de Vistazo a la lección y también está representada por el ícono de la rutina académica. La rutina se indica con el ícono y el nombre de la rutina. El lenguaje para integrar cada rutina varía en cada grado, ya que se adapta a las necesidades de los estudiantes en cada nivel de desarrollo.

Alcance y secuencia, Unidad 5

Lección	Conciencia fonológica	Fonética y lectura	Gramática	Ortografía	Escritura
1	<ul style="list-style-type: none"> Segmentar palabras de dos y de tres sílabas 	<ul style="list-style-type: none"> Repaso del sonido de las letras Presentar palabras con <i>h</i> muda Leer el Libro de lectura Hacer y confirmar predicciones Palabra común <i>nuevo</i> 	<ul style="list-style-type: none"> Usar palabras con <i>h</i> en frases u oraciones orales Comentar/ responder preguntas acerca del Libro de lectura 		<ul style="list-style-type: none"> Escribir las letras <i>H, h</i> Escribir palabras con <i>h</i>
2	<ul style="list-style-type: none"> Mezclar sílabas para formar palabras 	<ul style="list-style-type: none"> Práctica adicional con palabras que se escriben con <i>h</i> muda Volver a leer el Libro de lectura 	<ul style="list-style-type: none"> Usar pistas en una adivinanza para identificar palabras con <i>h</i> Comentar/ responder preguntas de comprensión lectora y hacer inferencias acerca del Libro de lectura Identificar dónde empieza y dónde termina una oración, y dónde empiezan y dónde terminan las palabras 	<ul style="list-style-type: none"> Cadena de palabras con <i>h</i> 	<ul style="list-style-type: none"> Escribir palabras con <i>h</i> para emparejarlas con un dibujo
3	<ul style="list-style-type: none"> Segmentar palabras de dos y de tres sílabas Presentar el sonido /ch/ 	<ul style="list-style-type: none"> Repaso del sonido de las letras Palabras comunes: <i>chico/a</i> Leer el Libro de lectura Establecer un propósito de la lectura 	<ul style="list-style-type: none"> Usar palabras con <i>ch</i> en frases u oraciones orales Usar las Palabras comunes <i>chico/a</i> oralmente en frases u oraciones Identificar objetos que se pueden categorizar por tamaño 		
4	<ul style="list-style-type: none"> Manipular sílabas Identificar palabras rimadas 	<ul style="list-style-type: none"> Repaso del sonido de las letras Presentar /ch/ > <i>ch</i> Palabras comunes <i>chico/a</i> Practicar la lectura de palabras con <i>ch</i> Volver a leer el Libro de lectura 	<ul style="list-style-type: none"> Usar palabras con <i>ch</i> en frases u oraciones orales y escritas 	<ul style="list-style-type: none"> Palabras con <i>ch</i> Palabra común <i>chico/a</i> 	<ul style="list-style-type: none"> Escribir las letras <i>Ch, ch</i> Escribir palabras con <i>ch</i> en frases u oraciones Escribir las Palabras comunes <i>chica/o</i> en oraciones

Lección	Conciencia fonológica	Fonética y lectura	Gramática	Ortografía	Escritura
5	<ul style="list-style-type: none"> • Mezclar sílabas para formar palabras • Presentar el sonido /s/ con palabras que se escriben con z • Identificar palabras con /s/ en un trabalenguas 	<ul style="list-style-type: none"> • Repaso del sonido de las letras • Leer el Libro de lectura • Hacer y confirmar predicciones acerca del cuento del Libro de lectura 	<ul style="list-style-type: none"> • Usar palabras con el sonido /s/ > z en frases u oraciones orales • Practicar un trabalenguas • Hacer y responder preguntas acerca del capítulo del Libro de lectura 		
6	<ul style="list-style-type: none"> • Segmentar palabras de dos y de tres sílabas 	<ul style="list-style-type: none"> • Presentar la correspondencia letra-sonido de /s/ > z • Volver a leer el Libro de lectura • Leer en voz alta con un compañero • Evaluar los detalles de un capítulo para determinar los sucesos más importantes 	<ul style="list-style-type: none"> • Usar palabras con z en frases u oraciones escritas 	<ul style="list-style-type: none"> • Escribir palabras con z 	<ul style="list-style-type: none"> • Escribir las letras z, Z • Escribir palabras de dos sílabas con z en oraciones
7	<ul style="list-style-type: none"> • Mezclar sílabas • Presentar el sonido /s/ con palabras que se escriben con ce y ci 	<ul style="list-style-type: none"> • Repaso del sonido de las letras • Palabras comunes: <i>cinco, cerca</i> • Leer el Libro de lectura • Describir la ambientación 	<ul style="list-style-type: none"> • Usar palabras con ce, ci en frases u oraciones orales • Usar las Palabras comunes <i>cinco</i> y <i>cerca</i> en oraciones orales que nombren ubicaciones o números • Comentar/ responder preguntas acerca del Libro de lectura 		
8	<ul style="list-style-type: none"> • Mezclar sílabas para formar palabras 	<ul style="list-style-type: none"> • Presentar la correspondencia letra-sonido de /s/ > ce, ci • Cadena de palabras con ce y ci • Volver a leer el Libro de lectura • Palabras comunes: <i>cinco, cerca</i> • Hacer inferencias y usar la evidencia del texto para apoyar las respuestas 	<ul style="list-style-type: none"> • Usar palabras con ce, ci en frases y oraciones escritas • Usar las Palabras comunes <i>cinco, cerca</i> en oraciones • Comentar/ responder preguntas acerca del Libro de lectura 	<ul style="list-style-type: none"> • Escribir palabras con ce, ci • Escribir <i>cinco</i> y <i>cerca</i> 	<ul style="list-style-type: none"> • Escribir palabras con ce, ci • Escribir las Palabras comunes <i>cinco</i> y <i>cerca</i> en oraciones
9 Evaluación intermedia de la unidad	<ul style="list-style-type: none"> • Segmentar palabras de dos y de tres sílabas 	<ul style="list-style-type: none"> • Identificar y asociar sonidos con letras /ch/ > ch, /s/ > z, /s/ > ce, ci y h muda • Libro de lectura para evaluación 	<ul style="list-style-type: none"> • Comentar/ responder preguntas acerca del Libro de lectura 	<ul style="list-style-type: none"> • Escribir palabras con ch, z, ce, ci y h muda 	<ul style="list-style-type: none"> • Escribir de manera precisa las letras mayúsculas y minúsculas, así como determinadas sílabas (<i>H, h, Ch, ch, Z, z, Ce, ce, Ci, ci</i>)

Lección	Conciencia fonológica	Fonética y lectura	Gramática	Ortografía	Escritura
PAUSA 1	<ul style="list-style-type: none"> Mezclar sílabas para formar palabras 	<ul style="list-style-type: none"> Repaso del sonido de las letras Libro de lectura para enriquecimiento 	<ul style="list-style-type: none"> Identificar las palabras comunes <i>chico, chica, cinco, cerca</i> 	<ul style="list-style-type: none"> Escribir palabras con <i>ch, z, ce, ci</i> y <i>h</i> muda 	<ul style="list-style-type: none"> Escribir de manera precisa las letras mayúsculas y minúsculas, así como determinadas sílabas (<i>H, h, Ch, ch, Z, z, Ce, ce, Ci, ci</i>)
10	<ul style="list-style-type: none"> Manipular sílabas para formar palabras nuevas Presentar el sonido /j/ con palabras que se escriben con <i>ge, gi</i> Resolver adivinanzas con palabras con /j/ 	<ul style="list-style-type: none"> Leer el Libro de lectura 	<ul style="list-style-type: none"> Usar palabras con /j/ en frases u oraciones orales Comentar/ responder preguntas acerca del Libro de lectura Conectar el texto con experiencias personales 		
11	<ul style="list-style-type: none"> Mezclar sílabas 	<ul style="list-style-type: none"> Repaso del sonido de las letras Presentar la correspondencia sonido/letra de /j/ > g (<i>ge, gi</i>) Volver a leer el Libro de lectura 	<ul style="list-style-type: none"> Usar palabras con <i>ge, gi</i> en frases u oraciones escritas Comentar/ responder preguntas acerca del Libro de lectura usando el vocabulario aprendido recientemente 	<ul style="list-style-type: none"> Palabras con <i>ge, gi</i> 	<ul style="list-style-type: none"> Escribir palabras con <i>ge, gi</i> en oraciones
12	<ul style="list-style-type: none"> Presentar el sonido /y/ con palabras que se escriben con la letra <i>y</i> Formar sílabas con /y/ 	<ul style="list-style-type: none"> Repaso del sonido de las letras Hacer y confirmar predicciones Leer el Libro de lectura Palabra común: <i>yo</i> Repetición y rima en una canción 	<ul style="list-style-type: none"> Usar palabras con <i>y</i> en frases u oraciones orales Usar la Palabra común <i>yo</i> en oraciones Comentar/ responder preguntas acerca del Libro de lectura Hacer y confirmar predicciones 		
13	<ul style="list-style-type: none"> Mezclar sílabas para formar palabras nuevas 	<ul style="list-style-type: none"> Presentar la correspondencia sonido/letra de /y/ > y Volver a leer el Libro de lectura Palabra común <i>yo</i> Leer con un compañero 	<ul style="list-style-type: none"> Usar palabras con <i>y</i> en frases y oraciones escritas Comentar/ responder preguntas acerca del Libro de lectura 	<ul style="list-style-type: none"> Escritura compartida de la Palabra común <i>yo</i> 	<ul style="list-style-type: none"> Escribir las letras <i>y, Y</i> Escribir palabras con <i>y, Y</i> en oraciones Escribir la Palabra común <i>yo</i>
14	<ul style="list-style-type: none"> Segmentar palabras de dos y de tres sílabas Identificar palabras habladas que empiezan con <i>w</i> 	<ul style="list-style-type: none"> Presentar la correspondencia sonido/letra de /gu/ > w 		<ul style="list-style-type: none"> Escritura compartida de palabras con <i>w</i> 	<ul style="list-style-type: none"> Escribir las letras <i>w, W</i> Escribir palabras con <i>w, W</i> en oraciones

Lección	Conciencia fonológica	Fonética y lectura	Gramática	Ortografía	Escritura
15	<ul style="list-style-type: none"> Presentar el sonido /k/ con palabras que se escriben con la letra <i>k</i> 	<ul style="list-style-type: none"> Repaso del sonido de las letras Presentar la correspondencia sonido/letra de /k/ > <i>k</i> Leer y escribir palabras que empiezan con /k/ 		<ul style="list-style-type: none"> Escritura interactiva de palabras con <i>k</i> 	<ul style="list-style-type: none"> Escribir las letras <i>k, K</i> Escribir palabras con <i>k, K</i> en oraciones Escribir palabras que empiezan con <i>k</i>
16	<ul style="list-style-type: none"> Mezclar sílabas Presentar los sonidos /s/, /ks/ con palabras que se escriben con la letra <i>x</i> 	<ul style="list-style-type: none"> Repaso del sonido de las letras Presentar la correspondencia letra-sonido de /s/, /ks/ > <i>x</i> Leer el Libro de lectura (contiene palabras con <i>k, x, w</i>) Palabra común <i>libro</i> 	<ul style="list-style-type: none"> Comentar/ responder preguntas acerca del Libro de lectura 	<ul style="list-style-type: none"> Escritura interactiva de palabras con <i>x</i> 	<ul style="list-style-type: none"> Escribir las letras <i>x, X</i> Escribir palabras con <i>x, X</i> en oraciones
17	<ul style="list-style-type: none"> Identificar el sonido /y/ en palabras que se escriben con la letra <i>y</i> 	<ul style="list-style-type: none"> Repaso del sonido de las letras Repasar y leer palabras con <i>h</i> y con <i>y</i> Leer Tarjetas para moverse Volver a leer el Libro de lectura 	<ul style="list-style-type: none"> Verbos de acción 	<ul style="list-style-type: none"> Escritura interactiva con palabras con <i>h</i> y con <i>y</i> 	<ul style="list-style-type: none"> Escritura interactiva con palabras con <i>h</i> y <i>y</i> Escribir palabras con <i>h</i> y <i>y</i> en una página de actividades
18 Evaluación de mitad de año	<ul style="list-style-type: none"> Mezclar sílabas para formar palabras Segmentar palabras de dos y tres sílabas Identificar sonidos iniciales y finales 	<ul style="list-style-type: none"> Identificar los sonidos comunes y asociarlos con las letras que representan 	<ul style="list-style-type: none"> Leer un texto y proporcionar respuestas sobre él 	<ul style="list-style-type: none"> Escribir palabras con algunos de los trazos vistos en esta primera mitad del año 	<ul style="list-style-type: none"> Trazar con la direccionalidad apropiada letras, palabras y frases
PAUSA 2	<ul style="list-style-type: none"> Mezclar sílabas para formar palabras Segmentar palabras de dos y tres sílabas Identificar sonidos iniciales 	<ul style="list-style-type: none"> Repaso del sonido de las letras Libro de lectura para enriquecimiento 	<ul style="list-style-type: none"> Responder preguntas sobre la lectura 	<ul style="list-style-type: none"> Escribir palabras con <i>ge, gi, y, w, k, x, h</i> 	<ul style="list-style-type: none"> Escribir de manera precisa las letras mayúsculas y minúsculas, así como determinadas sílabas

CÓDIGO BÁSICO

Presentar palabras con *h* muda y la palabra común *nuevo*

ENFOQUE PRINCIPAL DE LA LECCIÓN

Destrezas fundamentales

- Los estudiantes identificarán sílabas en palabras habladas. **TEKS K.2.A.iv**
Los estudiantes segmentarán oralmente palabras multisilábicas en sílabas.
- TEKS K.2.A.vi**
Los estudiantes identificarán la letra correspondiente a los siguientes sonidos:
- /ñ/, /b/, /g/, /j/, /y/, /d/, /p/, /r/. **TEKS K.2.B.i; TEKS K.2.D.v**
- Los estudiantes leerán palabras con *h* muda inicial. **TEKS K.2.B.iii**

Destrezas de escritura

- Los estudiantes trazarán las letras *h*, *H*. **TEKS K.2.C.i**

Destrezas de lectura

- Los estudiantes harán y confirmarán predicciones sobre la lectura a partir de las imágenes del capítulo “¿Dónde está Hugo?”. **TEKS K.5.C; TEKS K.1.A; TEKS K.6.B**
- Los estudiantes seguirán la lectura del Libro grande *El nuevo hogar de Fen* en su Libro de lectura, enfocándose en fragmentos escritos en primera y tercera persona. **TEKS K.9.E**

EVALUACIÓN FORMATIVA

Observación

Registro de observación de segmentación oral **TEKS K.2.A.vi**

Observación

Registro de observación del sonido de las letras **TEKS K.2.B.i; TEKS K.2.D.v**

Página de actividades 1.1 **Trazar *h*, *H*** **TEKS K.2.C.i**

VISTAZO A LA LECCIÓN

	Agrupación	Duración	Materiales
Destrezas fundamentales (20 min)			
A calentar motores: – Segmentar sílabas (Conciencia fonológica) – ¡Al aire!	Toda la clase/ Grupos pequeños	10 min	<input type="checkbox"/> Tarjetas pequeñas de letras para ñ, v, g, j, ll, d, p, r (mayúsculas y minúsculas) <input type="checkbox"/> Tarjetas pequeñas de sílabas para ca, co, cu, que, qui (mayúsculas y minúsculas)
Presentar palabras que inician con <i>h</i> muda: – Veo, veo (Conciencia fonológica)	Toda la clase	5 min	<input type="checkbox"/> Tarjetas de imágenes: <i>helado, hormiga</i> <input type="checkbox"/> Tarjetas grandes de letras para <i>h, H</i> y las vocales
Practicar palabras con <i>h</i> muda: – Identificar palabras	Toda la clase	5 min	
Destrezas de escritura (5 min)			
Trazar <i>h, H</i> : – Trazar letras: Demostración del maestro – Practicar el trazo de <i>h, H</i>	Toda la clase/ Individual	5 min	<input type="checkbox"/> Tarjetas grandes de letras para <i>h, H</i> <input type="checkbox"/> Página de actividades 1.1 <input type="checkbox"/> Componente digital 1.1
Destrezas de lectura (15 min)			
Presentar el capítulo: – Palabra común <i>nuevo</i> – Leer con un propósito	Toda la clase	5 min	<input type="checkbox"/> Libro grande <i>El nuevo hogar de Fen</i> <input type="checkbox"/> Componente digital 1.2
Leer “¿Dónde está Hugo?” (Decodificación): – Resumen	Toda la clase	10 min	<input type="checkbox"/> Libro de lectura <i>El nuevo hogar de Fen</i>
Material para llevar a casa			
Palabras que inician con <i>h</i> muda			<input type="checkbox"/> Página de actividades 1.2

 **TEKS K.2.A.iv** demuestre conciencia fonológica al identificar sílabas en palabras habladas; **TEKS K.2.A.vi** demuestre conciencia fonológica al segmentar palabras multisilábicas en sílabas; **TEKS K.2.B.i** demuestre y aplique conocimiento fonético al identificar y asociar los sonidos comunes que las letras representan; **TEKS K.2.D.v** demuestre conciencia del texto impreso al identificar todas las letras mayúsculas y minúsculas; **TEKS K.2.B.iii** demuestre y aplique conocimiento fonético al decodificar palabras con la letra “h” que es silenciosa y dígrafos formados por consonantes, tales como “ch”, “rr” y “ll”; **TEKS K.2.C.i** demuestre y aplique el conocimiento ortográfico al escribir letras comunes según su sonido correspondiente; **TEKS K.5.C** haga y confirme predicciones utilizando los rasgos y las estructuras del texto con la asistencia de un adulto; **TEKS K.1.A** escuche activamente y haga preguntas relevantes para entender la información y conteste preguntas usando respuestas de múltiples palabras; **TEKS K.6.B** proporcione una respuesta oral, pictórica o escrita respecto a un texto; **TEKS K.9.E** escuche y experimente textos en primera y tercera persona.

PREPARACIÓN PREVIA

Destrezas fundamentales

- Para realizar la evaluación formativa, prepare el Registro de observación de segmentación oral que se encuentra en los Recursos para el maestro. Este registro le servirá para anotar el desempeño de los estudiantes en la rutina Segmentar sílabas. A lo largo de la unidad, hay oportunidades para observar y registrar el desempeño de los estudiantes en estas habilidades.
- Aliste también el Registro de observación del sonido de las letras, que se localiza en los Recursos para el maestro. Este registro será útil para tomar nota del reconocimiento que los estudiantes hacen de los sonidos que han conocido en lecciones previas.
- Para la actividad ¡Al aire!, prepare las Tarjetas pequeñas de letras para *ñ, v, g, j, ll, d, p* y *r* (tanto en mayúsculas como en minúsculas). Prepare también las Tarjetas pequeñas de sílabas para *ca, co, cu, que, qui* (tanto en mayúsculas como en minúsculas).
- Aliste las Tarjetas grandes de letras para *h, H* y las vocales, y las Tarjetas de imágenes *helado* y *hormiga*, las cuales necesitará en la actividad Veo, veo de la sección Presentar palabras que inician con *h* muda.

Destrezas de escritura

- Trazar letras. Antes de hacer la rutina, consulte la Guía de rutinas que se encuentra en el material introductorio de esta Guía del maestro y repase las instrucciones. Aliste las Tarjetas grandes de letras para *h* y *H*.
- Para la actividad Practicar el trazo de *h, H*, prepare la Página de actividades 1.1 y lápices para cada estudiante.

➤ Componente digital 1.1

- Prepare una copia ampliada de la Página de actividades 1.1 para exhibirla ante la clase, o el Componente digital 1.1.

Destrezas de lectura

- Tenga a la mano el Libro grande *El nuevo hogar de Fen*, capítulo “¿Dónde está Hugo?”, así como un Libro de lectura para cada estudiante.
- Si lo desea, puede preparar una tarjeta con la palabra común *nuevo* para pegarla en el muro de palabras.

➤ Componente digital 1.2

- Prepare el Componente digital 1.2 para presentar la palabra común *nuevo*.

Recursos adicionales

- Vea las actividades de Apoyo adicional al final de la lección para más ayuda con las palabras que inician con *h* muda y con el trazo de *h* y *H*.

Lección 1: Código básico: Presentar palabras con *h* muda y la palabra común *nuevo*

Destrezas fundamentales



Enfoque principal

Los estudiantes identificarán sílabas en palabras habladas. **TEKS K.2.A.iv**

Los estudiantes segmentarán oralmente palabras multisilábicas en sílabas.

TEKS K.2.A.vi

Los estudiantes identificarán la letra correspondiente a los siguientes sonidos:

/ñ/, /b/, /g/, /j/, /y/, /d/, /p/, /r/. **TEKS K.2.B.i; TEKS K.2.D.v**

Los estudiantes leerán palabras con *h* muda inicial. **TEKS K.2.B.iii**

A CALENTAR MOTORES (10 MIN)



Observación: Registro de observación de segmentación oral

Observe a diferentes estudiantes mientras segmentan palabras como *llegar*, *llamada*, *llama*, *llanta*, y *llavero*. Tome nota del desempeño de los estudiantes en el Registro de observación de segmentación oral.



Segmentar sílabas

Explique a los estudiantes que dirá una palabra y que ellos deberán segmentarla en sílabas usando los movimientos de la rutina.

- Levante el dedo índice y el dedo medio y diga la palabra *llama* en voz alta.
- Mueva o flexione su dedo índice y diga la primera sílaba de la palabra, *lla*.
- Mueva o flexione su dedo medio y diga la segunda sílaba de la palabra, *ma*.

TEKS K.2.A.iv demuestre conciencia fonológica al identificar sílabas en palabras habladas; **TEKS K.2.A.vi** demuestre conciencia fonológica al segmentar palabras multisilábicas en sílabas; **TEKS K.2.B.i** demuestre y aplique conocimiento fonético al identificar y asociar los sonidos comunes que las letras representan; **TEKS K.2.D.v** demuestre conciencia del texto impreso al identificar todas las letras mayúsculas y minúsculas; **TEKS K.2.B.iii** demuestre y aplique conocimiento fonético al decodificar palabras con la letra “h” que es silenciosa y dígrafos formados por consonantes, tales como “ch”, “rr” y “ll”.

Segmentar sílabas

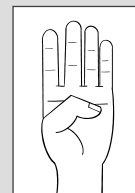

Apoyo a la enseñanza

Se sugiere trabajar con material concreto (cubos, palos de helado, pelotas) para visualizar y contar las sílabas de las palabras.

- Si la palabra tiene tres o cuatro sílabas, muestre el dedo anular para decir la tercera sílaba y el dedo meñique para decir la cuarta.
- Pídeles que segmenten las siguientes palabras:
 1. llanta > *llan-ta*
 2. llamada > *lla-ma-da*
 3. llegar > *lle-gar*
 4. llavero > *lla-ve-ro*



Verificar la comprensión

Pida a los estudiantes que segmenten palabras como *ella*, *allí* y *llorar* usando la rutina de segmentación de sílabas. Esto le permitirá verificar la comprensión del procedimiento y su puesta en práctica.

Tarjetas pequeñas de letras



Tarjetas pequeñas de sílabas



Observación: Registro de observación del sonido de las letras

Observe a diferentes estudiantes mientras identifican el sonido de las letras que usted les muestre. Tome nota del desempeño de los estudiantes en el Registro de observación del sonido de las letras.

¡Al aire!

- Muestre las Tarjetas pequeñas de letras para *ñ*, *v*, *g*, *j*, *ll*, *d*, *p*, *r*, así como las sílabas *ca*, *co*, *cu*, *que* y *qui* en mayúsculas y minúsculas. Repase los sonidos mostrando una por una las tarjetas y cante la siguiente rima con los estudiantes como actividad previa y de refuerzo. Recuerde mencionar las letras por su sonido y no por su nombre.

/y/ /y/ de llama, /g/ /g/ de gato,
/ñ/ /ñ/ de ñandú, /p/ /p/ de pato,
/d/ /d/ de dado, /j/ /j/ de jabón,
/b/ y /r/, ¡Ay, qué confusión!

- Disponga cuatro mesas alrededor del salón de clase y coloque diferentes Tarjetas pequeñas de letras y Tarjetas pequeñas de sílabas en cada una de ellas.
- Organice la clase en cuatro grupos y asigne a cada grupo una de las mesas. Pida a los integrantes de cada grupo que se coloquen junto a la mesa que les corresponde.
- Explique a los estudiantes que usted pronunciará un sonido y ellos deberán buscar en sus mesas y alzar la tarjeta de la letra o sílaba que corresponda.

Apoyo a la enseñanza

Trace las letras, en el aire o en la pizarra, para facilitar a los estudiantes la búsqueda de las tarjetas correspondientes a estos sonidos.

- Al alzar la tarjeta, verifique la relación sonido-letra con el resto de la clase.
- Pídeles que mencionen dos cosas con el sonido inicial mencionado por usted.
- Al terminar, pida a los estudiantes que regresen a sus lugares de manera ordenada.

PRESENTAR PALABRAS QUE INICIAN CON H MUDA (5 MIN)

Veo, veo

- Comente a los estudiantes que conocerán una letra nueva muy curiosa y peculiar.
- Primero, muéstreles las Tarjetas de imágenes para *helado* y *hormiga*. Invítelos a pensar qué observan y con qué sonido inicia cada palabra, pero no les muestre el reverso (nombre) de las tarjetas.
- Pida ayuda a dos estudiantes y motívelos a escribir las palabras *helado* y *hormiga* en la pizarra. Haga énfasis en escribirlas como ellos lo consideren correcto. Recuerde valorar el esfuerzo y todos los resultados.
- Si las escribieron con la *h*, apóyese en ello para introducir la letra; si no lo hicieron, parta de allí. Escriba la letra *h* minúscula delante de ambas palabras. Explíqueles que esta letra es muda, es decir, no suena, por lo cual debe omitirse y decir la vocal que lo acompaña, como es el caso de las palabras *helado* y *hormiga*. Muestre el reverso de las tarjetas de imágenes para que los estudiantes puedan ver la *h* al inicio de cada palabra.
- Muestre las Tarjetas grandes de letras para *H* mayúscula y *h* minúscula. Indíqueles que esta letra es silenciosa. Coménteles, de forma lúdica, que es una letra a la que no le gusta hablar, por lo cual hay que omitirla si la ven en una palabra.
- Ahora, muestre las diferentes combinaciones vocálicas. Coloque la Tarjeta grande de letras para *h* minúscula al lado de las Tarjetas grandes de letras para *a*, *e*, *i*, *o*, *u* y reproduzca el sonido vocálico en cada caso. Haga énfasis en omitir la letra y pronunciar la vocal que la acompaña.
- Haga un pequeño juego, muestre las combinaciones vocálicas de forma aleatoria haciendo uso de las tarjetas y pida a los estudiantes pronunciar el sonido correspondiente.

Desafío

Pida a los estudiantes que observen alrededor del salón de clase y encuentren, en libros, carteles o rótulos, las letras correspondientes a los sonidos mencionados.

Tarjetas de imágenes



Tarjetas grandes de letras



Desafío

Pida a los estudiantes que segmenten palabras de tres, cuatro y cinco sílabas que se escriben con *h*, por ejemplo: *hipopótamo*, *hormiga*, *humano* y *huracán*.



Verificar la comprensión

Escriba en la pizarra palabras simples con *h* muda, como *hola*, *hilo*, *humo*, y pida a los estudiantes que las lean para observar si comprendieron la ausencia de sonido al ver esta letra dentro de una palabra.

PRACTICAR PALABRAS CON H MUDA (5 MIN)

Identificar palabras

- Escriba en la pizarra las palabras *Hugo*, *Héctor*, *horno*, *higo* y *hermano*.
- Primero, pida a algunos estudiantes que pasen al frente y encierren la letra *h* en las palabras escritas.
- Luego, lea palabra por palabra y pídale que las repitan después de usted. Al leer cada palabra, cubra la letra *h* para indicarles que deben omitirla.
- Después, pídale a algunos estudiantes que pasen al frente y lean las palabras al resto de sus compañeros. Ayúdelos a seguir la lectura señalando cada sonido con sus dedos.
- Por último, pida a la clase que lea a coro las palabras de la pizarra mientras usted señala cada sonido.

Lección 1: Código básico: Presentar palabras con *h* muda y la palabra común *nuevo*

Destrezas de escritura



📌 **Enfoque principal:** Los estudiantes trazarán las letras *h*, *H*. **TEKS K.2.C.i**

TRAZAR *h*, *H* (5 MIN)



Trabajar en mi espacio

📌 **TEKS K.2.C.i** demuestre y aplique el conocimiento ortográfico al escribir letras comunes según su sonido correspondiente.

Apoyo a la enseñanza

Permita a los estudiantes cubrir la *h* cuando la vean dentro de una palabra; esto apoyará aún más a los estudiantes cuya primera lengua es el inglés donde la *h* sí tiene sonido.



Nota cultural

Prestigiosos escritores latinoamericanos como Andrés Bello, Juan García del Río y Gabriel García Márquez pidieron eliminar la letra *h* del abecedario español. ¿Para qué existe, si no suena?



Trazar letras

Demostración del maestro

Nota: Presente primero la *h* minúscula y luego la *H* mayúscula. Coloque las Tarjetas grandes de letras para *h* minúscula y *H* mayúscula en un lugar visible, de modo que los estudiantes puedan verlas y compararlas mientras practican su trazo. En este caso, como la letra *h* carece de sonido, es correcto llamarla por su nombre.

- Dibuje dos líneas horizontales, una superior y una inferior además de la línea punteada media, en la pizarra o en una cartulina que sirvan como guía para el trazo.
- Luego, trace una *h* minúscula grande y describa el trazo, haciendo énfasis en la direccionalidad y por dónde empezar. Ofrezca apoyo adicional a los estudiantes zurdos.
- Diga las frases siguientes en voz alta para describir lo que va haciendo mientras traza la letra:

Empiezo en la línea de arriba.

1. Dibujo una línea larga hacia abajo.
2. Dibujo una curva.

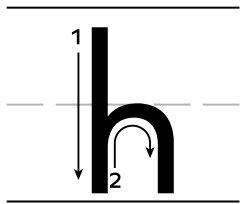

- Repita el procedimiento para demostrar el trazo de la *H* mayúscula. Diga las frases siguientes en voz alta para describir lo que va haciendo mientras traza la letra:

Empiezo en la línea de arriba.

1. Dibujo una línea larga hacia abajo.
2. Dibujo una línea larga hacia abajo.
3. Dibujo una línea horizontal.

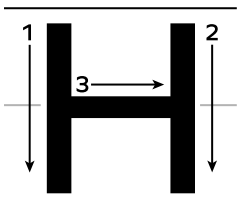

Tarjetas
grandes de letras



- Comente a los estudiantes que la letra *H* mayúscula se usa para escribir nombres de personas como *Hugo* y de lugares como *Holanda*.

Practicar el trazo de *h, H*

➤ Componente digital 1.1

- Exhiba su copia ampliada de la Página de actividades 1.1 para mostrar cómo hacer el trazo o proyecte el Componente digital 1.1.
- Comente a los estudiantes que practicarán el trazo de la *h*.
- Comience primero con el trazo de la *h* minúscula.
- Asegúrese de seguir los pasos y repetir las frases a medida que completa la letra. Pídales que repitan las frases con usted:

Empiezo en la línea de arriba.

1. Dibujo una línea larga hacia abajo.
2. Dibujo una curva.

- Distribuya la Página de actividades 1.1 y lápices entre los estudiantes.
- Haga una práctica guiada en grupo, repasando los pasos hasta que los estudiantes estén listos para trabajar de manera independiente.
- Luego, pídales que tracen las letras de la página que les acaba de entregar.
- Cuando hayan terminado, pida que den vuelta a la página para trazar la *H* mayúscula. Repita las frases que ya conocieron:

Empiezo en la línea de arriba.

1. Dibujo una línea larga hacia abajo.
2. Dibujo una línea larga hacia abajo.
3. Dibujo una línea horizontal.

- Haga una práctica guiada en grupo, repasando los pasos hasta que los estudiantes estén listos para trabajar de manera independiente.
- Recorra el salón de clase para observar el trabajo que realizan los estudiantes. Corrija la postura y el estilo de prensión del lápiz (debe ser en pinza o trípode) cuando sea necesario.

Página de
actividades 1.1





Página de actividades 1.1: Trazar *h*, *H*

Recoja las Páginas de actividades 1.1 para revisarlas más tarde y evaluar el desempeño de los estudiantes al trazar la *h* minúscula y *H* mayúscula.

Lección 1: Código básico: Presentar palabras con *h* muda y la palabra común *nuevo*

Destrezas de lectura



Enfoque principal

Los estudiantes harán y confirmarán predicciones sobre la lectura a partir de las imágenes del capítulo “¿Dónde está Hugo?”.

📌 **TEKS K.5.C; TEKS K.1.A; TEKS K.6.B**

Los estudiantes seguirán la lectura del Libro grande *El nuevo hogar de Fen* en su Libro de lectura, enfocándose en fragmentos escritos en primera y tercera

📌 persona. **TEKS K.9.E**

PRESENTAR EL CAPÍTULO (5 MIN)



Escuchar con atención

- Muestre el Libro grande *El nuevo hogar de Fen*. Diga a los estudiantes que hoy leerán el primer capítulo, titulado “¿Dónde está Hugo?”.

Palabra común *nuevo*

El Libro grande *El nuevo hogar de Fen* incluye la siguiente palabra común que los estudiantes pueden identificar y practicar mientras leen.

Palabras comunes	Página del Libro grande <i>El nuevo hogar de Fen</i>
nuevo	2, 10, 72

- 📌 **TEKS K.5.C** haga y confirme predicciones utilizando los rasgos y las estructuras del texto con la asistencia de un adulto;
- TEKS K.1.A** escuche activamente y haga preguntas relevantes para entender la información y conteste preguntas usando respuestas de múltiples palabras;
- TEKS K.6.B** proporcione una respuesta oral, pictórica o escrita respecto a un texto;
- TEKS K.9.E** escuche y experimente textos en primera y tercera persona.

Libro grande



➤ Componente digital 1.2

- Muestre el Componente digital 1.2 y señale la palabra común *nuevo*.
- Demuestre cómo se pronuncia la palabra e invite a algunos estudiantes a pronunciarla en voz alta.
- Proporcione ejemplos del Libro grande con oraciones sencillas que contengan la palabra común, por ejemplo: “Fen se muda a un *nuevo* lugar” (p. 2).
- Si el tiempo lo permite, invite a los estudiantes a tomar turnos con un compañero para decir oraciones que contengan la palabra *nuevo*. Circule por el salón de clase escuchando y ayudando a los estudiantes según sea necesario.
- Comente a los estudiantes que la palabra común *nuevo* les servirá para comprender la historia que narra el cuento.
- Puede escribir la palabra común en tarjetas y añadirlas al muro de palabras.

Leer con un propósito

- Diga a los estudiantes que antes de leer el capítulo mirarán las imágenes para predecir lo que pasará durante la historia. Al terminar de leer, confirmarán si sus predicciones fueron acertadas.

LEER “¿DÓNDE ESTÁ HUGO?” (10 MIN)

- Muestre a los estudiantes el capítulo “¿Dónde está Hugo?”
- Muéstreles las imágenes del capítulo, una página a la vez. Motívelos para responder las siguientes preguntas, diga: “Veo a varias personas y me pregunto, ¿quiénes son?, ¿dónde están?”. Anime a los estudiantes a responder las preguntas para predecir lo que pasará en el capítulo.
- Repita el procedimiento con las demás imágenes del capítulo, motivando a los estudiantes a que respondan las preguntas. Use la fórmula “Veo... Me pregunto...” para que los estudiantes comiencen a habituarse a hacer preguntas usando esta estrategia.
- Haga una primera lectura para que los estudiantes recuerden y disfruten.
- Proporcione un Libro de lectura a cada estudiante.
- Luego, vuelva a leer el capítulo, pero esta vez en eco. Durante esta segunda lectura, haga una pausa después de cada página, y haga preguntas para que los estudiantes confirmen sus predicciones. Por ejemplo: “¿Quién es Hugo? (*el mono de juguete de Fen*), ¿Dónde estaba Hugo? (*en una bolsa*), ¿Qué le dijo Fen a Hugo cuando lo encontró? (“¡Hola, Hugo, hola!”), ¿Sucedió lo que pensaste que pasaría? (Las respuestas pueden variar)”.



Nota cultural

Fen y su familia son chinos-americanos. Hay aproximadamente 200.000 chinos-americanos en Chicago.

Libro de lectura



- Pida a los estudiantes que hagan y respondan estas mismas preguntas con un compañero, a manera de conversación. Como apoyo visual, escriba las preguntas en la pizarra, seguidas de inicios de oración para que los estudiantes usen de modelo en sus respuestas. Para las respuestas, escriba, por ejemplo: “Hugo es _____.” “Hugo estaba en _____.” “Cuando Fen encontró a Hugo le dijo: _____.”
- Para terminar, indique que juntos harán el resumen del capítulo para recordar qué pasó primero, después y al final.

Resumen

- Repase con todos los estudiantes la secuencia de eventos del capítulo “¿Dónde está Hugo?”. Guíe a los estudiantes mientras vuelven a contar los eventos de la historia. Sus preguntas deben incluir:
- ¿Qué fue lo primero que sucedió en el capítulo “¿Dónde está Hugo?” (*Fen y su familia llegan a un nuevo hogar.*)
- ¿Qué pasó después? (*Fen busca a Hugo, su mono de juguete, en la maleta. Hugo no está allí.*)
- ¿Qué fue lo último que pasó en este capítulo? (*Fen encuentra a Hugo en una bolsa.*)

Extensión

En el capítulo “¿Dónde está Hugo?”, en las frases *Llega con Mamá y Papá.* / *Llega con su hermanito Lin*, no existe sujeto, sin embargo, se sobreentiende que se trata de Fen. El sujeto es tácito.



Conexión bilingüe: Los siguientes cognados (palabras con significado, ortografía y pronunciación similar en dos idiomas distintos) se encuentran en el capítulo “¿Dónde está Hugo?”.

Español	Inglés
mamá	mama
en	in
no	not

Material para llevar a casa

PALABRAS QUE INICIAN CON H MUDA

- Pida a los estudiantes que entreguen la Página de actividades 1.2 a un familiar o tutor.

Página de actividades 1.2



Lección 1: Código básico: Presentar palabras con *h* muda y la palabra común *nuevo*

Apoyo adicional

MÁS AYUDA CON PALABRAS QUE INICIAN CON H MUDA

¡A dibujar!

- Organice a los estudiantes en grupos pequeños.
- Reparta a cada grupo una pizarra pequeña y marcadores.
- Por turnos, un integrante del grupo deberá dibujar un objeto o animal con *h* muda al inicio, para que el resto de los compañeros adivinen la palabra que está dibujando.
- Recorra los diferentes grupos y apoye a quienes lo necesiten.

La combinación perfecta

- Escriba la letra *h* en la pizarra y pídale que mencionen el sonido asociado para verificar si comprendieron que ésta no tiene ningún sonido.
- Escriba al lado de la letra *h* las diferentes vocales y pida a los estudiantes que mencionen el sonido de cada combinación: *ha, he, hi, ho, hu*. Recuérdeles que la letra *h* no tiene sonido, por lo tanto, se omite y se menciona el sonido de la vocal que la acompaña.
- Distribuya la Página de actividades RM 1.1 y crayones de colores a cada estudiante.

- Vaya imagen por imagen y pídale que mencionen lo que observan. Repita el nombre y alargue el sonido inicial. Por ejemplo: *hhhiigo*. Pídale que encierren en un círculo la combinación adecuada de la letra *h* para que suene /i/.
- Repita el proceso con el resto de las imágenes.

MÁS AYUDA CON EL TRAZO DE *h*, *H*

Multicolor

- Distribuya la Página de actividades RM 1.2 junto a crayones de diferentes colores.
- Pida a los estudiantes que señalen la *h* minúscula y la *H* mayúscula.
- Pídale que tracen, varias veces, la *h* minúscula y la *H* mayúscula.
- En cada trazo deben usar un color diferente y repetir los pasos para cada letra. Para la *h* minúscula: “Empiezo en la línea de arriba. 1. Dibujo una línea larga hacia abajo. 2. Dibujo una curva.” Para la *H* mayúscula: “Empiezo en la línea de arriba. 1. Dibujo una línea larga hacia abajo. 2. Dibujo una línea larga hacia abajo. 3. Dibujo una línea horizontal”.
- Observe el desempeño de los estudiantes al trazar las letras *h* minúscula y *H* mayúscula.

Nota: Recuerde que puede llamar a la letra *h* por su nombre para referirse a ella ya que no tiene sonido asociado. El resto de las letras deben ser identificadas por su sonido.

2

CÓDIGO BÁSICO

Practicar palabras con *h* muda

ENFOQUE PRINCIPAL DE LA LECCIÓN

Destrezas fundamentales

- Los estudiantes formarán palabras a partir de la mezcla de sílabas. **TEKS K.2.A.v**
- Los estudiantes trabajarán con adivinanzas para identificar palabras con *h* inicial.
- TEKS K.2.A.vii**

Destrezas de escritura

- Los estudiantes escribirán palabras con la letra inicial *h*. **TEKS K.2.C.i; TEKS K.2.C.ii**

Destrezas fundamentales

- Los estudiantes manipularán sílabas para formar palabras a partir de otras con *h* muda. **TEKS K.2.A.ix; TEKS K.2.B.iii; TEKS K.2.B.iv**

Destrezas de lectura

- Los estudiantes reconocerán dónde comienza y termina cada oración. **TEKS K.2.D.iii**
- Los estudiantes seguirán la lectura del Libro grande *El nuevo hogar de Fen* enfocándose en fragmentos escritos en primera y tercera persona, e identificarán y leerán palabras que comienzan con *h*. **TEKS K.9.E; TEKS K.2.B.ii**
- Los estudiantes responderán a preguntas de comprensión sobre el capítulo “¿Dónde está Hugo?”. **TEKS K.9.E**

EVALUACIÓN FORMATIVA

Observación

- Registro de observación de mezcla de sílabas **TEKS K.2.A.v**

Observación

- Registro anecdótico de lectura **TEKS K.2.B.ii**

Observación

- Registro de observación de preguntas para comentar **TEKS K.9.E**

Página de actividades 2.1

- Practicar la escritura de palabras con *h* inicial **TEKS K.2.C.i; TEKS K.2.C.ii**

VISTAZO A LA LECCIÓN

	Agrupación	Duración	Materiales
Destrezas fundamentales (10 min)			
A calentar motores: – Mezclar sílabas	Toda la clase	5 min	
Practicar palabras con <i>h</i> muda: – Adivina, adivinador	Toda la clase	5 min	
Destrezas de escritura (5 min)			
Practicar la escritura de palabras con <i>h</i> : – ¡Emparejo!	Individual/ Con un compañero	5 min	<input type="checkbox"/> Página de actividades 2.1 <input type="checkbox"/> Componente digital 2.1
Destrezas fundamentales (10 min)			
Manipular sílabas en palabras con <i>h</i> muda: – Manipular sílabas – Crear nuevas palabras	Toda la clase	10 min	<input type="checkbox"/> Tarjetas pequeñas de letras para <i>h, i, j, a, o, l</i>
Destrezas de lectura (15 min)			
Presentar el capítulo: – Leer con un propósito	Toda la clase	5 min	<input type="checkbox"/> Libro grande <i>El nuevo hogar de Fen</i> <input type="checkbox"/> Libro de lectura <i>El nuevo hogar de Fen</i>
Leer “¿Dónde está Hugo?” (Decodificación): – Preguntas para comentar	Toda la clase	10 min	<input type="checkbox"/> Libro grande <i>El nuevo hogar de Fen</i> <input type="checkbox"/> Libro de lectura <i>El nuevo hogar de Fen</i>
Material para llevar a casa			
Practicar la lectura de palabras con <i>h</i> muda			<input type="checkbox"/> Página de actividades 2.2

 **TEKS K.2.A.v** demuestre conciencia fonológica al mezclar sílabas para formar palabras multisilábicas; **TEKS K.2.A.vii** demuestre conciencia fonológica al identificar los sonidos iniciales y finales en palabras simples; **TEKS K.2.C.i** demuestre y aplique el conocimiento ortográfico al escribir letras comunes según su sonido correspondiente; **TEKS K.2.C.ii** demuestre y aplique el conocimiento ortográfico al escribir palabras con patrones silábicos comunes, tales como CV, VC, CCV, CVC, VCV, CVCV, CCVCV y CVCCV; **TEKS K.2.A.ix** demuestre conciencia fonológica al manipular sílabas en una palabra multisilábica; **TEKS K.2.B.iii** demuestre y aplique conocimiento fonético al decodificar palabras con la letra “h” que es silenciosa y dígrafos formados por consonantes, tales como “ch”, “rr” y “ll”; **TEKS K.2.B.iv** demuestre y aplique conocimiento fonético al reconocer que se forman nuevas palabras cuando las sílabas se cambian, se agregan o se borran; **TEKS K.2.D.iii** demuestre conciencia del texto impreso al reconocer que las oraciones están compuestas de palabras separadas por espacios y reconocer los límites de las palabras; **TEKS K.9.E** escuche y experimente textos en primera y tercera persona; **TEKS K.2.B.ii** demuestre y aplique conocimiento fonético al usar la relación letra-sonido para decodificar palabras de una y dos sílabas, y palabras multisilábicas, incluyendo CV, VC, CCV, CVC, VCV, CVCV, CCVCV y CVCCV.

PREPARACIÓN PREVIA

Destrezas fundamentales

- Para realizar la evaluación formativa, prepare el Registro de observación de mezcla de sílabas que se encuentra en los Recursos para el maestro. Este registro le servirá para anotar el desempeño de los estudiantes en la rutina Mezclar sílabas. A lo largo de la unidad, hay oportunidades para observar y registrar el desempeño de los estudiantes en estas habilidades.
- Para la actividad Adivina, adivinador, prepare algunas adivinanzas de palabras con *h* muda.
- Aliste también las imágenes digitales para *hormiga*, *helado* e *hipopótamo*.

Destrezas de escritura

➤ Componente digital 2.1

- Prepare una copia ampliada de la Página de actividades 2.1 para exhibirla ante la clase, o el Componente digital 2.1.
- Prepare la Página de actividades 2.1 y lápices para distribuir entre los estudiantes.

Destrezas fundamentales

- Aliste las Tarjetas pequeñas de letras para *h*, *i*, *j*, *a*, *o*, *l* y pizarras pequeñas para cada estudiante.

Destrezas de lectura

- Para realizar la evaluación formativa, prepare el Registro de observación de preguntas para comentar que se encuentra en los Recursos para el maestro. Este registro le servirá para anotar el desempeño de los estudiantes durante las preguntas de comprensión e inferencia sobre el relato del capítulo “¿Dónde está Hugo?”.
- Prepare el Libro grande *El nuevo hogar de Fen*, así como el Libro de lectura para cada estudiante.
- Para realizar la evaluación formativa, prepare el Registro anecdótico de lectura que se encuentra en los Recursos para el maestro. Este registro le servirá para anotar el desempeño de los estudiantes al leer un fragmento del capítulo “¿Dónde está Hugo?”.

Recursos adicionales



- Vea las actividades de Apoyo adicional al final de la lección para más ayuda con la identificación de palabras que inician con *h* muda, con la creación de adivinanzas de palabras con *h* muda, con la escritura de palabras con *h* muda y con la escritura y uso de la palabra común *nuevo*.
- Prepara las Tarjetas de imágenes para *helado* y *hormiga*, para la actividad Más ayuda con las adivinanzas de palabras con *h* muda.

Lección 2: Código básico: Practicar palabras con *h* muda

Destrezas fundamentales



Enfoque principal

-  Los estudiantes formarán palabras a partir de la mezcla de sílabas. **TEKS K.2.A.v**
- Los estudiantes trabajarán con adivinanzas para identificar palabras con *h* inicial.
-  **TEKS K.2.A.vii**

A CALENTAR MOTORES (5 MIN)



Observación: Registro de observación de mezcla de sílabas

Observe a diferentes estudiantes mientras mezclan las sílabas para formar palabras con *h* muda. Tome nota del desempeño de los estudiantes en el Registro de observación de mezcla de sílabas.



Mezclar sílabas

- En esta rutina, los estudiantes mezclarán sílabas con *h*. Explíqueles que dirá una palabra con *h* y que ellos deberán mezclarla en sílabas usando los movimientos de la rutina.
- Póngase de pie de frente a los estudiantes y muestre el procedimiento de mezcla.
- Diga a la clase que la palabra *hola* tiene dos partes sonoras (*ho ... la*). Diga las sílabas de manera pausada: *ho ... la*.
- Coloque de nuevo los puños adelante, con las palmas hacia abajo.
- Diga la sílaba *ho* mientras da vuelta al puño derecho y lo abre.
- Diga la sílaba *la* mientras da vuelta al puño izquierdo y lo abre.

-  **TEKS K.2.A.v** demuestre conciencia fonológica al mezclar sílabas para formar palabras multisilábicas; **TEKS K.2.A.vii** demuestre conciencia fonológica al identificar los sonidos iniciales y finales en palabras simples.

- Diga la palabra *hola* mientras da un aplauso con las palmas.
- Practique con los estudiantes. Utilice las siguientes palabras:

1. *ho-ja* > hoja

3. *hi-jo* > hijo

2. *hi-go* > higo

4. *hi-lo* > hilo

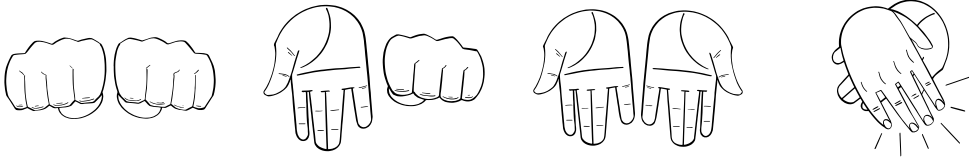

PRACTICAR PALABRAS CON H MUDA (5 MIN)



Manejar los útiles escolares

Adivina, adivinador

- Comente a los estudiantes que jugarán a las adivinanzas. Explíqueles que trabajarán adivinanzas de palabras con *h* muda. Pídales que recuerden algunas de las trabajadas en la lección pasada: *horno*, *helado*, *hipopótamo*, *hola*, *higo* y *hormiga*.
- Muéstreles las imágenes digitales para *hormiga*, *helado* e *hipopótamo*, mientras va leyendo las adivinanzas.
- Diga la siguiente adivinanza:

“Cargadas van, cargadas vienen
y en el camino, no se detienen,
¿quiénes son?”
(*las hormigas*)
- Motívelos a pensar en las posibles respuestas. Repita la adivinanza, pero ahora haga énfasis en la palabra clave: *cargadas*.
- Pídales que levanten la mano para compartir su respuesta con el grupo. Recuerde valorar todas las respuestas e ideas.
- Escriba la respuesta en la pizarra *hormiga* y pídale que repitan la palabra.

Desafío

Ofrézcales distintas opciones de aprendizaje a los estudiantes y permítales dibujar sus respuestas o escribirlas dependiendo las aptitudes de cada uno.

- Repita el proceso con las siguientes adivinanzas.

<p>“Soy muy dulce y frío. Cómeme rápido que me derrito. ¿Qué soy?” (<i>el helado</i>)</p>	<p>“Soy grande y pesado, nadie me quiere tener al lado. Me muevo entre los cocodrilos y mis colmillos tienen mucho filo. ¿Quién soy?” (<i>el hipopótamo</i>)</p>
---	--

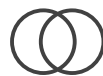

Conexión bilingüe: La letra *h* también es silenciosa en algunas palabras del inglés.

Español	Inglés
<i>honor</i>	<i>honor</i>
<i>hora</i>	<i>hour</i>
<i>honesto</i>	<i>honest</i>

Lección 2: Código básico: Practicar palabras con *h* muda

Destrezas de escritura



Enfoque principal: Los estudiantes escribirán palabras con la letra inicial *h*.

✚ **TEKS K.2.C.i; TEKS K.2.C.ii**

PRACTICAR LA ESCRITURA DE PALABRAS CON H (5 MIN)

¡Emparejo!

➤ Componente digital 2.1

- Comente a los estudiantes que trabajarán con un compañero. Cada uno tendrá su propia hoja de trabajo pero trabajarán en equipo para leer y encontrar el nombre de cada imagen.

✚ **TEKS K.2.C.i** demuestre y aplique el conocimiento ortográfico al escribir letras comunes según su sonido correspondiente; **TEKS K.2.C.ii** demuestre y aplique el conocimiento ortográfico al escribir palabras con patrones silábicos comunes, tales como CV, VC, CCV, CVC, VCV, CVCV, CCVCV y CVCCV.

- Exhiba su copia ampliada de la Página de actividades 2.1 o proyecte el Componente digital 2.1.
- Pida a los estudiantes que mencionen el nombre de las imágenes que observan en la página de actividades: *higo, horno, helado, hormiga*.
- Señale la imagen *higo* y pídale que mezclen las sílabas que la forman: *hi-go*.
- Pídale que busquen, entre el cuadro de palabras, cuál es la que coincide con estas sílabas. Segmente la palabra en sílabas en voz alta: *hi-go*.
- Cuando la encuentren, pídale que la escriban debajo de la imagen del *higo*.
- Revise que la copien correctamente.
- Repita el proceso con el resto de las imágenes.



Verificar la comprensión

Pida a los estudiantes que le repitan en voz alta a su compañero lo que deben realizar en la actividad para observar si comprendieron las instrucciones de ésta y así poder pasar al trabajo autónomo.



Página de actividades 2.1: Practicar la escritura de palabras con *h* inicial

Recoja las Páginas de actividades 2.1 para revisarlas más tarde y evaluar el desempeño de los estudiantes.

Página de actividades 2.1



Apoyo a la enseñanza

Modele la actividad y, escriba en el Componente digital 2.1 proyectado, el nombre correcto de cada imagen, en el recuadro debajo de ellas. Recuerde que las oportunidades de aprendizaje deben variar; algunos copiarán las palabras, otros las leerán y otros las escribirán sin referencia alguna.

Lección 2: Código básico: Practicar palabras con *h* muda

Destrezas fundamentales



Enfoque principal: Los estudiantes manipularán sílabas para formar palabras a partir de otras con *h* muda. **TEKS K.2.A.ix; TEKS K.2.B.iii; TEKS K.2.B.iv**

TEKS K.2.A.ix demuestre conciencia fonológica al manipular sílabas en una palabra multisilábica; **TEKS K.2.B.iii** demuestre y aplique conocimiento fonético al decodificar palabras con la letra “h” que es silenciosa y dígrafos formados por consonantes, tales como “ch”, “rr” y “ll”; **TEKS K.2.B.iv** demuestre y aplique conocimiento fonético al reconocer que se forman nuevas palabras cuando las sílabas se cambian, se agregan o se borran.

MANIPULAR SÍLABAS EN PALABRAS CON H MUDA (10 MIN)



Manipular sílabas

Explique que se puede añadir, modificar o quitar una sílaba de una palabra para formar otra palabra.

- Pronuncie las sílabas *hi* y *jo* en voz alta y pida a los estudiantes que las repitan después de usted.
- Explíqueles que formarán palabras con las sílabas *hi* y *jo*.
- Pronuncie la sílaba *hi* y luego la sílaba *jo*.
- Pregúnteles qué palabra se forma al mezclar las dos sílabas: *hi-jo* > *hijo*.
- Luego, pregúnteles si pueden formar otra palabra añadiendo otra sílaba.
- Ahora pronuncie primero la sílaba *hi* y luego la sílaba *ja*.
- Pregúnteles qué palabra se forma al añadir otra sílaba: *hi-ja* > *hija*.
- Repita el procedimiento con las siguientes palabras:
 1. *hi-lo* > hilo
 2. *Hu-go* > Hugo
 3. *ho-ra* > hora
 4. *hu-mo* > humo

Crear nuevas palabras

Nota: Esta actividad la puede trabajar también con las Tarjetas pequeñas de letras en caso de no contar con las pizarras suficientes para cada estudiante.

- Reparta una pizarra a cada estudiante, junto a las Tarjetas pequeñas de letras.
- Permítales manipular las Tarjetas pequeñas de letras para *h*, *i*, *j*, *a*, *o*, *l* y que formen las siguientes palabras al agregar o reemplazar un fonema.

hijo > hija > **hoja** > hola

Tarjetas pequeñas de sílabas



Desafío

Pida a los estudiantes que levanten la mano si las palabras forman rimas: *hija-hoja* / *hoja-hola*; de no ser así, pídeles que digan una palabra que rime con alguna de ellas.

Lección 2: Código básico: Practicar palabras con *h* muda

Destrezas de lectura



Enfoque principal

- Los estudiantes reconocerán dónde comienza y termina cada oración. **TEKS K.2.D.iii**
- Los estudiantes seguirán la lectura del Libro grande *El nuevo hogar de Fen* enfocándose en fragmentos escritos en primera y tercera persona, e identificarán y leerán palabras que comienzan con *h*. **TEKS K.9.E; TEKS K.2.B.ii**
- Los estudiantes responderán a preguntas de comprensión sobre el capítulo “¿Dónde está Hugo?”. **TEKS K.9.E**

PRESENTAR EL CAPÍTULO (5 MIN)

- Muestre a los estudiantes el Libro grande *El nuevo hogar de Fen*. A continuación, pídeles que tomen su Libro de lectura *El nuevo hogar de Fen*. Coménteles que es el mismo libro, pero en una versión pequeña, para que ellos lo puedan leer por sí mismos.
- Aproveche esta oportunidad para recordarles cómo manipular el libro y cómo dar vuelta a las páginas.
- Coménteles que la lectura se hace de izquierda a derecha, y de arriba hacia abajo, cuando hay varios renglones.
- Para practicar la manipulación del Libro de lectura esta primera vez que interactúan con él, pídeles que vayan a la página 2 y vean la primera oración: “Fen se muda a un nuevo lugar”. Señálelas en el Libro grande para que la ubiquen con facilidad.
- Pregúnteles si identifican la palabra común que vieron la clase anterior y pida que la lean en voz alta: *nuevo*.
- Ahora pregúnteles qué ven en esta oración, con qué letra empieza (mayúscula o minúscula), cómo termina (con punto) y qué hay entre las palabras (espacios). Apóyelos si nota que tienen dificultad al responder.

Libro grande



Libro de lectura



- TEKS K.2.D.iii** demuestre conciencia del texto impreso al reconocer que las oraciones están compuestas de palabras separadas por espacios y reconocer los límites de las palabras; **TEKS K.9.E** escuche y experimente textos en primera y tercera persona; **TEKS K.2.B.ii** demuestre y aplique conocimiento fonético al usar la relación letra-sonido para decodificar palabras de una y dos sílabas, y palabras multisilábicas, incluyendo CV, VC, CCV, CVC, VCV, CVCV, CCVCV y CVCCV.

Leer con un propósito

- Diga a los estudiantes que al leer este capítulo identificarán y leerán palabras con *h* mayúscula y minúscula, y después responderán preguntas sobre la historia.

LEER “¿DÓNDE ESTÁ HUGO?” (10 MIN)



Observación: Registro anecdótico de lectura

Observe a diferentes estudiantes mientras leen “¿Dónde está Hugo?”. Tome nota de su pronunciación en el Registro anecdótico de lectura.

- Lea el capítulo en voz alta para que los estudiantes puedan recordar y disfrutar el cuento. Indique, para esta primera lectura, que mantengan su Libro de lectura cerrado y a un lado, para que puedan estar atentos a la lectura e ilustraciones que mostrará en el Libro grande.
- Ahora llevarán a cabo una segunda lectura coral, ellos usando su Libro de lectura.
- Al terminar la lectura, escriba en un lado de la pizarra la letra *h*, y del otro lado la letra *H*. Diga a los estudiantes que identificarán las palabras con esa letra que aparecen en el capítulo.
- Muestre la página 2 del Libro grande y pida que diferentes estudiantes digan qué palabras encuentran con *h* o *H*: *hermanito*, *hogar* y *Hugo*.
- Repita cada palabra y pregunte “¿Dónde debo escribirla? ¿En el lado de la mayúscula o en el de la minúscula?”. Escuche la respuesta y escriba cada palabra en el lugar correspondiente. Explique que los nombres propios se escriben con mayúscula.
- Si el tiempo lo permite, repita con las palabras de las páginas siguientes.



Observación: Registro de observación de preguntas para comentar

Observe a diferentes estudiantes mientras responden estas preguntas que se proponen u otras que usted les plantee, con base en la lectura “¿Dónde está Hugo?”. Tome nota del desempeño de los estudiantes en el Registro de observación de preguntas para comentar.

Preguntas para comentar

Nota: Estas preguntas son para comentar de forma oral. Puede escribir en la pizarra los marcos de oración de las respuestas para apoyar los comentarios de los estudiantes.

- ¿Qué buscaba Fen? A _____. (*Hugo*)
- ¿Dónde lo encontró? En una _____. (*bolsa*)
- ¿Creen que Fen se puso feliz al encontrar lo que buscaba? _____ se puso feliz. (*Sí*)

Fin de la lección

Material para llevar a casa

PRACTICAR LA LECTURA DE PALABRAS CON H MUDA

- Pida a los estudiantes que entreguen la Página de actividades 2.2 a un familiar o tutor.

Página de actividades 2.2



Lección 2: Código básico: Practicar palabras con *h* muda

Apoyo adicional

MÁS AYUDA CON PALABRAS QUE INICIAN CON H MUDA

¡Adivino, corro y escribo!

- Comente a los estudiantes que trabajarán en grupos pequeños.
- Reparta a cada estudiante una pizarra.
- Explíqueles que cada uno, por turnos, deberá dibujar una cosa, animal, lugar o fruta con *h* silenciosa al inicio.
- El objetivo es que el resto de sus compañeros de grupo adivinen lo que dibujó.
- Al adivinar, uno de los integrantes del equipo deberá correr hasta la pizarra del salón de clase y escribir el nombre de la imagen que adivinaron.

Nota: Recuerde diferenciar el aprendizaje y establecer objetivos individuales. Apoye a quienes lo necesiten en la escritura de palabras. Puede ser con sonidos o enseñándoles las Tarjeta de letras pequeñas.

MÁS AYUDA CON LAS ADIVINANZAS DE PALABRAS CON H MUDA

- Comente a los estudiantes que trabajarán con adivinanzas de palabras con *h* muda, pero, esta vez serán ellos quienes las crearán.
- Muéstreles una Tarjeta de imágenes: *helado* u *hormiga*, o dibuje una imagen, cuyo nombre inicie con *h* muda, en la pizarra.
- Pídeles que mencionen el nombre de la imagen.
- Luego, motívelos a crear sus propias adivinanzas sobre esa imagen. Guíelos haciéndoles preguntas claves como: "¿Es fruta, objeto, animal, color, persona?, ¿cómo es?, ¿para qué sirve?, ¿qué es lo que más resalta de esa persona/animal/cosa/fruta?, ¿qué sabor tiene?, ¿dónde lo podemos conseguir?"
- Explíqueles que tienen que usar palabras claves para crear su adivinanza y ayudar al resto a adivinar.
- Ahora, pida a un compañero que dibuje algo con *h* muda para que el resto invente una adivinanza sobre eso.

Tarjetas de imágenes



MÁS AYUDA CON LA ESCRITURA DE PALABRAS CON H MUDA

¿Qué es?

- Proporcione a los estudiantes la Página de actividades RM 2.1 y un lápiz.
- Pídales que mencionen las imágenes que observan en la página de actividades: *higo, hilo, helado, hormiga*.
- Coménteles que todas las imágenes se escriben con *h* silenciosa.
- Señale la imagen *higo*. Mezcle los fonemas asociados para formar la palabra /i/ /g/ /o/ > *higo*.
- Luego, alargue los sonidos dentro de la palabra, para apoyar la asociación sonido-letra: *iiiiggggooooo*.
- Ahora, pídales colocar en orden las letras para escribir, correctamente, la palabra *higo* en la línea.
- Repita el proceso con el resto de las imágenes.

Crucigrama

- Proporcione a los estudiantes una copia de la Página de actividades RM 2.2 y un lápiz.
- Pídales que mencionen las imágenes que observan en la página de actividades: *horno, hilo, higo, hoja*.
- Coménteles que, en cada recuadro, deben escribir letra por letra, la palabra señalada.
- Modele la actividad. Señale la imagen *higo*. Mezcle los fonemas asociados para formar la palabra /i/ /g/ /o/ > *higo*.
- Luego, alargue los sonidos dentro de la palabra, para apoyar la asociación sonido-letra: *iiiiggggooooo*.
- Ahora pídales escribir letra por letra el nombre de cada imagen.
- Repita el proceso con cada imagen.

MÁS AYUDA CON LA ESCRITURA Y USO DE LA PALABRA COMÚN NUEVO

¿Es nuevo?

- Proporcione a los estudiantes la Página de actividades RM 2.3 y un lápiz.
- Pídeles que lean la palabra en el recuadro superior: *nuevo*. Recuérdeles ir fonema por fonema, mezclándolos para formar la palabra común /n/ /u/ /e/ /b/ /o/ > *nuevo*.
- Motive a los estudiantes a pensar el uso de la palabra *nuevo*.
- Explíqueles que las oraciones están incompletas y que ellos deben completarlas escribiendo la palabra común *nuevo* en el espacio vacío. Apóyese en los dibujos, primero, para invitar a los estudiantes a pensar sobre la idea principal de cada frase.
- Luego de completar las oraciones, invite a los estudiantes a leerlas una por una.
- Recuerde apoyar el proceso de lectura de cada estudiante y diferenciarlo; algunos pueden identificar sonidos o mezclar sílabas, otros leer una palabra, otros la frase entera o todas las oraciones.

CÓDIGO BÁSICO

Presentar el sonido /ch/

ENFOQUE PRINCIPAL DE LA LECCIÓN

Destrezas fundamentales

Los estudiantes segmentarán oralmente palabras de dos o tres sílabas.

✚ **TEKS K.2.A.vi**

✚ Los estudiantes identificarán sílabas en palabras habladas. **TEKS K.2.A.iv**

Los estudiantes identificarán y asociarán los sonidos que las letras representan.

✚ **TEKS K.2.B.i**

✚ Los estudiantes identificarán letras mayúsculas y minúsculas. **TEKS K.2.D.v**

Los estudiantes identificarán los sonidos iniciales y finales en palabras simples.

✚ **TEKS K.2.A.vii**

Destrezas de lectura

Los estudiantes elegirán un propósito al leer un texto con apoyo de un adulto.

✚ **TEKS K.5.A**

✚ Los estudiantes escucharán textos en primera y tercera persona. **TEKS K.9.E**

✚ Los estudiantes identificarán palabras en una oración hablada. **TEKS K.2.A.iii**

Destrezas fundamentales

Los estudiantes usarán palabras para identificar categorías (chico, grande).

✚ **TEKS K.3.C**

✚ **TEKS K.2.A.vi** demuestre conciencia fonológica al segmentar palabras multisilábicas en sílabas; **TEKS K.2.A.iv** demuestre conciencia fonológica al identificar sílabas en palabras habladas; **TEKS K.2.B.i** demuestre y aplique conocimiento fonético al identificar y asociar los sonidos comunes que las letras representan; **TEKS K.2.D.v** demuestre conciencia del texto impreso al identificar todas las letras mayúsculas y minúsculas; **TEKS K.2.A.vii** demuestre conciencia fonológica al identificar los sonidos iniciales y finales en palabras simples; **TEKS K.5.A** establezca un propósito para la lectura de textos asignados y autoseleccionados con la asistencia de un adulto; **TEKS K.9.E** escuche y experimente textos en primera y tercera persona; **TEKS K.2.A.iii** demuestre conciencia fonológica al identificar las palabras individuales en una oración hablada; **TEKS K.3.C** identifique y use palabras que nombren acciones; direcciones; posiciones; secuencias; categorías, tales como colores, formas y texturas; y ubicaciones.

EVALUACIÓN FORMATIVA

Observación	Registro de observación de segmentación oral TEKS K.2.A.vi
Observación	Registro de observación del sonido de las letras TEKS K.2.B.i
Observación	Registro de observación de preguntas para comentar TEKS K.6.B
Página de actividades 3.1	Palabras con sonido inicial /ch/ TEKS K.2.A.vii

VISTAZO A LA LECCIÓN

	Agrupación	Duración	Materiales
Destrezas fundamentales (15 min)			
A calentar motores: – Segmentar sílabas (Conciencia fonológica) – Pisotón por sílaba – Reconozco cada sonido	Toda la clase	5 min	<input type="checkbox"/> Tarjetas grandes de letras para <i>g, j, r, v, ll, b, t, f, n, d, l, s, p, m</i> y las vocales (mayúsculas y minúsculas) <input type="checkbox"/> Tarjetas grandes de sílabas <i>ca, co, cu, que, qui</i> (mayúsculas y minúsculas)
Presentar el sonido /ch/: – Un nuevo sonido (Conciencia fonológica) – Más palabras con /ch/ – Sonidos aislados	Toda la clase	10 min	<input type="checkbox"/> Página de actividades 3.1 <input type="checkbox"/> Componente digital 3.1
Destrezas de lectura (15 min)			
Presentar el capítulo: – Palabras comunes <i>chico</i> y <i>chica</i> – Leer con un propósito	Toda la clase	5 min	<input type="checkbox"/> Libro grande <i>El nuevo hogar de Fen</i> <input type="checkbox"/> Componente digital 3.2
Leer “Fen en Chicago” (Decodificación): – Preguntas para comentar	Toda la clase	10 min	<input type="checkbox"/> Libro de lectura <i>El nuevo hogar de Fen</i>
Destrezas fundamentales (10 min)			
Usar las palabras comunes <i>chico</i> y <i>chica</i> : – Clasificamos por tamaño	Toda la clase	5 min	
Jugar con palabras con /ch/: – Adivinanzas	Toda la clase	5 min	<input type="checkbox"/> Tarjetas de imágenes: <i>churro, chocolate</i>
Material para llevar a casa			
Identificar el sonido /ch/			<input type="checkbox"/> Página de actividades 3.2

PREPARACIÓN PREVIA

Destrezas fundamentales

- Para realizar la evaluación formativa, prepare el Registro de observación de segmentación oral que se encuentra en los Recursos para el maestro. Considere palabras de dos y tres sílabas, de preferencia que hayan sido trabajadas en las lecciones y unidades previas (*hola, hermano, helado*).
- Para realizar la evaluación formativa, prepare el Registro de observación del sonido de las letras que se encuentra en los Recursos para el maestro. Así podrá valorar si los estudiantes reconocen el sonido de cada letra.
- Para la actividad Reconozco cada sonido, prepare las Tarjetas grandes de letras para *g, j, r, v, ll, b, t, f, n, d, l, s, p, m* y las vocales y las Tarjetas grandes de sílabas para *ca, co, cu, que, qui*, en minúsculas y mayúsculas.
- Para la actividad Más palabras con /ch/, prepare la Página de actividades 3.1.

➤ Componente digital 3.1

- Prepare una copia ampliada de la Página de actividades 3.1 para exhibirla ante la clase o el Componente digital 3.1.

Destrezas de lectura

- Tenga a la mano el Libro grande *El nuevo hogar de Fen*, capítulo “Fen en Chicago”. Si lo desea, también puede preparar tarjetas con las palabras comunes *chico* y *chica* para pegarlas en el muro de palabras.

➤ Componente digital 3.2

- Prepare el Componente digital 3.2 para trabajar con las palabras comunes *chico* y *chica*.
- Aliste hojas blancas y colores, que distribuirá entre los estudiantes luego de leer el capítulo.
- Para realizar la evaluación formativa, prepare el Registro de observación de preguntas para comentar que se encuentra en los Recursos para el maestro.

Destrezas fundamentales

- Para la actividad Adivinanzas, prepare las Tarjetas de imágenes para *churro* y *chocolate*.

Recursos adicionales

- Vea las actividades de Apoyo adicional al final de la lección para más ayuda con segmentar palabras en sílabas y más ayuda con el sonido /ch/. Estas actividades también se pueden hacer en grupos pequeños.

Lección 3: Código básico: Presentar el sonido /ch/

Destrezas fundamentales



Enfoque principal

- ✦ Los estudiantes segmentarán oralmente palabras de dos o tres sílabas. **TEKS K.2.A.vi**
- ✦ Los estudiantes identificarán sílabas en palabras habladas. **TEKS K.2.A.iv**
- Los estudiantes identificarán y asociarán los sonidos que las letras representan. **TEKS K.2.B.i**
- ✦ Los estudiantes identificarán letras mayúsculas y minúsculas. **TEKS K.2.D.v**
- Los estudiantes identificarán los sonidos iniciales y finales en palabras simples. **TEKS K.2.A.vii**

A CALENTAR MOTORES (5 MIN)



Escuchar con atención



Observación: Registro de observación de segmentación oral

Observe a diferentes estudiantes mientras realizan la rutina Segmentar sílabas para segmentar palabras de dos o tres sílabas, como: *hola, hermano, helado, Hugo, hogar*. Tome nota del desempeño de los estudiantes en el Registro de observación de segmentación oral.



Segmentar sílabas

Explique a los estudiantes que dirá una palabra y que ellos deberán segmentarla en sílabas usando los movimientos de la rutina.

- Levante el dedo índice y el dedo medio y diga la palabra *hola* en voz alta.

- ✦ **TEKS K.2.A.vi** demuestre conciencia fonológica al segmentar palabras multisilábicas en sílabas; **TEKS K.2.A.iv** demuestre conciencia fonológica al identificar sílabas en palabras habladas; **TEKS K.2.B.i** demuestre y aplique conocimiento fonético al identificar y asociar los sonidos comunes que las letras representan; **TEKS K.2.D.v** demuestre conciencia del texto impreso al identificar todas las letras mayúsculas y minúsculas; **TEKS K.2.A.vii** demuestre conciencia fonológica al identificar los sonidos iniciales y finales en palabras simples.

Segmentar sílabas

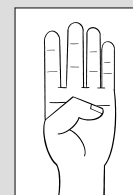

Apoyo a la enseñanza

En lugar de mover los dedos, diga a los estudiantes que pueden tocarse la punta de cada dedo con el dedo índice de la mano opuesta mientras dicen cada sílaba.

- Mueva o flexione su dedo índice y diga la primera sílaba de la palabra, *ho*.
- Mueva o flexione su dedo medio y diga la segunda sílaba de la palabra, *la*.
- Si la palabra tiene tres o cuatro sílabas, muestre el dedo anular para decir la tercera sílaba y el dedo meñique para decir la cuarta.
- Pídales que segmenten las siguientes palabras:
 1. hola > *ho-la*
 2. helado > *he-la-do*
 3. Hugo > *Hu-go*
 4. hermano > *her-ma-no*

Pisotón por sílaba

- Otra alternativa para practicar la segmentación de palabras es marcando cada sílaba con un pisotón. Como ejemplo, segmente la palabra *higo* dando un pisotón por cada sílaba (*hi-go*).
- Luego diga en voz alta las siguientes palabras: *hola, hogar, Hugo, helado, hermano*.
- Realice con los estudiantes la segmentación de sílabas de la primera palabra y anímelos a hacer por su cuenta la segmentación de las palabras restantes. Trabajar a la par les permitirá notar cómo lo hacen los demás y corregir.



Verificar la comprensión

Observe si los estudiantes logran asociar cada sílaba con un pisotón. Si no es así, sugiera que segmenten por sílabas a menor velocidad, de modo que puedan relacionar cada sílaba con una pisada. Esto le permitirá verificar la capacidad de los estudiantes para identificar las sílabas de una palabra.



Observación: Registro de observación del sonido de las letras

Observe a diferentes estudiantes mientras realizan la actividad Reconozco cada sonido para asociar un sonido con su letra. Tome nota del desempeño de los estudiantes en el Registro de observación del sonido de las letras.

Tarjetas grandes de letras



Reconozco cada sonido

- Muestre las Tarjetas grandes de letras para *g, j, r, v, ll, b, t, f, n, d, l, s, p, m* y las vocales, así como las Tarjetas grandes de sílabas para *ca, co, cu, que, qui*, en mayúsculas y minúsculas.



- Levante las tarjetas una por una y pida a los estudiantes que digan el sonido asociado a cada letra. Recuerde pedirles que alarguen el sonido.
- Solicite que mencionen una palabra que inicie con el sonido o la sílaba que han pronunciado.
- Cuando muestre las vocales y las letras *n, s, r, l*, pídale que, adicionalmente, mencionen una palabra que termine con el sonido de estas letras.
- Haga una segunda ronda de la actividad, pero esta vez pida a los estudiantes que identifiquen la letra asociada al sonido que usted diga.
- Muestre, por ejemplo, las Tarjetas grandes de letras para *m* y *s*, una en cada mano. Diga /m/ y pida a los estudiantes que señalen la tarjeta que representa ese sonido.

PRESENTAR EL SONIDO /CH/ (10 MIN)

Un nuevo sonido

- Anuncie a los estudiantes que conocerán un nuevo sonido.
- Pida a los estudiantes que se pongan de pie junto a sus escritorios, guardando distancia con sus compañeros.
- Diga varias palabras en voz alta y pídale que salten solo si la palabra inicia con el sonido /ch/.
- Pronuncie palabra por palabra lentamente, alargando ligeramente los sonidos que la componen.
- Solicite a los estudiantes que, luego de saltar, repitan la palabra que usted ha mencionado.
- Use la siguiente lista de palabras:

1. chocolate	5. jaula	9. chabacano
2. abeja	6. chico	10. bote
3. chaleco	7. chile	
4. chícharo	8. diente	

Extensión

- Recuerde a los estudiantes que un dígrafo es la combinación de dos letras que representan un solo sonido: *ch* es un dígrafo; *ll* también es un dígrafo.

Apoyo a la enseñanza

Los estudiantes pueden pronunciar /ch/ al principio de las palabras como /sh/. Si ocurre así, repita la palabra en sílabas para que escuchen la pronunciación correcta en español.

Página de actividades 3.1



Más palabras con /ch/

- Comente a los estudiantes que practicarán el reconocimiento del sonido inicial /ch/.
- Exhiba la copia ampliada del Componente digital 3.1. Pida a los estudiantes que mencionen el nombre de las imágenes que pueden ver (*lata, churro, chocolate, boca*).
- Distribuya entre los estudiantes la Página de actividades 3.1
- Pida que encierren en un círculo solo las imágenes con sonido inicial /ch/.
- Anímelos a compartir el resultado de sus trabajos al finalizar la actividad.



Página de actividades 3.1: Palabras con sonido inicial /ch/

Recoja las Páginas de actividades 3.1 para revisarlas más tarde y evaluar el desempeño de los estudiantes.



Sonidos aislados

Explique a los estudiantes que identificarán el sonido /ch/ en algunas sílabas.

- Diga en voz alta la palabra *chamarra* haciendo énfasis en la sílaba inicial y pida a los estudiantes que la repitan después de usted.
- Pregunte a los estudiantes: “¿Qué sílabas tiene la palabra *chamarra*?”
cha-ma-rra
- Pregunte a los estudiantes si escucharon el sonido /ch/ en la primera, segunda o tercera sílaba.
- Repita el procedimiento con las siguientes palabras:
 1. **ch**ico
 2. **no**che
 3. **Ch**icago
 4. **le**che
 5. **co**che
 6. **ch**ocolate

Apoyo a la enseñanza

Para repasar sus conocimientos anteriores, pida a los estudiantes que también identifiquen los sonidos iniciales de algunas de las palabras de la rutina Sonidos aislados.

Lección 3: Código básico: Presentar el sonido /ch/

Destrezas de lectura



Enfoque principal

Los estudiantes elegirán un propósito al leer un texto con apoyo de un adulto.

✚ **TEKS K.5.A**

✚ Los estudiantes escucharán textos en primera y tercera persona. **TEKS K.9.E**

✚ Los estudiantes identificarán palabras en una oración hablada. **TEKS K.2.A.iii**

PRESENTAR EL CAPÍTULO (5 MIN)

- Muestre el Libro grande *El nuevo hogar de Fen*. Diga a los estudiantes que hoy leerán un nuevo capítulo titulado “Fen en Chicago”.

Palabras comunes *chico* y *chica*

- El Libro grande *El nuevo hogar de Fen* incluye la siguiente palabra común que los estudiantes pueden identificar y practicar mientras leen.

Palabras comunes	Página del Libro grande <i>El nuevo hogar de Fen</i>
chico	8

➤ Componente digital 3.2

- Muestre el Componente digital 3.2 y señale las palabras comunes *chico* y *chica*.
- Demuestre cómo se pronuncian las palabras e invite a varios estudiantes a pronunciarlas en voz alta.
- Explique que la palabra *chico* sirve para expresar que algo es pequeño.
- Proporcione ejemplos del Libro grande con oraciones sencillas que contengan la palabra común, por ejemplo, “Es un coche *chico* de bebé” (p. 8).

✚ **TEKS K.5.A** establezca un propósito para la lectura de textos asignados y autoseleccionados con la asistencia de un adulto; **TEKS K.9.E** escuche y experimente textos en primera y tercera persona; **TEKS K.2.A.iii** demuestre conciencia fonológica al identificar las palabras individuales en una oración hablada.

Libro grande



- Si el tiempo lo permite, invite a los estudiantes a tomar turnos con un compañero para decir oraciones que contengan la palabra *chico*, por ejemplo, “Mi _____ es chico/a.” “Adriana tiene un/a _____ chico/a.” Circule por el salón escuchando y ayudando a los estudiantes según sea necesario.
- Repita con la palabra común *chica*. El trazo del sonido /ch/ se ve en la lección 4, por lo que los estudiantes no pueden leer la palabra aún.
- Pida por turnos a los estudiantes que señalen un objeto o elemento chico presente en el entorno. Por ejemplo, una planta o un lápiz que esté en el salón de clases, y que usen la palabra común respetando la concordancia con el género del sustantivo: una planta chica; un lápiz chico.
- Comente a los estudiantes que la palabra común *chico* les servirá para comprender la historia que narra el cuento. El sonido inicial de esta palabra es /ch/, el cual han estado aprendiendo en esta lección. En la siguiente lección aprenderán el trazo de ese sonido.
- Puede escribir las palabras comunes en tarjetas y añadirlas al muro de palabras.

Leer con un propósito

Diga a los estudiantes que en este capítulo se enfocarán en identificar las palabras con el sonido /ch/ que escuchen en la lectura.

LEER “FEN EN CHICAGO” (10 MIN)

- Haga una primera lectura para que los estudiantes recuerden y disfruten la historia.
- Reparta a cada estudiante un Libro de lectura.
- Después, haga una lectura en eco, y esta vez haga énfasis en las palabras que contengan el sonido inicial /ch/ (por ejemplo, alargándolo).
- Pida a los estudiantes que levanten un dedo cada vez que escuchen alguna palabra con el sonido /ch/, incluyendo la palabra común *chico*. Si se trata de un nombre (como *Chicago*), indique que levanten dos dedos.
- Al terminar esta segunda lectura, solicite que mencionen todas las palabras con /ch/ que recuerden y escríbalas en la pizarra. Pregunte cuál es el nombre de la ciudad que se menciona en la historia y que inicia con el sonido /ch/ (*Chicago*).

Libro de lectura



- Para reforzar la identificación de palabras, diga en voz alta la oración: *La noche está linda*. Pida a los estudiantes que separen la oración en palabras, repitiendo la oración en voz alta y levantando un dedo por cada palabra que digan. Pregúnteles “¿Cuántas palabras tiene la oración?”.
- Repita el procedimiento con otras oraciones del capítulo como: “Todos caminan por Chicago” o “Fen ve Chicago de noche”.



Observación: Registro de observación de preguntas para comentar

Observe a diferentes estudiantes mientras responden las preguntas de la actividad Preguntas para comentar: “Fen en Chicago”. Tome nota del desempeño de los estudiantes en el Registro de observación de preguntas para comentar.

Preguntas para comentar

- Pida a los estudiantes que respondan oralmente las siguientes preguntas sobre el capítulo “Fen en Chicago”:
1. ¿Quién es Fen? (*Una niña.*)
 2. ¿Con quiénes está Fen? (*Con su mamá, su papá y su hermanito Lin.*)
 3. ¿En dónde están Fen y su familia? (*En la ciudad.*)
 4. ¿Cómo se llama la ciudad? (*Chicago.*)
 5. ¿Por qué Fen está cansada? Posibles respuestas: (*Porque ha caminado mucho. Porque paseó todo el día.*)

Lección 3: Código básico: Presentar el sonido /ch/

Destrezas fundamentales



Enfoque principal: Los estudiantes usarán palabras para identificar categorías (chico, grande). **TEKS K.3.C**

TEKS K.3.C Identifique y use palabras que nombren acciones; direcciones; posiciones; secuencias; categorías, tales como colores, formas y texturas; y ubicaciones.

USAR LAS PALABRAS COMUNES CHICO Y CHICA (5 MIN)



Elegir el tono de voz

Clasificamos por tamaño

Nota: La primera parte de la actividad se realiza en grupos pequeños. La segunda, con todo el grupo.

- Muestre a los estudiantes dos objetos presentes en el salón de clases, por ejemplo, la pizarra y una regla, y pídale que determinen cuál de estos es grande y cuál es chico.
- Anímelos a hacer oraciones en las que se refieran al tamaño de los objetos usando los términos *grande* o *chico*, según corresponda. Por ejemplo: La pizarra es *grande*. La regla es *chica*.
- Observe si logran mantener la concordancia de género entre el sustantivo y el adjetivo; si no es así, repita la oración que han producido y corríjala para que noten cuál es la oración gramaticalmente correcta.
- Después del ejemplo, escriba en lados opuestos de la pizarra los títulos “Cosas grandes” y “Cosas chicas”.
- Pida a diferentes voluntarios que elijan del entorno un objeto chico y otro grande que puedan cargar; pasarán al frente y lo colocarán en donde corresponda, según la indicación de los letreros que ha escrito previamente. El resto del grupo corroborará si la clasificación es correcta.

JUGAR CON PALABRAS CON /CH/ (5 MIN)

Adivinanzas

- Recuerde a los estudiantes que en una adivinanza se dan pistas sobre aquello de lo que se habla, pero sin nombrarlo.
- Comente que usted dará y ellos deberán descubrir o adivinar a qué se refiere.
- Luego, fije en la pizarra las Tarjetas de imágenes para *churro* y *chocolate*, de modo que estén a la vista de todos. Diga el nombre de cada imagen alargando el sonido inicial /ch/.
- Comparta con los estudiantes la siguiente adivinanza: *Oscuro y delicioso, dulce y oloroso, lo puedes morder o beber, y hasta en jarabe lo puedes tener. ¿Qué es? (chocolate)*
- Pida a los estudiantes que den su respuesta señalando la tarjeta donde aparece la imagen y pronunciando la palabra en voz alta.

Tarjetas de imágenes



- Presente la segunda adivinanza: *Alargado, en bastón o en espiral, baños de azúcar se da. ¿Qué es? (churro).*
- Valide sus respuestas y coménteles que el sonido inicial de las dos palabras es /ch/.
- Anímelos a inventar otra adivinanza con alguna palabra que tenga el sonido inicial /ch/. Puede proponer y explicar vocabulario adicional, por ejemplo: *chícharo, chaleco, chile.*

Fin de la lección

Material para llevar a casa

IDENTIFICAR EL SONIDO /CH/

- Pida a los estudiantes que entreguen la Página de actividades 3.2 a un familiar o tutor.

Página de actividades 3.2



Lección 3: Código básico: Presentar el sonido /ch/

Apoyo adicional

MÁS AYUDA CON SEGMENTAR PALABRAS EN SÍLABAS

Leo y segmento

- Organice la clase en pares y entregue a cada par de compañeros la Página de actividades RM 3.1.
- Pídales que observen atentamente las palabras allí escritas: *hola, gorila, tomate, mariposa.*
- Pida a toda la clase que separen en sílaba las palabras, aplaudiendo con cada sílaba. Por ejemplo: *ho-la > hola.*
- Luego, indíqueles recortar las cuatro tarjetas y colocarlas boca abajo en sus mesas. Deberán dar vuelta, por turnos, a una de las tarjetas y segmentar la palabra en sílabas. Repetirán el proceso con el resto de las tarjetas que recortaron.
- Supervise el trabajo y evalúe la segmentación silábica que hacen los estudiantes.

MÁS AYUDA CON EL SONIDO /CH/

Escoge la palabra

- Diga en voz alta oraciones sencillas en las que una de las palabras lleve el sonido /ch/.
 - Anime a los estudiantes a identificar cuál palabra es y a levantar la mano en cuanto la escuchen.
 - Pídales que repitan la palabra con el sonido /ch/ una vez que haya terminado de decir la oración.
 - Luego, diga: “/ch/ de...” y complete la expresión mencionando la palabra que identificaron.
 - Siga el procedimiento anterior con otra oración.
 - Considere estas oraciones o invente otras con el vocabulario que considere pertinente.
1. Como sopa de chícharos.
 2. Chucho es mi amigo.
 3. Toma leche caliente.
 4. Mi chaleco es amarillo.
 5. Tu zapato es chico.
 6. Esta chimenea es bonita.

CÓDIGO BÁSICO

Presentar /ch/ > ch, Ch

ENFOQUE PRINCIPAL DE LA LECCIÓN

Destrezas fundamentales

Los estudiantes mezclarán y manipularán varias sílabas para formar

nuevas palabras. **TEKS K.2.A.ix; TEKS K.2.B.iv**

Destrezas de escritura

Los estudiantes trazarán las letras *ch* y *Ch*, y leerán y trazarán palabras que

incluyan el dígrafo *ch*. **TEKS K.2.B.ii; TEKS K.2.B.iii; TEKS K.2.C.ii; TEKS K.2.E**

Los estudiantes escucharán un poema o una rima e identificarán y producirán

palabras que riman. **TEKS K.2.A.i; TEKS K.8.A; TEKS K.8.B**

Destrezas de lectura

Los estudiantes volverán a escuchar el capítulo “Fen en Chicago” del Libro grande *El nuevo hogar de Fen*, enfocándose en fragmentos escritos en primera y tercera

persona, y seguirán la lectura en su Libro de lectura. **TEKS K.9.E**

Los estudiantes leerán en voz alta el capítulo “Fen en Chicago” del Libro grande *El nuevo hogar de Fen* e identificarán palabras con el dígrafo *ch*, incluyendo la

palabra común *chico*. **TEKS K.2.B.ii; TEKS K.2.B.iii; TEKS K.2.D.v**

Los estudiantes responderán a preguntas sobre la historia. **TEKS K.6.B**

EVALUACIÓN FORMATIVA

Observación

Registro anecdótico de lectura

TEKS K.9.E; TEKS K.2.B.ii; TEKS K.2.B.iii; TEKS K.6.B

Página de actividades 4.1

Trazar *ch* y *Ch*

TEKS K.2.E

Página de actividades 4.2

Trazar palabras con *ch*

TEKS K.2.B.ii; TEKS K.2.C.ii; TEKS K.2.E

TEKS K.2.A.ix demuestre conciencia fonológica al manipular sílabas en una palabra multisilábica; **TEKS K.2.B.iv** demuestre y aplique conocimiento fonético al reconocer que se forman nuevas palabras cuando las sílabas se cambian, se agregan o se borran; **TEKS K.2.B.ii** demuestre y aplique conocimiento fonético al usar la relación letra-sonido para decodificar palabras de una y dos sílabas, y palabras multisilábicas, incluyendo CV, VC, CCV, CVC, VCV, CVCV, CCVCV y CVCCV; **TEKS K.2.B.iii** demuestre y aplique conocimiento fonético al decodificar palabras con la letra “h” que es silenciosa y dígrafos formados por consonantes, tales como “ch”, “rr” y “ll”; **TEKS K.2.C.ii** demuestre y aplique el conocimiento ortográfico al escribir palabras con patrones silábicos comunes, tales como CV, VC, CCV, CVC, VCV, CVCV, CCVCV y CVCCV; **TEKS K.2.E** desarrolle la escritura al formar de manera precisa todas las letras mayúsculas y minúsculas usando la direccionalidad apropiada; **TEKS K.2.A.i** demuestre conciencia fonológica al identificar y producir palabras que riman; **TEKS K.8.A** demuestre conocimiento de las características distintivas de la literatura infantil más conocida, tal como cuentos populares, fábulas, cuentos de hadas y rimas infantiles; **TEKS K.8.B** discuta la rima y el ritmo en rimas infantiles y en una variedad de poemas; **TEKS K.9.E** escuche y experimente textos en primera y tercera persona; **TEKS K.2.D.v** demuestre conciencia del texto impreso al identificar todas las letras mayúsculas y minúsculas; **TEKS K.6.B** proporcione una respuesta oral, pictórica o escrita respecto a un texto.

VISTAZO A LA LECCIÓN

	Agrupación	Duración	Materiales
Destrezas fundamentales (5 min)			
A calentar motores: – Manipular sílabas – Cadena de palabras (Conciencia fonológica)	Toda la clase	5 min	<input type="checkbox"/> Tarjetas grandes de sílabas para <i>ma, go, la, pa, to, lo</i>
Destrezas de escritura (20 min)			
Presentar /ch/ > <i>ch, Ch</i> : – Palabras con el dígrafo <i>ch</i>	Toda la clase	5 min	<input type="checkbox"/> Tarjetas grandes de sílabas para <i>cha, che, chi, cho, chu</i> (mayúsculas y minúsculas) <input type="checkbox"/> Tarjetas de imágenes: <i>chocolate, churros</i>
Trazar <i>ch, Ch</i> : – Trazar letras: Demostración del maestro – Practicar el trazo de <i>ch, Ch</i> – Trazar palabras con <i>ch, Ch</i>	Toda la clase/ Individual	10 min	<input type="checkbox"/> Tarjetas grandes de letras para <i>ch, Ch</i> <input type="checkbox"/> Página de actividades 4.1 <input type="checkbox"/> Componente digital 4.1 <input type="checkbox"/> Página de actividades 4.2 <input type="checkbox"/> Componente digital 4.2
Rimar palabras con <i>ch</i> : – Palabras que riman – Pancho Peluche	Grupos pequeños	5 min	<input type="checkbox"/> Componente digital 4.3
Destrezas de lectura (15 min)			
Presentar el capítulo: – Leer con un propósito	Toda la clase	5 min	<input type="checkbox"/> Libro grande <i>El nuevo hogar de Fen</i>
Leer “Fen en Chicago” (Decodificación): – Resumen	Toda la clase/ Con un compañero	10 min	<input type="checkbox"/> Libro de lectura <i>El nuevo hogar de Fen</i>
Material para llevar a casa			
Practicar el trazo de <i>ch</i>			<input type="checkbox"/> Página de actividades 4.3

PREPARACIÓN PREVIA

Destrezas fundamentales

- Para la actividad Cadena de palabras, prepare las Tarjetas grandes de sílabas para *ma, go, la, pa, to, lo*.

Destrezas de escritura

- Para la actividad Presentar /ch/ > *ch, Ch*, prepare las Tarjetas de imágenes para *chocolate* y *churros*, así como las Tarjetas grandes de sílabas para *cha, che, chi, cho, chu* (mayúsculas y minúsculas).
- Trazar letras. Antes de hacer la rutina, consulte la Guía de rutinas que se encuentra en el material introductorio de esta Guía del maestro y repase las instrucciones. Aliste también las Tarjetas grandes de letras para *ch* y *Ch*.
- Para la actividad Practicar el trazo de *ch, Ch*, prepare la Página de actividades 4.1 y lápices para distribuirlos entre los estudiantes, y una cartulina para mostrar cómo hacer el trazo. Si lo desea, puede mostrarlo en la pizarra.
- Para la actividad Trazar palabras con *ch, Ch*, prepare la Página de actividades 4.2 y lápices para distribuirlos entre los estudiantes.

➤ Componentes digitales 4.1, 4.2 y 4.3

- Prepare una copia ampliada de la Página de actividades 4.1 para exhibirla ante la clase o el Componente digital 4.1 para proyectarlo.
- Prepare una copia ampliada de la Página de actividades 4.2 para exhibirla ante la clase o el Componente digital 4.2 para proyectarlo.
- Prepare el Componente digital 4.3 para proyectarlo durante la actividad Pancho Peluche.

Destrezas de lectura

- Prepare el Libro grande *El nuevo hogar de Fen*, capítulo “Fen en Chicago”, así como un Libro de lectura para cada estudiante.
- Para realizar la evaluación formativa, prepare el Registro anecdótico de lectura que se encuentra en los Recursos para el maestro. Haga un esfuerzo para escuchar, semanalmente, a cada estudiante leer en voz alta. Al comienzo de cada semana, puede preparar el registro.

Recursos adicionales

- Vea las actividades de Apoyo adicional al final de la lección para más ayuda con trazar palabras con *ch*.

Lección 4: Código básico: Presentar /ch/ > ch, Ch

Destrezas fundamentales



Enfoque principal: Los estudiantes mezclarán y manipularán varias sílabas para formar nuevas palabras. **TEKS K.2.A.ix; TEKS K.2.B.iv**

A CALENTAR MOTORES (5 MIN)



Manejar los útiles escolares



Manipular sílabas

Explique que se puede añadir, modificar o quitar una sílaba de una palabra para formar otra palabra.

- Pronuncie las sílabas *go* y *ma* en voz alta y pida a los estudiantes que las repitan después de usted.
- Pronuncie la sílaba *go* y luego la sílaba *ma*.
- Pregúnteles qué palabra se forma al mezclar las dos sílabas: *go-ma* > *goma*.
- Luego, pregúnteles si pueden formar otra palabra con esas mismas sílabas.
- Ahora pronuncie primero la sílaba *ma* y luego la sílaba *go*.
- Pregúnteles qué palabra se forma al cambiar el orden de las dos sílabas: *ma-go* > *mago*.
- Repita el procedimiento con las siguientes palabras:

1. <i>to-ga</i> > <i>toga</i>	3. <i>ti-na</i> > <i>tina</i>
2. <i>va-lle</i> > <i>valle</i>	4. <i>co-sa</i> > <i>cosa</i>

Tarjetas grandes de sílabas



Cadena de palabras

- Pegue en la pizarra las Tarjetas grandes de sílabas para *ma* y *go* > *mago*.
- Pida a los estudiantes que digan la palabra que se forma en voz alta.

TEKS K.2.A.ix demuestre conciencia fonológica al manipular sílabas en una palabra multisilábica; **TEKS K.2.B.iv** demuestre y aplique conocimiento fonético al reconocer que se forman nuevas palabras cuando las sílabas se cambian, se agregan o se borran.

- Pregunte cuál es la primera sílaba de la palabra (*ma*).
- Retire la sílaba *ma* y agregue la sílaba *la* para formar *lago*.
- Pida a los estudiantes que lean la nueva palabra que se formó y pregunte: “¿Qué sílaba cambió? (*ma* cambió a *la*).
- Dígales que ahora ellos seguirán la cadena de palabras, quitando la primera sílaba de *lago* (*la*) y agregando otra sílaba (por ejemplo, *pa-go* > *pago*).
- Pida a un voluntario que pase al frente y retire la Tarjeta grande de sílabas para *la* y la cambie por la Tarjeta grande de sílabas para *pa*. Pregunte: “¿Qué palabra se forma?” (*pago*).
- Pida a los estudiantes que lean a coro la nueva palabra que se formó.
- Utilice la siguiente lista para seguir la cadena de palabras, ya sea cambiando la sílaba inicial o la final de la palabra.
 1. **mag**o
 2. **lag**o
 3. **pag**o
 4. **pat**o
 5. **palo**

Lección 4: Código básico: Presentar /ch/ > ch, Ch

Destrezas de escritura



Enfoque principal

- Los estudiantes trazarán las letras *ch* y *Ch*, y leerán y trazarán palabras que incluyan el dígrafo *ch*. **TEKS K.2.B.ii; TEKS K.2.B.iii; TEKS K.2.C.ii; TEKS K.2.E**
- Los estudiantes escucharán un poema o una rima e identificarán y producirán palabras que riman. **TEKS K.2.A.i; TEKS K.8.A; TEKS K.8.B**

- TEKS K.2.B.ii** demuestre y aplique conocimiento fonético al usar la relación letra-sonido para decodificar palabras de una y dos sílabas, y palabras multisilábicas, incluyendo CV, VC, CCV, CVC, VCV, CVCV, CCVCV y CVCCV; **TEKS K.2.B.iii** demuestre y aplique conocimiento fonético al decodificar palabras con la letra “h” que es silenciosa y dígrafos formados por consonantes, tales como “ch”, “rr” y “ll”; **TEKS K.2.C.ii** demuestre y aplique el conocimiento ortográfico al escribir palabras con patrones silábicos comunes, tales como CV, VC, CCV, CVC, VCV, CVCV, CCVCV y CVCCV; **TEKS K.2.E** desarrolle la escritura al formar de manera precisa todas las letras mayúsculas y minúsculas usando la direccionalidad apropiada; **TEKS K.2.A.i** demuestre conciencia fonológica al identificar y producir palabras que rimen; **TEKS K.8.A** demuestre conocimiento de las características distintivas de la literatura infantil más conocida, tal como cuentos populares, fábulas, cuentos de hadas y rimas infantiles; **TEKS K.8.B** discuta la rima y el ritmo en rimas infantiles y en una variedad de poemas.

Tarjetas grandes de sílabas



Tarjetas de imágenes



Tarjetas grandes de letras



PRESENTAR /CH/ > ch, Ch (5 MIN)

Palabras con el dígrafo ch

- Coloque las Tarjetas grandes de sílabas para *cha*, *che*, *chi*, *cho*, *chu* a la vista de los estudiantes, y pregunte cómo suenan, primero solo señale el dígrafo *ch* > /ch/. Es posible que algunos mencionen que se trata del sonido /k/. De ser así, recuerde a los estudiantes que cuando la *c* y la *h* están juntas se forma el sonido /ch/.
- Para ejemplificar lo anterior, muestre el reverso de las Tarjetas de imágenes de *chocolate* y *churros*. Pida que digan en voz alta cada una de las sílabas de las tarjetas.
- Trace en la pizarra el dígrafo *ch*, mientras lo hace, comente que ya conocen el trazo de las letras *c* y *h*. Pronuncie el sonido /ch/. Haga lo mismo con la *Ch* para que identifiquen la diferencia.
- Diga un ejemplo con cada dígrafo: *chocolate* y *Chicago*, y explique que, como el último es nombre de un lugar, la primera letra se escribe con mayúscula.
- Para concluir, solicite voluntarios para que digan palabras que contengan las sílabas *cha*, *che*, *chi*, *cho* y *chu*. Use las Tarjetas grandes de sílabas para mostrar la sílaba que contiene cada palabra. Por ejemplo, si mencionan *China*, muestre la Tarjeta grande de sílabas para *Chi*.
- Puede usar la siguiente lista en caso de que a los estudiantes no se les ocurran palabras:
 1. Chester
 2. China
 3. Chó
 4. lancha
 5. mochila
 6. pecho

TRAZAR ch, Ch (10 MIN)



Trazar letras

Demostración del maestro

Nota: Presente primero el dígrafo *ch* en minúscula y luego *Ch* en mayúscula. Coloque las Tarjetas grandes de letras para *ch* minúscula y *Ch* mayúscula en un lugar visible, de modo que los estudiantes puedan verlas y compararlas mientras practican su trazo. Evite usar el nombre del dígrafo *ch* durante esta actividad. En su lugar, refiérase al dígrafo por su sonido /ch/.

- Dibuje dos líneas horizontales, una superior y una inferior además de la línea punteada media, en la pizarra o en una cartulina que sirvan como guía para el trazo.
- Luego, trace una *ch* grande y describa el trazo, haciendo énfasis en la direccionalidad y por dónde empezar. Ofrezca apoyo adicional a los estudiantes zurdos.
- Diga las frases siguientes en voz alta para describir lo que va haciendo mientras traza las letras que forman el dígrafo *ch*:

Primera letra: Empiezo justo debajo de la línea punteada.

1. Círculo casi completo hacia la izquierda.

Segunda letra: Empiezo en la línea de arriba.

1. Línea larga hacia abajo.
2. Curva.

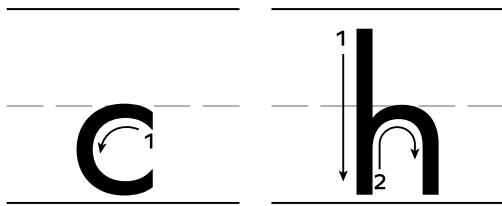

- Repita el procedimiento para demostrar el trazo de la *Ch* mayúscula. Diga las frases siguientes en voz alta para describir lo que va haciendo mientras traza las letras que forman el dígrafo *Ch*:

Primera letra: Empiezo justo debajo de la línea de arriba.

1. Círculo casi completo hacia la izquierda.

Segunda letra: Empiezo en la línea de arriba.

1. Línea larga hacia abajo.
2. Curva.

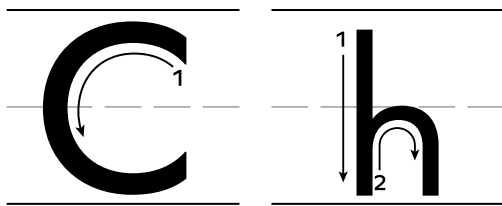

- Comente a los estudiantes que el dígrafo *Ch* con mayúscula se usa para escribir nombres de personas como *Chabela* y de lugares como *Chicago*.



Practicar el trazo de *ch*, *Ch*

Nota: Revise que los estudiantes tengan la postura correcta: las plantas de los pies deben tocar el suelo, los pies deben estar paralelos y la espalda, recta. Antes de que escriban, pídeles que agiten los brazos por encima de la cabeza y den un pisotón. Esto asegurará que su postura sea adecuada para escribir.

➤ Componente digital 4.1

- Exhiba su copia ampliada para mostrar cómo hacer el trazo. También puede proyectar el Componente digital 4.1.
- Comente a los estudiantes que practicarán el trazo de /ch/.
- Comience primero con el trazo del dígrafo *ch*.
- Asegúrese de seguir los pasos y repetir las frases a medida que completa la letra. Pídeles que repitan las frases con usted:

Primera letra: Empiezo justo debajo de la línea punteada.

1. Círculo casi completo hacia la izquierda.

Segunda letra: Empiezo en la línea de arriba.

1. Línea larga hacia abajo.
2. Curva.

- Al concluir ambos trazos, diga el sonido /ch/.
- Distribuya la Página de actividades 4.1 y lápices entre los estudiantes.
- Haga una práctica guiada en grupo, repasando los pasos hasta que los estudiantes estén listos para trabajar de manera independiente.
- Luego, pídeles que tracen las letras de la página que les acaba de entregar.
- Cuando hayan terminado, pida que den vuelta a la página para trazar el dígrafo *Ch*.
- Recuérdeles que el dígrafo con mayúscula *Ch* es diferente del dígrafo *ch*, en cuanto a la *C* en tamaño y que deben seguir los mismos pasos que en el frente de la página, pero ahora repitiendo estas frases:

Primera letra: Empiezo justo debajo de la línea de arriba.

1. Círculo casi completo hacia la izquierda.

Segunda letra: Empiezo en la línea de arriba.

1. Línea larga hacia abajo.
2. Curva.

- Al concluir ambos trazos, diga /ch/.
- Haga una práctica guiada en grupo, repasando los pasos hasta que los estudiantes estén listos para trabajar de manera independiente.
- Recorra el salón de clase para observar el trabajo que realizan los estudiantes. Corrija la postura y el estilo de prensión del lápiz (debe ser en pinza o trípode) cuando sea necesario.
- Cuando hayan terminado el ejercicio, pídeles que le entreguen la página de actividades en forma ordenada y que se preparen para la transición a la siguiente actividad.



Página de actividades 4.1: Trazar *ch* y *Ch*

Recoja las Páginas de actividades 4.1 para revisarlas y evaluar el desempeño de los estudiantes al trazar el dígrafo *ch* y *Ch*.



Verificar la comprensión

Mientras los estudiantes trabajan, camine por el salón de clase y observe si siguen los pasos correctos para ambas letras. Esto le permitirá verificar la habilidad de los estudiantes para trazar letras mayúsculas y minúsculas con la direccionalidad apropiada.

Trazar palabras con *ch*, *Ch*

➤ Componente digital 4.2

- Para esta actividad, es necesario que proyecte el Componente digital 4.2 para que los estudiantes puedan ver los colores de las imágenes; las respuestas a dos oraciones dependen de ello.
- Explique que trazarán, con ayuda de las imágenes, las palabras que faltan para completar las oraciones.
- Lean en voz alta todas las oraciones, haciendo énfasis en la palabra faltante.
- Distribuya la Página de actividades 4.2 y lápices entre los estudiantes.
- Después de trazar las palabras, pida que lean de nuevo las oraciones.
- Cuando hayan terminado el ejercicio, pídeles que le entreguen los lápices y la página de actividades en forma ordenada.

Página de actividades 4.2





Página de actividades 4.2: Trazar palabras con *ch*

Recoja las Páginas de actividades 4.2 para revisarlas y evaluar el desempeño de los estudiantes al trazar palabras que contienen el dígrafo *ch*.

RIMAR PALABRAS CON CH (5 MIN)



Palabras que riman

- Indique a los estudiantes que van a rimar palabras y pídeles que repitan la rima con usted.

Pancho Peluche checa su **coche**

y ve un **mapache**.

Pancho Peluche checa su **mochila**

y ve una **gorila**.

- Pida que repitan la palabra *coche* y pregúnteles: “¿Qué otra palabra rima con *coche*?” (*mapache*, porque tienen la misma sílaba final *che*).
- Pregúnteles qué otras palabras riman (*mochila* y *gorila*).

Pancho Peluche

➤ Componente digital 4.3

- Projete el Componente digital 4.3 para que los estudiantes tengan apoyo visual durante esta actividad.
- Organice a los estudiantes en grupos pequeños y explíqueles que inventarán una nueva rima con Pancho Peluche. Diga en voz alta las siguientes rimas incompletas y diga que deben pensar palabras que rimen con las palabras *charco* y *campana*.

Pancho Peluche pasa el **charco**

y ve _____.

Pancho Peluche toca la **campana**

y ve _____.

- Pregunte cuáles palabras riman con *charco*. Si se les dificulta responder, diga la palabra en voz alta alargando la sílaba *co*, y señale esta sílaba en el Componente digital.
- Escriba las ideas de los estudiantes en la pizarra y lea en voz alta las primeras dos líneas para que los estudiantes identifiquen la rima, así como el sonido /co/ de las palabras.
- Repita el procedimiento con la palabra *campana* y la sílaba *na*.
- Luego, lea la rima completa para que los estudiantes escuchen el resultado.
- Al finalizar esta actividad, pregunte al grupo si conoce alguna otra rima. Verifique que entre sus respuestas mencionen alguna rima popular infantil, o sugiérala usted. Posteriormente, pregunte: “¿Esa rima se parece a la que acabamos de ver? ¿En qué se parece?”. Guíe las respuestas para que el grupo identifique que en las rimas y repeticiones de palabras son comunes en las rimas infantiles.

Apoyo a la enseñanza

Los estudiantes pueden decir palabras sin sentido para completar las rimas. Acepte todas las respuestas.

Lección 4: Código básico: Presentar /ch/ > ch, Ch

Destrezas de lectura



Enfoque principal

Los estudiantes volverán a escuchar el capítulo “Fen en Chicago” del Libro grande *El nuevo hogar de Fen*, enfocándose en fragmentos escritos en primera y tercera

persona, y seguirán la lectura en su Libro de lectura. **TEKS K.9.E**

Los estudiantes leerán en voz alta el capítulo “Fen en Chicago” del Libro grande *El nuevo hogar de Fen* e identificarán palabras con el dígrafo *ch*, incluyendo la

palabra común *chico*. **TEKS K.2.B.ii; TEKS K.2.B.iii; TEKS K.2.D.v**

Los estudiantes responderán a preguntas sobre la historia. **TEKS K.6.B**

PRESENTAR EL CAPÍTULO (5 MIN)

- Muestre el Libro grande *El nuevo hogar de Fen*. Diga a los estudiantes que hoy leerán de nuevo el capítulo titulado “Fen en Chicago”, y pregunte si recuerdan quién es Fen.

TEKS K.9.E escuche y experimente textos en primera y tercera persona; **TEKS K.2.B.ii** demuestre y aplique conocimiento fonético al usar la relación letra-sonido para decodificar palabras de una y dos sílabas, y palabras multisilábicas, incluyendo CV, VC, CCV, CVC, VCV, CVCV, CCVCV y CVCCV; **TEKS K.2.B.iii** demuestre conciencia fonológica al decodificar palabras con la letra “h” que es silenciosa y dígrafos formados por consonantes, tales como “ch”, “rr” y “ll”; **TEKS K.2.D.v** demuestre conciencia del texto impreso al identificar todas las letras mayúsculas y minúsculas; **TEKS K.6.B** proporcione una respuesta oral, pictórica o escrita respecto a un texto.

Libro grande



- Recuerde a los estudiantes que este capítulo incluye la palabra común *chico*, la cual aprendieron el día anterior.

Leer con un propósito

- Diga a los estudiantes que después de leer el capítulo identificarán palabras con el dígrafo *ch*.

LEER “FEN EN CHICAGO” (10 MIN)



Cuidar los libros



Observación: Registro anecdótico de lectura

Observe a diferentes estudiantes mientras manipulan su Libro de lectura. También escuche a diferentes estudiantes mientras leen el capítulo a coro. Tome nota del desempeño de los estudiantes en el Registro anecdótico de lectura.

Libro de lectura

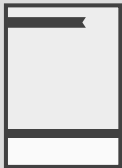

- Haga una primera lectura para que los estudiantes recuerden y disfruten.
- Reparta un Libro de lectura a cada estudiante.
- Haga una segunda lectura y pida que lean a coro con usted. Siga la lectura con un dedo, de izquierda a derecha y de arriba a abajo en cada página. Pida a los estudiantes que hagan lo mismo.
- Pídeles que, mientras leen, pongan atención para que identifiquen las palabras con *ch*.
- Para facilitar la identificación de palabras, haga una pausa cuando termine de leer cada página del capítulo y pregunte: “¿Cuáles palabras con *ch* aparecen en esta parte de la historia?”.
- Solicite voluntarios para que digan las palabras que identificaron y las señalen en su Libro de lectura.
- Pregúnteles si están escritas con mayúscula o minúscula. En caso de que mencionen *Chicago*, aproveche el momento para recordarles que los nombres de personas o lugares se escriben con mayúscula.
- Para terminar, indique que juntos harán el resumen del capítulo para recordar qué pasó primero, después y al final.

Resumen

- Repase con todos los estudiantes la secuencia de eventos del capítulo “Fen en Chicago”. Guíe a los estudiantes para que cuenten los eventos de la historia. Sus preguntas deben incluir:
 - ¿Qué fue lo **primero** que sucedió en el capítulo “Fen en Chicago”? (*Fen y su familia caminan por Chicago.*)
 - ¿Qué pasó **después**? (*Fen se siente cansada. Mamá carga a Fen.*)
 - ¿Qué fue lo **último** que pasó en este capítulo? (*Fen y su familia regresan a casa.*)

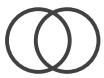

Conexión bilingüe: Los siguientes cognados se encuentran en el capítulo “Fen en Chicago”, del Libro grande *El nuevo hogar de Fen*.

Español	Inglés
mamá	mama
papá	papa
bebé	baby
es	is

Fin de la lección

Material para llevar a casa

PRACTICAR EL TRAZO DE CH

- Pida a los estudiantes que entreguen la Página de actividades 4.3 a un familiar o tutor.

Página de actividades 4.3



Lección 4: Código básico: Presentar /ch/ > *ch*, *Ch*

Apoyo adicional

MÁS AYUDA CON TRAZAR PALABRAS CON CH

Palabras con *ch*

- Comente a los estudiantes que continuarán practicando leer y escribir palabras con *ch* y *Ch*.
- Distribuya la Página de actividades RM 4.1 y lápices entre los estudiantes.
- Repase los nombres de las imágenes que presenta la página: *chocolate*, *churros*, *leche*; para la imagen del niño, diga *Chester*.
- Pida que unan con una línea la imagen con el nombre que le corresponde.
- Cuando hayan terminado, solicite que copien debajo de cada imagen el nombre que le corresponde.

CÓDIGO BÁSICO

Presentar el sonido /s/

ENFOQUE PRINCIPAL DE LA LECCIÓN

Destrezas fundamentales

- Los estudiantes mezclarán sílabas para formar palabras de dos sílabas. **TEKS K.2.A.v**
- Los estudiantes identificarán la letra al escuchar el sonido correspondiente: *h, ch, ll, r y ñ* (minúsculas y mayúsculas). **TEKS K.2.B.i; TEKS K.2.D.v**
- Los estudiantes identificarán sonidos iniciales y finales. **TEKS K.2.A.vii**

Destrezas de lectura

- Los estudiantes identificarán letras mayúsculas y minúsculas en las páginas del Libro grande *El nuevo hogar de Fen*. **TEKS K.2.D.v**
- Los estudiantes escucharán el capítulo “Un lápiz para Fen” del Libro grande *El nuevo hogar de Fen*, enfocándose en fragmentos escritos en primera y tercera persona, seguirán la lectura en su Libro de lectura y luego harán y contestarán preguntas. **TEKS K.9.E; TEKS K.1.A**
- Los estudiantes harán y confirmarán predicciones sobre un texto. **TEKS K.5.C**
- Los estudiantes darán una respuesta oral, pictórica o escrita relacionada con un texto. **TEKS K.6.B**

Destrezas fundamentales

- Los estudiantes escucharán un trabalenguas con palabras con el sonido inicial /s/ y serán capaces de identificarlas. **TEKS K.2.A.ii**

EVALUACIÓN FORMATIVA

Observación	Registro de observación del sonido de las letras TEKS K.2.B.i; TEKS K.2.D.v
Observación	Registro de observación de mezcla de sílabas TEKS K.2.A.v
Observación	Registro de observación de preguntas para comentar TEKS K.6.B
Página de actividades 5.1	Identificar imágenes con el sonido inicial /s/ TEKS K.2.A.vii

VISTAZO A LA LECCIÓN

	Agrupación	Duración	Materiales
Destrezas fundamentales (20 min)			
A calentar motores: – Mezclar sílabas – Sonidos aislados – Pares de letras (Conciencia fonológica)	Toda la clase	10 min	<input type="checkbox"/> Tarjetas grandes de letras para <i>ch</i> y <i>Ch</i> <input type="checkbox"/> Tarjetas grandes de letras para <i>h, ch, ll, r, ñ</i> (minúsculas y mayúsculas)
Presentar el sonido inicial /s/: – Toco mi nariz con /s/ de <i>zapato</i> – Colorea imágenes con sonido /s/ (Conciencia fonológica)	Toda la clase	10 min	<input type="checkbox"/> Tarjetas de imágenes: <i>zorro, taza, zapato</i> <input type="checkbox"/> Página de actividades 5.1 <input type="checkbox"/> Componente digital 5.1
Destrezas de lectura (15 min)			
Presentar el capítulo: – Leer con un propósito	Toda la clase	5 min	<input type="checkbox"/> Libro grande <i>El nuevo hogar de Fen</i>
Leer “Un lápiz para Fen” (Decodificación): – Preguntas para comentar	Toda la clase	10 min	<input type="checkbox"/> Libro de lectura <i>El nuevo hogar de Fen</i>
Destrezas fundamentales (5 min)			
Escuchar y repetir el trabalenguas: – Trabalenguas con /s/	Toda la clase	5 min	
Material para llevar a casa			
Rompecabezas de sílabas			<input type="checkbox"/> Página de actividades 5.2

 **TEKS K.2.A.v** demuestre conciencia fonológica al mezclar sílabas para formar palabras multisilábicas; **TEKS K.2.B.i** demuestre y aplique conocimiento fonético al identificar y asociar los sonidos comunes que las letras representan; **TEKS K.2.D.v** demuestre conciencia del texto impreso al identificar todas las letras mayúsculas y minúsculas; **TEKS K.2.A.vii** demuestre conciencia fonológica al identificar los sonidos iniciales y finales en palabras simples; **TEKS K.9.E** escuche y experimente textos en primera y tercera persona; **TEKS K.1.A** escuche activamente y haga preguntas relevantes para entender la información y conteste preguntas usando respuestas de múltiples palabras; **TEKS K.5.C** haga y confirme predicciones utilizando los rasgos y las estructuras del texto con la asistencia de un adulto; **TEKS K.6.B** proporcione una respuesta oral, pictórica o escrita respecto a un texto; **TEKS K.2.A.ii** demuestre conciencia fonológica al reconocer la aliteración hablada o grupos de palabras que comienzan con la misma sílaba simple o sonido inicial.

PREPARACIÓN PREVIA

Destrezas fundamentales

- Para la sección A calentar motores prepare las Tarjetas grandes de letras para *ch* y *Ch*.
- Para realizar la evaluación formativa, prepare el Registro de observación de mezcla de sílabas que se encuentra en los Recursos para el maestro. Este registro le servirá para anotar el desempeño de los estudiantes al mezclar sílabas para formar palabras.
- Para realizar la evaluación formativa, prepare el Registro de observación del sonido de las letras que se encuentra en los Recursos para el maestro. Este registro le servirá para anotar el desempeño de los estudiantes al reconocer un sonido y asociarlo con la letra que le corresponde.
- Para la actividad Pares de letras, prepare las Tarjetas grandes de letras para *h*, *ch*, *ll*, *r* y *ñ* (minúsculas y mayúsculas).
- Para la actividad Toco mi nariz con /s/ de *zapato* prepare las Tarjetas de imágenes de *zorro*, *taza* y *zapato*.

➤ Componente digital 5.1

- Prepare una copia ampliada de la Página de actividades 5.1 para exhibirla ante la clase, o proyecte el Componente digital 5.1.
- Prepare la Página de actividades 5.1 y colores para distribuir entre los estudiantes y usarlas durante la actividad Colorea imágenes con sonido /s/.

Destrezas de lectura

- Tenga a la mano el Libro grande *El nuevo hogar de Fen*, capítulo “Un lápiz para Fen” así como un Libro de lectura para cada estudiante.
- Para realizar la evaluación formativa, prepare el Registro de observación de preguntas para comentar que se encuentra en los Recursos para el maestro.

Destrezas fundamentales

- Para la actividad Trabalenguas con /s/, aprenda el siguiente trabalenguas para modelar la pronunciación a los estudiantes:

Zipizape zapatero,
zipizape remendón,
pon un lazo en mis zapatos
azules con cordón.

Recursos adicionales

- Vea las actividades de Apoyo adicional al final de la lección para más ayuda con mezclar sílabas y con el sonido inicial /s/. Para la actividad Adivina, adivinador, prepare pizarras y marcadores para distribuir en grupos pequeños de estudiantes.

Lección 5: Código básico: Presentar el sonido /s/

Destrezas fundamentales



Enfoque principal

- Los estudiantes mezclarán sílabas para formar palabras de dos sílabas. **TEKS K.2.A.v**
- Los estudiantes identificarán la letra al escuchar el sonido correspondiente: *h, ch, ll, r y ñ* (minúsculas y mayúsculas). **TEKS K.2.B.i; TEKS K.2.D.v**
- Los estudiantes identificarán sonidos iniciales y finales. **TEKS K.2.A.vii**

A CALENTAR MOTORES (10 MIN)



Escuchar con atención

- Antes de iniciar, muestre a los estudiantes las Tarjetas grandes de letras para el dígrafo *ch, Ch*.
- Pídales que reproduzcan el sonido asociado a *ch, /ch/*, estudiado en las lecciones previas.
- Motívelos a mencionar dos palabras con sonido */ch/*, por ejemplo: *chaleco, mochila*. Recuerde a los estudiantes que es importante repasar el contenido previo antes de continuar para aprenderlo mejor.

Tarjetas grandes de letras



Observación: Registro de observación de mezcla de sílabas

Observe a diferentes estudiantes mientras mezclan sílabas para formar palabras. Tome nota del desempeño de los estudiantes en el Registro de observación de mezcla de sílabas.

- TEKS K.2.A.v** demuestre conciencia fonológica al mezclar sílabas para formar palabras multisilábicas; **TEKS K.2.B.i** demuestre y aplique conocimiento fonético al identificar y asociar los sonidos comunes que las letras representan; **TEKS K.2.D.v** demuestre conciencia del texto impreso al identificar todas las letras mayúsculas y minúsculas; **TEKS K.2.A.vii** demuestre conciencia fonológica al identificar los sonidos iniciales y finales en palabras simples.



Mezclar sílabas

En esta rutina, los estudiantes mezclarán sílabas con el sonido /ch/. Explíqueles que dirá una palabra con el sonido /ch/ y que ellos deberán mezclarla en sílabas usando los movimientos de la rutina.

- Póngase de pie de frente a los estudiantes y muestre el procedimiento de mezcla.
- Diga a la clase que la palabra *chico* tiene dos partes sonoras (*chi... co*). Diga las sílabas de manera pausada: *chi... co*.
- Coloque de nuevo los puños adelante, con las palmas hacia abajo.
- Diga la sílaba *chi* mientras da vuelta al puño derecho y lo abre.
- Diga la sílaba *co* mientras da vuelta al puño izquierdo y lo abre.
- Diga la palabra *chico* mientras da un aplauso con las palmas.
- Practique con los estudiantes. Utilice las siguientes palabras:

1. *chi-ca* > *chica*

3. *chi-le* > *chile*

2. *chu-rro* > *churro*

4. *chi-no* > *chino*

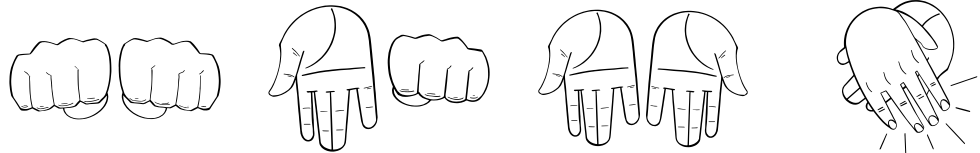

Desafío

Invite a los estudiantes a proponer palabras que contengan las sílabas *cha, che, chi, cho, chu* (de dos o más sílabas), como *peluche* o *mochila*. Tome nota de algunas que propongan y comenten su significado.



Observación: Registro de observación del sonido de las letras

Observe a diferentes estudiantes mientras identifican el sonido aislado de las letras que les indique. Tome nota del desempeño de los estudiantes en el Registro de observación del sonido de las letras.



Sonidos aislados

Explique a los estudiantes que identificarán el sonido /ch/ en algunas sílabas.

- Diga en voz alta la palabra *chico* haciendo énfasis en la sílaba inicial y pida a los estudiantes que la repitan después de usted.
- Pregunte a los estudiantes: “¿Qué sílabas tiene la palabra *chico*?” *chi-co*
- Pregunte a los estudiantes si escucharon el sonido /chen la primera o en la segunda sílaba.
- Repita el procedimiento con las siguientes palabras:
 1. **coche**
 2. **chofer**
 3. **leche**
 4. **chivo**

Pares de letras

- Reparta entre los estudiantes las Tarjetas grandes de letras para *h, ch, ll, r y ñ* (minúsculas y mayúsculas).
- Explíqueles que usted pronunciará un sonido y que los dos estudiantes que tengan las tarjetas con la letra correspondiente, mayúscula y minúscula, deberán ponerse de pie, tan rápido como puedan, y mostrar en alto la tarjeta a la clase. Luego volverán a sentarse. (Para la letra *h*, haga un gesto que indique silencio, para que los estudiantes identifiquen que se refiere a una letra que no tiene sonido.)
- Cuando se pongan de pie usted dirá: “Ellos son el par de [pronuncie el sonido que corresponda]”, y pida que repitan después de usted.
- Cuando termine la actividad, pida a los estudiantes que devuelvan las Tarjetas grandes de letras uno a uno, de forma ordenada.

PRESENTAR EL SONIDO INICIAL /s/ (10 MIN)

Toco mi nariz con /s/ de zapato

Nota: Los estudiantes identificarán palabras con el sonido /s/ tocándose la punta de la nariz cuando lo escuchen. Algunas de las palabras que los estudiantes escucharán provienen del capítulo “Un lápiz para Fen” del Libro grande *El nuevo hogar de Fen*. Es una actividad de grupo completo.

- Explique a los estudiantes que es momento de identificar el sonido /s/ en diferentes palabras. Explique que usted dirá una palabra y ellos deberán tocarse la punta de la nariz en el momento que escuchen el sonido /s/.
- Primero harán todos juntos un ejemplo. Diga en voz alta la palabra *zorro*, y pida a los estudiantes que la repitan. Muestre la Tarjeta de imágenes de *zorro* como soporte para los estudiantes que lo requieran.

Tarjetas grandes de letras



Tarjetas de imágenes



- Explique a los estudiantes que la palabra *zorro* contiene el sonido /s/ en la primera sílaba de la palabra, y por lo tanto deberán tocarse la punta de la nariz.
- Diga la palabra *zorro* alargando el sonido /s/ (*zzzzzorro*) y tocando su nariz mientras lo hace. Pida a los estudiantes que repitan después de usted e imiten su movimiento.
- Muestre la Tarjeta de imágenes para *taza*. Ahora diga más lentamente la palabra *taza* para que los estudiantes sean capaces de escuchar bien el sonido, y pida que la repitan. Explique que *taza* contiene el sonido /s/ en la segunda sílaba de la palabra. Por lo tanto, también deben tocarse la punta de la nariz.
- Muéstreles un lápiz y diga la palabra *lápiz*. Pídeles que la repitan y que se toquen la nariz si escucharon el sonido /s/. Se espera que digan que sí, y que se toquen la nariz. Pregúnteles si escucharon el sonido /s/ en la primera o segunda sílaba de la palabra.
- Explíqueles que va a decirles una serie de palabras. Primero deben repetir la palabra y luego tocarse la nariz si escuchan el sonido /s/ en cualquier sílaba de la palabra.
- También explique que usted puede decirles alguna palabra que no incluya el sonido /s/, y por lo tanto no deben tocarse la nariz.
- Use las palabras: *zapato* (puede mostrar la Tarjeta de imágenes), *arroz*, *chocolate*, *azul*, *ratón*, *zanahoria*, *biberón*, *zumos* y *zapatillas*.

Colorea imágenes con sonido /s/

- Comente a los estudiantes que harán un juego donde usted dibujará un objeto y ellos deben adivinar qué es.
- Dibuje un zapato. Motive a los estudiantes a pensar sobre lo que dibujó realizando preguntas como: “¿Qué observan?”, “¿cómo se llama esta prenda de vestir?”.
- Si los estudiantes adivinan lo que dibujó, haga un baile de la victoria o un gesto gracioso para motivarlos a seguir participando. Por ejemplo, puede hacer como si estuviese sosteniendo un trofeo o colocándoles una corona.
- Al mencionar la palabra *zapato*, pídeles que repitan la palabra alargando los sonidos, de esta forma: *zzzaaapppaaattttoo*.
- Alargue el sonido inicial /s/ en la palabra *zapato* y pídeles que mencionen el sonido inicial que escuchan en la palabra: /s/. Repita el proceso con otros dibujos como: *zapatillas*, *zumos*.

- Al finalizar el juego, haga las siguientes preguntas: “¿Qué tienen en común las palabras zapato, *zapatilla* y *zumo*?”, “¿cuál es el sonido inicial de cada una?”.
- Valide sus respuestas y coménteles que el sonido inicial es /s/.
- Comente a los estudiantes que practicarán el reconocimiento del sonido inicial /s/.

➤ **Componente digital 5.1**

- Exhiba el Componente digital 5.1.
- Pida a los estudiantes que mencionen el nombre de las imágenes (*zorro, zapatos, llave, gato*).
- Distribuya la Página de actividades 5.1 y los colores que preparó con anticipación, e indique que coloreen sólo las imágenes con sonido inicial /s/.
- Permítales compartir el resultado de sus trabajos al finalizar la actividad.

Página de actividades 5.1



Página de actividades 5.1: Identificar imágenes con el sonido inicial /s/

Recoja las Páginas de actividades 5.1 para revisarlas y evaluar el desempeño de los estudiantes al identificar los sonidos iniciales de las palabras.



Verificar la comprensión

Diga dos palabras, una con sonido inicial /s/ > z y otra con cualquier otro sonido, y pida a los estudiantes que levanten la mano cuando escuchen aquella con el sonido /s/. Esto denotará si han interiorizado el sonido inicial /s/ > z en una palabra. Recuerde que es muy importante verificar el aprendizaje antes de continuar con actividades de mayor dificultad.

Apoyo a la enseñanza

Si observa que algunos estudiantes aún no identifican el sonido inicial /s/, invítelos a separar la palabra en fonemas, así podrán concientizar de forma individual los sonidos que conforman la palabra. Por ejemplo:
zorro > zo-rro >
/s/ /o/ /rr/ /o/.

Lección 5: Código básico: Presentar el sonido /s/

Destrezas de lectura



Enfoque principal

Los estudiantes identificarán letras mayúsculas y minúsculas en las páginas del Libro grande *El nuevo hogar de Fen*. **TEKS K.2.D.v**

Los estudiantes escucharán el capítulo “Un lápiz para Fen” del Libro grande *El nuevo hogar de Fen*, enfocándose en fragmentos escritos en primera y tercera persona, seguirán la lectura en su Libro de lectura y luego harán y contestarán preguntas.

TEKS K.9.E; TEKS K.1.A

Los estudiantes harán y confirmarán predicciones sobre un texto. **TEKS K.5.C**

Los estudiantes darán una respuesta oral, pictórica o escrita relacionada con un texto.

TEKS K.6.B

PRESENTAR EL CAPÍTULO (5 MIN)



Escuchar con atención

- Muestre el Libro grande *El nuevo hogar de Fen*. Diga a los estudiantes que hoy leerán un nuevo capítulo titulado “Un lápiz para Fen”.
- Pregunte a los estudiantes si tienen un lápiz que sea especial para ellos, y pídale que le digan por qué es especial.
- Por último, muestre de nuevo las páginas del libro y pida a los estudiantes que señalen las letras escritas en mayúscula. Además de recordarles que los nombres de personas, como Fen, se escriben en mayúscula, es un buen momento para comentarles que la primera letra de cada oración también debe ir en mayúscula.

Leer con un propósito

Diga a los estudiantes que antes de leer el capítulo harán predicciones sobre lo que pasará en la historia, y después de leer confirmarán si sus predicciones fueron acertadas.

TEKS K.2.D.v demuestre conciencia del texto impreso al identificar todas las letras mayúsculas y minúsculas; **TEKS K.9.E** escuche y experimente textos en primera y tercera persona; **TEKS K.1.A** escuche activamente y haga preguntas relevantes para entender la información y conteste preguntas usando respuestas de múltiples palabras; **TEKS K.5.C** haga y confirme predicciones utilizando los rasgos y las estructuras del texto con la asistencia de un adulto; **TEKS K.6.B** proporcione una respuesta oral, pictórica o escrita respecto a un texto.

Libro grande



LEER “UN LÁPIZ PARA FEN” (10 MIN)

- Muestre la página donde aparece el título del capítulo y léalo.
- Muestre las imágenes, una página a la vez. Motive a los estudiantes para responder las siguientes preguntas, diga: “Veo que es de mañana y Fen se está vistiendo, y me pregunto, ¿qué día es?, ¿qué hará Fen ese día?”. Motive a los estudiantes a responder las preguntas para predecir lo que pasará en el capítulo.
- Repita el procedimiento con las demás imágenes del capítulo, motivando a los estudiantes a que respondan las preguntas. Use la fórmula “Veo... Me pregunto...” para que los estudiantes comiencen a habituarse a hacer preguntas usando esta estrategia
- Haga una primera lectura para que los estudiantes recuerden y disfruten la historia.
- Proporcione un Libro de lectura a cada estudiante.
- Haga una segunda lectura y pida que lean a coro con usted. Siga la lectura con un dedo, de izquierda a derecha y de arriba a abajo en cada página.
- Durante esta segunda lectura, haga una pausa después de cada página, y haga preguntas para que los estudiantes confirmen sus predicciones. Por ejemplo: ¿Qué hizo Fen esa mañana? (*Desayunó arroz y té*). ¿Qué más pasó ese día? (*Papá le dio un lápiz bonito a Fen.*) ¿Sucedió lo que pensaste que pasaría? (Las respuestas pueden variar)”.
- Pida a los estudiantes que hagan y respondan estas mismas preguntas con un compañero, a manera de conversación. Como apoyo visual, escriba las preguntas en la pizarra, seguidas de inicios de oración para que los estudiantes usen de modelo en sus respuestas. Para las respuestas, escriba, por ejemplo: “Esa mañana, Fen _____.” “Ese día, papá _____.”



Observación: Registro de observación de preguntas para comentar

Observe a diferentes estudiantes mientras responden preguntas sobre la lectura “Un lápiz para Fen”. Tome nota del desempeño de los estudiantes en el Registro de observación de preguntas para comentar.

Apoyo a la enseñanza

Para hacer predicciones sobre la historia, mencione a los estudiantes que pueden usar su lengua materna para que expresen mejor sus ideas.

Libro de lectura



Nota cultural

Mencione a los estudiantes que la papilla de arroz que come Fen en la historia se llama *congee*, y se cocina con pollo, arroz y jengibre. Se suele comer para desayunar o para cenar.

Desafío

Diferencie el proceso de aprendizaje: a los estudiantes que se inician en la lectura, pídeles identificar sonidos; a los que están en proceso de consolidación, que lean sílaba por sílaba, y a los que han consolidado la habilidad, que lean frases.

Preguntas para comentar

- Pida a los estudiantes que respondan oralmente las siguientes preguntas. Motívelos a responder usando oraciones completas.
 1. ¿Qué desayunó Fen? (*Fen desayunó arroz y té.*)
 2. ¿Cómo va vestida Fen? (*Va vestida con una camisa verde.*)
 3. ¿Qué fue lo que puso feliz a Fen? (*El lápiz que le regaló su papá.*)
 4. ¿Creen que a Fen le guste ir a la escuela? ¿Por qué? (Posibles respuestas: *Sí, porque tiene amigos. No, porque debe levantarse temprano.*)
 5. ¿Qué les gustaría probar del desayuno de Fen? (Posibles respuestas: *Me gustaría probar el arroz/el té.*)

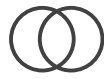

Conexión bilingüe: En el capítulo “Un lápiz para Fen”, aparecen los siguientes cognados:

Español	Inglés
es	is
té	tea
papá	papa

Lección 5: Código básico: Presentar el sonido /s/

Destrezas fundamentales



Enfoque principal: Los estudiantes escucharán un trabalenguas con palabras con el sonido inicial /s/ y serán capaces de identificarlas. **TEKS K.2.A.ii**

TEKS K.2.A.ii demuestre conciencia fonológica al reconocer la alteración hablada o grupos de palabras que comienzan con la misma sílaba simple o sonido inicial.

ESCUCHAR Y REPETIR EL TRABALENGUAS (5 MIN)



Escuchar con atención

Trabalenguas con /s/

- Motive a los estudiantes a reproducir el nuevo sonido /s/ alargándolo al pronunciarlo.
- Invítelos a repetir algunas palabras con el sonido inicial /s/, como: *zapato*, *zorro*, *zanahoria*. Pídales que las repitan en orden, primero lento, para luego ir cada vez más rápido.
- Comente que es el momento de jugar “Trabalenguas con /s/”; para ello deberán aprender un trabalenguas.
- Repita el siguiente trabalenguas, primero lento, palabra por palabra. Pida a los estudiantes que aplaudan cuando escuchen una palabra con el sonido /s/. Valide la participación de los estudiantes y, si lo considera útil, dibuje en la pizarra unos zapatos azules con un cordón azul. Haga énfasis en las palabras *zipizape*, *zapatero*, *lazo*, *zapatos* y *azules* al repetir el trabalenguas:

Zipizape zapatero,
zipizape remendón,
pon un lazo en mis zapatos
azules con cordón.

- Repita el trabalenguas, frase por frase, y pida a los estudiantes que repitan cada una después de usted.
- Ahora, repita el trabalenguas, pero cada vez más rápido.
- Invite a los estudiantes a cerrar los ojos y a tratar de repetir el trabalenguas.
- Pida a los estudiantes que tomen turnos para repetir el trabalenguas con el compañero que tengan a un lado suyo. Luego pídeles que volteen hacia el otro lado y repitan el trabalenguas con un nuevo compañero.
- Para cerrar la actividad, trabaje con todo el grupo. Traten de repetir el trabalenguas todos a la vez, sin trabarse.

Apoyo a la enseñanza

Permita a los estudiantes que lo requieran, aprender y repetir sólo las dos primeras frases. Es preferible que consoliden la reproducción del sonido /s/ > z, Z en dos líneas, sintiéndose cómodos y confiados.

Material para llevar a casa

ROMPECABEZAS DE SÍLABAS

- Pida a los estudiantes que entreguen la Página de actividades 5.2 a un familiar o tutor.

Página de actividades 5.2



Lección 5: Código básico: Presentar el sonido /s/

Apoyo adicional

MÁS AYUDA CON MEZCLAR SÍLABAS

- Comente a los estudiantes que trabajarán con un compañero.
- Entregue, a cada par de compañeros, una copia de la Página de actividades RM 5.1.
- Pídale que observen atentamente las imágenes: *lápiz, nariz, zorro, arroz*.
- Realice el trabajo con toda la clase, diga el nombre de las imágenes en orden, y pida que separen en sílabas las palabras, haciendo uso de aplausos. Por ejemplo: *lá-piz > lápiz*.
- Indique que harán la misma actividad con un compañero. Uno dirá las sílabas que forman una palabra (*lá-piz*), y el otro las mezclará para decir la palabra completa (*lápiz*).
- Supervise el trabajo de los estudiantes y ayude a quienes lo requieran para la mezcla de sílabas.

MÁS AYUDA CON EL SONIDO INICIAL /S/

Adivina, adivinador

- Recuerde a los estudiantes la importancia de estar en orden, respetar ideas, compartir materiales y esperar el turno para participar.
- Organice la clase en grupos pequeños y entregue una pizarra y marcador por estudiante o grupo pequeño.

- Pídeles que dibujen algo que contenga el sonido /s/ en su nombre. El resto del grupo debe adivinar qué objeto, animal, persona o cosa es el dibujo.
- Al adivinar, el resto del grupo debe decir el nombre del dibujo, alargando el sonido inicial /s/.
- El turno debe ir rotando de compañero en compañero, hasta que todos en el grupo participen.
- Supervise el trabajo de cada grupo y apoye a los que más lo necesiten. Modele la actividad, de ser necesario.

Contrarreloj

- Explique a los estudiantes que jugarán un juego llamado “Contrarreloj”.
- Coloque un temporizador de 2 minutos y pida a los estudiantes decir tantas palabras con sonido inicial /s/ como puedan. Motíuelos a generar nuevas ideas sin repetir palabras.
- Cuente cuántas palabras pudieron decir y ahora prepárelos para trabajar de forma individual.
- Entregue, a cada estudiante, una copia de la Página de actividades RM 5.2.
- Pida que dibujen dos cosas con el sonido inicial /s/.
- Permítales compartir sus ideas al finalizar sus trabajos.
- En la pizarra, escriba una lista con los objetos dibujados por los estudiantes.

6

CÓDIGO BÁSICO

Presentar /s/ > z, Z

ENFOQUE PRINCIPAL DE LA LECCIÓN

Destrezas fundamentales

Los estudiantes segmentarán palabras con sonido /s/ de dos y tres sílabas.

✚ **TEKS K.2.A.vi; TEKS K.2.A.iv**

Destrezas de escritura

Los estudiantes identificarán el sonido /s/ y lo asociarán con su letra

✚ correspondiente z y Z. **TEKS K.2.B.i**

Los estudiantes leerán y trazarán palabras simples con z.

✚ **TEKS K.2.B.ii; TEKS K.2.E; TEKS K.2.C.ii**

Destrezas de lectura

Los estudiantes volverán a escuchar el capítulo “Un lápiz para Fen”, e identificarán palabras con z y los eventos más importantes de la historia.

✚ **TEKS K.9.E; TEKS K.5.G**

Los estudiantes leerán junto con un compañero el capítulo “Un lápiz para Fen”.

✚ **TEKS K.9.E; TEKS K.2.B.ii**

EVALUACIÓN FORMATIVA

Observación**Registro de observación de segmentación**

✚ **oral** **TEKS K.2.A.vi; TEKS K.2.A.iv**

Página de actividades 6.2**Trazar palabras con z**

✚ **TEKS K.2.B.ii; TEKS K.2.E; TEKS K.2.C.ii**

Observación**Registro anecdótico de lectura**

✚ **TEKS K.9.E; TEKS K.2.B.ii**

✚ **TEKS K.2.A.vi** demuestre conciencia fonológica al segmentar palabras multisilábicas en sílabas; **TEKS K.2.A.iv** demuestre conciencia fonológica al identificar sílabas en palabras habladas; **TEKS K.2.B.i** demuestre y aplique conocimiento fonético al identificar y asociar los sonidos comunes que las letras representan; **TEKS K.2.B.ii** demuestre y aplique conocimiento fonético al usar la relación letra-sonido para decodificar palabras de una y dos sílabas, y palabras multisilábicas, incluyendo CV, VC, CCV, CVC, VCV, CVCV, CCVCV y CVCCV; **TEKS K.2.E** desarrolle la escritura al formar de manera precisa todas las letras mayúsculas y minúsculas usando la direccionalidad apropiada; **TEKS K.2.C.ii** demuestre y aplique el conocimiento ortográfico al escribir palabras con patrones silábicos comunes, tales como CV, VC, CCV, CVC, VCV, CVCV, CCVCV y CVCCV; **TEKS K.9.E** escuche y experimente textos en primera y tercera persona; **TEKS K.5.G** evalúe los detalles para determinar qué es lo más importante con la asistencia de un adulto.

VISTAZO A LA LECCIÓN

	Agrupación	Duración	Materiales
Destrezas fundamentales (5 min)			
A calentar motores: – Segmentar sílabas (Conciencia fonológica)	Toda la clase	5 min	
Destrezas de escritura (20 min)			
Presentar /s/ > z: – Palabras con z	Toda la clase	10 min	<input type="checkbox"/> Tarjetas grandes de letras para z, Z <input type="checkbox"/> Tarjetas de imágenes: zorro, zapatos, taza, pez
Trazar /s/ > z, Z: – Trazar letras: Demostración del maestro – Practicar el trazo de z, Z – Leer y trazar palabras con z	Toda la clase/ Individual	10 min	<input type="checkbox"/> Tarjetas grandes de letras para z, Z <input type="checkbox"/> Página de actividades 6.1 <input type="checkbox"/> Componente digital 6.1 <input type="checkbox"/> Página de actividades 6.2 <input type="checkbox"/> Componente digital 6.2
Destrezas de lectura (15 min)			
Presentar el capítulo: – Leer con un propósito	Toda la clase	5 min	<input type="checkbox"/> Libro grande <i>El nuevo hogar de Fen</i>
Leer “Un lápiz para Fen” (Decodificación): – Leer con un compañero – Resumen	Toda la clase/ Individual	10 min	<input type="checkbox"/> Libro grande <i>El nuevo hogar de Fen</i> <input type="checkbox"/> Libro de lectura <i>El nuevo hogar de Fen</i>
Material para llevar a casa			
Más ayuda con trazar letras y palabras			<input type="checkbox"/> Página de actividades 6.3

PREPARACIÓN PREVIA

Destrezas fundamentales

- Para realizar la evaluación formativa prepare el Registro de observación de segmentación oral, que se encuentra en los Recursos para el maestro.

Destrezas de escritura

- Para Presentar /s/> z, y Palabras con z prepare las Tarjetas grandes de letras para z (minúscula y mayúscula), así como las Tarjetas de imágenes de *zorro*, *zapatos*, *taza* y *pez*.

➤ Componentes digitales 6.1 y 6.2

- Prepare una copia ampliada de las Páginas de actividades 6.1 y 6.2 para exhibirlas ante la clase o los Componentes digitales 6.1 y 6.2 para proyectarlos.
- Prepare las Páginas de actividades 6.1 y 6.2 y lápices para distribuirlos entre los estudiantes, y una cartulina para mostrar cómo hacer el trazo. Si lo desea, puede mostrarlo en la pizarra.

Destrezas de lectura

- Prepare el Libro grande y el Libro de lectura *El nuevo hogar de Fen*, capítulo “Un lápiz para Fen”, así como hojas blancas y crayones para la actividad de identificar palabras con z.
- Para realizar la evaluación formativa prepare el Registro anecdótico de lectura que se encuentra en los Recursos para el maestro. Haga un esfuerzo para escuchar, semanalmente, a cada estudiante, leer en voz alta. Al comienzo de cada semana, puede preparar el registro.

Recursos adicionales

- Vea las actividades de Apoyo adicional al final de la lección para más ayuda con trazar letras y palabras con con z y Z.

Lección 6: Código básico: Presentar /s/ > z, Z

Destrezas fundamentales



Enfoque principal: Los estudiantes segmentarán palabras con sonido /s/ de dos y tres sílabas. **TEKS K.2.A.vi; TEKS K.2.A.iv**

A CALENTAR MOTORES (5 MIN)



Observación: Registro de observación de segmentación oral

Observe a diferentes estudiantes mientras segmentan las palabras que usted les indique. Tome nota del desempeño de los estudiantes en el Registro de observación de segmentación oral.



Segmentar sílabas

Explique a los estudiantes que dirá una palabra y que ellos deberán segmentarla en sílabas usando los movimientos de la rutina.

- Levante el dedo índice y el dedo medio y diga la palabra *feliz* en voz alta.
- Mueva o flexione su dedo índice y diga la primera sílaba de la palabra, *fe*.
- Mueva o flexione su dedo medio y diga la segunda sílaba de la palabra, *liz*.
- Si la palabra tiene tres o cuatro sílabas, muestre el dedo anular para decir la tercera sílaba y el dedo meñique para decir la cuarta.
- Pídales que segmenten las siguientes palabras:
 1. zorro > zo-rro
 2. manzana > man-za-na
 3. zapato > za-pa-to
 4. arroz > a-rroz

Segmentar sílabas

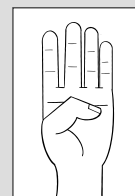

Desafío

Pregunte a los estudiantes si alguien desea pasar al frente a segmentar otras palabras distintas a las de la rutina, por ejemplo, *zapatilla*, *lechuza*, y *nariz*.

TEKS K.2.A.vi demuestre conciencia fonológica al segmentar palabras multisilábicas en sílabas; **TEKS K.2.A.iv** demuestre conciencia fonológica al identificar sílabas en palabras habladas.

Lección 6: Código básico: Presentar /s/ > z, Z

Destrezas de escritura



Enfoque principal

Los estudiantes identificarán el sonido /s/ y lo asociarán con su letra

correspondiente z y Z. **TEKS K.2.B.i**

Los estudiantes leerán y trazarán palabras simples con z.

TEKS K.2.B.ii; TEKS K.2.E; TEKS K.2.C.ii

PRESENTAR /S/ > Z (10 MIN)

Palabras con z

- Diga a la clase que durante esta lección aprenderán a trazar la letra que corresponde al sonido /s/. Muestre las Tarjetas grandes de letras para z (minúscula y mayúscula) y pida a los estudiantes que repitan el sonido después de usted.
- Explíqueles que aunque es un sonido que ya conocen, existen palabras que suenan igual, pero que se escriben diferente, y por lo tanto, tienen un significado distinto.
- Para reforzar la comprensión, muestre las Tarjetas de imágenes de *zorro*, *zapatos*, *taza* y *pez*. Pida que digan sus nombres en voz alta y den un aplauso cuando aparezca el sonido /s/.
- Muestre el reverso de las tarjetas de *zorro* y *zapatos* para que observen la división silábica de las palabras y cómo se escriben (con z al inicio). Diga cada palabra segmentándola en sílabas (*zo-rro*, *za-pa-tos*). Enseguida, haga lo mismo con las tarjetas de *taza* y *pez* para que los estudiantes observen el uso de esta letra en la segunda y tercera sílaba de las palabras (*ta-za*, *pez*).
- Pida algunos voluntarios para que digan oraciones sencillas con esas palabras, por ejemplo: El zorro es rojo; los zapatos están bonitos; la taza está rota; el pez es azul.

Tarjetas grandes de letras



Tarjetas de imágenes



TEKS K.2.B.i demuestre y aplique conocimiento fonético al identificar y asociar los sonidos comunes que las letras representan; **TEKS K.2.B.ii** demuestre y aplique conocimiento fonético al usar la relación letra-sonido para decodificar palabras de una y dos sílabas, y palabras multisilábicas, incluyendo CV, VC, CCV, CVC, VCV, CVCV, CCVCV y CVCCV; **TEKS K.2.E** desarrolle la escritura al formar de manera precisa todas las letras mayúsculas y minúsculas usando la direccionalidad apropiada; **TEKS K.2.C.ii** demuestre y aplique el conocimiento ortográfico al escribir palabras con patrones silábicos comunes, tales como CV, VC, CCV, CVC, VCV, CVCV, CCVCV y CVCCV.

- Para concluir, diga a los estudiantes que dirán palabras con z que todos conocen. Mencione las partes del cuerpo siguientes, y pida que cada uno las señale en su cuerpo: cabeza, nariz, corazón, brazos. Escriba en la pizarra cada palabra para reforzar la comprensión del uso de esta letra.

TRAZAR /s/ > z, Z (10 MIN)



Trazar letras

Demostración del maestro

Nota: Presente primero la z minúscula y luego la Z mayúscula. Coloque las Tarjetas grandes de letras para z minúscula y Z mayúscula en un lugar visible, de modo que los estudiantes puedan verlas y compararlas mientras practican su trazo. Evite usar el nombre de la letra z durante esta actividad. En su lugar, refiérase a la letra por su sonido /s/.

- Dibuje dos líneas horizontales, una superior y una inferior, además de la línea punteada media, en la pizarra o en una cartulina que sirvan como guía para el trazo.
- Luego, trace una z minúscula grande y describa el trazo, haciendo énfasis en la direccionalidad y por dónde empezar. Ofrezca apoyo adicional a los estudiantes zurdos.
- Diga las frases siguientes en voz alta para describir lo que va haciendo mientras traza la letra:

Empiezo en la línea punteada.

1. Dibujo una línea horizontal.
2. Dibujo una línea diagonal hacia la izquierda.
3. Dibujo una línea horizontal.
4. Digo /s/.

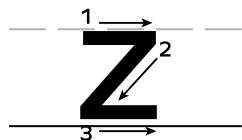

Tarjetas grandes de letras



- Repita el procedimiento para demostrar el trazo de la Z mayúscula. Diga las frases siguientes en voz alta para describir lo que va haciendo mientras traza la letra:

Empiezo en la línea de arriba.

1. Dibujo una línea horizontal.
2. Dibujo una línea diagonal hacia la izquierda.
3. Dibujo una línea horizontal.
4. Digo /s/.

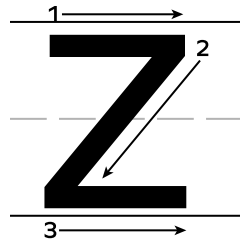

- Comente a los estudiantes que la letra Z mayúscula se usa para escribir nombres de personas como *Zoe*, *Zack* y *Zoila*, y de lugares como *Zion* (Illinois), *Zacatecas* (México) y *Zarumilla* (Perú).

Desafío

Pregunte a la clase si alguien quiere pasar a la pizarra y trazar la z, ya sea mayúscula o minúscula.

Practicar el trazo de z, Z

➤ Componente digital 6.1

- Explique a los estudiantes que realizarán esta rutina de forma individual.
- Exhiba su copia ampliada de la Página de actividades 6.1 para mostrar cómo hacer el trazo de la z minúscula. También puede proyectar el Componente digital 6.1.
- Prepare la Página de actividades 6.1 y un lápiz para cada estudiante.
- Haga una práctica guiada en grupo, repasando los pasos hasta que los estudiantes estén listos para trabajar de manera independiente.
- Luego, pídeles que tracen las letras de la página que les acaba de entregar.
- Cuando hayan terminado, explique que trazarán la Z mayúscula que se encuentra al reverso de la misma página. Repita el procedimiento anterior.

Leer y trazar palabras con z

➤ Componente digital 6.2

- Exhiba su copia ampliada de la Página de actividades 6.2 para mostrar la actividad que harán enseguida. También puede proyectar el Componente digital 6.2.

Página de actividades 6.1



Página de actividades 6.2



- Prepare la Página de actividades 6.2 y lápices.
- Explique que leerán algunas palabras con z y las escribirán debajo de la imagen que corresponde. La actividad incluye el frente y el reverso de la página.
- Después de trazar las palabras y frases, pida que las lean en voz alta.
- Cuando hayan terminado, pídeles que le entreguen los lápices y la página de actividades en forma ordenada y que se preparen para la transición a la siguiente actividad.



Página de actividades 6.2: Trazar palabras con z

Recoja las Páginas de actividades 6.2 para revisarlas y evaluar el desempeño de los estudiantes.

Lección 6: Código básico: Presentar /s/ > z, Z

Destrezas de lectura



Enfoque principal

Los estudiantes volverán a escuchar el capítulo “Un lápiz para Fen”, e identificarán palabras con z y los eventos más importantes de la historia.

 **TEKS K.9.E; TEKS K.5.G**

Los estudiantes leerán junto con un compañero el capítulo “Un lápiz para Fen”.

 **TEKS K.9.E; TEKS K.2.B.ii**

PRESENTAR EL CAPÍTULO (5 MIN)

- Muestre el Libro grande *El nuevo hogar de Fen*.
- Diga a los estudiantes que escucharán de nuevo el capítulo “Un lápiz para Fen”. En este capítulo acompañarán a Fen mientras se prepara para su primer día de escuela en su nuevo hogar.

 **TEKS K.9.E** escuche y experimente textos en primera y tercera persona; **TEKS K.5.G** evalúe los detalles para determinar qué es lo más importante con la asistencia de un adulto; **TEKS K.2.B.ii** demuestre y aplique conocimiento fonético al usar la relación letra-sonido para decodificar palabras de una y dos sílabas, y palabras multisilábicas, incluyendo CV, VC, CCV, CVC, VCV, CVCV, CCVCV y CVCCV.

Leer con un propósito

- Diga a los estudiantes que al leer el capítulo identificarán los eventos más importantes de la historia.

LEER “UN LÁPIZ PARA FEN” (10 MIN)

Nota: Recuerde hacer uso del vocabulario académico *detalles*. Es una excelente oportunidad para que los estudiantes se familiaricen con el vocabulario formal y adecuado para referirse a la información que en la historia se da acerca de los personajes o escenarios. Los detalles son importantes para describir los eventos, los personajes o los escenarios en donde se desarrolla la historia.

- Haga una primera lectura para que los estudiantes recuerden y disfruten la historia.
- Proporcione un Libro de lectura a cada estudiante.
- Haga una segunda lectura y pida que lean a coro con usted. Siga la lectura con un dedo, de izquierda a derecha y de arriba a abajo en cada página. Pida a los estudiantes que hagan lo mismo.
- Cuando lleguen a una palabra con *z* (*luz, azul, tazón, arroz, taza, zapatos, lápiz y feliz*) haga énfasis en el sonido /s/ y repitan la palabra antes de continuar.
- Al terminar, comenten algunos detalles de la historia y los eventos más importantes.
- Explique la diferencia entre un detalle y un evento: los detalles nos dan información acerca de un lugar o un personaje, y los eventos son aquellas cosas que les ocurren a los personajes. En el capítulo, un detalle, por ejemplo, es lo que Fen desayunó, mientras que un evento importante es su primer día de escuela en una nueva ciudad.
- Pregunte qué evento importante ocurrió en esta historia y dé tiempo para que respondan. Por ejemplo: cuando el papá de Fen le entrega un lápiz porque es su primer día en una nueva escuela.
- Pregunte a los estudiantes: cuando asistieron por primera vez a la escuela, ¿fue un hecho importante?, ¿por qué?
- Si el tiempo lo permite, entregue hojas blancas y crayones para que dibujen alguno de los eventos que se mencionan en el capítulo.

Libro grande



Libro de lectura



Nota cultural

En China, la gente acostumbra comer en un tazón y usar palillos en lugar de cubiertos. Para beber usan un tazón pequeño llamado *chawan*.

Apoyo a la enseñanza

Diga a los estudiantes que pueden leer las palabras nuevas que se les compliquen, mediante la mezcla de fonemas. Indique que pasen su dedo debajo de cada letra para lentamente mezclar los fonemas y leer la palabra.



Observación: Registro anecdótico de lectura

Observe a diferentes estudiantes mientras leen en voz alta al menos una oración o dos. Tome nota del desempeño de los estudiantes en el Registro anecdótico de lectura.



Cuidar los libros

Leer con un compañero

- Organice a los estudiantes en pares.
- Recuérdeles que el propósito de lectura es identificar los eventos más importantes de la historia.
- Pida a los estudiantes que se sienten con su compañero y se turnen para leer en voz alta “Un lápiz para Fen”. Recuérdeles que sigan la lectura con un dedo, de izquierda a derecha y de arriba hacia abajo de cada página.
- Anímelos a pedir ayuda si tienen dificultades para leer una palabra.
- Anime a los estudiantes que terminan rápido a que vuelvan a leer “Un lápiz para Fen” o algún otro capítulo anterior. No deben leer los siguientes capítulos.
- Para terminar, indique que juntos harán el resumen del capítulo para recordar qué pasó primero, después y al final.

Resumen

- Repase con todos los estudiantes la secuencia de eventos del capítulo “Un lápiz para Fen”. Guíe a los estudiantes mientras vuelven a contar los eventos de la historia. Sus preguntas deben incluir:
 - ¿Qué fue lo **primero** que sucedió en el capítulo “Un lápiz para Fen”? (*Fen despierta y se viste.*)
 - ¿Qué pasó **después**? (*Fen desayuna arroz y té.*)
 - ¿Qué fue lo **último** que pasó en este capítulo? (*Fen va a la escuela con su papá.*)

Libro de lectura



Desafío

Pida a los estudiantes que intenten predecir lo que ocurrirá con Fen y su familia en el siguiente capítulo.

Extensión

En español, la letra z puede pronunciarse igual que la s en *sol*; también puede pronunciarse como el dígrafo *th* en inglés: *thing*. La mayoría de los hispanohablantes de España pronuncian la z como *th*.

Fin de la lección

Material para llevar a casa

MÁS AYUDA CON TRAZAR LETRAS Y PALABRAS

- Pida a los estudiantes que entreguen la Página de actividades 6.3 a un familiar o tutor.

Página de actividades 6.3



Lección 6: Código básico: Presentar /s/ > z, Z

Apoyo adicional

MÁS AYUDA CON EL TRAZO DE Z

Los colores de z

- Comente a los estudiantes que continuarán practicando el trazo de z y Z.
- Haga una copia de la Página de actividades RM 6.1 para cada estudiante y reparta crayones de colores.
- Pida que repasen varias veces y con colores distintos el trazo de la z minúscula y mayúscula.

MÁS AYUDA CON TRAZAR PALABRAS CON Z

Zapatero a tu zapato

- Comente a los estudiantes que practicarán el trazo de palabras con z.
- Haga una copia de la Página de actividades RM 6.2 para cada estudiante y reparta lápices.
- Pida a los estudiantes que ordenen las letras para completar las palabras.

CÓDIGO BÁSICO

Presentar el sonido /s/ > ce, ci

ENFOQUE PRINCIPAL DE LA LECCIÓN

Destrezas fundamentales

- Los estudiantes mezclarán las sílabas de una palabra. **TEKS K.2.A.v**
Los estudiantes identificarán algunos sonidos y los asociarán con su letra mayúscula o minúscula correspondiente.
- TEKS K.2.B.i; TEKS K.2.D.v; TEKS K.2.A.iv**
Los estudiantes identifican y producen palabras que riman en poemas, coplas y canciones. **TEKS K.2.A.i; TEKS K.8.B; TEKS K.8.A**

Destrezas de lectura

- Los estudiantes identificarán y usarán las palabras comunes *cerca* y *cinco* para nombrar el número de objetos y describir su posición. **TEKS K.3.C**
- Los estudiantes seguirán la lectura del capítulo "Fen y Ceci", del Libro grande *El nuevo hogar de Fen* enfocándose en fragmentos escritos en primera y tercera persona, para responder y hacer preguntas acerca del cuento, así como para describir el escenario de la historia.
- TEKS K.9.E; TEKS K.1.A; TEKS K.1.D; TEKS K.7.D**

EVALUACIÓN FORMATIVA

- Observación** Registro de observación de mezcla de sílabas **TEKS K.2.A.v**
- Observación** Registro de observación del sonido de las letras **TEKS K.2.B.i; TEKS K.2.D.v**
- Página de actividades 7.1** Palabras que comienzan con *ce* y *ci* **TEKS K.2.B.i; TEKS K.2.D.v**

VISTAZO A LA LECCIÓN

	Agrupación	Duración	Materiales
Destrezas fundamentales (20 min)			
A calentar motores: – Mezclar sílabas – Escenario de los cinco sonidos	Toda la clase	10 min	<input type="checkbox"/> Tarjetas grandes de letras para <i>z, ch, ñ, g, j, r, v, ll, b</i> (mayúsculas y minúsculas) <input type="checkbox"/> Tarjetas grandes de sílabas para <i>ca, co, cu, que, qui</i> (mayúsculas y minúsculas)
Presentar el sonido /s/: – Palabras que comienzan con <i>ce, ci</i> – Sonidos aislados – Palabras que riman – Peces muchas veces	Toda la clase	10 min	<input type="checkbox"/> Tarjetas de imágenes: <i>cebolla, cine</i> <input type="checkbox"/> Tarjetas grandes de sílabas para <i>ce, ci</i> <input type="checkbox"/> Página de actividades 7.1 <input type="checkbox"/> Componente digital 7.1
Destrezas de lectura (20 min)			
Presentar el capítulo: – Palabras comunes <i>cerca y cinco</i> – Leer con un propósito	Toda la clase	10 min	<input type="checkbox"/> Libro grande <i>El nuevo hogar de Fen</i> <input type="checkbox"/> Componente digital 7.2 <input type="checkbox"/> tarjetas blancas
Leer “Fen y Ceci” (Decodificación): – Resumen	Con un compañero/ Toda la clase	10 min	<input type="checkbox"/> Libro grande <i>El nuevo hogar de Fen</i> <input type="checkbox"/> Libro de lectura <i>El nuevo hogar de Fen</i>
Material para llevar a casa			
– Palabras que comienzan con <i>ce, ci</i>			<input type="checkbox"/> Página de actividades 7.2



TEKS K.2.A.v demuestre conciencia fonológica al mezclar sílabas para formar palabras multisilábicas; **TEKS K.2.B.i** demuestre y aplique conocimiento fonético al identificar y asociar los sonidos comunes que las letras representan; **TEKS K.2.D.v** demuestre conciencia del texto impreso al identificar todas las letras mayúsculas y minúsculas; **TEKS K.2.A.iv** demuestre conciencia fonológica al identificar sílabas en palabras habladas; **TEKS K.2.A.i** demuestre conciencia fonológica al identificar y producir palabras que rimen; **TEKS K.8.B** discuta la rima y el ritmo en rimas infantiles y en una variedad de poemas; **TEKS K.8.A** demuestre conocimiento de las características distintivas de la literatura infantil más conocida, tal como cuentos populares, fábulas, cuentos de hadas y rimas infantiles; **TEKS K.3.C** identifique y use palabras que nombren acciones; direcciones; posiciones; secuencias; categorías, tales como colores, formas y texturas; y ubicaciones; **TEKS K.9.E** escuche y experimente textos en primera y tercera persona; **TEKS K.1.A** escuche activamente y haga preguntas relevantes para entender la información y conteste preguntas usando respuestas de múltiples palabras; **TEKS K.1.D** trabaje en colaboración con otros siguiendo reglas acordadas para la discusión, incluyendo tomar turnos; **TEKS K.7.D** describa el escenario.

PREPARACIÓN PREVIA

Destrezas fundamentales

- Para realizar la evaluación formativa prepare el Registro de observación de mezcla de sílabas, que se encuentra en los Recursos para el maestro. A lo largo de la unidad, hay oportunidades para observar y registrar su desempeño en estas habilidades.
- Para realizar la evaluación formativa prepare el Registro de observación del sonido de las letras, que se encuentra en los Recursos para el maestro, así como las Tarjetas grandes de sílabas y letras (mayúsculas y minúsculas) seleccionadas para la actividad Escenario de los cinco sonidos. A lo largo de la unidad, hay oportunidades para observar y registrar su desempeño en estas habilidades.
- Para la actividad Escenario de los cinco sonidos, considere trabajar solo con las letras y sílabas vistas en la Unidad 4 y en las lecciones anteriores de esta Unidad 5. Le sugerimos preparar las Tarjetas grandes de sílabas para *ca*, *co*, *cu*, *que* y *qui*, así como las Tarjetas grandes de letras para *z*, *ch*, *g*, *j*, *r*, *v*, *ll*, *b*, (mayúsculas y minúsculas). Seleccione solo cinco tarjetas; pueden ser tres de letras y dos de sílabas.
- Para Presentar el sonido /s/, prepare las Tarjetas grandes de sílabas para *ce* y *ci*, las Tarjetas de imágenes para *cebolla* y *cine*, así como las imágenes digitales de *cereza* y *circo*.
- Prepare una cartulina con el siguiente trabalenguas escrito, o considere el tiempo para escribirlo en el pizarrón:

Si yo digo que dices *peces*,
tú dices que digo *nueces*.
Si yo digo que dices *nueces*,
tú dices que digo *peces* muchas veces.

➤ Componente digital 7.1

- Prepare una copia ampliada de la Página de actividades 7.1 para exhibirla ante la clase, o el Componente digital 7.1.
- Prepare la Página de actividades 7.1 y lápices para distribuir entre los estudiantes.

Destrezas de lectura

- Para la actividad Palabras comunes *cerca* y *cinco*, reúna un conjunto de objetos para mostrar a la clase. Pueden ser carritos, cubos de plástico de colores, bloques, lápices de colores, crayones de diferentes tamaños, Tarjetas grandes de letras, sílabas o imágenes, o bien algunas imágenes recortadas y usadas en lecciones de unidades anteriores.
- Prepare el Libro grande y el Libro de lectura *El nuevo hogar de Fen*, capítulo “Fen y Ceci”.

➤ Componente digital 7.2

- Prepare el Componente digital 7.2 para trabajar con las palabras comunes *cerca* y *cinco*.
- Consiga un par de tarjetas blancas para escribir las palabras comunes *cinco* y *cerca*.

Recursos adicionales

- Vea las actividades de Apoyo adicional al final de la lección para más ayuda con la rima de palabras.

Lección 7: Código básico: Presentar el sonido /s/ > ce, ci

Destrezas fundamentales



Enfoque principal

- Los estudiantes mezclarán las sílabas de una palabra. **TEKS K.2.A.v**
- Los estudiantes identificarán algunos sonidos y los asociarán con su letra mayúscula o minúscula correspondiente. **TEKS K.2.B.i; TEKS K.2.D.v; TEKS K.2.A.iv**
- Los estudiantes identifican y producen palabras que riman en poemas, coplas y canciones. **TEKS K.2.A.i; TEKS K.8.B; TEKS K.8.A**

A CALENTAR MOTORES (10 MIN)



Observación: Registro de observación de mezcla de sílabas

Observe a diferentes estudiantes mientras mezclan las sílabas de una palabra que usted les indique. Tome nota del desempeño de los estudiantes en el Registro de observación de mezcla de sílabas.



Mezclar sílabas

- En esta rutina, los estudiantes mezclarán sílabas con el sonido /s/ > z. Explíqueles que dirá una palabra con el sonido /s/ y que ellos deberán mezclarla en sílabas usando los movimientos de la rutina.
- Póngase de pie de frente a los estudiantes y muestre el procedimiento de mezcla.
- Diga a la clase que la palabra *taza* tiene dos partes sonoras (*ta ... za*). Diga las sílabas de manera pausada: *ta ... za*.

- TEKS K.2.A.v** demuestre conciencia fonológica al mezclar sílabas para formar palabras multisilábicas; **TEKS K.2.B.i** demuestre y aplique conocimiento fonético al identificar y asociar los sonidos comunes que las letras representan; **TEKS K.2.D.v** demuestre conciencia del texto impreso al identificar todas las letras mayúsculas y minúsculas; **TEKS K.2.A.iv** demuestre conciencia fonológica al identificar sílabas en palabras habladas; **TEKS K.2.A.i** demuestre conciencia fonológica al identificar y producir palabras que riman; **TEKS K.8.B** discuta la rima y el ritmo en rimas infantiles y en una variedad de poemas; **TEKS K.8.A** demuestre conocimiento de las características distintivas de la literatura infantil más conocida, tal como cuentos populares, fábulas, cuentos de hadas y rimas infantiles.

- Coloque de nuevo los puños adelante, con las palmas hacia abajo.
- Diga la sílaba *ta* mientras da vuelta al puño derecho y lo abre.
- Diga la sílaba *za* mientras da vuelta al puño izquierdo y lo abre.
- Diga la palabra *taza* mientras da un aplauso con las palmas.
- Practique con los estudiantes. Utilice las siguientes palabras:
 1. *po-zo* > *pozo*
 2. *a-zul* > *azul*
 3. *zo-rro* > *zorro*
 4. *a-rroz* > *arroz*

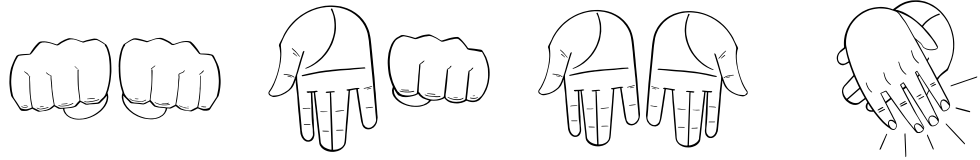

Observación: Registro de observación del sonido de las letras

Observe a diferentes estudiantes mientras identifican el sonido de letras que usted les señale durante la actividad Escenario de los cinco sonidos. Tome nota del desempeño de los estudiantes en el Registro de observación del sonido de las letras.

Escenario de los cinco sonidos

Nota: Diga a los estudiantes que serán los sonidistas en un escenario de sonidos. Trabaje con las letras y sílabas que conocieron en la Unidad 4, así como en lecciones anteriores. Es importante que solo elija cinco Tarjetas grandes de letras o de sílabas pues a lo largo de esta lección se trabajará con ese concepto numérico; y debido al tiempo destinado para esta actividad, será complicado repasar todas las letras vistas hasta ahora. Se propone elegir entre las siguientes Tarjetas grandes de letras y sílabas: *z, ch, ñ, g, j, r, v, ll, b, ca, co, cu, que, qui* (mayúsculas y minúsculas).

- Previamente puede pegar en la pizarra las cinco Tarjetas grandes de letras o de sílabas que seleccionó o puede mostrarlas durante la actividad (y mantenerlas a la vista de la clase durante toda la lección). Por ejemplo, puede colocar las tarjetas en el siguiente orden: *ch, z, V, ñ, que*.

Tarjetas grandes de letras



Tarjetas grandes de sílabas



- Diga a los estudiantes lo siguiente: “Esta actividad se llama ‘Escenario de los cinco sonidos’. Imaginemos que nos encontramos en un teatro y este es un escenario pequeño, muy colorido, en el que se presentarán cinco letras. Como estas se quedaron sin voz, ustedes serán los sonidistas, es decir, dirán el sonido de las letras que se vayan presentando”. Explique que ellos deberían pronunciar el sonido cada vez que usted señale las tarjetas.
- Para la presentación de las letras (*ch, z, V, ñ, que*) puede inventar juegos de palabras como las siguientes:
 - Chiquita, chistosa como chinche en China y en Chile está. Ella suena... (señalar tarjeta).
 - ¡Zum, zum, zum!, suenan los zapatos. ¡Zum, zum zum!, zapatero a tu zapato. Ella suena... (señalar tarjeta).
 - La vaca verde va de vacaciones; la vaca verde en Viena está. Ella suena... (señalar tarjeta).
 - Ñop, ñop, ñop con pirañas y arañas sueño yo. Ella sueña que suena (señalar tarjeta).
 - Quique una quesadilla de queso quiere. Quique quiere que la (señalar tarjeta) suene...

PRESENTAR EL SONIDO /S/ (10 MIN)

Palabras que comienzan con **ce, ci**

- Coloque las Tarjetas grandes de sílabas para *ce* y *ci* a la vista de los estudiantes, y pregunte qué sonidos las conforman. Se espera que respondan /s/ /e/ y /s/ /i/. Si algunos estudiantes responden /k/ /e/ y /k/ /i/, aproveche el momento para aclarar que la letra *c* se escucha /s/ cuando aparece antes de las vocales *e, i*.
- Para ejemplificar lo anterior, muestre las Tarjetas de imágenes de *cebolla* y *cine*, así como las imágenes digitales de *cereza* y *circo*. Pronuncie el nombre de cada imagen y solicite que lo repitan después de usted. Después muestre el reverso de las Tarjetas de imágenes *cebolla* y *cine* y solicite dos voluntarios para que señalen las sílabas *ce* y *ci*.

Tarjetas grandes de sílabas



Tarjetas de imágenes



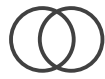

Conexión bilingüe: Comente a los estudiantes que tanto en inglés como en español, las palabras que se escriben con las sílabas *ce* y *ci*, se pronuncian de manera semejante.

Español	Inglés
cisne	cinnamon
centro	central
circo	circus
cine	cinema
celebración	celebration

➤ Componente digital 7.1

- Exhiba su copia ampliada de la Página de actividades 7.1 o proyecte el Componente digital 7.1.
- Pida a los estudiantes que digan en voz alta el nombre de cada imagen.
- Distribuya entre los estudiantes la Página de actividades 7.1 que preparó con anticipación.
- Explíqueles que van a encerrar en un círculo las imágenes cuyo sonido inicial sea la sílaba *ce* o *ci*.
- Cuando hayan concluido el ejercicio, pida que le entreguen las páginas de actividades y los lápices en forma ordenada y que se preparen para la transición a la siguiente actividad.



Página de actividades 7.1: Palabras que comienzan con *ce* y *ci*

Recoja las Páginas de actividades 7.1 para revisarlas más tarde y evaluar el desempeño de los estudiantes.

Página de actividades 7.1





Sonidos aislados

Explique a los estudiantes que identificarán los sonidos de las sílabas *ce* y *ci* en algunas sílabas.

- Diga en voz alta la palabra *cebolla* haciendo énfasis en la sílaba inicial y pida a los estudiantes que la repitan después de usted.
- Pregunte a los estudiantes: “¿Qué sílabas tiene la palabra *cebolla*?”. *ce-bo-lla*
- Pregunte a los estudiantes si escucharon el sonido de la sílaba *ce* en la primera, en la segunda o en la tercera sílaba.
- Repita el procedimiento con las siguientes palabras:
 1. **maceta**
 2. **cinco**
 3. **acerca**
 4. **cerezas**
 5. **dulce**



Palabras que riman

- Indique a los estudiantes que van a rimar palabras y pídeles que repitan la rima con usted.

Si tú dices **cinco**,
yo doy un **brinco**.
Si tú dices **cisne**,
yo voy al **cine**.

- Pida que repitan la palabra *cisne* y pregúnteles: “¿Qué otra palabra rima con *cisne*?” (*cine* porque tienen la misma sílaba final *ne*).
- Pregúnteles qué otras palabras riman (**cinco** y **brinco**).

Peces muchas veces

Nota: Coloque la cartulina con el siguiente trabalenguas a la vista de los estudiantes o escríbalo en la pizarra.

- Explique a los estudiantes que continuarán con la rima de palabras diciendo un trabalenguas. Pida que lo repitan después de usted.

Si yo digo que dices **peces**,

tú dices que digo **nueces**.

Si yo digo que dices **nueces**,

tú dices que digo peces muchas **veces**.

- Pregunte cuáles palabras riman. Si se les dificulta responder, pida que repitan el trabalenguas; haga énfasis en las palabras *peces*, *nueces* y *veces*.
- Una vez que hayan respondido correctamente, escriba en la pizarra las letras e, c, e y s; y diga en voz alta cómo suenan todas juntas: /eses/; seguido de las palabras *peces*, *nueces* y *veces* para que los estudiantes identifiquen la rima, así como el sonido de la sílaba ce en las palabras.
- Pregunte si se les ocurre otra palabra que rime con esas palabras.
- Al finalizar esta actividad, pregunte al grupo si conoce alguna canción. Verifique en que entre sus respuestas mencionen alguna canción infantil, o sugiéralas usted. Posteriormente, pregunte: “¿Esa canción se parece al trabalenguas que acabamos de ver? ¿En qué se parecen?”.
- Lleve las respuestas a que el grupo identifique que en las canciones infantiles también hay rimas y repeticiones de palabras.

Extensión

La forma plural de *pez* es *peces*. Para cambiar de singular a plural los sustantivos que terminan en -z, cambie -z por -c y agregue -es. Por ejemplo: *luz-luces*; *lápiz-lápices*; *voz-voces*; *avestruz-avestruces*.

Apoyo a la enseñanza

Los estudiantes pueden sugerir palabras sin sentido. Acepte todas las respuestas.

Lección 7: Código básico: Presentar el sonido /s/ > ce, ci

Destrezas de lectura



Enfoque principal

Los estudiantes identificarán y usarán las palabras comunes *cerca* y *cinco* para nombrar el número de objetos y describir su posición. **TEKS K.3.C**

Los estudiantes seguirán la lectura del capítulo “Fen y Ceci”, del Libro grande *El nuevo hogar de Fen* enfocándose en fragmentos escritos en primera y tercera persona, para responder y hacer preguntas acerca del cuento, así como para describir el escenario de la historia. **TEKS K.9.E; TEKS K.1.A; TEKS K.1.D; TEKS K.7.D**

PRESENTAR EL CAPÍTULO (10 MIN)

- Muestre el Libro grande *El nuevo hogar de Fen* y coménteles que leerán un nuevo capítulo.
- Muestre a los estudiantes el título del nuevo capítulo, en la página 24: “Fen y Ceci”. Coménteles que será el primer día de clases de Fen. Pregúnteles: ¿Creen que Fen esté nerviosa? ¿Recuerdan cómo se sentían en su primer día de clases?

Palabras comunes *cerca* y *cinco*

El capítulo “Fen y Ceci” del Libro grande *El nuevo hogar de Fen* incluye las siguientes palabras comunes que los estudiantes pueden identificar y practicar mientras leen.

Palabras comunes	Páginas del libro
cerca	28
cinco	28

TEKS K.3.C identifique y use palabras que nombren acciones; direcciones; posiciones; secuencias; categorías, tales como colores, formas y texturas; y ubicaciones; **TEKS K.9.E** escuche y experimente textos en primera y tercera persona; **TEKS K.1.A** escuche activamente y haga preguntas relevantes para entender la información y conteste preguntas usando respuestas de múltiples palabras; **TEKS K.1.D** trabaje en colaboración con otros siguiendo reglas acordadas para la discusión, incluyendo tomar turnos; **TEKS K.7.D** describa el escenario.

Libro grande



Desafío

Solicite algunos voluntarios para que digan en voz alta cuáles palabras comunes han aprendido durante el curso.

Libro grande



➤ Componente digital 7.2

- Muestre el Componente digital 7.2 de las palabras comunes.
- Señale la palabra *cerca*, indique cómo se pronuncia e invite al grupo a decirla en voz alta.
- Explique que las palabras *cerca* y *lejos* se usan para describir la posición de objetos, animales, personas o lugares. Para ejemplificar esto, diga los siguientes enunciados:
 - (Nombre del estudiante que está más cerca de usted) está cerca de mí.
 - (Nombre del estudiante que está más lejos de usted) está lejos de mí.
- También proporcione algunos ejemplos del Libro grande con oraciones sencillas que contengan la palabra común, por ejemplo, “Fen y Ceci están cerca”.
- Solicite a algunos voluntarios que digan una oración con la palabra común *cerca*.
- Repita la actividad con la palabra común *cinco*.
- Explique que la palabra *cinco* se usa para indicar el número que se tiene de algo, por ejemplo, “en el lago hay cinco cisnes”, “en el patio hay cinco estudiantes”.
- Ejemplifique con un conjunto de objetos que tenga a la mano (lápices, Tarjetas de letras, entre otros) y pida a los estudiantes que los describan usando las palabras comunes *cinco*, *cerca* y la palabra *lejos*; por ejemplo, escriba estos textos en la pizarra y pídale que le ayuden a completarlos:
 - “Tenemos cinco _____ en la mesa”.
 - El _____ está cerca del _____”.

Leer con un propósito

- Diga a los estudiantes que al finalizar el capítulo harán y responderán preguntas relacionadas con la historia.

LEER “FEN Y CECI” (10 MIN)



Escuchar con atención

Mantener conversaciones respetuosas

- Lea el capítulo “Fen y Ceci” una primera vez y pida a los estudiantes que presten atención. Esta lectura será para que disfruten de la historia.

- Luego, vuelva a leer el capítulo, pero esta vez en eco. Al terminar de leer cada página, escriba estas preguntas en la pizarra, así como un marco de respuesta para que los estudiantes contesten:
 - ¿Cómo es la escuela de Fen? Es _____. (*bonita*) (Motívelos a usar palabras para describir).
 - ¿Qué hay cerca de Fen y Ceci? Hay una _____. (*pecera*)
 - ¿Qué está comiendo Fen? Cinco _____. (*cerezas*).
- Invítelos a usar las palabras *cerca*, *lejos* y *cinco* para hacer preguntas sobre los personajes, el escenario y lo que ocurre en la historia, por ejemplo: ¿Ceci está cerca de Fen?
- Pida a los estudiantes que hagan y respondan estas mismas preguntas con un compañero, a manera de conversación.
- Para terminar, indique que juntos harán el resumen del capítulo para recordar qué pasó primero, después y al final.

Resumen

- Repase con todos los estudiantes la secuencia de eventos del capítulo “Fen y Ceci”. Guíe a los estudiantes mientras vuelven a contar los eventos de la historia. Sus preguntas deben incluir:
 - ¿Qué fue lo **primero** que sucedió en el capítulo “Fen y Ceci” (*Fen está sola.*)
 - ¿Qué pasó **después**? (*Ceci se acerca a Fen.*)
 - ¿Qué fue lo **último** que pasó en este capítulo? (*Fen y Ceci comieron frutas. Fen se puso feliz.*)

Fin de la lección

Material para llevar a casa

PALABRAS QUE COMIENZAN CON CE, CI

- Pida a los estudiantes que entreguen la Página de actividades 7.2 a un familiar o tutor.

Libro de lectura



Página de actividades 7.2



Lección 7: Código básico: Presentar el sonido /s/ > ce, ci

Apoyo adicional

MÁS AYUDA CON LA RIMA DE PALABRAS

Cien dulces

- Mencione a los estudiantes que dirán otro trabalenguas. Dígalo a velocidad normal.

*Cien dulces dices que había en el dulcero de la dulcería,
en la dulcería dices que cien dulces en el dulcero había.*

- Pida que lo repitan después de usted.
- Solicite algunos voluntarios para que identifiquen las palabras con los sonidos de las sílabas ce y ci.

¿Qué rima con veces y son cinco?

- Haga una copia de la Página de actividades RM 7.1 para cada estudiante y reparta un lápiz.
- Repase los nombres de las imágenes que presenta la página.
- Diga la palabra veces y escríbala en la pizarra.
- Pida a los estudiantes que lean las palabras y encierren en un círculo las imágenes cuyo nombre rime con la palabra veces (*peces, cisnes y flores*).
- Para concluir pídale que identifiquen los conjuntos donde hay cinco elementos (*peces, cisnes, flores, macetas y tazas*).

CÓDIGO BÁSICO

Presentar /s/ > ce, ci

ENFOQUE PRINCIPAL DE LA LECCIÓN

Destrezas fundamentales

Los estudiantes mezclarán sílabas para formar palabras de dos sílabas.

✚ TEKS K.2.A.v

Destrezas de escritura

✚ Los estudiantes identificarán los sonidos de las sílabas *ce* y *ci*. TEKS K.2.B.i

Los estudiantes trazarán las sílabas *ce* y *ci*, así como palabras que contengan

✚ estas sílabas. TEKS K.2.E; TEKS K.2.C.ii

Destrezas fundamentales

Los estudiantes manipularán varias sílabas para formar nuevas palabras.

✚ TEKS K.2.A.ix; TEKS K.2.B.iv

Destrezas de lectura

Los estudiantes leerán con un compañero el capítulo “Fen y Ceci”, enfocándose en fragmentos escritos en primera y tercera persona, e identificarán palabras con las sílabas *ce* y *ci* incluyendo las palabras comunes *cerca* y *cinco*.

✚ TEKS K.9.E; TEKS K.2.B.ii

Los estudiantes harán inferencias y responderán a preguntas sobre el capítulo

✚ “Fen y Ceci”. TEKS K.5.F; TEKS K.6.B

EVALUACIÓN FORMATIVA

Observación	Registro de observación de mezcla de sílabas en voz alta TEKS K.2.A.v
Observación	Registro anecdótico de lectura TEKS K.2.A.v
Observación	Registro de observación de preguntas para comentar TEKS K.5.F; TEKS K.6.B
Página de actividades 8.2	Trazar palabras con <i>ce</i> y <i>ci</i> TEKS K.2.E; TEKS K.2.C.ii

 **TEKS K.2.A.v** demuestre conciencia fonológica al mezclar sílabas para formar palabras multisilábicas; **TEKS K.2.B.i** demuestre y aplique conocimiento fonético al identificar y asociar los sonidos comunes que las letras representan; **TEKS K.2.E** desarrolle la escritura al formar de manera precisa todas las letras mayúsculas y minúsculas usando la direccionalidad apropiada; **TEKS K.2.C.ii** demuestre y aplique el conocimiento ortográfico al escribir palabras con patrones silábicos comunes, tales como CV, VC, CCV, CVC, VCV, CVCV, CCVCV y CVCCV; **TEKS K.2.A.ix** demuestre conciencia fonológica al manipular sílabas en una palabra multisilábica; **TEKS K.2.B.iv** demuestre y aplique conocimiento fonético al reconocer que se forman nuevas palabras cuando las sílabas se cambian, se agregan o se borran; **TEKS K.9.E** escuche y experimente textos en primera y tercera persona; **TEKS K.2.B.ii** demuestre y aplique conocimiento fonético al usar la relación letra-sonido para decodificar palabras de una y dos sílabas, y palabras multisilábicas, incluyendo CV, VC, CCV, CVC, VCV, CVCV, CCVCV y CVCCV; **TEKS K.5.F** haga inferencias y use evidencia para apoyar la comprensión con la asistencia de un adulto; **TEKS K.6.B** proporcione una respuesta oral, pictórica o escrita respecto a un texto.

VISTAZO A LA LECCIÓN

	Agrupación	Duración	Materiales
Destrezas fundamentales (5 min)			
A calentar motores: – Mezclar sílabas (Conciencia fonológica)	Toda la clase	5 min	
Destrezas de escritura (15 min)			
Presentar <i>ce, ci</i> – Palabras con <i>ce, ci</i>	Toda la clase	5 min	<input type="checkbox"/> Tarjetas grandes de sílabas para <i>ce, ci</i> <input type="checkbox"/> Tarjetas de imágenes: <i>cine, cebolla, maceta, quince</i>
Trazar <i>ce, ci</i> : – Trazar letras: Demostración del maestro – Practicar el trazo de <i>ce, ci</i> – Trazar palabras con <i>ce, ci</i>	Individual	10 min	<input type="checkbox"/> Tarjetas grandes de letras para <i>c, e, i, C</i> <input type="checkbox"/> Página de actividades 8.1 <input type="checkbox"/> Componente digital 8.1 <input type="checkbox"/> Página de actividades 8.2 <input type="checkbox"/> Componente digital 8.2
Destrezas fundamentales (5 min)			
Formando nuevas palabras: – Cadena de palabras	Grupos pequeños	5 min	<input type="checkbox"/> Tarjetas grandes de sílabas para <i>ci, ne, ta, no, bo, ca, ce, ja, na, lu, pa</i>
Destrezas de lectura (15 min)			
Presentar el capítulo: – Leer con un propósito	Toda la clase	5 min	<input type="checkbox"/> Libro grande <i>El nuevo hogar de Fen</i>
Leer “Fen y Ceci” (Decodificación): – Leer con un compañero – Preguntas para comentar	Con un compañero/ Toda la clase	10 min	<input type="checkbox"/> Libro de lectura <i>El nuevo hogar de Fen</i>
Material para llevar a casa			
Más ayuda con trazar palabras con <i>ce, ci</i>			<input type="checkbox"/> Página de actividades 8.3

PREPARACIÓN PREVIA

Destrezas fundamentales

- Para realizar la evaluación formativa prepare el Registro de observación de mezcla de sílabas en voz alta que se encuentra en los Recursos para el maestro.

Destrezas de escritura

- Para realizar la actividad Palabras con *ce*, *ci*, prepare las Tarjetas grandes de sílabas para *ce* y *ci* (minúsculas y mayúsculas), las Tarjetas de imágenes para *cine*, *cebolla*, *maceta* y *quince*, así como las imágenes digitales para *cerezas* y *circo*.
- Trazar letras. Antes de hacer la rutina, consulte la Guía de rutinas que se encuentra en el material introductorio de esta Guía del maestro y repase las instrucciones. Prepare las Tarjetas grandes de letras para *c*, *e*, *i* minúscula y *C* mayúscula.

➤ Componentes digitales 8.1

- Prepare una copia ampliada de la Página de actividades 8.1 para exhibirla ante la clase o el Componente digital 8.1 para proyectarlo.
- Prepare la Página de actividades 8.1 y lápices para distribuirlos entre los estudiantes.

➤ Componentes digitales 8.2

- Prepare una copia ampliada de la Página de actividades 8.2 para exhibirla ante la clase o el Componente digital 8.2 para proyectarlo.
- Prepare la Página de actividades 8.2 y lápices para distribuirlos entre los estudiantes.

Destrezas fundamentales

- Para la actividad Formando nuevas palabras, prepare las Tarjetas grandes de sílabas para *ci*, *ne*, *ta*, *no*, *bo*, *ca*, *ce*, *ja*, *na*, *lu* y *pa*.

Destrezas de lectura

- Prepare el Libro grande y el Libro de lecturas *El nuevo hogar de Fen*, capítulo "Fen y Ceci".
- Para realizar la evaluación formativa prepare el Registro anecdótico de lectura que se encuentra en los Recursos para el maestro.

- También, prepare el Registro de observación de preguntas para comentar que se encuentra en los Recursos para el maestro. Tome notas sobre la capacidad de cada estudiante para responder en oraciones completas y responder preguntas sobre los personajes, el escenario y los eventos principales.

Recursos adicionales

- Vea las actividades de Apoyo adicional al final de la lección para más ayuda con trazar palabras con *ce* y *ci*.

Lección 8: Código básico: Presentar /s/ > ce, ci

Destrezas fundamentales



Enfoque principal: Los estudiantes mezclarán sílabas para formar palabras de dos sílabas. **TEKS K.2.A.v**

A CALENTAR MOTORES (5 MIN)



Observación: Registro de observación de mezcla de sílabas en voz alta

Observe a diferentes estudiantes mientras mezclan las sílabas que usted les indique para formar palabras. Tome nota del desempeño de los estudiantes en el Registro de observación de mezcla de sílabas en voz alta.



Mezclar sílabas

En esta rutina, los estudiantes mezclarán palabras con las sílabas *ce* y *ci*. Explíqueles que dirá una palabra con la sílaba *ce* y que ellos deberán mezclarla en sílabas usando los movimientos de la rutina.

- Póngase de pie de frente a los estudiantes y muestre el procedimiento de mezcla.
- Diga a la clase que la palabra *cerdo* tiene dos partes sonoras (*cer ... do*). Diga las sílabas de manera pausada: *cer ... do > cerdo*.
- Coloque de nuevo los puños adelante, con las palmas hacia abajo.
- Diga la sílaba *cer* mientras da vuelta al puño derecho y lo abre.
- Diga la sílaba *do* mientras da vuelta al puño izquierdo y lo abre.
- Diga la palabra *cerdo* mientras da un aplauso con las palmas.

TEKS K.2.A.v demuestre conciencia fonológica al mezclar sílabas para formar palabras multisilábicas.

• Practique con los estudiantes. Utilice las siguientes palabras.

1. *Ce-ci* > Ceci
2. *ci-ne* > cine
3. *cer-ca* > cerca
4. *cir-co* > circo

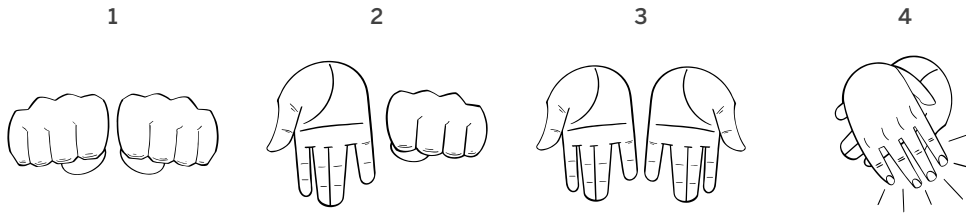

Nota cultural

En algunos lugares de Latinoamérica como en México al *cerdo* también se le conoce como *puerco*, *cochino* o *marrano*; en otros países, como Argentina, Bolivia, Ecuador, Perú o Chile, se le conoce como *cochi*, *chancho*, *cochinillo* o *lechón*.

Lección 8: Código básico: Presentar /s/ > ce, ci

Destrezas de escritura



Enfoque principal

- Los estudiantes identificarán los sonidos de las sílabas *ce* y *ci*. **TEKS K.2.B.i**
- Los estudiantes trazarán las sílabas *ce* y *ci*, así como palabras que contengan estas sílabas. **TEKS K.2.E; TEKS K.2.C.ii**

PRESENTAR CE, CI (5 MIN)

Palabras con ce, ci

- Coloque las Tarjetas grandes de sílabas para *ce* y *ci* a la vista de la clase, y pregunte cómo suenan. Es posible que algunos mencionen que se trata de los sonidos de las sílabas *que* y *qui*. De ser así, recuérdelos que cuando el sonido /s/ está antes de /e/ e /i/ produce las sílabas *ce* y *ci*. Señale siempre las tarjetas para que los estudiantes reconozcan estas sílabas.
- Para reforzar la comprensión de lo anterior, muestre las Tarjetas de imágenes de *cine* y *cebolla*, así como las imágenes digitales de *circo* y *cerezas* y pida que digan sus nombres en voz alta. Enseguida, muestre el reverso de las Tarjetas de imágenes de *cine* y *cebolla* para que observen la división silábica de las palabras. Solicite que digan las sílabas de cada palabra, incluyendo *circo* y *cerezas*.

- TEKS K.2.B.i** demuestre y aplique conocimiento fonético al identificar y asociar los sonidos comunes que las letras representan; **TEKS K.2.E** desarrolle la escritura al formar de manera precisa todas las letras mayúsculas y minúsculas usando la direccionalidad apropiada; **TEKS K.2.C.ii** demuestre y aplique el conocimiento ortográfico al escribir palabras con patrones silábicos comunes, tales como CV, VC, CCV, CVC, VCV, CVCV, CCVCV y CVCCV.

Tarjetas grandes de sílabas



Tarjetas de imágenes



Apoyo a la enseñanza

Puede mostrar también las Tarjetas grandes de sílabas para *ca*, *co*, *cu*, *que*, *qui*, *se*, *si*, *ze* y *zi* con el propósito de que los estudiantes reconozcan la diferencia de sonido, así como de trazo.

Desafío

Antes de comenzar la rutina, pregunte a la clase si alguien recuerda los trazos de *c* minúscula y mayúscula, y de *e*, *i* minúsculas. Solicite voluntarios para que pasen al frente y que los tracen en la pizarra. Durante el trazo, apóyelos oralmente con el procedimiento para trazar cada letra.

Tarjetas grandes de letras



- Muestre el frente y el reverso de las Tarjetas de imágenes de *maceta* y *quince* para que los estudiantes observen el uso de estas sílabas en medio y al final de las palabras.
- Trace en la pizarra un cuadro con cuatro columnas y en cada una escriba las sílabas *ce*, *ci*, *Ce* y *Ci*; mientras lo hace, comente que los trazos de las letras *c*, *e*, *i*, tanto minúsculas como mayúsculas ya los conocen. Pronuncie los sonidos de las sílabas *ce* y *ci*.
- En cada columna, escriba palabras que tengan letras que ya conozcan y pida que repitan después de usted. El cuadro puede quedar de la siguiente manera:

ce	ci	Ce	Ci
cebolla	cine	Ceci	Cildo
cerca	cima	Celia	Cintia
cereza	circo	Celaya	
maceta			
quince			

- Recuérdeles que las palabras se escriben con mayúsculas cuando se trata de nombres de personas o lugares. También explique que los nombres propios con estas sílabas no son muy comunes. Pregunte si conocen alguno y agréguelo a la columna que corresponda.

TRAZAR CE, CI (10 MIN)

Nota: Los estudiantes ya conocen los trazos de cada una de las letras que conforman las sílabas *ce* y *ci*, tanto con minúscula y mayúscula iniciales. Por tanto, en la rutina de Trazar letras se hará un recordatorio breve de estos trazos.



Trazar letras

Demostración del maestro

Nota: Presente primero los trazos de las sílabas *ce* y *ci* minúsculas, y luego *Ce* y *Ci* mayúsculas. Coloque las Tarjetas grandes de letras para *c*, *e*, *i* minúscula y *C* mayúscula en un lugar visible, de modo que los estudiantes puedan verlas y compararlas mientras practican su trazo. Evite usar el nombre de las letras durante esta actividad. En su lugar, refiérase a los sonidos /s/, /e/, /i/.

- Dibuje dos líneas horizontales, una superior y una inferior además de la línea punteada media, en la pizarra o en una cartulina que sirvan como guía para el trazo.
- Luego, trace una c y una e grandes y describa los trazos, haciendo énfasis en la direccionalidad y por dónde empezar. Ofrezca apoyo adicional a los estudiantes zurdos.
- Diga las frases siguientes en voz alta para describir lo que va haciendo mientras traza las letras de la sílaba ce:

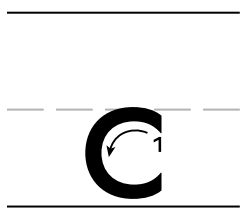

Empiezo justo debajo de la línea punteada.

1. Dibujo un círculo casi completo hacia la izquierda.

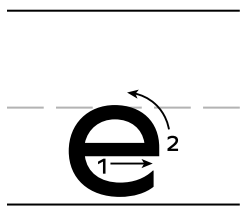

Empiezo entre la línea punteada y la línea de abajo.

1. Dibujo una línea horizontal.
 2. Dibujo un círculo casi completo hacia la izquierda.
- Cuando termine el trazo de ambas letras, pida a los estudiantes que digan la sílaba ce.
 - Presente ahora el trazo para la sílaba ci. Repita el trazo de c y continúe con el recordatorio del trazo de i.

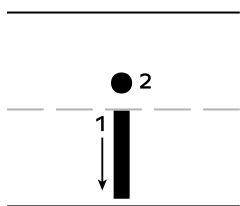

Empiezo en la línea punteada.

1. Dibujo una línea corta hacia abajo.
2. Pongo un punto arriba.

- Cuando termine el trazo de ambas letras, pida a los estudiantes que digan la sílaba *ci*.
- Repita el procedimiento para demostrar el trazo de las sílabas *Ce* y *Ci*. Diga las frases siguientes en voz alta para describir lo que va haciendo mientras traza la letra *C*.

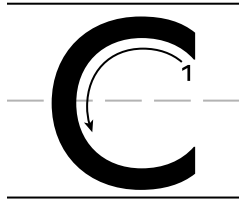

Empiezo justo debajo de la línea de arriba.

1. Dibujo un círculo casi completo hacia la izquierda

- Repita los procedimientos para trazar las letras *e*, *i*, hasta completar el trazo de ambas sílabas.
- Cuando termine el trazo de cada sílaba, pida a los estudiantes que digan las sílabas *ce* y *ci*, respectivamente.
- Comente a los estudiantes que la letra *C* mayúscula se usa para escribir nombres de personas como *Cecilia*, *Celia* y *Cirilo* y de lugares como *Celaya*.

Practicar el trazo de *ce*, *ci*

➤ Componente digital 8.1

- Comente a los estudiantes que practicarán el trazo de las sílabas *ce* y *ci*.
- Exhiba su copia ampliada para mostrar cómo hacer el trazo. También puede proyectar el Componente digital 8.1.
- Distribuya la Página de actividades 8.1 y un lápiz entre los estudiantes.
- Asegúrese de seguir los pasos y repetir las frases a medida que completa cada una de las sílabas. Pídales que repitan las frases anteriores con usted.
- Al concluir los trazos de cada sílaba, diga los sonidos de las sílabas *ce* y *ci*.
- Haga una práctica guiada en grupo, repasando los pasos hasta que los estudiantes estén listos para trabajar de manera independiente.
- Luego, pídales que tracen las letras de la página que les acaba de entregar.
- Cuando hayan terminado, explique que trazarán las sílabas *Ce* y *Ci* que se encuentran al reverso de la misma página. Repita el procedimiento anterior.

Página de actividades 8.1



Trazar palabras con *ce, ci*

➤ Componente digital 8.2

- Exhiba su copia ampliada para mostrar la actividad que harán enseguida. También puede proyectar el Componente digital 8.2.
- Distribuya entre los estudiantes la Página de actividades 8.2 y lápices.
- Explique que trazarán las palabras con las sílabas *ce* y *ci*.
- Después de trazar las palabras, pida que las lean en voz alta.
- Cuando hayan terminado, pídeles que entreguen los lápices y la página de actividades en forma ordenada y que se preparen para la transición a la siguiente actividad.

Página de actividades 8.2



Página de actividades 8.2: Trazar palabras con *ce, ci*

Recoja las Páginas de actividades 8.2 para revisarlas y evaluar el desempeño de los estudiantes.

Lección 8: Código básico: Presentar /s/ > *ce, ci*

Destrezas fundamentales



➤ **Enfoque principal:** Los estudiantes manipularán varias sílabas para formar nuevas palabras. **TEKS K.2.A.ix; TEKS K.2.B.iv**

FORMANDO NUEVAS PALABRAS (5 MIN)

Cadena de palabras

- Pegue en la pizarra en una siguiente línea, las Tarjetas grandes de las sílabas *ce* y *ja* > *ce ja*.
- Pida a los estudiantes que digan la palabra que se forma en voz alta.
- Pregunte cuál es la última sílaba de la palabra (*ja*).
- Retire la sílaba *ja* y agregue la sílaba *na* para formar *cena*.

Tarjetas grandes de sílabas



➤ **TEKS K.2.A.ix** demuestre conciencia fonológica al manipular sílabas en una palabra multisilábica; **TEKS K.2.B.iv** demuestre y aplique conocimiento fonético al reconocer que se forman nuevas palabras cuando las sílabas se cambian, se agregan o se borran.

- Pida a los estudiantes que lean la nueva palabra que se formó y pregunte:

“¿Qué sílaba cambió? (*ja* cambió a *na*).

- Dígales que ahora ellos seguirán la cadena de palabras, quitando la primera sílaba de *cena* (*ce*) y agregando otra sílaba (por ejemplo *ne-na* > *nena*).

Pida a un voluntario que pase al frente y retire la Tarjeta grande de sílabas para *ce* y la cambie por la Tarjeta grande de sílabas para *ne*. Pregunte: “¿Qué palabra se forma?” (*nena*)

- Pida a los estudiantes que lean a coro la nueva palabra que se formó.
- Utilice la siguiente lista para seguir la cadena de palabras, ya sea cambiando la sílaba inicial o la final de la palabra.

ceja > cena > nena > luna > lupa

cine > cita > nota > bota > boca

- Pida a los estudiantes que lean a coro cada nueva palabra que se forme.



Verificar la comprensión

Pregunte aleatoriamente a cada grupo de trabajo qué palabras formaron. Pueden ser palabras de dos sílabas (*tapa*, *capa*) o de tres (*bocina*, *botana*).

Lección 8: Código básico: Presentar /s/ > ce, ci

Destrezas de lectura



Enfoque principal

Los estudiantes leerán con un compañero el capítulo “Fen y Ceci”, enfocándose en fragmentos escritos en primera y tercera persona, e identificarán palabras con las sílabas *ce* y *ci* incluyendo las palabras comunes *cerca* y *cinco*.

📍 **TEKS K.9.E; TEKS K.2.B.ii**

Los estudiantes harán inferencias y responderán a preguntas sobre el capítulo

📍 “Fen y Ceci”. **TEKS K.5.F; TEKS K.6.B**

📍 **TEKS K.9.E** escuche y experimente textos en primera y tercera persona; **TEKS K.2.B.ii** demuestre y aplique conocimiento fonético al usar la relación letra-sonido para decodificar palabras de una y dos sílabas, y palabras multisilábicas, incluyendo CV, VC, CCV, CVC, VCV, CVCV, CCVCV y CVCCV; **TEKS K.5.F** haga inferencias y use evidencia para apoyar la comprensión con la asistencia de un adulto; **TEKS K.6.B** proporcione una respuesta oral, pictórica o escrita respecto a un texto.

PRESENTAR EL CAPÍTULO (5 MIN)

Nota: Recuerde que el capítulo “Fen y Ceci” se leyó en la lección anterior, por lo cual se les facilitará a los estudiantes la decodificación y la comprensión de la historia.

- Comente a los estudiantes que es hora de leer de nuevo el capítulo “Fen y Ceci” del Libro grande *El nuevo hogar de Fen*.
- Muestre la página donde aparece el título del capítulo y pida a los estudiantes que lo lean. Motíuelos para que identifiquen sonido por sonido para después mezclarlos en la palabra.
- Muestre la imagen de las páginas 26 y 27 y pregunte: “¿A Fen le gustan los peces?” Después, muestre la imagen de la página 29 y pregunte: “¿Fen está contenta de conocer a Ceci?”
- Haga un repaso general de la historia, pregunte a los estudiantes sobre acontecimientos puntuales del capítulo “Fen y Ceci”: “¿Quién le da la mano a Fen?” (Ceci), “¿Cuántas cerezas come Fen?” (cinco).

Leer con un propósito

Diga a los estudiantes que al leer el capítulo identificarán palabras con las sílabas *ce* y *ci*.

LEER “FEN Y CECI” (10 MIN)



Escuchar con atención

- Entregue a cada estudiante su Libro de lectura e indique que lo usarán para seguir la lectura que usted realizará.
- Lea el capítulo una vez para que los estudiantes disfruten la historia.
- Lea el capítulo una segunda vez a coro.
- Pida a los alumnos que digan las palabras que comiencen con *ce* y *ci* que encontraron en la lectura: *cerca*, *cinco*, *cereza*, *Ceci*.
- Haga una breve pausa después de leer cada página con la finalidad de que los estudiantes señalen las palabras con *ce* y *ci* que encontraron en la lectura. Puede preguntar: ¿La palabra peces comienza con *ce*? Se espera que respondan que no, en caso contrario, haga notar que la sílaba *ce* está al final de la palabra.

Libro grande



Apoyo a la enseñanza

Antes de iniciar la lectura, abra el Libro grande en uno de los capítulos anteriores y pregunte a los estudiantes si esa es la página correcta. Ellos deberán leer el título y mencionar que no es el capítulo correcto.

Libro de lectura





Observación: Registro anecdótico de lectura

Observe a los estudiantes mientras leen en voz alta al menos una oración o dos. Tome nota del desempeño de los estudiantes en el Registro anecdótico de lectura.

Nota: antes de iniciar con las actividades de esta sección, reparta a cada estudiante el Libro de lectura y organícelos para trabajar con un compañero.



Elegir el tono de voz

Leer con un compañero

- Proporcione un Libro de lectura a cada estudiante.
- Organice a los estudiantes en pares.
- Pida a los estudiantes que se sienten con su compañero y se turnen para leer en voz alta *El nuevo hogar de Fen*. Recuérdeles que sigan la lectura con un dedo, de izquierda a derecha y de arriba hacia abajo de cada página.
- Anímelos a pedir ayuda si tienen dificultades para leer una palabra.
- Anime a los estudiantes que terminan rápido a que vuelvan a leer “Fen y Ceci” o alguno de los capítulos que leyeron en lecciones anteriores. No deben leer los siguientes capítulos.



Observación: Registro de observación de preguntas para comentar

Observe a diferentes estudiantes mientras leen “Fen y Ceci” y responden las preguntas para comentar.

Preguntas para comentar

1. ¿Quién es Ceci? (*Una niña que le da la mano a Fen.*)
2. ¿A Fen le gustan los peces? (*Sí, a Fen le gustan los peces.*)
3. ¿Qué come Fen? (*Fen come cinco cerezas.*)
4. ¿Fen está contenta o triste? (*Fen está contenta.*)

Material para llevar a casa

MÁS AYUDA CON TRAZAR PALABRAS CON CE, CI

- Pida a los estudiantes que entreguen la Página de actividades 8.3 a un familiar o tutor.

Página de actividades 8.3



Lección 8: Código básico: Presentar /s/ > ce, ci

Apoyo adicional

MÁS AYUDA CON TRAZAR PALABRAS CON CE, CI

Palabras con ce, ci

- Comente a los estudiantes que continuarán practicando el trazo de palabras con *ce* y *ci*.
- Haga una copia de la Página de actividades RM 8.1 para cada estudiante y reparta un lápiz.
- Repase los nombres de las imágenes que presenta la página.
- Pida que unan con una línea la imagen con el nombre que le corresponde.
- Cuando hayan terminado, solicite que copien debajo de cada imagen el nombre que le corresponde.

9

EVALUACIÓN INTERMEDIA DE LA UNIDAD

Evaluación de
desempeño del
estudiante

ENFOQUE PRINCIPAL DE LA LECCIÓN

Destrezas fundamentales

- ✚ Los estudiantes segmentarán palabras en sílabas. **TEKS K.2.A.vi; TEKS K.2.A.iv**
Los estudiantes identificarán los sonidos /ch/, /s/ (z), /s/ (ce, ci) y *h* silenciosa, y los asociarán con su letra mayúscula o minúscula correspondiente: *Ch, ch, Z, z, Ce, ce, Ci, ci, H, h*. **TEKS K.2.B.i**
- ✚ Los estudiantes identificarán los sonidos /ch/, /s/ (z), /s/ (ce, ci) y *h* silenciosa en palabras simples. **TEKS K.2.A.vii; TEKS K.2.A.v**

Destrezas de escritura

- ✚ Los estudiantes trazarán las letras mayúsculas y minúsculas, así como determinadas sílabas (*H, h, Ch, ch, Z, z, Ce, ce, Ci, ci*). **TEKS K.2.E**
Los estudiantes escribirán palabras con patrones silábicos comunes como CV, VC, CCV, CVC, VCV, CVCV. **TEKS K.2.C.ii**

Destrezas de lectura

- ✚ Los estudiantes seguirán la lectura del capítulo “La cena”, del Libro grande *El nuevo hogar de Fen* enfocándose en fragmentos escritos en primera y tercera persona, e identificarán las letras mayúsculas y minúsculas. **TEKS K.9.E; TEKS K.2.D.v; TEKS K.2.B.ii; TEKS K.2.B.iii**
Los estudiantes responderán y harán preguntas relacionadas con el texto. **TEKS K.9.E; TEKS K.1.A; TEKS K.6.B**

EVALUACIÓN FORMATIVA

Observación	Registro de observación de segmentación oral TEKS K.2.A.vi
Página de actividades 9.1	Evaluación de desempeño del estudiante: Parte 1 (Identificar y asociar los sonidos con las letras que representan) TEKS K.2.B.i
Página de actividades 9.2	Evaluación de desempeño del estudiante: Parte 2 (Trazar letras, sílabas y palabras) TEKS K.2.E; TEKS K.2.C.ii

TEKS K.2.A.vi demuestre conciencia fonológica al segmentar palabras multisilábicas en sílabas; **TEKS K.2.A.iv** demuestre conciencia fonológica al identificar sílabas en palabras habladas; **TEKS K.2.B.i** demuestre y aplique conocimiento fonético al identificar y asociar los sonidos comunes que las letras representan; **TEKS K.2.A.vii** demuestre conciencia fonológica al identificar los sonidos iniciales y finales en palabras simples; **TEKS K.2.A.v** demuestre conciencia fonológica al mezclar sílabas para formar palabras multisilábicas; **TEKS K.2.E** desarrolle la escritura al formar de manera precisa todas las letras mayúsculas y minúsculas usando la direccionalidad apropiada; **TEKS K.2.C.ii** demuestre y aplique el conocimiento ortográfico al escribir palabras con patrones silábicos comunes, tales como CV, VC, CCV, CVC, VCV, CVCV, CCVCV y CVCCV; **TEKS K.9.E** escuche y experimente textos en primera y tercera persona; **TEKS K.2.D.v** demuestre conciencia del texto impreso al identificar todas las letras mayúsculas y minúsculas; **TEKS K.2.B.ii** demuestre y aplique conocimiento fonético al usar la relación letra-sonido para decodificar palabras de una y dos sílabas, y palabras multisilábicas, incluyendo CV, VC, CCV, CVC, VCV, CVCV, CCVCV y CVCCV; **TEKS K.2.B.iii** demuestre y aplique conocimiento fonético al decodificar palabras con la letra "h" que es silenciosa y dígrafos formados por consonantes, tales como "ch", "rr" y "ll"; **TEKS K.1.A** escuche activamente y haga preguntas relevantes para entender la información y conteste preguntas usando respuestas de múltiples palabras; **TEKS K.6.B** proporcione una respuesta oral, pictórica o escrita respecto a un texto.

VISTAZO A LA LECCIÓN

	Agrupación	Duración	Materiales
Destrezas fundamentales (15 min)			
A calentar motores: – Segmentar sílabas (Conciencia fonológica)	Toda la clase	5 min	
Evaluación de desempeño del estudiante: – Parte 1 (Identificar y asociar los sonidos con las letras que representan): Bingo (Conocimiento fonético)	Toda la clase/ Individual	5 min	<input type="checkbox"/> Página de actividades 9.1 <input type="checkbox"/> Componente digital 9.1
Reconocer sonidos en palabras: – Sonidos aislados (Conciencia fonológica)	Toda la clase	5 min	
Destrezas de escritura (10 min)			
Evaluación de desempeño del estudiante: – Parte 2 (Trazar letras, sílabas y palabras)	Toda la clase/ Individual	10 min	<input type="checkbox"/> Página de actividades 9.2 <input type="checkbox"/> Componente digital 9.2
Destrezas de lectura (15 min)			
Presentar el capítulo: – Leer con un propósito	Toda la clase	5 min	<input type="checkbox"/> Libro grande <i>El nuevo hogar de Fen</i>
Leer “La cena” (Decodificación): – Resumen	Toda la clase/ Con un compañero	10 min	<input type="checkbox"/> Libro grande <i>El nuevo hogar de Fen</i> <input type="checkbox"/> Libro de lectura <i>El nuevo hogar de Fen</i>
Material para llevar a casa			
Letras y sílabas para repasar			<input type="checkbox"/> Página de actividades 9.3

PREPARACIÓN PREVIA

Nota para el maestro

Durante esta lección, usted evaluará a los estudiantes para verificar que comprenden el material presentado en la primera mitad de la Unidad 5.

La Página de actividades 9.1 evalúa la capacidad de los estudiantes para identificar y asociar los sonidos con las letras que corresponden.

La Página de actividades 9.2 le permite evaluar la capacidad de los estudiantes para trazar las letras que han visto hasta esta lección.

Destrezas fundamentales

- Para realizar la evaluación formativa, prepare el Registro de observación de segmentación oral que se encuentra en los Recursos para el maestro. El Registro de observación le servirá para anotar el desempeño de los estudiantes en la rutina Segmentar sílabas. A lo largo de la unidad, hay oportunidades para observar y registrar su desempeño en estas habilidades.

➤ Componente digital 9.1

- Prepare una copia ampliada de la Página de actividades 9.1 para exhibirla ante la clase y mostrar las letras que los estudiantes deben identificar mientras juegan Bingo, o prepare el Componente digital 9.1 para proyectarlo en el salón de clase.
- Prepare la Página de actividades 9.1 para la primera parte de la Evaluación de desempeño del estudiante, así como lápices para distribuirlos entre los estudiantes.

Destrezas de escritura

➤ Componente digital 9.2

- Prepare una copia ampliada de la Página de actividades 9.2 para exhibirla ante la clase y mostrar las letras, sílabas y palabras que los estudiantes deben trazar, o prepare el Componente digital 9.2 para proyectarlo en el salón de clase.
- Prepare la Página de actividades 9.2 para la segunda parte de la Evaluación de desempeño del estudiante, así como lápices para distribuirlos entre los estudiantes.

Destrezas de lectura

- Prepare el Libro grande y el Libro de lectura *El nuevo hogar de Fen*, capítulo “La cena”, para la lectura.

Recursos adicionales



- Vea las actividades de Apoyo adicional al final de la lección para más ayuda con la asociación de sonidos y letras, así como con el trazo de palabras.

Lección 9: Evaluación intermedia de la unidad
Evaluación de desempeño del estudiante

Destrezas fundamentales



Enfoque principal

-  Los estudiantes segmentarán palabras en sílabas. **TEKS K.2.A.vi; TEKS K.2.A.iv**
 Los estudiantes identificarán los sonidos /ch/, /s/ (z), /s/ (ce, ci) y *h* silenciosa, y los asociarán con su letra mayúscula o minúscula correspondiente: *Ch, ch, Z, z*,
-  *Ce, ce, Ci, ci, H, h.* **TEKS K.2.B.i**
 Los estudiantes identificarán los sonidos /ch/, /s/ (z), /s/ (ce, ci) y *h* silenciosa
-  en palabras simples. **TEKS K.2.A.vii; TEKS K.2.A.v**

A CALENTAR MOTORES (5 MIN)



Observación: Registro de observación de segmentación oral

Observe a diferentes estudiantes mientras segmentan las palabras que usted les indique. Tome nota del desempeño de los estudiantes en el Registro de observación de segmentación oral.



Segmentar sílabas

Explique a los estudiantes que dirá una palabra y que ellos deberán segmentarla en sílabas usando los movimientos de la rutina.

- Levante el dedo índice y el dedo medio y diga la palabra *horno* en voz alta.
- Mueva o flexione su dedo índice y diga la primera sílaba de la palabra, *hor*.
- Mueva o flexione su dedo medio y diga la segunda sílaba de la palabra, *no*.

-  **TEKS K.2.A.vi** demuestre conciencia fonológica al segmentar palabras multisilábicas en sílabas; **TEKS K.2.A.iv** demuestre conciencia fonológica al identificar sílabas en palabras habladas; **TEKS K.2.B.i** demuestre y aplique conocimiento fonético al identificar y asociar los sonidos comunes que las letras representan; **TEKS K.2.A.vii** demuestre conciencia fonológica al identificar los sonidos iniciales y finales en palabras simples; **TEKS K.2.A.v** demuestre conciencia fonológica al mezclar sílabas para formar palabras multisilábicas.

Segmentar sílabas

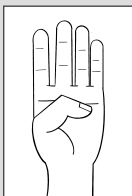

- Si la palabra tiene tres o cuatro sílabas, muestre el dedo anular para decir la tercera sílaba y el dedo meñique para decir la cuarta.
- Pídales que segmenten las siguientes palabras:
 1. chico > *chi-co*
 2. helado > *he-la-do*
 3. zapato > *za-pa-to*
 4. cine > *ci-ne*

EVALUACIÓN DE DESEMPEÑO DEL ESTUDIANTE (5 MIN)

Parte 1 (Identificar y asociar los sonidos con las letras que representan)

Bingo

Nota: En esta actividad se sugiere usar dos palabras con *h*, las cuales son de un nivel complejo alto. Se espera que los estudiantes identifiquen la letra o sílaba con la que se escriben porque son palabras que trabajaron en esta primera mitad de la Unidad 5.

➤ Componente digital 9.1

Exhiba su copia ampliada de la Página de actividades 9.1 para mostrar las letras con las que jugarán Bingo o proyecte el Componente digital 9.1.

- Proporcione a cada estudiante una copia de la Página de actividades 9.1, así como crayones.
- Pídales que observen las letras y sílabas, y que digan en voz alta el sonido de cada una.
- Recuérdeles que ya han jugado Bingo en unidades anteriores y que usted les dirá algunas palabras y ellos deberán encerrar en un círculo la letra o sílaba que corresponde al sonido inicial de cada palabra. Al pronunciar la palabra haga énfasis en el sonido inicial. Por ejemplo, diga la palabra *Hugo*. Es probable que los estudiantes le mencionen que la letra *u* no está en la página, déles una pista: “Es la letra silenciosa con la que trabajamos en lecciones anteriores”.
- Sugiera que usen distintos colores para encerrar las letras o sílabas.
- Use las siguientes palabras para el juego: *Héctor*, *Chicago*, *zapato*, *Ceci* y *cine*.

Página de actividades 9.1





Página de actividades 9.1: Evaluación de desempeño del estudiante:
Parte 1 (Identificar y asociar los sonidos con las letras que representan)

Recoja las Páginas de actividades que completaron los estudiantes para revisarlas más tarde y evaluar el desempeño de cada uno.

RECONOCER SONIDOS EN PALABRAS (5 MIN)

Nota: En la siguiente actividad, los estudiantes identificarán los sonidos de la sílaba *ce*. Posteriormente repita esta rutina con los sonidos de la sílaba *ci*, el dígrafo /ch/ y el sonido /s/ (letra *z*), usando la lista de palabras que se ofrece.



Sonidos aislados

Explique a los estudiantes que identificarán algunos sonidos en algunas sílabas.

- Diga en voz alta la palabra *cebolla* haciendo énfasis en la sílaba inicial y pida a los estudiantes que la repitan después de usted.
- Pregunte a los estudiantes: “¿Qué sílabas tiene la palabra *cebolla*?”. *ce-bo-lla*
- Pregunte a los estudiantes si escucharon el sonido /s/ en la primera, en la segunda o en la tercera sílaba.
- Repita el procedimiento con las siguientes palabras:

1. **cine**

3. **arroz**

2. **noche**

4. **circo**

Lección 9: Evaluación intermedia de la unidad
Evaluación de desempeño del estudiante

Destrezas de escritura



Enfoque principal

Los estudiantes trazarán las letras mayúsculas y minúsculas, así como determinadas sílabas (*H, h, Ch, ch, Z, z, Ce, ce, Ci, ci*). **TEKS K.2.E**



Los estudiantes escribirán palabras con patrones silábicos comunes como CV, VC, CCV, CVC, VCV, CVCV. **TEKS K.2.C.ii**



EVALUACIÓN DE DESEMPEÑO DEL ESTUDIANTE (10 MIN)

Nota: Los estudiantes deben enfocarse en el trazo de cada una de las letras mayúsculas y minúsculas que han trabajado hasta esta lección. Si es necesario, recuérdelos los pasos a seguir para llevar a cabo cada trazo.

Parte 2 (Trazar letras, sílabas y palabras)

➤ Componente digital 9.2

Exhiba su copia ampliada de la Página de actividades 9.2 para mostrar las letras y las palabras que aparecen en la actividad o proyecte el Componente digital 9.2.

Página de actividades 9.2



- Distribuya la Página de actividades 9.2 y lápices entre los estudiantes.
- Solicite que observen primero las letras y pregunte cuáles son los sonidos de cada una. Se espera que mencionen que la *h* es silenciosa, /ch/, /s/ (*z*) y /s/ (*ce, ci*).
- Pregunte después si las letras son mayúsculas o minúsculas. Pida que observen bien.
- Finalmente, pregunte qué palabras aparecen en los últimos renglones de la página. Se espera que mencionen *chico* y *zapato*.
- Pida que comiencen el trazo de cada una de las letras y después con el trazo de las palabras.



TEKS K.2.E desarrolle la escritura al formar de manera precisa todas las letras mayúsculas y minúsculas usando la direccionalidad apropiada; **TEKS K.2.C.ii** demuestre y aplique el conocimiento ortográfico al escribir palabras con patrones silábicos comunes, tales como CV, VC, CCV, CVC, VCV, CVCV, CCVCV y CVCCV.

Apoyo a la enseñanza

Puede concluir la actividad, pidiendo a los estudiantes que mencionen una palabra con las letras que acaban de escribir, que sean distintas de las que aparecen en la página de actividades.

- Cuando hayan terminado el ejercicio, pida que den vuelta a la página y repitan el mismo procedimiento.



Página de actividades 9.2: Evaluación de desempeño del estudiante: Parte 2 (Trazar letras, sílabas y palabras)

Recoja las Páginas de actividades que completaron los estudiantes para revisarlas más tarde y evaluar el desempeño de cada uno.

Lección 9: Evaluación intermedia de la unidad Evaluación de desempeño del estudiante

Destrezas de lectura



Enfoque principal

Los estudiantes seguirán la lectura del capítulo “La cena”, del Libro grande *El nuevo hogar de Fen* enfocándose en fragmentos escritos en primera y tercera persona, e identificarán letras mayúsculas y minúsculas.

✦ **TEKS K.9.E; TEKS K.2.D.v; TEKS K.2.B.ii; TEKS K.2.B.iii**

Los estudiantes responderán y harán preguntas relacionadas con el texto.

✦ **TEKS K.9.E; TEKS K.1.A; TEKS K.6.B**

PRESENTAR EL CAPÍTULO (5 MIN)

- Comente a los estudiantes que escucharán el capítulo “La cena” del Libro grande *El nuevo hogar de Fen*.
- Lea el título del Libro grande: *El nuevo hogar de Fen*, señalando cada palabra en el Libro grande y pregunte a los estudiantes si identifican las letras mayúsculas y minúsculas. Pida que le digan el sonido de las letras mayúsculas que reconozcan y, si es necesario, ayúdelos señalando las letras del título una a una.
- Finalmente, indíqueles que lean el título una vez de corrido.

✦ **TEKS K.9.E** escuche y experimente textos en primera y tercera persona; **TEKS K.2.D.v** demuestre conciencia del texto impreso al identificar todas las letras mayúsculas y minúsculas; **TEKS K.2.B.ii** demuestre y aplique conocimiento fonético al usar la relación letra-sonido para decodificar palabras de una y dos sílabas, y palabras multisilábicas, incluyendo CV, VC, CCV, CVC, VCV, CVCV, CCVCV y CVCCV; **K.2.B.iii** demuestre y aplique conocimiento fonético al decodificar palabras con la letra “h” que es silenciosa y dígrafos formados por consonantes, tales como “ch”, “rr” y “ll”; **TEKS K.1.A** escuche activamente y haga preguntas relevantes para entender la información y conteste preguntas usando respuestas de múltiples palabras; **TEKS K.6.B** proporcione una respuesta oral, pictórica o escrita respecto a un texto.

Libro grande

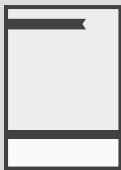

- Abra el Libro grande en la página 30 y repita el ejercicio de identificación de mayúsculas con el título del capítulo “La cena”.

Leer con un propósito

- Diga a los estudiantes que al finalizar la lectura de este capítulo, responderán y harán preguntas relacionadas con la historia.

LEER “LA CENA” (10 MIN)



Escuchar con atención

Elegir el tono de voz

- Distribuya el Libro de lectura entre los estudiantes e indíqueles que lo abran en la página 30, para que sigan la lectura que usted hará.
- Lea el capítulo en voz alta para que los estudiantes escuchen la narración. Esta primera lectura les servirá para disfrutar de la historia y conocer más de la nueva vida de Fen en Chicago.
- Luego, vuelva a leer el capítulo, pero esta vez en eco. Al terminar de leer cada página, escriba estas preguntas en la pizarra, así como estos marcos de respuesta para que los estudiantes los completen:

¿En dónde está la familia de Fen? En una _____. (*pizzería*)

¿Cómo es la pizza que van a cenar? Es _____. (*grande*)

¿Por qué Lin come poquito? Porque es un _____. (*bebé*)

- Pida a los estudiantes que hagan y respondan estas mismas preguntas con un compañero, a manera de conversación.
- Para terminar, indique que juntos harán el resumen del capítulo para recordar qué pasó primero, después y al final.

Resumen

- Repase con todos los estudiantes la secuencia de eventos del capítulo “La cena”. Guíe a los estudiantes mientras vuelven a contar los eventos de la historia. Sus preguntas deben incluir:
- ¿Qué fue lo **primero** que sucedió en el capítulo “La cena”? (*Es sábado y todos en casa de Fen van a cenar.*)
- ¿Qué pasó **después**? (*Hay pizza sobre la mesa.*)
- ¿Qué fue lo **último** que pasó en este capítulo? (*Fen come mucho y Lin come poquito.*)

Libro grande



Libro de lectura



CALIFICACIÓN Y ANÁLISIS

Guarde las Páginas de actividades 9.1 y 9.2 y use el siguiente procedimiento para calificar y analizar. Cuando evalúe la Página de actividades 9.1 (Identificar y asociar los sonidos con las letras que representan) verifique que los estudiantes hayan identificado los sonidos con las letras y sílabas, encerrando en un círculo las letras que corresponden al sonido que mencionó. Si los estudiantes se equivocan en más de dos elementos, significa que necesitan apoyo para afianzar esta habilidad.

Al evaluar la Página 9.2 (Trazar letras, sílabas y palabras) verifique la manera en que los estudiantes trazan las dos letras, un dígrafo y las dos sílabas, así como las cuatro palabras. Utilice los siguientes aspectos para evaluar:

- Traza la letra con el tamaño y la direccionalidad apropiadas.
- Traza la letra muy pequeña o muy grande.
- Domina el espacio para hacer el trazo.
- Sostiene el lápiz correctamente.

Al evaluar las destrezas de lectura, verifique las respuestas de los estudiantes: oración completa, frases o palabras. Lo esperado es que respondan con oraciones completas, por lo menos en las preguntas inferenciales y evaluativas.

Hay diecinueve elementos en la Evaluación intermedia de la Unidad 5. Los estudiantes que se equivocan en cinco elementos o menos, en general, tienen buen rendimiento. Sin embargo, una calificación de 8 o menos puede indicar que la práctica adicional en el área en cuestión puede beneficiar a los estudiantes.

Use la Hoja de registro para la Evaluación de desempeño del estudiante de la Unidad 5, que se encuentra en los Recursos para el maestro, para registrar el desempeño de los estudiantes en cada sección. Una vez que la Hoja de registro esté completa, podrá examinarla rápidamente para determinar si hay grupos de estudiantes que podrían beneficiarse con práctica adicional en un área determinada. Si la mayoría de estudiantes necesitan más apoyo, se recomienda que haga una pausa de no más de una semana antes de continuar con la segunda mitad de la Unidad 5. Hay numerosas actividades en la Pausa o en la sección Apoyo adicional que puede usar para proveer práctica adicional. Si solo uno o dos estudiantes parecen tener dificultades, seleccione actividades para ejercitar las áreas de aprendizaje que requieren fortalecer y continúe con la segunda mitad de la Unidad 5.

Si los estudiantes requieren apoyo en la Parte 1, proporcione práctica adicional usando la actividad Más ayuda con la asociación de sonidos y letras para fortalecer este aspecto.

Si los estudiantes requieren apoyo en la Parte 2, proporcione práctica adicional mediante las actividades Más ayuda con el trazo de palabras. Durante el resto de la unidad, monitoree el progreso de los estudiantes cada semana.

Fin de la lección

Material para llevar a casa

LETRAS Y SÍLABAS PARA REPASAR

- Pida a los estudiantes que lleven a casa la Página de actividades 9.3 para completarla con un familiar o tutor.

Página de actividades 9.3



Lección 9: Evaluación de mitad de año: Evaluación de desempeño del estudiante

Apoyo adicional

MÁS AYUDA CON LA ASOCIACIÓN DE SONIDOS Y LETRAS

Práctica de la asociación de sonidos y letras

- Reparta la Página de actividades RM 9.1 entre los estudiantes que necesitan repasar la identificación y asociación de sonidos con las letras que representan y pida a los estudiantes que encierren en un círculo las imágenes que empiezan con *h* silenciosa, *ch*, *z*, *ce* y *ci*. Consideren que son dos páginas para esta actividad.

MÁS AYUDA CON EL TRAZO DE PALABRAS

Práctica del trazo de palabras

- Haga suficientes copias de la Página de actividades RM 9.2 para distribuir entre los estudiantes que necesitan repasar el trazo de palabras.
- Indique a cada estudiante que observe cada imagen y que trace debajo de cada una la palabra que corresponde.

Pausa 1

Esta es la mitad de la Unidad 5. Aquí debe hacer una pausa y dedicar tiempo adicional para repasar el material que trabajaron en la primera mitad de la unidad. Apóyese en las evaluaciones formativas, realizadas en lecciones previas, para tener conocimiento de los contenidos que necesitan mayor refuerzo y de los estudiantes que necesitan más apoyo; con base en esto, revise los ejercicios sugeridos y seleccione los más apropiados para fortalecer el aprendizaje. Los ejercicios están listados de acuerdo con los objetivos de la unidad, pero usted puede combinarlos o seguir el orden que considere conveniente.

Recuerde que es importante no avanzar con contenido nuevo, si el previo aún no ha sido aprendido, en su totalidad, por los estudiantes. Esta primera pausa es una excelente oportunidad para apoyar a los estudiantes a reforzar, fortalecer o alcanzar objetivos planteados en la primera parte de la unidad. El trabajo en grupos pequeños y compuestos de manera estratégica, enfocados en ejercicios específicos, es más apropiado para este desarrollo.

Nota: Las habilidades desarrolladas en este grado son fundamentales para aprendizajes futuros. Si los estudiantes tienen problemas para asociar letra-sonido o mezclar fonemas, sería prudente extender la pausa varios días antes de introducir más sonidos, letras y actividades más complejas de lecto-escritura. Recuerde la importancia de tener una base sólida para poder avanzar y complejizar el contenido.

GUÍA DE TEMAS PARA LA PAUSA

Actividad de lectura

Presentar el capítulo Página 146

Leer “El pan de Hector” Página 146

Más ayuda con la lectura del capítulo decodificable

Escucho, salto y aplaudo Página 147

Más ayuda con la correspondencia letra-sonido

Letras escondidas Página 148

Escucho y modelo Página 148

Sopa de letras Página 149

Más ayuda con reconocer los sonidos iniciales

¡Por estaciones!	Página 149
Adivina, adivinador	Página 150
¡Soy un fotógrafo!	Página 151

Más ayuda con la mezcla de sílabas

Mezclando sílabas	Página 151
Coloreando sílabas	Página 152

Más ayuda con la manipulación de sílabas y fonemas

Agrego sílabas	Página 153
¿Qué cambió?	Página 153

Más ayuda con reconocer palabras que riman

Completo la rima	Página 154
Corto, pego y rimo	Página 155

Más ayuda con la escritura de palabras

¡Pizarras arriba!	Página 155
Leo y escribo	Página 156

Más ayuda con las palabras comunes

Chico, grande	Página 156
Cerca, cerca, lejos, lejos	Página 157
¡1, 2, 3, 4, CINCO!	Página 157

ACTIVIDAD DE LECTURA

La lectura del capítulo “El pan de Héctor” del decodificable destinado a la pausa tiene dos objetivos. Por un lado, ésta puede ser una lectura de repaso donde los estudiantes que lo necesitan pueden enfocarse en la revisión de las destrezas y habilidades enseñadas hasta ese punto en la unidad, tales como la mezcla de sílabas, la identificación de palabras que riman, la asociación de letra-sonido, identificación de palabras con el mismo sonido inicial o el uso de palabras comunes. Y, por otro lado, la lectura se puede destinar a enriquecer los conocimientos de aquellos estudiantes que han demostrado un dominio de las habilidades cubiertas. En este último caso, el enfoque de la lectura puede profundizar en temas como la mezcla o segmentación silábica, decodificación de palabras, y en habilidades de destrezas de comprensión lectora como predicciones, inferencias, descripción del escenario y personajes.

Presentar el capítulo

Nota: Recuerde que por ser la primera vez que los estudiantes establecen contacto con el capítulo, la primera lectura debe ser guiada por usted, sólo de disfrute y comprensión; en actividades posteriores se trabaja la lectura hecha por los estudiantes. Aproveche la actividad para resaltar la importancia de las imágenes, colores y gestos de los personajes para inferir lo que va a suceder en la historia.

- Comente a los estudiantes que es hora de leer un nuevo capítulo del Libro grande *El nuevo hogar de Fen*: “El pan de Héctor”.
- Muestre la página donde aparece el título del capítulo y pida a los estudiantes que lo lean. Motívelos para que identifiquen sílaba por sílaba para después mezclarlos en la palabra.
- Muestre a los estudiantes las páginas 36-37 y 40-41 del capítulo y haga las siguientes preguntas: “¿En dónde están Fen, Lin y su mamá?”; señale a Héctor y pregunte “Él, ¿quién es?”; “¿De qué se ríe Fen?”.
- Escriba tres o cuatro ideas e inferencias de los estudiantes en la pizarra. Recuerde mencionar en voz alta lo que escribe y, mejor aún, si puede acompañe cada idea con un dibujo que apoye a los estudiantes a entender lo escrito.

Leer “El pan de Héctor”

- Lea el capítulo una vez para que los estudiantes disfruten la historia.

Libro grande



- Después, lea las predicciones y pida a los estudiantes que indiquen cuáles resultaron ciertas.
- Realice una segunda lectura en eco.
- Vaya a la página 41 y señale la sílaba *chi* en la palabra chistoso.
- Lea en voz alta la palabra chistoso, señalando las sílabas a medida que lee. Luego, pida al grupo que lean la palabra juntos, mientras repasa las sílabas con el dedo.
- Invite a un voluntario a señalar las sílabas de la siguiente palabra: hermano. Lean la palabra juntos. Continúen la lectura en la página 42, animando a los estudiantes a identificar la palabra con *z*: *zumo*.

MÁS AYUDA CON LA LECTURA DEL CAPÍTULO DECODIFICABLE

Escucho, salto y aplaudo

Nota: En esta actividad necesitará las Tarjetas grandes de letras para *h*, *ch*, *z*, *c*, *e*, *i*. Además, se trabajará en fortalecer el desarrollo lector de los estudiantes. Recuerde que este proceso debe ser diferenciado, por ende, pida a los estudiantes que identifiquen sonidos o sílabas, lean palabras, frases u oraciones, dependiendo del nivel lector actual de cada uno. Es importante adaptar la experiencia y oportunidad de aprendizaje a cada estudiante.

- Comente a los estudiantes que retomarán la lectura del Libro grande *Fen en Chicago*.
- Motíuelos a recordar los títulos de los capítulos que han leído hasta este momento. Anote las ideas de los estudiantes en la pizarra.
- Pida a algunos estudiantes que pasen adelante, por turnos, y lean los títulos de cada capítulo (“¿Dónde está Hugo?”, página 2; “Fen en Chicago”, página 8; “Un lápiz para Fen”, página 16; “Fen y Ceci”, página 24; “La cena”, página 30; “El pan de Héctor”, página 37).
- Después de la lectura, enseñe las Tarjetas grandes de letras para *h*, *ch*, *z*, *c*, *e*, *i* en mayúscula y minúscula. Use las tarjetas de sílabas grandes *ce*, *ci*. Enséñelas una por una y pida a los estudiantes que mencionen el sonido asociado a cada una.
- Pídeles que escuchen en atención mientras usted lee nuevamente la historia, para que luego comenten, las palabras con los sonidos asociados a las letras *ch*, *z* y a las sílabas *ce*, *ci* y *ge*, *gi*.

Tarjetas
grandes de letras



- Haga una pausa en cada página y vuelva a leer algunas oraciones que incluyan palabras con los sonidos asociados a las letras indicadas.
- Anote las palabras que los estudiantes escucharon con los sonidos estudiados en la primera parte de la unidad; resalte las letras asociadas a estos sonidos con otro color, por ejemplo: **H**ugo, **C**hicago, **l**ápiz, **C**eci, **c**ena, **H**éctor.
- Vuelva a leer la historia, pero ahora pídale saltar o aplaudir cada vez que escuchen las palabras anotadas en la pizarra que contienen los sonidos trabajados en la primera parte de la unidad.

MÁS AYUDA CON LA CORRESPONDENCIA LETRA-SONIDO

Letras escondidas

Nota: Para esta actividad necesitará las Tarjetas pequeñas de letras para *z* y *ch* y las Tarjetas pequeñas de sílabas para *ce* y *ci*. Tenga cinco copias de cada tarjeta y escóndalas alrededor del salón de clase (debajo de las mesas, dentro de los closets, debajo de las sillas, etc.).

- Comente a los estudiantes que dentro del salón de clase hay tarjetas de letras y sílabas escondidas.
- Explíqueles que usted les dará cinco minutos para que todos, en grupo, puedan recorrer el salón de clase y encontrar las tarjetas escondidas.
- Cuando se acabe el tiempo, pida a los estudiantes que entreguen las tarjetas que encontraron. Muestre una por una y pregunte el sonido asociado a cada letra. Repita y alargue el sonido en cada caso.
- Motive a los estudiantes a trazar la letra de la tarjeta en el aire, en la palma de las manos, en la mesa o en la espalda de sus compañeros.
- Pegue las tarjetas encontradas en la pizarra y pídale que cuenten cuántas encontraron de cada sonido.

Escucho y modelo

- Comente a los estudiantes que la siguiente actividad se realizará de forma individual.
- Explíqueles que usted va a mencionar un sonido y ellos deben modelar, en plastilina, la letra asociada.
- Por ejemplo, pronuncie el sonido /ch/. Alargue el sonido y dé algunos ejemplos de palabras con este sonido (*chico*, *China*, *Chicago*) mientras observa a los estudiantes modelar el dígrafo con plastilina.

Tarjetas pequeñas de sílabas



Tarjetas pequeñas de letras



- Repita el proceso con el resto de los sonidos que seleccione para esta actividad. Se sugiere reforzar la correspondencia letra-sonido de: *d, b, g, ch, z, c, ce, ci, ll, r*.

Nota: Recuerde hacer uso de la palabra dígrafo para referirse a letras como la *ch* y la *ll*. Enfátice que un dígrafo hace referencia a dos letras que representan un solo sonido.

Sopa de letras

- Comente a los estudiantes que jugarán a encontrar letras perdidas en una sopa de letras. Para motivarlos, comente que usted lanzó varias letras a una sopa y se mezclaron, por lo cual ahora ellos deben ir al rescate.
- Explíqueles que usted pronunciará un sonido y ellos, con el color de su elección, encerrarán en un círculo la letra o sílaba asociada. Señale que deberán elegir un color diferente para cada letra o sílaba. Pídales que repitan esta rima antes de encontrar cada letra asociada al sonido que usted mencionará:

“Todas las letras _____ tenemos que rescatar.

¡En la sopa de letras las debemos hallar!”

- Proporcione la Página de actividades P1.1 a cada estudiante, junto con marcadores de diferente color.
- Mencione un sonido y otorgue dos minutos a los estudiantes para encontrar todas las casillas con la letra asociada. Pídales que cuenten cuántas casillas con esa letra encontraron; esto permitirá que comparen resultados y sigan buscando de ser necesario.
- Repita el proceso con todos los sonidos asociados a las letras que aparecen en la actividad.

MÁS AYUDA CON RECONOCER LOS SONIDOS INICIALES

¡Por estaciones!

Nota: Para esta actividad, se sugiere mover todas las mesas y sillas creando un espacio amplio donde los estudiantes puedan trabajar en el piso; otra excelente opción puede ser la actividad en el exterior del salón de clase. Divida el lugar de trabajo en cuatro secciones; cada una con una cartulina grande, marcadores, tizas, crayones y una Tarjeta grande de letras o de sílabas que apoye visualmente a los estudiantes en su trabajo.

Página de actividades P1.1



Tarjetas grandes de letras



Tarjetas grandes de sílabas



- Comente a los estudiantes que realizarán la siguiente actividad en pequeños grupos.
- Señale las diferentes estaciones o lugares de trabajo dispuestos en el salón de clase.
- Comente a los estudiantes, que cada grupo irá rotando por cada estación de trabajo. En ellas, los grupos deberán identificar la tarjeta y trazar las letras o las sílabas del sonido correspondiente a la estación, usando marcadores o tizas. Luego, cada integrante deberá dibujar un objeto, cosa, país, alimento o animal con el sonido inicial asociado a la letra o sílaba de la estación. Los estudiantes tendrán siete minutos para desarrollar las diferentes actividades; al finalizar el tiempo sonará una alarma indicando la rotación a la siguiente estación.
- Al finalizar la rotación de los grupos por todas las estaciones, tome las cartulinas grandes de trabajos y péguelas en la pizarra o pared.
- Motive a algunos estudiantes a pasar adelante y comenten lo que trazaron y dibujaron en cada estación. Permítales a los estudiantes comentar y compartir ideas, así como evaluar el trabajo del compañero (coevaluación).

Adivina, adivinador

- Comente a los estudiantes que jugarán a las adivinanzas. Explíqueles que trabajarán adivinanzas con palabras con los sonidos iniciales trabajados en la primera mitad de la unidad: /ch/, /s/ (z, ce, ci) así como palabras con h muda.
- Explíqueles que usted iniciará la actividad. Diga la siguiente adivinanza:

“Soy una fruta redonda y deliciosa.

Soy rojita, dulce y grandiosa.

Mi sonido inicial es ce, ¿ya sabes quién soy?”

(La cereza)

- Motívelos a pensar en las posibles respuestas. Repita la adivinanza, pero ahora haga énfasis en las posibles claves o pistas: *fruta, roja, dulce, redonda*.
- Escriba las ideas de los estudiantes en la pizarra. Recuerde valorar todas las respuestas e ideas.
- Al adivinar la respuesta, pídeles que escriban la sílaba ce de cereza en sus pizarras pequeñas.

- Repita el proceso con las siguientes adivinanzas.

<p>“Caminamos contigo y no nos cansamos de andar. Estamos bien abajo; Tus pies vamos a cuidar. ¿Sabes quiénes somos?” (los zapatos)</p>	<p>“Yo tengo sólo uno en mi familia. Tú quizá más que en la mía; ¿ya sabes quién soy?” (hermano)</p>	<p>“Choco me dice la gente. Late mi corazón. Busca en tu mente. Yo soy un bombón.” (el chocolate)</p>
---	--	---

- Motive a los estudiantes a crear sus propias adivinanzas; la única regla es que sea sobre un objeto, cosa, persona o animal con sonido inicial /ch/. En cada ronda trabaje un sonido inicial diferente /ch/, /s/ (z, ce, ci) y palabras con *h* muda; recuérdelos que el sonido de la letra *h* es silencioso.

¡Soy un fotógrafo!

- Comente a los estudiantes que trabajarán de forma individual.
- Motíuelos a participar relatando la siguiente historia: “Un fotógrafo viajó por el mundo y tomó fotos hermosas de cosas que se escriben con las letras *ch*, *z*, *h* y con las sílabas *ce* y *ci*. Hoy notó que perdió las fotos. Ayudemos al fotógrafo e imaginemos que tomamos fotos”.
- Imprima la Página de actividades P1.2 y entregue a cada estudiante, junto a lápices y crayones de colores pequeños.
- Diga las siguientes palabras: *chocolate*, *zapato*, *cereza*, *cena*, *churro*, *cine*. Pida a los estudiantes que dibujen, en cada foto en blanco, el objeto que inicia la letra o sílaba señalada.
- Al finalizar, permítalos compartir sus trabajos y comparar ideas. Haga una lista, en la pizarra, con las diferentes palabras que usaron los estudiantes en la actividad. Clasifíquelas de acuerdo con el sonido inicial.

Página de actividades P1.2



MÁS AYUDA CON LA MEZCLA DE SÍLABAS

Nota: Recuerde que puede encontrar las rutinas de Mezcla de sílabas y de Mezcla de fonemas en la Guía de rutinas que está en el material introductorio de esta Guía del maestro.

Mezclando sílabas

- Recuerde a los estudiantes que las palabras se pueden separar en pequeños trozos llamados sílabas. Una palabra puede ser corta o larga dependiendo la cantidad de sílabas en la que se pueda separar. Recuérdelos que las sílabas son golpes de voz en los que se separa una palabra.



- Diga una palabra segmentándola en sílabas de manera pausada:
Chi-na > China.
- Utilice los movimientos de manos de la rutina Mezclar sílabas.
- Coloque los puños adelante, con las palmas hacia abajo. Recuerde pararse de frente a los estudiantes cuando muestre el procedimiento de mezcla.
- Diga la sílaba *Chi* mientras gira el puño derecho y lo abre.
- Diga la sílaba *na* mientras gira el puño izquierdo y lo abre.
- Diga la palabra *China* mientras da un aplauso.
- Practiquen el ejercicio juntos.
- Otras palabras de dos sílabas que puede usar son: *chico, cinco, higo, Hugo, cisne, arroz.*

Coloreando sílabas

- Comente a los estudiantes que en la siguiente actividad mezclarán sílabas.
- Recuérdeles que las palabras son fonemas que al unirse forman sílabas.
- Explíqueles que en la siguiente actividad formarán palabras, coloreando las sílabas correctas en cada caso.
- Imprima la Página de actividades P1.3 y entregue a cada estudiante junto a diferentes crayones de colores.
- Realice la actividad con todo el grupo. Señale la primera imagen y motive a los estudiantes a mencionar el nombre: *cinco*.
- Separe la palabra en sílabas con ayuda de los estudiantes: *cin-co > cinco*.
- Pida a los estudiantes que colorean las sílabas correctas para formar la palabra *cinco*. Supervise el trabajo de los estudiantes y apoye a quien lo necesite.
- Repita el proceso con el resto de las imágenes:

ce-re-za > cereza

he-la-do > helado

mo-chi-la > mochila

MÁS AYUDA CON LA MANIPULACIÓN DE SÍLABAS Y FONEMAS

Nota: Recuerde que puede encontrar las rutinas de Manipular sílabas en la Guía de rutinas que se muestra en el material introductorio de esta Guía del maestro.

Agrego sílabas

- Comente a los estudiantes que realizarán una actividad grupal para formar nuevas palabras. Recuérdeles que se pueden formar nuevas palabras agregando, quitando o cambiando sílabas de una palabra.
- Pregúnteles qué palabra se forma al mezclar las dos sílabas: *ma-no* > *mano*.
- Luego, pregúnteles si pueden formar otra palabra con esas mismas sílabas. Invítelos a pensar si al agregar una nueva pueden formar otra palabra.
- Ahora pronuncie primero la sílaba *her*, luego la sílaba *ma* y por último la sílaba *no*.
- Pregúnteles qué palabra se forma al mezclar estas tres sílabas: *her-ma-no* > *hermano*.
- Motive a los estudiantes a pensar en otras palabras que se pueden formar a partir de otras, agregando sílabas. Puede usar las siguientes sugerencias:
 1. *her-ma-no* > *hermano*
 2. *Chi-ca-go* > *Chicago*
 3. *za-pa-tos* > *zapatos*
 4. *ce-re-za* > *cereza*

¿Qué cambió?

- Proporcione una copia de la Página de actividades P1.4 y crayones de colores pequeños a cada estudiante.
- Explique a los estudiantes que esta actividad se realizará de forma individual.
- Pida a los estudiantes que lean las palabras, línea por línea y que, como detectives, descubran el fonema que cambió en cada caso.
- Modele la actividad, leyendo las palabras de la línea 1. Primero pida que sólo observando las palabras *ceja* y *cena*, descubran cuál es la diferencia entre ambas; pregunte: “¿Qué cambió?” Cuando los estudiantes noten el cambio de la sílaba *ro* por la *na*, motívelos a leer las palabras.
- Permita a los estudiantes que, al finalizar, comparen sus resultados.
- Pídales leer las palabras que compararon. Escríbalas en la pizarra y modele con dibujos para aquellos que aún no son lectores.

Página de actividades P1.4



Nota: Es importante que los estudiantes primero se enfoquen en observar la diferencia o cambio de fonema en las palabras comparadas, para luego leerlas. El objetivo principal es que los estudiantes reconozcan que se puede cambiar fonemas dentro de una palabra, para formar una nueva.

MÁS AYUDA CON RECONOCER PALABRAS QUE RIMAN

Completo la rima

- Comente a los estudiantes que la siguiente actividad se realizará en grupos pequeños.
- Recuerde a los estudiantes que las palabras que riman son aquellas con sonidos finales iguales. Dé los siguientes ejemplos: *masa – taza, lata – rata, pera – cera*.
- Explíqueles que usted les presentará una rima incompleta, que ellos deberán completar con una palabra que rime.
- Presente la siguiente rima escrita en una cartulina grande o en la pizarra.

*“Mis zapatos son color **rosado**.*

Los tuyos color _____.

*Yo los uso para **caminar**.*

Tú los usas para _____.

*A mí me gusta el **higo**.*

Y a ti te gusta _____.”

- Lea la rima haciendo los silencios en las palabras faltantes. Haga énfasis en los sonidos finales de las palabras a las que hay que conseguirle una rima.
- Lea la primera línea y pídale que compartan sus ideas en grupo, sobre una palabra que rime con *rosado*. Anote las respuestas en la pizarra y repita la primera línea con cada una de las palabras propuestas.
- Repita el proceso con los dos versos restantes.
- Apóyese en las siguientes sugerencias de ser necesario.

Rosado – *morado – plateado – azulado*

Caminar – *bailar – saltar – trotar*

Higo – *el trigo – el abrigo – ser tu amigo*

Corto, pego y rimo

- Comente a los estudiantes que la próxima actividad es individual y trabajarán con rimas.
- Proporcione una copia de la Página de actividades P1.5, tijeras y pegamento a cada estudiante.
- Explíqueles que deberán recortar las imágenes de la tercera página y pegarlas al lado de la imagen con la que riman, en la parte superior.
- Antes de pasar al trabajo individual, pida a los estudiantes que mencionen las imágenes al inferior de la página que deben recortar (*zapato, tina, cereza, chocolate*).
- Ahora, pídale que mencionen las imágenes que observan en la parte superior (*pato, fresa, yate, harina*).
- Modele la actividad. Diga la palabra *zapato* y trate de emparejarla con todas las opciones posibles:

zapato – pato

zapato – fresa

zapato – yate

zapato – harina

- Pídeles que señalen con cuál rima la palabra *zapato*, después de escuchar las opciones.
- Pase al trabajo individual; al finalizar permítales que compartan sus ideas y resultados.

MÁS AYUDA CON LA ESCRITURA DE PALABRAS

¡Pizarras arriba!

- Comente a los estudiantes que en la próxima actividad practicarán la escritura de palabras.
- Entregue una pizarra pequeña y un marcador a cada estudiante.
- Mencione una palabra, luego segméntela en fonemas y alargue los sonidos, para facilitarle a los estudiantes la asociación letra-sonido. Por ejemplo, diga: *Hola > /o/ /l/ /a/ > hhhhooolllaaaa*.
- Supervise el trabajo de los estudiantes. Apoye a quienes más lo necesiten. Ofrezca apoyo visual (Tarjeta grande de letras y Tarjeta pequeña de sílabas) de ser necesario. Recuerde siempre diferenciar el aprendizaje.





- Pídeles a los estudiantes que, al terminar de escribir la palabra, suban su pizarra y la sostengan en el aire, para que usted pueda evaluar los resultados y visualizar quienes terminaron y quiénes aún necesitan ayuda.
- Escriba la forma correcta de escribir la palabra *gira* en la pizarra. Pida a los estudiantes que se autoevalúen y corrijan de ser necesario.
- Repita el proceso con las siguientes palabras: *cinco, Chen, luz, hogar*.

Leo y escribo

- Comente a los estudiantes que la próxima actividad es individual.
- Imprima la Página de actividades P1.6 y entregue lápices a cada estudiante.
- Pídeles que mencionen el nombre de las imágenes que observan en la página: *mochila, cisne, higo y arroz*.
- Elija una de las palabras y modele la actividad. Diga: “*Cisne*” y segméntela en fonemas /s/ /i/ /s/ /n/ /e/ > *cisne*.
- Alargue los sonidos para facilitar la asociación letra-sonido y mediar el reconocimiento de la palabra escrita: *cisne* > *cccciiiiiiisssnnneeee*.
- Pida a los estudiantes que señalen en cuál de las cuatro palabras en el recuadro dice *cisne*. Al identificarla, pídeles que la copien en el espacio en blanco debajo de cada imagen.
- Permítales a los estudiantes que, al finalizar, compartan sus resultados.
- Recuerde supervisar el trabajo de los estudiantes y ofrecer apoyo a quienes lo necesiten.

MÁS AYUDA CON LAS PALABRAS COMUNES

Chico, grande

- Comente a los estudiantes que jugarán una versión de “*Enano, gigante*”, pero usando las palabras comunes aprendidas en las lecciones 3 y 4.
- Escriba la palabra común *chico*, en la pizarra. Pida a los estudiantes que la lean y comenten entre ellos, cuál es el uso de esta palabra común. Recuérdeles que se emplea para indicar el tamaño de un objeto; en este caso para indicar un tamaño pequeño.
- Explíqueles que cada vez que usted diga *chico*, ellos deben agacharse y que cada vez que usted diga *grande* ellos deben colocarse de pie.
- Alterne las palabras *chico* y *grande* de diferentes formas y usando diferentes velocidades para que los estudiantes se diviertan, al mismo tiempo que practican los conceptos asociados a la palabra común: *chico*.

Cerca, cerca, lejos, lejos

- Comente a los estudiantes que trabajarán en grupos pequeños.
- Indíqueles que trabajarán con la palabra común *cerca* y pídale que recuerden su uso; en este caso la empleamos para indicar que hay corta distancia con respecto a un objeto.
- Explíqueles que venderá a un compañero del grupo; el resto debe dar indicaciones para que su compañero logre conseguir un peluche que usted esconderá en el salón de clase. Las indicaciones deben ser usando las frases *cerca, cerca* o *lejos, lejos*, para indicar la distancia del estudiante con respecto al peluche.
- El grupo que consiga el peluche primero será el ganador.
- Repita el juego, vendando a diferentes integrantes del grupo, cada vez.

¡1, 2, 3, 4, CINCO!

- Comente a los estudiantes que trabajarán en grupos pequeños.
- Coménteles que deberán elegir a un participante por turno.
- Explíqueles que el participante seleccionado de cada grupo deberá recorrer el salón de clase y conseguir cinco objetos que usted indique. Por ejemplo, diga: “Encuentra cinco marcadores”.
- Al conseguirlos, los participantes deben contar los elementos que consiguió, en frente de la clase. Recuérdeles hacer el conteo uno a uno y en voz alta. Motívelos a contar y cuando lleguen al cinco, saltar ¡1, 2, 3, 4, CINCO!
- Repita la actividad con diferentes participantes y diversos objetos: cinco marcadores, cinco libros, cinco pinceles, cinco mochilas.
- Recuérdeles el uso de la palabra común *cinco*, para contar elementos.

~~~~~ Fin de la lección ~~~~~

## 10

## CÓDIGO BÁSICO

# Presentar el sonido /j/ (ge, gi)

## ENFOQUE PRINCIPAL DE LA LECCIÓN

### Destrezas fundamentales

- ✚ Los estudiantes manipularán sílabas en palabras multisilábicas. **TEKS K.2.A.ix**
  - ✚ Los estudiantes formarán nuevas palabras al cambiar sílabas. **TEKS K.2.B.iv**
  - ✚ Los estudiantes identificarán sílabas en palabras habladas. **TEKS K.2.A.iv**
- Los estudiantes identificarán los sonidos de las sílabas iniciales *ge* y *gi* en palabras simples. **TEKS K.2.A.vii**

### Destrezas de lectura

- Los estudiantes seguirán la lectura del Libro grande *El nuevo hogar de Fen* en su Libro de lectura, enfocándose en fragmentos escritos en primera y tercera persona. **TEKS K.9.E**
- Los estudiantes discutirán el capítulo y relacionarán los eventos con sus propias experiencias. **TEKS K.6.A**

### Destrezas fundamentales

- ✚ Los estudiantes identificarán palabras con el sonido /j/ en adivinanzas. **TEKS K.2.A.iii**

## EVALUACIÓN FORMATIVA

### Páginas de actividades 10.1 Identificar el sonido /j/

- ✚ (sílabas *ge*, *gi*) **TEKS K.2.A.vii**

### Observación

- ✚ Registro de observación de preguntas para comentar **TEKS K.6.A**

- ✚ **TEKS K.2.A.ix** demuestre conciencia fonológica al manipular sílabas en una palabra multisilábica; **TEKS K.2.B.iv** demuestre y aplique conocimiento fonético al reconocer que se forman nuevas palabras cuando las sílabas se cambian, se agregan o se borran; **TEKS K.2.A.iv** demuestre conciencia fonológica al identificar sílabas en palabras habladas; **TEKS K.2.A.iii** demuestre conciencia fonológica al identificar los sonidos iniciales y finales en palabras simples; **TEKS K.9.E** escuche y experimente textos en primera y tercera persona; **TEKS K.6.A** describa conexiones personales respecto a una variedad de fuentes de información; **TEKS K.2.A.iii** demuestre conciencia fonológica al identificar las palabras individuales en una oración hablada.

## VISTAZO A LA LECCIÓN

|                                                                                                                                   | Agrupación    | Duración | Materiales                                                                                                                                                  |
|-----------------------------------------------------------------------------------------------------------------------------------|---------------|----------|-------------------------------------------------------------------------------------------------------------------------------------------------------------|
| <b>Destrezas fundamentales (15 min)</b>                                                                                           |               |          |                                                                                                                                                             |
| A calentar motores:<br>– Manipular sílabas<br>– Cadena de palabras                                                                | Toda la clase | 5 min    | <input type="checkbox"/> Tarjetas grandes de sílabas para <i>ce, ro, lo, to, do</i>                                                                         |
| Presentar el sonido /j/ (sílabas <i>ge, gi</i> ):<br>– Sonidos aislados<br>– Palabras con las sílabas <i>ge, gi</i>               | Toda la clase | 10 min   | <input type="checkbox"/> Tarjetas de imágenes: <i>girasol, gemelos</i>                                                                                      |
| <b>Destrezas de lectura (15 min)</b>                                                                                              |               |          |                                                                                                                                                             |
| Presentar el capítulo:<br>– Leer con un propósito                                                                                 | Toda la clase | 5 min    | <input type="checkbox"/> Libro grande <i>El nuevo hogar de Fen</i>                                                                                          |
| Leer “Fen y Gil” (Decodificación):<br>– Preguntas para comentar                                                                   | Toda la clase | 10 min   | <input type="checkbox"/> Libro grande <i>El nuevo hogar de Fen</i><br><input type="checkbox"/> Libro de lectura <i>El nuevo hogar de Fen</i>                |
| <b>Destrezas fundamentales (10 min)</b>                                                                                           |               |          |                                                                                                                                                             |
| Identificar palabras con el sonido /j/ (sílabas iniciales <i>ge, gi</i> ):<br>– Juguemos a las adivinanzas<br>– ¿Con qué empieza? | Toda la clase | 10 min   | <input type="checkbox"/> Componente digital 10.1<br><input type="checkbox"/> Página de actividades 10.1<br><input type="checkbox"/> Componente digital 10.2 |
| <b>Material para llevar a casa</b>                                                                                                |               |          |                                                                                                                                                             |
| Identificar el sonido /j/ y las sílabas <i>ge, gi</i>                                                                             |               |          | <input type="checkbox"/> Página de actividades 10.2                                                                                                         |

## PREPARACIÓN PREVIA

### Destrezas fundamentales

- Prepare las Tarjetas grandes de sílabas para *ce, ro, lo, to, do* para la actividad Cadena de palabras.
- Para la actividad Palabras con las sílabas *ge* y *gi*, prepare las Tarjetas de imágenes *girasol* y *gemelos*.

### Destrezas de lectura

- Para realizar la evaluación formativa prepare el Registro de observación de preguntas para comentar, que se encuentra en los Recursos para el maestro. A lo largo de la unidad, hay oportunidades para observar y registrar el desempeño de los estudiantes en estas habilidades.
- Prepare el Libro grande *El nuevo hogar de Fen*, capítulo "Fen y Gil".
- Prepare los Libros de lectura *El nuevo hogar de Fen* para los estudiantes.

### Destrezas fundamentales

#### ➤ Componente digital 10.1

- Prepare el Componente digital 10.1 para proyectarlo en la clase en la actividad Juguemos a las adivinanzas.

#### ➤ Componente digital 10.2

- Prepare una copia ampliada de la Página de actividades 10.1 o el Componente digital 10.2 para proyectarlo.
- Prepare la Página de actividades 10.1 para distribuirla entre los estudiantes.
- Tenga a la mano lápices para todos los estudiantes.

### Recursos adicionales

- Vea las actividades de Apoyo adicional al final de la lección para más ayuda con relacionar la historia con su experiencia personal y con identificar palabras con las sílabas *ge, gi*. Estas actividades también se pueden hacer en grupos pequeños.

## Lección 10: Código básico: Presentar el sonido /j/ (ge, gi)

# Destrezas fundamentales



## Enfoque principal

- ✚ Los estudiantes manipularán sílabas en palabras multisilábicas. **TEKS K.2.A.ix**
  - ✚ Los estudiantes formarán nuevas palabras al cambiar sílabas. **TEKS K.2.B.iv**
  - ✚ Los estudiantes identificarán sílabas en palabras habladas. **TEKS K.2.A.iv**
- Los estudiantes identificarán los sonidos de las sílabas iniciales *ge* y *gi* en palabras simples. **TEKS K.2.A.vii**

## A CALENTAR MOTORES (5 MIN)

**Nota:** Pida a los estudiantes que se pongan de pie y levanten sus brazos como si trataran de alcanzar algo, después pida que bajen los brazos y vayan más abajo hasta casi tocar el piso, luego balanceen los brazos, primero a la derecha, luego a la izquierda y regresen a su posición inicial. Luego, pida que tomen asiento.



## Manipular sílabas

- Explique que se puede añadir, modificar o quitar una sílaba de una palabra para formar otra palabra.
- Pronuncie las sílabas *ce* y *na* en voz alta y pida a los estudiantes que las repitan después de usted.
- Pronuncie la sílaba *ce* y luego la sílaba *na*.
- Pregúnteles qué palabra se forma al mezclar las dos sílabas: *ce-na* > *cena*.
- Luego, pregúnteles si pueden formar otra palabra con esas mismas sílabas.
- Ahora pronuncie primero la sílaba *na* y luego la sílaba *ce*.
- Pregúnteles qué palabra se forma al cambiar el orden de las dos sílabas: *na-ce* > *nace*.

- ✚ **TEKS K.2.A.ix** demuestre conciencia fonológica al manipular sílabas en una palabra multisilábica; **TEKS K.2.B.iv** demuestre y aplique conocimiento fonético al reconocer que se forman nuevas palabras cuando las sílabas se cambian, se agregan o se borran; **TEKS K.2.A.iv** demuestre conciencia fonológica al identificar sílabas en palabras habladas; **TEKS K.2.A.vii** demuestre conciencia fonológica al identificar los sonidos iniciales y finales en palabras simples.





- Repita el procedimiento con las siguientes palabras:

1. *ma-go* > mago
2. *so-pa* > sopa
3. *ta-pa* > tapa
4. *ca-sa* > casa

### Cadena de palabras

- Pegue en la pizarra las Tarjetas grandes de sílabas para *ce* y *ro* > *cero*.
  - Pida a los estudiantes que digan la palabra que se forma en voz alta.
  - Pregunte cuál es la primera sílaba de la palabra (*ce*).
  - Retire la sílaba *ce* y agregue la sílaba *lo* para formar *loro*.
  - Pida a los estudiantes que lean la nueva palabra que se formó y pregunte: “¿Qué sílaba cambió?” (*ce* cambió a *lo*).
  - Dígales que ahora ellos seguirán la cadena de palabras, quitando la primera sílaba de *loro* (*lo*) y agregando otra sílaba (por ejemplo, *to-ro* > *toro*).
  - Pida a un voluntario que pase al frente y retire la Tarjeta grande de sílabas para *lo* y la cambie por la Tarjeta grande de sílabas para *to*. Pregunte: “¿Qué palabra se forma?” (*toro*)
  - Pida a los estudiantes que lean a coro la nueva palabra que se formó.
  - Utilice la siguiente lista para seguir la cadena de palabras, ya sea cambiando la sílaba inicial o la final de la palabra.
1. **zero**
  2. **loro**
  3. **toro**
  4. **todo**
  5. **lodo**

## PRESENTAR EL SONIDO /j/ (SÍLABAS GE, GI) (10 MIN)



### Sonidos aislados

Explique a los estudiantes que identificarán el sonido /j/ en algunas sílabas.

- Diga en voz alta la palabra *girasol* haciendo énfasis en la sílaba inicial y pida a los estudiantes que la repitan después de usted.
- Pregunte a los estudiantes: “¿Qué sílabas tiene la palabra *girasol*?”. *gi-ra-sol*
- Pregunte a los estudiantes si escucharon el sonido /j/ en la primera, en la segunda o en la tercera sílaba.

- Repita el procedimiento con las siguientes palabras:

1. gigante
2. mágico
3. genio
4. gimnasio

### Palabras con las sílabas **ge, gi**

- Comente a los estudiantes que en esta lección continuarán aprendiendo el sonido /j/ cuando va seguido de las vocales *e, i*, para formar las sílabas *ge, gi*.
- Muestre las Tarjetas de imágenes para *girasol* y *gemelos*, una a una, para presentar las palabras.
- Diga *girasol* haciendo énfasis en el sonido /j/. Segmente la palabra en sílabas.
- Pida a los estudiantes que repitan la palabra después de usted.
- Pida que identifiquen en qué parte de la palabra está el sonido /j/ (*al principio*) y qué vocal le sigue (*i*).
- Digan juntos los sonidos /j/ /i/.
- Repita el procedimiento con la palabra *gemelos*.
- Dígales que usted leerá una pequeña historia y que cuando escuchen una palabra que comience con el sonido /j/, deberán tocar su nariz.
- Cuente a los estudiantes un cuento y observe quiénes tocan su nariz cuando escuchan la palabra con los sonidos de las sílabas iniciales *ge* o *gi*.

#### La gelatina deliciosa

Un día **Genaro** y **Gilberto**, que eran hermanos **gemelos**, decidieron hacer una excursión por el bosque. De pronto, **Genaro** vio cerca de una cueva un **girasol** que le llamó mucho la atención; en el momento en que iba a cortarlo, un **gigante** salió de la cueva muy enfadado, tenía muy mal **genio**. Asustado, y sin saber qué hacer, **Gilberto** sacó de su mochila una **gelatina** y se la ofreció. El **gigante** se quedó sorprendido, tomó la **gelatina** y se la comió de un solo bocado. El **gigante** hizo un **gesto** de alegría. Desde ese día los **gemelos** y el **gigante** se hicieron amigos.



**Conexión bilingüe:** Comente a los estudiantes que hay palabras que se escriben de manera parecida en inglés y español, pero se pronuncian ligeramente diferente. En español las palabras que inician con el sonido /j/, y se acompañan con los sonidos /e/, /i/, tienen un sonido fuerte. En inglés, estas palabras se escriben muy parecido pero no se pronuncian igual, ya que el sonido /j/ cambia por un sonido /g/ suave.

### Tarjetas de imágenes



### Apoyo a la enseñanza

Pregunte a los estudiantes si conocen a alguien cuyo nombre comience con las sílabas *ge* o *gi* y pida que compartan el nombre con el grupo. Algunos ejemplos son: *Genaro, Gerardo, Genoveva, Gil*. Recuérdeles que los nombres de personas se escriben con mayúscula.

| Español: /j/ | Inglés: /g/ suave |
|--------------|-------------------|
| gigante      | giant             |
| general      | general           |
| generoso     | generous          |

Lección 10: Código básico: Presentar el sonido /j/ (ge, gi)

# Destrezas de lectura



## Enfoque principal

Los estudiantes seguirán la lectura del Libro grande *El nuevo hogar de Fen* en su Libro de lectura, enfocándose en fragmentos escritos en primera y tercera persona.

✚ **TEKS K.9.E**

Los estudiantes discutirán el capítulo y relacionarán los eventos con sus propias

✚ experiencias. **TEKS K.6.A**

## PRESENTAR EL CAPÍTULO (5 MIN)



### Escuchar con atención

- Muestre el Libro grande *El nuevo hogar de Fen*. Diga a los estudiantes que hoy leerán el capítulo titulado “Fen y Gil”.
- Diga a los estudiantes que en este capítulo acompañarán a Fen cuando conoce a su nuevo amigo Gil.

### Leer con un propósito

- Diga a los estudiantes que al leer el capítulo relacionarán lo que sucede en la historia con lo que han vivido ellos e identificarán palabras con *ge* y *gi*.

Libro grande



✚ **TEKS K.9.E** escuche y experimente textos en primera y tercera persona; **TEKS K.6.A** describa conexiones personales respecto a una variedad de fuentes de información.

## LEER “FEN Y GIL” (10 MIN)

- Entregue a cada estudiante su Libro de lectura e indique que lo usarán para seguir la lectura que usted hará en el Libro grande.
- Lea el capítulo en voz alta una vez para que los estudiantes sigan la lectura. Mientras lee, vaya mostrando las ilustraciones que aparecen en el libro.
- Lea el capítulo una segunda vez y pídale que lean en eco repitiendo las oraciones después de usted.
- Cuando lean una palabra con *ge* o *gi* (*Gil, girasol, gira, gigante* o *gelatina*), pregunte: ¿vieron las sílabas *ge* o *gi*?, ¿en qué palabra?
- Deténgase un momento en cada ilustración, pida que le describan lo que ven.

Libro de lectura



### Observación: Registro de observación de preguntas para comentar

Observe las respuestas de diferentes estudiantes a las preguntas sobre la lectura. Tome nota del desempeño de los estudiantes en el Registro de observación de preguntas para comentar.

### Preguntas para comentar

**Nota:** Haga preguntas como las siguientes para que los estudiantes relacionen los eventos de la historia con su experiencia personal.

1. ¿Qué mira Gil? (*un girasol*); ¿Han visto un girasol?; ¿Les gustan los girasoles?; ¿Dónde los vieron?
2. ¿Cómo es el girasol que mira Gil? (*Es un girasol gigante.*); ¿De qué tamaño son los girasoles que ustedes han visto?
3. ¿Qué come Gil? (*gelatina*); ¿Qué come Fen? (*galletas*); ¿Han comido gelatina o galletas?; ¿cuál les gusta más?
4. Fen y Gil se sienten contentos cuando comen gelatina y galletas. ¿Cómo se sienten ustedes cuando comen algo que les gusta? Deles un marco de oración para sus respuestas. por ejemplo: “Me siento \_\_\_\_\_.”

Lección 10: Código básico: Presentar el sonido /j/ (ge, gi)

# Destrezas fundamentales



**Enfoque principal:** Los estudiantes identificarán palabras con el sonido /j/ en adivinanzas. **TEKS K.2.A.iii**

## IDENTIFICAR PALABRAS CON EL SONIDO /J/ (SÍLABAS INICIALES GE, GI) (10 MIN)

### Juguemos a las adivinanzas

#### ➤ Componente digital 10.1

- Projete el Componente digital 10.1. Este componente contiene imágenes que son la respuesta a las adivinanzas y servirá de apoyo a los estudiantes durante la actividad.
- Pregunte a los estudiantes si recuerdan lo que son las adivinanzas. Explique que una adivinanza es una rima que describe una cosa sin nombrarla. Las adivinanzas incluyen pistas para que las personas adivinen qué cosa es.
- Coménteles que va a leer algunas adivinanzas y que deberán adivinar de qué se trata.
- Lea las siguientes adivinanzas.
- Pídeles que señalen en el Componente digital 10.1 la imagen que corresponde a la respuesta de cada adivinanza.

#### **Adivinanza 1**

Tiembla y tiembla si la muevo  
y cuando a mi boca la llevo  
en agua se transforma.  
(*gelatina*)

#### **Adivinanza 2**

Espera la salida del sol  
y siempre quiere verlo.  
Cuando el sol se mueve  
gira para verlo.  
(*girasol*)

#### **Adivinanza 3**

A la gente le da miedo  
por su tamaño y su voz.  
Es grande y muy alto;  
junto a él, pequeño yo soy.  
(*gigante*)

#### **Adivinanza 4**

Idénticos son  
aunque hagan cosas distintas.  
La gente los confunde  
pero no son el mismo.  
(*gemelos*)

**TEKS K.2.A.iii** demuestre conciencia fonológica al identificar las palabras individuales en una oración hablada.

## ¿Con qué empieza?

### ➤ Componente digital 10.2

- Exhiba su copia ampliada de la Página de actividades 10.1 o proyecte el Componente digital 10.2.
- Pida a un estudiante que pase al frente, observe la primera imagen y diga el nombre de la imagen. Pregunte si comienza con los sonidos de las sílabas *ge* o *gi*. Si la imagen tiene uno de estos sonidos, pídale que la encierre en un círculo.
- Distribuya la Página de actividades 10.1 y crayones pequeños de colores entre los estudiantes.
- Pídeles que hagan lo mismo en su página de actividades con las imágenes que restan (Imágenes: *general*, *paraguas*, *gel*, *gigante*). Si el tiempo lo permite, pídeles que colorean las imágenes.



### Página de actividades 10.1: Identificar el sonido /j/ (sílabas *ge*, *gi*)

Recoja las Páginas de actividades 10.1 para revisarlas más tarde y evaluar el desempeño de los estudiantes.

Fin de la lección

# Material para llevar a casa

## IDENTIFICAR EL SONIDO /J/ Y LAS SÍLABAS GE, GI

- Pida a los estudiantes que entreguen la Página de actividades 10.2 a un familiar o tutor.

### Página de actividades 10.1



### Desafío

Pida a los estudiantes que inventen una adivinanza sobre una palabra con los sonidos de las sílabas iniciales *ge* o *gi*.

### Página de actividades 10.2



---

Lección 10: Código básico: Presentar el sonido /j/ (*ge, gi*)

# Apoyo adicional

## MÁS AYUDA CON RELACIONAR LA HISTORIA CON SU EXPERIENCIA PERSONAL

### La maestra escribe...

- Pida a los estudiantes que compartan alguna experiencia que hayan tenido, parecida a la de los personajes Fen y Gil. Escriba en la pizarra en una frase corta lo que van compartiendo.
- Anime a los estudiantes a compartir sus experiencias, de modo que la mayoría participe y haya inclusión.
- Promueva la interacción entre ellos. Pídales que trabajen en grupos pequeños (puede ser de tres o cuatro estudiantes) y que juntos elaboren frases de sus experiencias para que usted las escriba en la pizarra y luego las lea en voz alta.

## MÁS AYUDA CON IDENTIFICAR PALABRAS CON LAS SÍLABAS GE, GI

### ¿Con *ge* o con *gi*?

- Mencione a los estudiantes que van a identificar palabras con los sonidos de las sílabas iniciales *ge, gi*.
- Distribuya la Página de actividades RM 10.1 y crayones de colores entre los estudiantes.
- Explique que deberán observar las imágenes y colorearlas con un crayón de un color (por ejemplo, verde) si tienen los sonidos de la sílaba inicial *ge* en su nombre y de otro color (por ejemplo, anaranjado) si tienen los sonidos de la sílaba inicial *gi* en su nombre. Las imágenes son *gigante, girasol, gelatina, ángel, genio, gemelas*.

CÓDIGO BÁSICO

# Presentar /j/ > g, G (ge, gi)

ENFOQUE PRINCIPAL DE LA LECCIÓN

**Destrezas fundamentales**

Los estudiantes mezclarán sílabas para formar palabras con las sílabas iniciales

ge y gi. **TEKS K.2.A.v**

Los estudiantes identificarán sonidos y los asociarán a sus letras mayúsculas y

minúsculas correspondientes. **TEKS K.2.B.i; TEKS K.2.D.v**

Los estudiantes identificarán sílabas en palabras habladas. **TEKS K.2.A.iv**

Los estudiantes usarán la relación letra-sonido para decodificar palabras

multisilábicas. **TEKS K.2.B.ii**

**Destrezas de escritura**

Los estudiantes compartirán información e ideas hablando de forma audible y

clara usando las convenciones del lenguaje. **TEKS K.1.C**

Los estudiantes escribirán palabras con las sílabas ge y gi. **TEKS K.2.C.ii**

Los estudiantes trazarán las letras g minúscula y G mayúscula, las sílabas ge,

gi y palabras con ge, gi. **TEKS K.2.E**

**Destrezas de lectura**

Los estudiantes seguirán la lectura del Libro grande *El nuevo hogar de Fen* y leerán en su Libro de lectura, enfocándose en fragmentos escritos en primera y tercera

persona. **TEKS K.9.E**

Los estudiantes usarán el vocabulario adquirido para responder preguntas de

comprensión. **TEKS K.6.F**



## EVALUACIÓN FORMATIVA

|                             |                                                                                   |
|-----------------------------|-----------------------------------------------------------------------------------|
| Observación                 | Registro de observación de mezcla de sílabas <b>TEKS K.2.A.v</b>                  |
| Observación                 | Registro de observación del sonido de las letras <b>TEKS K.2.B.i</b>              |
| Páginas de actividades 11.1 | Trazar las sílabas <i>ge, gi</i> y palabras con <i>ge, gi</i> <b>TEKS K.2.B.i</b> |
| Observación                 | Registro anecdótico de lectura <b>TEKS K.6.F</b>                                  |

 **TEKS K.2.A.v** demuestre conciencia fonológica al mezclar sílabas para formar palabras multisilábicas; **TEKS K.2.B.i** demuestre y aplique conocimiento fonético al identificar y asociar los sonidos comunes que las letras representan; **TEKS K.2.D.v** demuestre conciencia del texto impreso al identificar todas las letras mayúsculas y minúsculas; **TEKS K.2.A.iv** demuestre conciencia fonológica al identificar sílabas en palabras habladas; **TEKS K.2.B.ii** demuestre y aplique conocimiento fonético al usar la relación letra-sonido para decodificar palabras de una y dos sílabas, y palabras multisilábicas, incluyendo CV, VC, CCV, CVC, VCV, CVCV, CCVCV y CVCCV; **TEKS K.1.C** comparta información e ideas hablando de forma audible y clara usando las convenciones del lenguaje; **TEKS K.2.C.ii** demuestre y aplique el conocimiento ortográfico al escribir palabras con patrones silábicos comunes, tales como CV, VC, CCV, CVC, VCV, CVCV, CCVCV y CVCCV; **TEKS K.2.E** desarrolle la escritura al formar de manera precisa todas las letras mayúsculas y minúsculas usando la direccionalidad apropiada; **TEKS K.9.E** escuche y experimente textos en primera y tercera persona; **TEKS K.6.F** responda usando el vocabulario recién adquirido según sea apropiado.

## VISTAZO A LA LECCIÓN

|                                                                                                               | Agrupación                   | Duración | Materiales                                                                                                                                                                                                                                                                        |
|---------------------------------------------------------------------------------------------------------------|------------------------------|----------|-----------------------------------------------------------------------------------------------------------------------------------------------------------------------------------------------------------------------------------------------------------------------------------|
| <b>Destrezas fundamentales (15 min)</b>                                                                       |                              |          |                                                                                                                                                                                                                                                                                   |
| A calentar motores:<br>– Mezclar sílabas<br>– Repasar el sonido de las letras y sílabas<br>– Sonidos aislados | Toda la clase                | 10 min   | <input type="checkbox"/> Tarjetas grandes de letras para <i>z, ch, g, j, v, ll, b, r, t, f, n, d, l, s, p, m</i> y las vocales (minúsculas y mayúsculas)<br><input type="checkbox"/> Tarjetas grandes de sílabas para <i>ce, ci, ca, co, cu, que, qui, na, ma, me, sa, so, su</i> |
| Presentar las sílabas <i>ge, gi</i>                                                                           | Toda la clase                | 5 min    | <input type="checkbox"/> Tarjetas grandes de letras para <i>g, G</i><br><input type="checkbox"/> Tarjetas grandes de sílabas para <i>ge, gi</i><br><input type="checkbox"/> Tarjetas de imágenes: <i>girasol, gemelos, agua</i>                                                   |
| <b>Destrezas de escritura (15 min)</b>                                                                        |                              |          |                                                                                                                                                                                                                                                                                   |
| Escritura compartida                                                                                          | Toda la clase/<br>Individual | 5 min    |                                                                                                                                                                                                                                                                                   |
| Trazar <i>g, G (ge, gi)</i> :<br>– Trazar las sílabas <i>ge, gi</i>                                           | Toda la clase/<br>Individual | 10 min   | <input type="checkbox"/> Tarjetas grandes de letras para <i>g, G</i><br><input type="checkbox"/> Tarjetas grandes de sílabas para <i>ge, gi</i><br><input type="checkbox"/> Página de actividades 11.1<br><input type="checkbox"/> Componente digital 11.1                        |
| <b>Destrezas de lectura (10 min)</b>                                                                          |                              |          |                                                                                                                                                                                                                                                                                   |
| Presentar el capítulo:<br>– Leer con un propósito                                                             | Toda la clase                | 5 min    | <input type="checkbox"/> Libro grande <i>El nuevo hogar de Fen</i>                                                                                                                                                                                                                |
| Leer “Fen y Gil” (Decodificación):<br>– Leer con un compañero                                                 | Toda la clase                | 5 min    | <input type="checkbox"/> Libro grande <i>El nuevo hogar de Fen</i><br><input type="checkbox"/> Libro de lectura <i>El nuevo hogar de Fen</i>                                                                                                                                      |
| <b>Material para llevar a casa</b>                                                                            |                              |          |                                                                                                                                                                                                                                                                                   |
| Trazar palabras con la sílaba <i>ge</i>                                                                       |                              |          | <input type="checkbox"/> Página de actividades 11.2                                                                                                                                                                                                                               |

## PREPARACIÓN PREVIA

### Destrezas fundamentales

- Para realizar la evaluación formativa, prepare el Registro de observación de mezcla de sílabas que se encuentra en los Recursos para el maestro de esta guía.
- Para realizar la evaluación formativa, prepare el Registro de observación del sonido de las letras que se encuentra en los Recursos para el maestro de esta guía.
- Prepare las Tarjetas grandes de letras *z, ch, g, j, v, ll, b, r, t, f, n, d, l, s, p, m* y las vocales en minúsculas y mayúsculas para la actividad Repasar el sonido de las letras y sílabas.
- Prepare también las Tarjetas grandes de sílabas para *ce, ci, ca, co, cu, que, qui, na, ma, me, sa, so* y *su*.
- Para la actividad Presentar las sílabas *ge, gi*, prepare las Tarjetas grandes de letras para *g* y *G*, las Tarjetas grandes de sílabas para *ge* y *gi*, y las Tarjetas de imágenes *girasol, gemelos* y *agua*.

### Destrezas de escritura

- Tenga a la mano las Tarjetas grandes de sílabas para *ge* y *gi* para la actividad Trazar *g* y *G* (*ge, gi*).

### ➤ Componente digital 11.1

- Para la actividad Trazar las sílabas *ge* y *gi* prepare su copia ampliada de la Página de actividades 11.1 o el Componente digital 11.1.
- Prepare la Página de actividades 11.1 y lápices para distribuirlos entre los estudiantes.

### Destrezas de lectura

- Tenga a la mano el Libro grande *El nuevo hogar de Fen*, capítulo "Fen y Gil".
- Prepare los Libros de lectura individuales para entregar uno a cada estudiante.
- Para realizar la evaluación formativa, prepare el Registro anecdótico de lectura que se encuentra en los Recursos para el maestro de esta guía.

### Recursos adicionales

- Vea las actividades de Apoyo adicional al final de la lección para más ayuda con identificar las sílabas *ge, gi* y con decodificar palabras con *ge, gi*.

## Lección 11: Código básico: Presentar /j/ &gt; g, G (ge, gi)

# Destrezas fundamentales



## Enfoque principal

Los estudiantes mezclarán sílabas para formar palabras con las sílabas iniciales

ge y gi. **TEKS K.2.A.v**

Los estudiantes identificarán sonidos y los asociarán a sus letras mayúsculas y

minúsculas correspondientes. **TEKS K.2.B.i; TEKS K.2.D.v**

Los estudiantes identificarán sílabas en palabras habladas. **TEKS K.2.A.iv**

Los estudiantes usarán la relación letra-sonido para decodificar palabras

multisilábicas. **TEKS K.2.B.ii**

## A CALENTAR MOTORES (10 MIN)



### Observación: Registro de observación de mezcla de sílabas

Observe a diferentes estudiantes mientras mezclan los fonemas. Tome nota del desempeño de los estudiantes en el Registro de observación de mezcla de sílabas en voz alta.



### Mezclar sílabas

- En esta rutina, los estudiantes mezclarán sílabas con el sonido /j/. Explíqueles que dirá una palabra con el sonido /j/ y que ellos deberán mezclarla en sílabas usando los movimientos de la rutina.
- Póngase de pie de frente a los estudiantes y muestre el procedimiento de mezcla.
- Diga a la clase que la palabra *gema* tiene dos partes sonoras (*ge ... ma*). Diga las sílabas de manera pausada: *ge ... ma*.

TEKS K.2.A.v demuestre conciencia fonológica al mezclar sílabas para formar palabras multisilábicas; **TEKS K.2.B.i** demuestre y aplique conocimiento fonético al identificar y asociar los sonidos comunes que las letras representan; **TEKS K.2.D.v** demuestre conciencia del texto impreso al identificar todas las letras mayúsculas y minúsculas; **TEKS K.2.A.iv** demuestre conciencia fonológica al identificar sílabas en palabras habladas; **TEKS K.2.B.ii** demuestre y aplique conocimiento fonético al usar la relación letra-sonido para decodificar palabras de una y dos sílabas, y palabras multisilábicas, incluyendo CV, VC, CCV, CVC, VCV, CVCV, CCVCV y CVCCV.

- Coloque de nuevo los puños adelante, con las palmas hacia abajo.
- Diga la sílaba *ge* mientras da vuelta al puño derecho y lo abre.
- Diga la sílaba *ma* mientras da vuelta al puño izquierdo y lo abre.
- Diga la palabra *gema* mientras da un aplauso con las palmas.
- Practique con los estudiantes. Utilice las siguientes palabras:
  1. *gi-ro* > giro
  2. *gi-me* > gime
  3. *gen-te* > gente
  4. *gen-til* > gentil

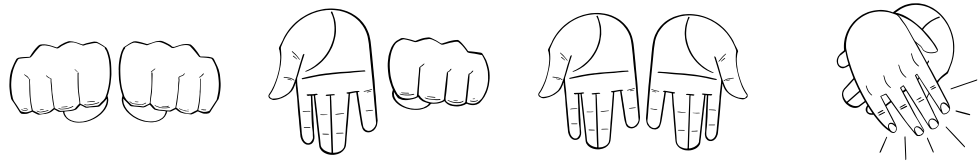

### Observación: Registro de observación del sonido de las letras

Observe a diferentes estudiantes mientras identifican el sonido de las letras *z, ch, g, j, v, ll, b, r, t, f, n, d, l, s, p, m* y las vocales. Tome nota del desempeño de los estudiantes en el Registro de observación del sonido de las letras.

### Repasar el sonido de las letras y sílabas

- Muestre una a una las Tarjetas grandes de letras para *z, ch, g, j, v, ll, b, r, t, f, n, d, l, s, p, m* y las vocales, en minúsculas y mayúsculas, y pida que le digan el sonido de cada una de las letras.
- Luego, reparta las tarjetas entre los estudiantes y diga una letra. Pida que quienes tengan la letra correspondiente que se levanten y la muestren al grupo.
- Reparta las Tarjetas grandes de sílabas *ce, ci, ca, co, cu, que, qui, na, ma, me, sa, so, su* y repita el procedimiento.
- Diga la palabra *cena* y segméntela en sílabas, *ce-na*. Pida a los estudiantes que tienen las Tarjetas grandes de sílabas correspondientes que pasen al frente y formen la palabra con sus tarjetas.
- Repita el ejercicio con las palabras: *queso, cama, come, cuna, quiso, cosa, cine*.

Tarjetas grandes de letras



Tarjetas grandes de sílabas





## Sonidos aislados

Explique a los estudiantes que identificarán el sonido /j/ en algunas sílabas.

- Diga en voz alta la palabra *giro* haciendo énfasis en la sílaba inicial y pida a los estudiantes que la repitan después de usted.
- Pregunte a los estudiantes: “¿Qué sílabas tiene la palabra *giro*?” *gi-ro*
- Pregunte a los estudiantes si escucharon el sonido /j/ en la primera, segunda o tercera sílaba.
- Repita el procedimiento con las siguientes palabras:
  1. **g**irasol
  2. **g**elatina
  3. ángel
  4. **g**igante

### PRESENTAR LAS SÍLABAS GE, GI (5 MIN)

- Pegue en la pizarra las Tarjetas grandes de letras para *g* y *G*.
- Explique a los estudiantes que ese es el dibujo del sonido /j/ cuando va seguido de las vocales /e/ o /i/. Forma las sílabas *ge* o *gi* y su sonido es fuerte: /j/.
- Diga los sonidos /j/ /e/ y /j/ /i/ y muestre a los estudiantes las Tarjetas grandes de sílabas para *ge* y *gi*, respectivamente.
- Invítelos a que digan los sonidos de las sílabas *ge*, *gi*, señalando a la tarjeta correspondiente.
- Muestre a los estudiantes la Tarjeta de imágenes para *girasol*.
- Pregunte: “¿Qué muestra esta imagen?” Ellos responderán que un girasol.
- Dé vuelta a la tarjeta y lea en voz alta la palabra *girasol*, pida que la repitan después de usted. Señale la sílaba *gi* y pida que repitan la palabra haciendo énfasis en la sílaba *gi*.
- Repita el procedimiento con la Tarjeta de imágenes para *gemelos*.
- Pegue las Tarjetas de imágenes *gemelos*, *girasol* y *agua* en la pizarra, mostrando el reverso, y pida voluntarios para que digan los nombres de las tarjetas y pasen al frente a señalar la sílaba que usted indique.
- Luego pregunte: “¿Cuál comienza con *ge*?”, “¿cuál comienza con *gi*?”.

Tarjetas grandes de letras



Tarjetas grandes de sílabas



Tarjetas de imágenes



Lección 11: Código básico: Presentar /j/ > g, G (ge, gi)

# Destrezas de escritura



## Enfoque principal

- Los estudiantes compartirán información e ideas hablando de forma audible y clara usando las convenciones del lenguaje. **TEKS K.1.C**
- Los estudiantes escribirán palabras con las sílabas *ge* y *gi*. **TEKS K.2.C.ii**
- Los estudiantes trazarán las letras *g* minúscula y *G* mayúscula, las sílabas *ge*, *gi* y palabras con *ge*, *gi*. **TEKS K.2.E**

## ESCRITURA COMPARTIDA (5 MIN)

**Nota:** La escritura compartida es una actividad que permite a los estudiantes compartir sus ideas. Escriba las palabras usando la ortografía y puntuación correctas.

- Comente a los estudiantes que en esta actividad usted dirá palabras con las sílabas iniciales *ge*, *gi*. Use la siguiente lista de palabras:
  - gemelas*
  - girasol*
  - gigante*
  - gelatina*
- Indique que deberán escuchar con atención cada palabra.
- Diga las palabras a un ritmo normal mientras los estudiantes escuchan.
- Diga de nuevo cada palabra, esta vez pida a los estudiantes que segmenten en sílabas cada palabra. Pídales que le digan las palabras una a una.
- Escriba, lentamente, en la pizarra, cada palabra haciendo énfasis en las sílabas iniciales *ge* y *gi*. Siga los pasos para trazar las letras que han visto hasta ahora.

**TEKS K.1.C** comparta información e ideas hablando de forma audible y clara usando las convenciones del lenguaje; **TEKS K.2.C.ii** demuestre y aplique el conocimiento ortográfico al escribir palabras con patrones silábicos comunes, tales como CV, VC, CCV, CVC, VCV, CVCV, CCVCV y CVCCV; **TEKS K.2.E** desarrolle la escritura al formar de manera precisa todas las letras mayúsculas y minúsculas usando la direccionalidad apropiada.

## TRAZAR g, G (GE, GI) (10 MIN)

### Trazar las sílabas *ge*, *gi*

- Muestre las Tarjetas grandes de letras para *g* y *G*.
- Recuérdeles que la letra *g* minúscula es diferente de la *G* mayúscula y que esta última se utiliza para nombres propios.
- Pida que realicen el dibujo de cada una en el aire varias veces.
- Muestre a los estudiantes las Tarjetas grandes de sílabas para *ge* y *gi* y pregunte cómo suenan estas sílabas. (/j/ /e/, /j/ /i/)
- Diga a los estudiantes que va a dibujar los sonidos de las sílabas.

### ➤ Componente digital 11.1

- Muestre su copia ampliada de la Página de actividades 11.1 o proyecte el Componente digital 11.1. También puede colocarse de espaldas a los estudiantes y dibujar en la pizarra.
- Siga el trazo de la letra minúscula *g* seguida de la *e* con el dedo, y diga: “*ge*”.
- Después siga el trazo de la *g* seguida de la *i* y diga: “*gi*”.
- Pida a los estudiantes que tracen las sílabas *ge*, *gi* en el aire varias veces y digan los sonidos correspondientes.
- Reparta la Página de actividades 11.1 y un lápiz a cada estudiante. Pídales que tracen las sílabas *ge* y *gi* y la oración que está en la última fila, siguiendo las líneas guía.
- Cuando terminen de trazar, pídeles que den vuelta a la hoja para trazar palabras con las sílabas *ge* y *gi*.
- Diga en voz alta la palabra *gemelas* y pídeles que tracen la palabra en los renglones debajo de la imagen de las gemelas.
- Pida que hagan lo mismo con el resto de las imágenes.



### Página de actividades 11.1: Trazar las sílabas *ge*, *gi* y palabras con *ge*, *gi*

Recoja las Páginas de actividades 11.1 y guárdelas para revisarlas más tarde y evaluar el desempeño de los estudiantes.

Tarjetas  
grandes de letras



Tarjetas  
grandes de sílabas



Página de  
actividades 11.1





Lección 11: Código básico: Presentar /j/ > g, G (ge, gi)

# Destrezas de lectura



## Enfoque principal

Los estudiantes seguirán la lectura del Libro grande *El nuevo hogar de Fen* y leerán en su Libro de lectura, enfocándose en fragmentos escritos en primera y tercera

persona. **TEKS K.9.E**

Los estudiantes usarán el vocabulario adquirido para responder preguntas

de comprensión. **TEKS K.6.F**

## PRESENTAR EL CAPÍTULO (5 MIN)



### Escuchar con atención

#### Cuidar los libros

- Tome el Libro grande y ábralo en el capítulo “Fen y Gil”.
- Pregúnteles si recuerdan la lectura que hicieron la clase pasada. Pregúnteles: “¿Recuerdan a quién conoció Fen?”. Se espera que la respuesta sea “A Gil”, pero si hay estudiantes que dudan, dígalos que volverán a leer el capítulo.

#### Leer con un propósito

- Diga a los estudiantes que al leer el capítulo “Fen y Gil” responderán preguntas usando palabras con las sílabas *ge* y *gi*.

## LEER “FEN Y GIL” (5 MIN)

- Entregue a cada estudiante su Libro de lectura e indique que lo usarán para seguir la lectura que usted hará en el Libro grande.
- Haga una primera lectura para que los estudiantes recuerden y disfruten la historia.
- Lea nuevamente el capítulo y pida a los estudiantes que lean a coro con usted. Deslice su dedo bajo las palabras a medida que leen.

**TEKS K.9.E** escuche y experimente textos en primera y tercera persona; **TEKS K.6.F** responda usando el vocabulario recién adquirido según sea apropiado.

Libro grande



- Al finalizar, haga preguntas que requieran como respuesta una oración sencilla con las palabras con *ge* y *gi* que han visto en la lección (*gelatina, girasol, gira, gigante, Gil*). Muestre las ilustraciones como ayuda para sus respuestas. Anímelos a responder con oraciones completas. Por ejemplo, pregunte:

“¿Qué le gusta a Fen?” (*A Fen le gusta el girasol.*)

“¿Qué hace el girasol?” (*El girasol gira; busca el sol.*)

“¿Cómo es el girasol?” (*Es un girasol gigante.*)

“¿Qué come Gil?” (*Gil come gelatina.*)

- Escriba en la pizarra las palabras con *ge, gi* que los estudiantes dan como respuestas y léanlas juntos para reforzar aún más la destreza.



### Observación: Registro anecdótico de lectura

Observe a diferentes estudiantes mientras leen el capítulo “Fen y Gil”, observando la pronunciación y entonación. Tome nota del desempeño de los estudiantes en el Registro anecdótico de lectura.

## Leer con un compañero



### Cuidar los libros

- Organice a los estudiantes en pares.
- Pida a los estudiantes que se sienten con su compañero y se turnen para leer en voz alta “Fen y Gil”. Recuérdeles que sigan la lectura con un dedo, de izquierda a derecha y de arriba hacia abajo en cada página.
- Anímelos a pedir ayuda si tienen dificultades para leer una palabra.
- Pida a los estudiantes que busquen palabras con *ge, gi* a medida que leen.
- Anime a los estudiantes que terminan rápido a que vuelvan a leer “Fen y Gil” o alguno de los capítulos que leyeron en lecciones anteriores”. No deben leer los siguientes capítulos:



**Conexión bilingüe:** Comente a los estudiantes que en el libro aparecen palabras que son muy parecidas en inglés y en español. Estas palabras se escriben y suenan de manera muy parecida y tienen un significado muy parecido.

## Apoyo a la enseñanza

Muestre la Tarjeta grande de la letra G y pregunte qué letra es. Recuérdeles que se utiliza en los nombres propios como Gil.

## Libro de lectura



## Apoyo a la enseñanza

Pida a los estudiantes que observen las imágenes del libro y comenten qué ven en ellas y cómo son los personajes y el escenario. Anímelos a ampliar los comentarios que hacen sus compañeros.

## Desafío

Pida a los estudiantes que inventen un acertijo, una adivinanza o un chiste que lleve una palabra que empiece con *ge* o *gi*.

| Español   | Inglés  |
|-----------|---------|
| es        | is      |
| contentos | content |

Fin de la lección

## Material para llevar a casa

### TRAZAR PALABRAS CON LA SÍLABA GE

- Pida a los estudiantes que entreguen la Página de actividades 11.2 a un familiar o tutor.

Página de actividades 11.2



### Lección 11: Código básico: Presentar /j/ > g, G (ge, gi)

## Apoyo adicional

### MÁS AYUDA CON IDENTIFICAR LAS SÍLABAS GE, GI

#### ¿Dónde están ge y gi?

- Escriba en la pizarra palabras con las sílabas *ge* o *gi* en la primera, segunda o tercera sílaba, como: *imagen*, *ligero*, *recoge*, *ruge*.
- Pida voluntarios que pasen al frente y encierren en un círculo las sílabas *ge* y *gi*.

### MÁS AYUDA CON DECODIFICAR PALABRAS CON GE, GI

#### Sopa de letras

- Mencione a los estudiantes que van a jugar a Sopa de letras.
- Reparta la Página de actividades RM 11.1 y crayones de colores entre los estudiantes.
- Explique que deben localizar en la Sopa de letras palabras que se escriben con *ge* o *gi*, y encerrarlas en un círculo o colorear los cuadros correspondientes con crayones de diferentes colores.
- Las palabras que deben buscar son: *girasol*, *gelatina*, *imagen*, *gimnasia*, *gel* y *gigante*.

CÓDIGO BÁSICO

# Presentar el sonido /y/ (letra y)

**ENFOQUE PRINCIPAL DE LA LECCIÓN**

**Destrezas fundamentales**

- Los estudiantes identificarán los sonidos que las letras representan. **TEKS K.2.B.i**
- Los estudiantes identificarán letras mayúsculas y minúsculas. **TEKS K.2.D.v**
- Los estudiantes identificarán el sonido /y/ en sílabas iniciales y finales. **TEKS K.2.A.vii**
- Los estudiantes identificarán sílabas en palabras habladas. **TEKS K.2.A.iv**

**Destrezas de lectura**

- Los estudiantes comentarán sobre el propósito del autor al escribir el capítulo “Ya es otoño”. **TEKS K.9.A**
- Los estudiantes harán y confirmarán predicciones sobre el texto con la ayuda de un adulto. **TEKS K.5.C**
- Los estudiantes seguirán la lectura del Libro grande *El nuevo hogar de Fen* en su Libro de lectura, enfocándose en fragmentos escritos en primera y tercera persona. **TEKS K.9.E**
- Los estudiantes escucharán activamente, harán y contestarán preguntas. **TEKS K.1.A; TEKS K.6.B**

**Destrezas fundamentales**

- Los estudiantes identificarán los sonidos que las letras representan. **TEKS K.2.B.i**

**EVALUACIÓN FORMATIVA**

|                                   |                                                                                         |
|-----------------------------------|-----------------------------------------------------------------------------------------|
| <b>Observación</b>                | <b>Registro de observación del sonido de las letras</b> <b>TEKS K.2.B.i</b>             |
| <b>Página de actividades 12.2</b> | <b>Palabras con sonido inicial /y/</b> <b>TEKS K.2.B.i</b>                              |
| <b>Observación</b>                | <b>Registro de observación de preguntas para comentar</b> <b>TEKS K.1.A; TEKS K.6.B</b> |

Los estudiantes demostrarán y aplicarán conocimiento fonético al identificar y asociar los sonidos comunes que las letras representan; demostrarán conciencia del texto impreso al identificar todas las letras mayúsculas y minúsculas; demostrarán conciencia fonológica al identificar los sonidos iniciales y finales en palabras simples; demostrarán conciencia fonológica al identificar sílabas en palabras habladas; discutirán con la asistencia de un adulto el propósito del autor al escribir textos; harán y confirmarán predicciones utilizando los rasgos y las estructuras del texto con la asistencia de un adulto; escucharán y experimentarán textos en primera y tercera persona; escucharán activamente y harán preguntas relevantes para entender la información y contestarán preguntas usando respuestas de múltiples palabras; proporcionarán una respuesta oral, pictórica o escrita respecto a un texto.

## VISTAZO A LA LECCIÓN

|                                                                                                          | Agrupación                         | Duración | Materiales                                                                                                                                                                                                                                                                                                                                           |
|----------------------------------------------------------------------------------------------------------|------------------------------------|----------|------------------------------------------------------------------------------------------------------------------------------------------------------------------------------------------------------------------------------------------------------------------------------------------------------------------------------------------------------|
| <b>Destrezas fundamentales (15 min)</b>                                                                  |                                    |          |                                                                                                                                                                                                                                                                                                                                                      |
| A calentar motores:<br>– Sé cuál es el sonido                                                            | Toda la clase                      | 5 min    | <input type="checkbox"/> Tarjeta grandes de letras para <i>h, z, ch, g, j, v, ll, b, r, t, f, n, d, l, s, p, m</i> y las vocales (mayúsculas y minúsculas)<br><input type="checkbox"/> Tarjetas grandes de sílabas para <i>ge, gi, ce, ci, ca, co, cu, que, qui</i> (mayúsculas y minúsculas)<br><input type="checkbox"/> Página de actividades 12.1 |
| Presentar el sonido /y/:<br>– Un sonido más (Conciencia fonológica)<br>– ¿Qué veo?<br>– Sonidos aislados | Toda la clase                      | 10 min   | <input type="checkbox"/> Tarjetas de imágenes: <i>yoyo, yate, yema</i><br><input type="checkbox"/> Componente digital 12.1<br><input type="checkbox"/> Página de actividades 12.2                                                                                                                                                                    |
| <b>Destrezas de lectura (15 min)</b>                                                                     |                                    |          |                                                                                                                                                                                                                                                                                                                                                      |
| Presentar el capítulo:<br>– Palabra común yo<br>– Leer con un propósito                                  | Toda la clase                      | 5 min    | <input type="checkbox"/> Libro grande <i>El nuevo hogar de Fen</i><br><input type="checkbox"/> Componente digital 12.2                                                                                                                                                                                                                               |
| Leer “Ya es otoño” (Decodificación):<br>– Preguntas para comentar                                        | Toda la clase                      | 10 min   | <input type="checkbox"/> Libro grande <i>El nuevo hogar de Fen</i><br><input type="checkbox"/> Libro de lectura <i>El nuevo hogar de Fen</i>                                                                                                                                                                                                         |
| <b>Destrezas fundamentales (10 min)</b>                                                                  |                                    |          |                                                                                                                                                                                                                                                                                                                                                      |
| Usar la palabra común yo:<br>– ¡A conversar!                                                             | Toda la clase/<br>Con un compañero | 5 min    |                                                                                                                                                                                                                                                                                                                                                      |
| Cantar canciones infantiles:<br>– “Yo tengo una casita”                                                  | Toda la clase                      | 5 min    |                                                                                                                                                                                                                                                                                                                                                      |
| <b>Material para llevar a casa</b>                                                                       |                                    |          |                                                                                                                                                                                                                                                                                                                                                      |
| Identificar el sonido /y/                                                                                |                                    |          | <input type="checkbox"/> Página de actividades 12.3                                                                                                                                                                                                                                                                                                  |

## PREPARACIÓN PREVIA

### Destrezas fundamentales

- Para realizar la evaluación formativa, prepare el Registro de observación del sonido de las letras que se encuentra en los Recursos para el maestro.
- Para la actividad Sé cuál es el sonido, prepare las Tarjetas grandes de letras para *h, z, ch, g, j, r, v, ll, b, r, t, f, n, d, l, s, p, m* y las vocales y las Tarjetas grandes de sílabas para *ge, gi, ce, ci, ca, co, cu, que, qui*, en minúsculas y mayúsculas.
- Prepare la Página de actividades 12.1, así como crayones rojos y azules para repartir entre los estudiantes.
- Para la actividad ¿Qué veo?, aliste las Tarjetas de imágenes *yoyo, yate* y *yema*, así como crayones para los estudiantes.

### ➤ Componente digital 12.1

- Prepare una copia ampliada de la Página de actividades 12.2 para exhibirla ante la clase o el Componente digital 12.1.
- Prepare la Página de actividades 12.2 y crayones de colores para entregar a los estudiantes.

### Destrezas de lectura

- Tenga a la mano el Libro grande *El nuevo hogar de Fen*, capítulo “Ya es otoño”. También puede preparar tarjetas blancas para escribir las palabras comunes.

### ➤ Componente digital 12.2

- Prepare el Componente digital 12.2 para trabajar con la palabra común *yo*.
- Para realizar la evaluación formativa, prepare el Registro de observación de preguntas para comentar que se encuentra en los Recursos para el maestro.

## Destrezas fundamentales

- Para la actividad “Yo tengo una casita” familiarícese con esta canción infantil de manera que domine la tonada y el ritmo, ya que tendrá que acelerarlo o ralentizarlo como parte de la dinámica de la clase. Practique también los movimientos de acompañamiento para las diversas partes de la canción que se usarán en la actividad. Estas son la letra y la mímica de la canción:

### Yo tengo una casita

|                                                |                                                                                           |
|------------------------------------------------|-------------------------------------------------------------------------------------------|
| Yo tengo una casita                            | <i>(colocar las puntas de los dedos en triángulo, para simular el techo de la casita)</i> |
| que es así, así.                               | <i>(hacer con dedos pulgar el índice el ademán de pequeño)</i>                            |
| Que por la chimenea sale el humo, así y así.   | <i>(girar las manos hacia arriba, como el humo que sube)</i>                              |
| Que cuando quiero entrar, yo golpeo así y así. | <i>(simular que se golpea una puerta con los nudillos)</i>                                |
| Me limpio los zapatos, así, así, así...        | <i>(simular que se arrastran las suelas de los zapatos sobre un tapete)</i>               |

### Recursos adicionales

- Vea las actividades de Apoyo adicional al final de la lección para más ayuda con el sonido /y/ y con la palabra común yo.

Lección 12: Código básico: Presentar el sonido /y/ (letra y)

# Destrezas fundamentales



**Enfoque principal**

- 📌 Los estudiantes identificarán los sonidos que las letras representan. **TEKS K.2.B.i**
- 📌 Los estudiantes identificarán letras mayúsculas y minúsculas. **TEKS K.2.D.v**
- 📌 Los estudiantes identificarán el sonido /y/ en sílabas iniciales y finales. **TEKS K.2.A.vii**
- 📌 Los estudiantes identificarán sílabas en palabras habladas. **TEKS K.2.A.iv**

**A CALENTAR MOTORES (5 MIN)**



**Escuchar con atención**



**Observación: Registro de observación del sonido de las letras**

Observe a diferentes estudiantes mientras realizan la actividad. Sé cuál es el sonido para asociar el sonido con su letra. Tome nota del desempeño de los estudiantes en el Registro de observación del sonido de las letras.

**Sé cuál es el sonido**

- Muestre las Tarjetas grandes de letras para *h, z, ch, g, j, v, ll, b, r, t, f, n, d, l, s, p, m* y las vocales, así como las Tarjetas grandes de sílabas para *ge, gi, ce, ci, ca, co, cu, que, qui*, en mayúsculas y minúsculas.
- Levante las tarjetas una por una y pida a los estudiantes que digan el sonido asociado a cada letra o sílaba.
- Pida a los estudiantes que levanten la mano cuando la letra que usted muestre inicie con mayúscula. Explique que deben hacer lo mismo en el caso de las sílabas si estas tienen una letra mayúscula inicial.

- 📌 **TEKS K.2.B.i** demuestre y aplique conocimiento fonético al identificar y asociar los sonidos comunes que las letras representan; **TEKS K.2.D.v** demuestre conciencia del texto impreso al identificar todas las letras mayúsculas y minúsculas; **TEKS K.2.A.vii** demuestre conciencia fonológica al identificar los sonidos iniciales y finales en palabras simples; **TEKS K.2.A.iv** demuestre conciencia fonológica al identificar sílabas en palabras habladas.

Tarjetas grandes de letras



Tarjetas grandes de sílabas





## Apoyo a la enseñanza

Para identificar el sonido final de alguna de las palabras, pronúncielo en voz alta alargando el sonido.

## Página de actividades 12.1



## Desafío

Para seguir trabajando la distinción entre vocales y consonantes, anime a los estudiantes a dar un salto si menciona una vocal mientras pronuncian el sonido correspondiente.

- Al azar, solicite que mencionen una palabra que inicie o termine con el sonido o la sílaba que ha pronunciado. Dé ejemplos para que comprendan el procedimiento.
- Comente a los estudiantes que continuarán identificando los sonidos que corresponden a cada letra.
- Distribuya entre los estudiantes la Página de actividades 12.1.
- Pídales que digan el nombre de cada imagen y que la encierren en un círculo con crayón rojo si su nombre inicia con la letra que se indica a la izquierda.
- Solicite que encierren la imagen en un círculo con crayón azul si su nombre termina con la letra que se indica a la izquierda.
- Cuando hayan terminado, pídales que den vuelta a la hoja y completen la actividad, encerrando en un círculo la imagen con crayón rojo si su nombre inicia con la letra o sílaba indicada y con crayón azul si el nombre termina con la letra o sílaba indicada.
- Permítales compartir el resultado de sus trabajos al finalizar la actividad.

## PRESENTAR EL SONIDO /Y/ (10 MIN)

### Un sonido más

- Anuncie a los estudiantes que conocerán un nuevo sonido: el sonido /y/.
- Diga en voz alta las palabras de la lista siguiente y pídales que se toquen la punta de la nariz con el dedo índice si la palabra que usted dice lleva el sonido /y/.
- Diga cada palabra lentamente, articulando con buena dicción y alargando ligeramente los sonidos que la componen.
- Pídales que repitan cada palabra después de que usted la haya pronunciado.

|             |             |            |             |
|-------------|-------------|------------|-------------|
| 1. ya       | 5. yo       | 9. yate    | 13. juguete |
| 2. fantasma | 6. gelatina | 10. yogur  | 14. yema    |
| 3. hoyo     | 7. ayuda    | 11. camión | 15. rayo    |
| 4. zorro    | 8. chico    | 12. yoyo   | 16. rana    |
- Comente a los estudiantes que el sonido /y/ se puede encontrar en la primera o última sílaba de las palabras.
- Pida que presten atención a las palabras que dirá a continuación para que identifiquen la sílaba con el sonido /y/.

- Diga las palabras de la siguiente lista y pregunte cada vez en qué sílaba escuchan el sonido /y/:

1. hoyo (*medial*)
2. yate (*inicial*)
3. rayo (*medial*)
4. playa (*medial*)
5. yegua (*inicial*)

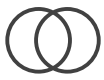

**Conexión bilingüe:** Comente a los estudiantes que muchas palabras que comienzan con /y/ son similares en inglés y en español. En la tabla comparativa se presentan algunos ejemplos; si lo desea, incluya otros más.

| Español: /y/ | Inglés: /y/ |
|--------------|-------------|
| yoga         | yoga        |
| yoyo         | yoyo        |
| yogur        | yogurt      |

### ¿Qué veo?

- Muestre a los estudiantes las Tarjetas de imágenes de esta lección (*yoyo*, *yate*, *yema*) y pídale que digan el nombre de cada una alargando el sonido inicial /y/.
- Describa al azar uno de los elementos ilustrados en las Tarjetas de imágenes para que los estudiantes digan el nombre del mismo. Por ejemplo: “Es un juguete que sube y baja” (*yoyo*). “Es parte del huevo” (*yema*). “Es un barco grande y rápido” (*yate*).
- Pídale que alarguen el sonido /y/ al dar sus respuestas.
- Comente a los estudiantes que continuarán practicando el reconocimiento del sonido /y/.

### ➤ Componente digital 12.1

- Exhiba la copia ampliada de la Página de actividades 12.2 o proyecte el Componente digital 12.1.
- Explique a los estudiantes que deben mencionar el nombre de las imágenes (*yoyo*, *yema*, *ojo*, *yate*) alargando el sonido inicial y colorear solo aquellas con sonido inicial /y/.

### Tarjetas de imágenes



### Página de actividades 12.2



- Distribuya entre los estudiantes la Página de actividades 12.2, así como los crayones de colores que preparó previamente y pídale que completen la página.
- Anímelos a compartir el resultado de sus trabajos al finalizar la actividad.



### Página de actividades 12.2: Palabras con sonido inicial /y/

Recoja las Páginas de actividades 12.2 para revisarlas más tarde y evaluar el desempeño de los estudiantes.



### **Sonidos aislados**

Explique a los estudiantes que identificarán el sonido /y/ en algunas sílabas.

- Diga en voz alta la palabra *yogur* haciendo énfasis en la sílaba inicial y pida a los estudiantes que la repitan después de usted.
- Pregunte a los estudiantes: “¿Qué sílabas tiene la palabra *yogur*?” *yo-gur*
- Pregunte a los estudiantes si escucharon el sonido /y/ en la primera o en la segunda sílaba.
- Repita el procedimiento con las siguientes palabras:
  1. hoyo
  2. yate
  3. rayo
  4. playa
  5. yegua

---

## Lección 12: Código básico: Presentar el sonido /y/ (letra y)

# Destrezas de lectura



### Enfoque principal

Los estudiantes comentarán sobre el propósito del autor al escribir el capítulo

✚ “Ya es otoño”. **TEKS K.9.A**

Los estudiantes harán y confirmarán predicciones sobre el texto con la ayuda de

✚ un adulto. **TEKS K.5.C**

Los estudiantes seguirán la lectura del Libro grande *El nuevo hogar de Fen* en su Libro de lectura, enfocándose en fragmentos escritos en primera y tercera persona.

✚ **TEKS K.9.E**

Los estudiantes escucharán activamente, harán y contestarán preguntas.

✚ **TEKS K.1.A; TEKS K.6.B**

### PRESENTAR EL CAPÍTULO (5 MIN)

- Muestre el Libro grande *El nuevo hogar de Fen*. Diga a los estudiantes que hoy leerán un nuevo capítulo titulado “Ya es otoño”.
- Explique que cuando un autor va a escribir un libro, antes de escribirlo piensa en lo que quiere decir a sus lectores. Puede escribir para informarles sobre algo, como una receta de cocina que dice cómo hacer un pastel. También puede escribir para convencerlos de algo, por ejemplo un cartel que dice que no tiren basura. O puede escribir solo para divertir a sus lectores.
- Pídale que recuerden lo que han leído hasta ahora de *El nuevo hogar de Fen*. Pregunteles si la historia les parece divertida. Comente que el autor escribió este cuento para contar la historia de Fen y entretener a sus lectores.
- Dígalos que este capítulo ocurre en otoño. Pida a los estudiantes describan cómo es el otoño.

### Libro grande



✚ **TEKS K.9.A** discuta con la asistencia de un adulto el propósito del autor al escribir textos; **TEKS K.5.C** haga y confirme predicciones utilizando los rasgos y las estructuras del texto con la asistencia de un adulto; **TEKS K.9.E** escuche y experimente textos en primera y tercera persona; **TEKS K.1.A** escuche activamente y haga preguntas relevantes para entender la información y conteste preguntas usando respuestas de múltiples palabras; **TEKS K.6.B** proporcione una respuesta oral, pictórica o escrita respecto a un texto.

## Palabra común yo

El Libro grande *El nuevo hogar de Fen* incluye la siguiente palabra común que los estudiantes pueden identificar y practicar mientras leen.

| Palabra común | Página del Libro grande <i>El nuevo hogar de Fen</i> |
|---------------|------------------------------------------------------|
| yo            | 53, 58, 62                                           |

### ➤ Componente digital 12.2

- Muestre el Componente digital 12.2 y señale la palabra común yo.
- Demuestre cómo se pronuncian la palabra e invite a varios estudiantes a pronunciarla en voz alta.
- Explique que la palabra yo sirve para referirse a uno mismo.
- Proporcione ejemplos del Libro grande con oraciones sencillas que contengan la palabra común, por ejemplo, “Haz lo que yo hago” (p. 53).
- Si el tiempo lo permite, invite a los estudiantes a tomar turnos con un compañero para decir oraciones que contengan la palabra yo. Deles los siguientes marcos de oraciones: “Yo pienso...”, “Yo veo...”, “Yo quiero...”. Circule por el salón escuchando y ayudando a los estudiantes según sea necesario.
- Puede escribir la palabra común en tarjetas y añadirlas al muro de palabras.

### Leer con un propósito

- Diga a los estudiantes que antes de leer el capítulo tratarán de imaginar qué va a pasar en él.

### LEER “YA ES OTOÑO” (10 MIN)

- Entregue a cada estudiante su Libro de lectura e indique que lo usarán para seguir la lectura que usted hará en el Libro grande.
- Muestre a los estudiantes el capítulo “¿Ya es otoño?”.
- Muéstreles las imágenes del capítulo, una página a la vez. Diga: “Al mirar esta imagen, veo a Fen y a su papá en el parque, creo que en este capítulo Fen irá al parque con su papá.” Pase a la página siguiente y pregunte: ¿Qué ven en esta imagen?, ¿qué creen que pasará en este capítulo?” Deles un marco de oración para que respondan: “Veo... (que Fen y su papá están haciendo el mismo movimiento)”, “creo que... (Fen y su papá harán ejercicio en el parque)”. Anime a los estudiantes a responder las preguntas para predecir lo que pasará en el capítulo.

Libro de lectura



- Repita el procedimiento con otras preguntas. Use la fórmula “Veo... Me pregunto...” para que los estudiantes comiencen a habituarse a hacer preguntas usando esta estrategia.
- Lea el capítulo completo mientras los estudiantes siguen la lectura en su libro.
- Luego, vuelva a leer el capítulo, pero esta vez en eco. Durante esta segunda lectura, haga una pausa después de cada página, y haga preguntas para que los estudiantes confirmen sus predicciones. Por ejemplo: “¿Qué hacen Fen y su papá? (*Ejercicio; tai-chi*) ¿Dónde están? (*En el parque*) ¿Qué le dijo su papá a Fen? (*“Haz lo que yo hago.”*) ¿Sucedió lo que pensaste que pasaría? (Las respuestas pueden variar)”.
- Pida a los estudiantes que hagan y respondan estas mismas preguntas con un compañero, a manera de conversación.
- Como apoyo visual, escriba las preguntas en la pizarra, seguidas de inicios de oración para que los estudiantes usen de modelo en sus respuestas. Escriba, por ejemplo: “Fen y su papá hacen \_\_\_\_.” “Fen y su papá están \_\_\_\_.” “Le dijo: \_\_\_\_.”
- Señale el guion largo en los diálogos de la historia y explique que estos señalan que alguien habla. Por ejemplo:

Señale: —¡Me encanta el otoño! —dice Fen.

Pregunte: ¿Quién habla? (*Fen*) ¿Qué dice Fen? (*¡Me encanta el otoño!*)

Señale: —Haz lo que yo hago —le dice.

Pregunte: ¿Quién habla? (*El papá de Fen*) ¿Qué dice el papá de Fen? (*Haz lo que yo hago.*)



### Observación: Registro de observación de preguntas para comentar

Observe a diferentes estudiantes mientras realizan la actividad Leo una historia: “Ya es otoño” y responden las preguntas sobre el capítulo “Ya es otoño” literales, inferenciales o evaluativas que se proponen u otras que usted les plantee. Tome nota del desempeño de los estudiantes en el Registro de observación de preguntas para comentar.

### Preguntas para comentar

1. ¿Quiénes aparecen en la historia? (*Fen y su papá.*)
2. ¿Quién le enseña tai chi a Fen? (*Su papá.*)
3. ¿Cómo sabes que en la historia ya es otoño? (Posible respuesta: *Porque las hojas de los árboles están rojas.*)



### Nota cultural

El tai chi es una práctica que combina la meditación con el movimiento. Busca conectar la mente y el cuerpo en una serie de estiramientos y movimientos.

Lección 12: Código básico: Presentar el sonido /y/ (letra y)

# Destrezas fundamentales



## Apoyo a la enseñanza

Permita que los estudiantes completen la oración “Yo ya puedo...” expresándose en su lengua materna. Retome lo que digan y proporcione la traducción para que amplíen su vocabulario. Diga: “En inglés decimos *jump*; en español, decimos *saltar*”.

## Desafío

Pida a los estudiantes que complementen la información “Yo ya puedo...” agregando la conjunción *porque* para explicar o dar más detalles sobre lo que afirman.

**Enfoque principal:** Los estudiantes identificarán los sonidos que las letras representan. **TEKS K.2.B.i**

### USAR LA PALABRA COMÚN YO (5 MIN)

#### ¡A conversar!

- Organice a los estudiantes en pares.
- Solicite que los integrantes de cada par se pongan uno frente al otro, de manera que se miren entre sí.
- Pídales que inicien una oración con “Yo ya puedo...” y que la completen con algo que ya puedan hacer, alternando turnos.
- Para ayudarlos con ideas, haga dibujos en la pizarra y escriba el marco de oración “Yo ya puedo...” Por ejemplo, dibuje un libro; ellos podrían decir, “Yo ya puedo mirar un libro”.
- Luego, dibuje un cepillo de dientes y proporcione el vocabulario (*lavarme los dientes*) para que completen: “Yo ya puedo lavarme los dientes”.
- Prosiga con otras palabras para que se describan y practiquen la estructura; por ejemplo: *leer, usar la cuchara, saltar, jugar*.

### CANTAR CANCIONES INFANTILES (5 MIN)

#### “Yo tengo una casita”

- Anuncie a los estudiantes que aprenderán una canción muy divertida y la acompañarán con mímica.
- Explique que la canción habla sobre una casita, es decir, una casa pequeña.
- Presente la letra de la canción línea por línea, haciendo la mímica correspondiente, y pida a los estudiantes que repitan después de usted.

**TEKS K.2.B.i** demuestre y aplique conocimiento fonético al identificar y asociar los sonidos comunes que las letras representan.

|                                                |                                                                                    |
|------------------------------------------------|------------------------------------------------------------------------------------|
| Yo tengo una casita                            | (colocar las puntas de los dedos en triángulo, para simular el techo de la casita) |
| que es así, así.                               | (hacer con dedos pulgar e índice el ademán de pequeño)                             |
| Que por la chimenea sale el humo, así y así.   | (girar las manos hacia arriba, como el humo que sube)                              |
| Que cuando quiero entrar, yo golpeo así y así. | (simular que se golpea una puerta con los nudillos)                                |
| Me limpio los zapatos, así, así, así...        | (simular que se arrastran las suelas de los zapatos sobre un tapete)               |

- En una siguiente fase, cante y actúe dos líneas y solicite que las entonen después de usted. Siga cantando de dos en dos líneas para que repasen la letra, hasta que la tengan consolidada en la memoria.
- Entonen y actúen juntos la canción.
- En cada repetición, use un ritmo distinto y anímelos a seguirlo; por ejemplo: lento, normal, rápido, más rápido. Observe si en cada ocasión pueden adaptarse y seguir el ritmo, así como si logran acompañarlo con los movimientos correspondientes a cada parte de la letra.
- Al terminar, comenten las respuestas a las siguientes preguntas:
  1. ¿Repetir la canción ayuda a aprenderla mejor?
  2. ¿Cuál ritmo es más fácil de seguir, el rápido o el lento?
  3. ¿Qué relación tienen los movimientos con lo que dice la canción?
  4. ¿Cuál ritmo es más divertido? ¿Por qué?

Fin de la lección

## Material para llevar a casa

### IDENTIFICAR EL SONIDO /Y/

- Pida a los estudiantes que entreguen la Página de actividades 12.3 a un familiar o tutor.

Página de actividades 12.3





---

**Lección 12: Código básico: Presentar el sonido /y/ (letra y)**

# Apoyo adicional

## MÁS AYUDA CON EL SONIDO /Y/

### Encuentra la palabra

- Diga en voz alta oraciones sencillas en las que una de las palabras lleve el sonido /y/.
- Anime a los estudiantes a identificar cuál palabra es y a levantar la mano cuando la escuchen.
- Pídales que repitan la palabra con el sonido /y/ una vez que haya terminado de decir la oración.
- Luego, diga: “/y/ de... (incluya aquí la palabra con el sonido /y/ de la oración)” y complete la expresión mencionando la palabra que identificaron.
- Siga el procedimiento anterior con otra oración.
- Considere estas oraciones o invente otras con el vocabulario que considere pertinente.
  1. Esa yegua es tranquila.
  2. Me gusta el yogur de fresa.
  3. Los reyes son bondadosos.
  4. Esta joya es hermosa.
  5. Ayer comí zanahorias.
  6. Un yelmo es un escudo.
  7. ¿Ese yoyo es tuyo?
- Pídales que identifiquen la oración en la que hay dos palabras con el sonido /y/.

### ¿En dónde escucho el sonido /y/?

- Distribuya la Página de actividades RM 12.1 y lápices entre los estudiantes.
- Diga en voz alta el nombre de cada imagen (*yate, yoyo, playa, yogur, payaso*) haciendo énfasis en el sonido /y/.
- Pida a los estudiantes que colorean el círculo o los círculos que corresponden a la sílaba o sílabas en donde escucharon el sonido /y/.

## MÁS AYUDA CON LA PALABRA COMÚN YO

### ¿Qué sabes y puedes hacer?

- Sugiera a los estudiantes que piensen en todo lo que ya pueden hacer por sí mismos y lo compartan en voz alta con el grupo.

- Anímelos a levantar la mano para solicitar turnos y usar el inicio de oración que ya conocen: “Yo ya puedo...”
- En la pizarra, elabore una tabla y escriba o ilustre en ella algunas ideas sobre las acciones que la mayoría de los estudiantes ya pueden realizar de manera autónoma o que están en vías de consolidar. Por ejemplo:

|                     |                                   |
|---------------------|-----------------------------------|
| saltar              | cuidar a mi hermanito o hermanita |
| ponerme los zapatos | construir una torre               |
| cantar              | bañarme                           |
| escribir palabras   | lanzar una pelota                 |
| recortar            | vestirme solo                     |
| dibujar             | bajar y subir solo la escalera    |

- Manténgase atento a si proponen acciones o habilidades distintas a las que se listan, para que pueda agregarlas.

## CÓDIGO BÁSICO

## Presentar /y/ &gt; y, Y

## ENFOQUE PRINCIPAL DE LA LECCIÓN

## Destrezas fundamentales

- Los estudiantes mezclarán sílabas para formar palabras de dos sílabas. **TEKS K.2.A.v**  
Los estudiantes identificarán el sonido /y/ y lo asociarán con su letra correspondiente y, Y. **TEKS K.2.B.i**

## Destrezas de escritura

- Los estudiantes trazarán y, Y, así como palabras que contengan esta letra. **TEKS K.2.E; TEKS K.2.B.ii; TEKS K.2.C.i**  
Los estudiantes harán una actividad de escritura compartida con la palabra común yo y otras palabras con y. **TEKS K.1.C; TEKS K.2.B.ii; TEKS K.2.C.i**

## Destrezas de lectura

- Los estudiantes escucharán de nuevo el capítulo “Ya es otoño” del Libro grande *El nuevo hogar de Fen* enfocándose en fragmentos escritos en primera y tercera persona. **TEKS K.9.E**  
Los estudiantes identificarán las palabras con y, así como la palabra común yo. **TEKS K.2.A.vii; TEKS K.2.B.i**  
Los estudiantes harán un dibujo de la historia. **TEKS K.6.B**  
Los estudiantes practicarán la lectura en voz alta con un compañero. **TEKS K.9.E; TEKS K.2.D.iv**

## EVALUACIÓN FORMATIVA

## Observación

Registro de observación de mezcla de sílabas **TEKS K.2.A.v**

## Observación

Registro anecdótico de lectura **TEKS K.9.E; TEKS K.6.B**

## Página de actividades 13.2

Trazar palabras con y, Y **TEKS K.2.E; TEKS K.2.B.ii; TEKS K.2.C.i**

- TEKS K.2.A.v** demuestre conciencia fonológica al mezclar sílabas para formar palabras multisilábicas; **TEKS K.2.B.i** demuestre y aplique conocimiento fonético al identificar y asociar los sonidos comunes que las letras representan; **TEKS K.2.E** desarrolle la escritura al formar de manera precisa todas las letras mayúsculas y minúsculas usando la direccionalidad apropiada; **TEKS K.2.B.ii** demuestre y aplique conocimiento fonético al usar la relación letra-sonido para decodificar palabras de una y dos sílabas, y palabras multisilábicas, incluyendo CV, VC, CCV, CVC, VCV, CVCV, CCVCV y CVCCV; **TEKS K.2.C.i** demuestre y aplique el conocimiento ortográfico al escribir letras comunes según su sonido correspondiente; **TEKS K.1.C** comparta información e ideas hablando de forma audible y clara usando las convenciones del lenguaje; **TEKS K.9.E** escuche y experimente textos en primera y tercera persona; **TEKS K.2.A.vii** demuestre conciencia fonológica al identificar los sonidos iniciales y finales en palabras simples; **TEKS K.6.B** proporcione una respuesta oral, pictórica o escrita respecto a un texto; **TEKS K.2.D.iv** demuestre conciencia del texto impreso al reconocer la diferencia entre una letra y una palabra impresa.

## VISTAZO A LA LECCIÓN

|                                                                                                           | Agrupación                         | Duración | Materiales                                                                                                                                                                                                                                                |
|-----------------------------------------------------------------------------------------------------------|------------------------------------|----------|-----------------------------------------------------------------------------------------------------------------------------------------------------------------------------------------------------------------------------------------------------------|
| <b>Destrezas fundamentales (15 min)</b>                                                                   |                                    |          |                                                                                                                                                                                                                                                           |
| A calentar motores:<br>– Mezclar sílabas (Conciencia fonológica)                                          | Toda la clase                      | 5 min    |                                                                                                                                                                                                                                                           |
| Presentar /y/ > y, Y<br>– Sílabas y palabras con y, Y<br>– Cada palabra con su pareja                     | Toda la clase/<br>Individual       | 10 min   | <input type="checkbox"/> Tarjetas grandes de letras para y, Y<br><input type="checkbox"/> Tarjetas de imágenes: <i>yate, yoyo, yema, barco</i><br><input type="checkbox"/> Página de actividades 13.1<br><input type="checkbox"/> Componente digital 13.1 |
| <b>Destrezas de escritura (10 min)</b>                                                                    |                                    |          |                                                                                                                                                                                                                                                           |
| Trazar y, Y<br>– Trazar letras: Demostración del maestro<br>– Practicar el trazo de y, Y y palabras con y | Toda la clase/<br>Individual       | 5 min    | <input type="checkbox"/> Tarjetas grandes de letras para y, Y<br><input type="checkbox"/> Página de actividades 13.2<br><input type="checkbox"/> Componente digital 13.2                                                                                  |
| Escritura compartida:<br>– Yo...                                                                          | Toda la clase                      | 5 min    |                                                                                                                                                                                                                                                           |
| <b>Destrezas de lectura (15 min)</b>                                                                      |                                    |          |                                                                                                                                                                                                                                                           |
| Presentar el capítulo:<br>– Leer con un propósito                                                         | Toda la clase                      | 5 min    | <input type="checkbox"/> Libro grande <i>El nuevo hogar de Fen</i>                                                                                                                                                                                        |
| Leer “Ya es otoño” (Decodificación):<br>– Resumen<br>– Leer con un compañero                              | Toda la clase/<br>Con un compañero | 10 min   | <input type="checkbox"/> Libro de lectura <i>El nuevo hogar de Fen</i>                                                                                                                                                                                    |
| <b>Material para llevar a casa</b>                                                                        |                                    |          |                                                                                                                                                                                                                                                           |
| Más ayuda con trazar palabras con y, Y                                                                    |                                    |          | <input type="checkbox"/> Página de actividades 13.3                                                                                                                                                                                                       |

## PREPARACIÓN PREVIA

### Destrezas fundamentales

- Para realizar la evaluación formativa prepare el Registro de observación de mezcla de sílabas, que se encuentra en los Recursos para el maestro.
- Para la actividad Presentar /y/> y, Y, prepare las Tarjetas grandes de letras para y, Y, así como las Tarjetas de imágenes para *yate*, *yoyo*, *yema* y *barco*.

### ➤ Componente digital 13.1

- Prepare una copia ampliada de la Página de actividades 13.1 para exhibirla ante la clase o el Componente digital 13.1 para proyectarlo.
- Prepare la Página de actividades 13.1 y lápices para distribuirlos entre los estudiantes.

### Destrezas de escritura

- Trazar letras. Antes de hacer la rutina, consulte la Guía de rutinas que se encuentra en el material introductorio de esta Guía del maestro y repase las instrucciones.

### ➤ Componente digital 13.2

- Prepare una copia ampliada de la Página de actividades 13.2 para exhibirla ante la clase o el Componente digital 13.2 para proyectarlo.
- Prepare las Tarjetas grandes de letras para y, Y.
- Prepare la Página de actividades 13.2 y lápices para distribuirlos entre los estudiantes, y una cartulina para mostrar cómo hacer el trazo. Si lo desea, puede mostrarlo en la pizarra.

### Destrezas de lectura

- Prepare el Libro grande *El nuevo hogar de Fen*, capítulo “Ya es otoño”, así como el Libro de lectura para cada estudiante.
- Para realizar la evaluación formativa prepare el Registro anecdótico de lectura que se encuentra en los Recursos para el maestro. Haga un esfuerzo para escuchar, semanalmente, a cada estudiante leer en voz alta. Al comienzo de cada semana, puede preparar el registro.

### Recursos adicionales

- Vea las actividades de Apoyo adicional al final de la lección para más ayuda con trazar y, Y y con trazar palabras con y.

Lección 13: Código básico: Presentar /y/ > y, Y

# Destrezas fundamentales



## Enfoque principal

Los estudiantes mezclarán sílabas para formar palabras de dos sílabas. **TEKS K.2.A.v**

Los estudiantes identificarán el sonido /y/ y lo asociarán con su letra

correspondiente y, Y. **TEKS K.2.B.i**

## A CALENTAR MOTORES (5 MIN)



### Observación: Registro de observación de mezcla de sílabas

Observe a diferentes estudiantes mientras mezclan las sílabas que usted les indique para formar palabras. Tome nota del desempeño de los estudiantes en el Registro de observación de mezcla de sílabas.



### Mezclar sílabas

En esta rutina, los estudiantes mezclarán sílabas con el sonido /y/. Explíqueles que dirá una palabra con el sonido /y/ y que ellos deberán mezclarla en sílabas usando los movimientos de la rutina.

- Póngase de pie de frente a los estudiantes y muestre el procedimiento de mezcla.
- Diga a la clase que la palabra *yema* tiene dos partes sonoras (*ye ... ma*). Diga las sílabas de manera pausada: *ye ... ma*.
- Coloque de nuevo los puños adelante, con las palmas hacia abajo.
- Diga la sílaba *ye* mientras da vuelta al puño derecho y lo abre.

TEKS K.2.A.v demuestre conciencia fonológica al mezclar sílabas para formar palabras multisilábicas; TEKS K.2.B.i demuestre y aplique conocimiento fonético al identificar y asociar los sonidos comunes que las letras representan.

- Diga la sílaba *ma* mientras da vuelta al puño izquierdo y lo abre.
- Diga la palabra *yema* mientras da un aplauso con las palmas.
- Practique con los estudiantes. Utilice las siguientes palabras:
  1. *yo-yo* > *yoyo*
  2. *ya-te* > *yate*
  3. *ye-so* > *yeso*
  4. *Yu-li* > *Yuli*

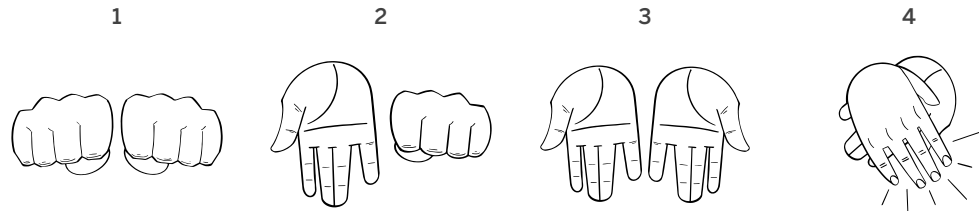

## PRESENTAR /Y/ > y, Y (10 MIN)

### Sílabas y palabras con y, Y

- Muestre las Tarjetas de imágenes de *yate*, *yema* y *yoyo*, y pregunte si conocen cada objeto. Es posible que los estudiantes digan que el yate es un barco. Si es así, diga que están en lo correcto, y explique lo siguiente: “Aunque el yate es considerado un barco, éste sólo se usa para fines recreativos, por ejemplo, para viajes turísticos”. Si lo considera necesario, muestre la Tarjeta de imágenes para *barco* para que reconozcan las diferencias.
- Solicite que digan en voz alta el nombre completo de cada imagen, y después, pida que digan el sonido inicial de cada palabra: /y/. Muestre el reverso de las tarjetas y pida que pronuncien la sílaba inicial de cada palabra; mientras lo hacen, señale cada sílaba para que reconozcan la división silábica.
- Coloque las Tarjetas grandes de letras para *y* y *Y* a la vista de la clase, y diga que esa es la letra del sonido /y/. Pregunte si conocen alguna palabra con ese sonido. Es posible que mencionen palabras que se escriben con *ll*, pues es un sonido que trabajaron en la unidad anterior. Si es el caso, aproveche la oportunidad para recordarles que existen palabras con sonidos iguales, pero que se escriben diferente.
- Para reforzar lo anterior, diga algunas oraciones con *yate*, *yema* y *yoyo*, por ejemplo, “El yate es bonito”; “La yema es deliciosa”; “El yoyo es redondo”. Pida enseguida a algunos voluntarios que mencionen otras oraciones con las mismas palabras, o bien, que digan otras palabras que contengan *y* aunque no sea inicial, por ejemplo, *ayuda*, *payaso*, *rayo*, *raya*, *joya*, *papaya* o *coyote*.

### Tarjetas de imágenes



### Tarjetas grandes de letras



### Apoyo a la enseñanza

Puede mostrar las Tarjetas grandes de letras para *ll* y *ll* con el propósito de que los estudiantes reconozcan la diferencia entre ambas letras. Suenan igual, pero se escriben diferente. Diga un par de oraciones con palabras que contengan *ll* y *y*.

## Cada palabra con su pareja

### ➤ Componente digital 13.1

- Exhiba su copia ampliada de la Página de actividades 13.1 para guiar el trabajo de los estudiantes al relacionar las columnas. También puede proyectar el Componente digital 13.1.
- Comente a los estudiantes que encontrarán la pareja o imagen de cada palabra.
- Lea en voz alta los nombres de las imágenes que aparecen en la página y pida a los estudiantes que repitan después de usted.
- Distribuya la Página de actividades 13.1 y lápices entre los estudiantes, y pida que lean de nuevo en voz alta las palabras que aparecen en la página. Después, pídale que unan con una línea la imagen con la palabra que corresponde.
- Al concluir la actividad, pídale que le entreguen los lápices y la página de actividades en forma ordenada y que se preparen para aprender el trazo de y y Y.

Página de actividades 13.1



## Lección 13: Código básico: Presentar /y/ > y, Y

# Destrezas de escritura



### Enfoque principal

Los estudiantes trazarán y, Y, así como palabras que contengan esta letra.

✚ **TEKS K.2.E; TEKS K.2.B.ii; TEKS K.2.C.i**

Los estudiantes harán una actividad de escritura compartida con la palabra común

✚ y o y otras palabras con y. **TEKS K.1.C; TEKS K.2.B.ii; TEKS K.2.C.i**

### TRAZAR y, Y (5 MIN)



#### Trazar letras

### Demostración del maestro

**Nota:** Presente primero la y minúscula y luego la Y mayúscula. Coloque las Tarjetas grandes para la y minúscula y Y mayúscula en un lugar visible, de

Tarjetas grandes de letras



✚ **TEKS K.2.E** desarrolle la escritura al formar de manera precisa todas las letras mayúsculas y minúsculas usando la direccionalidad apropiada; **TEKS K.2.B.ii** demuestre y aplique conocimiento fonético al usar la relación letra-sonido para decodificar palabras de una y dos sílabas, y palabras multisilábicas, incluyendo CV, VC, CCV, CVC, VCV, CVCV, CCVCV y CVCCV; **TEKS K.2.C.i** demuestre y aplique el conocimiento ortográfico al escribir letras comunes según su sonido correspondiente; **TEKS K.1.C** comparta información e ideas hablando de forma audible y clara usando las convenciones del lenguaje.



modo que los estudiantes puedan verla mientras practican su trazo. Evite usar el nombre de la letra durante esta actividad. En su lugar, refiérase a la letra por su sonido /y/.

- Dibuje dos líneas horizontales, una superior y una inferior, además de la línea punteada media, en la pizarra o en una cartulina que sirvan como guía para el trazo.
- Luego, trace una y minúscula grande y describa el trazo, haciendo énfasis en la direccionalidad y por dónde empezar. Ofrezca apoyo adicional a los estudiantes zurdos.
- Diga las frases siguientes en voz alta para describir lo que va haciendo mientras traza la letra:

Empiezo en la línea punteada.

1. Dibujo una línea diagonal hacia la derecha.
2. Dibujo una línea diagonal hacia la izquierda que termine después de la línea de abajo.
3. Digo /y/.

\_\_\_\_\_

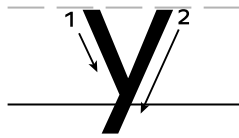

- Repita el procedimiento para demostrar el trazo de la Y mayúscula. Diga las frases siguientes en voz alta para describir lo que va haciendo mientras traza la letra:

Empiezo en la línea de arriba.

1. Dibujo una línea diagonal hacia la derecha.
2. Dibujo una línea diagonal hacia la izquierda.
3. Dibujo una línea corta hacia abajo.
4. Digo /y/.

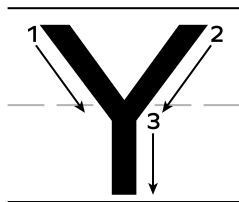

- Comente a los estudiantes que la letra Y mayúscula se usa para escribir nombres de personas como *Yadira* y de lugares como *Yucatán* (México).

### Desafío

Pregunte si algún estudiante desea pasar al frente a intentar trazar en la pizarra y o Y.

## Practicar el trazo de y, Y y palabras con y

**Nota:** Esta actividad puede trabajarla en forma individual o en grupos pequeños. Primero trabaje las letras minúsculas, luego las mayúsculas y al final las palabras.

### ➤ Componente digital 13.2

- Exhiba su copia ampliada para mostrar cómo hacer el trazo. También puede proyectar el Componente digital 13.2.
- Comente a los estudiantes que practicarán el trazo del sonido /y/.
- Comience primero con el trazo de la y minúscula.
- Asegúrese de seguir los pasos y repetir las frases a medida que completa la letra. Pídales que repitan las frases con usted:

Empiezo en la línea punteada.

1. Dibujo una línea diagonal hacia la derecha.
  2. Dibujo una línea diagonal hacia la izquierda que termine después de la línea de abajo.
  3. Digo /y/.
- Distribuya la Página de actividades 13.2 y lápices entre los estudiantes.
  - Haga una práctica guiada en grupo, repasando los pasos hasta que los estudiantes estén listos para trabajar de manera independiente.
  - Luego, pídale que tracen sólo las letras minúsculas de la página que les acaba de entregar.
  - Cuando hayan terminado, pídale que tracen la Y mayúscula que se encuentra en la misma página. Repita el procedimiento con las siguientes frases:

Empiezo en la línea de arriba.

1. Dibujo una línea diagonal hacia la derecha.
  2. Dibujo una línea diagonal hacia la izquierda.
  3. Dibujo una línea corta hacia abajo.
  4. Digo /y/.
- Una vez que terminen los trazos de y y Y, pida que tracen las palabras que se encuentran en los dos últimos renglones de la página.
  - Cuando hayan terminado el ejercicio, pídale que le entreguen los lápices y la página de actividades en forma ordenada, y que se preparen para trabajar en grupos pequeños.

Página de actividades 13.2





## Página de actividades 13.2

Recoja las Páginas de actividades 13.2 para revisarlas y evaluar el desempeño de los estudiantes.

### **Extensión**

Al escribir, se recomienda la prensión trípode dinámica: sujetar el lápiz entre la yema del pulgar y el índice, sostenido por el dedo medio con los otros dedos metidos en la mano. Esto minimiza el riesgo de tensión y ofrece mayor control del lápiz.



## Verificar la comprensión

Trace en la pizarra las letras y y Y grandes, una en cada extremo de la pizarra. Indique que dirá una palabra y todos deberán señalar con qué letra se escribe. Diga algunos ejemplos de palabras que comiencen con y y Y mientras observa las respuestas y la precisión de los estudiantes.

## **ESCRITURA COMPARTIDA (5 MIN)**

### **Yo...**

- Comente a los estudiantes que en esta actividad usted dirá frases con la palabra común yo y otras palabras con y. Use las siguientes frases:
  1. mi yoyo
  2. un yate
  3. yo puedo correr
  4. yogur de manzana
- Indique que deberán escuchar con atención cada frase.
- Diga las frases a un ritmo normal mientras los estudiantes escuchan.
- Diga de nuevo cada frase, esta vez pida a los estudiantes que repitan cada frase después de usted y que cuenten el número de palabras que la conforman.
- Pídales que le digan las frases una a una.

- Escriba, lentamente, en la pizarra, cada frase. Cuando escriba una palabra con y, diga en voz alta la palabra alargando el sonido /y/ y remarcando la letra y en la palabra. Indíqueles que la frase comienza con mayúscula, se escribe de izquierda a derecha y se deja espacio entre una palabra y otra.



### Verificar la comprensión

Escriba de forma incorrecta la palabra yo en alguna de las frases (por ejemplo, llo, o con un trazo incorrecto de la y; preste atención para identificar si los estudiantes reconocen el error.

### Apoyo a la enseñanza

Puede variar la actividad sugiriendo a cada par de estudiantes que complete una frase diferente. Por ejemplo: Yo soy...; Yo tengo...; Yo quiero...; Mi perro y yo...; Mi familia y yo....

## Lección 13: Código básico: Presentar /y/ > y, Y

# Destrezas de lectura



### Enfoque principal

Los estudiantes escucharán de nuevo el capítulo “Ya es otoño” del Libro grande *El nuevo hogar de Fen* enfocándose en fragmentos escritos en primera y tercera persona. **TEKS K.9.E**



Los estudiantes identificarán las palabras con y, así como la palabra común yo.



**TEKS K.2.A.vii; TEKS K.2.B.i**



Los estudiantes harán un dibujo de la historia. **TEKS K.6.B**

Los estudiantes practicarán la lectura en voz alta con un compañero.



**TEKS K.9.E; TEKS K.2.D.iv**

### PRESENTAR EL CAPÍTULO (5 MIN)

- Muestre el Libro grande *El nuevo hogar de Fen*. Diga a los estudiantes que hoy volverán a leer el capítulo titulado “Ya es otoño”.



**TEKS K.9.E** escuche y experimente textos en primera y tercera persona; **TEKS K.2.A.vii** demuestre conciencia fonológica al identificar los sonidos iniciales y finales en palabras simples; **TEKS K.2.B.i** demuestre y aplique conocimiento fonético al identificar y asociar los sonidos comunes que las letras representan; **TEKS K.6.B** proporcione una respuesta oral, pictórica o escrita respecto a un texto; **TEKS K.2.D.iv** demuestre conciencia del texto impreso al reconocer la diferencia entre una letra y una palabra impresa.

- Pregunte a los estudiantes si recuerdan qué ocurrió en este capítulo.

### Leer con un propósito

- Diga a los estudiantes que al terminar de leer de nuevo el capítulo, harán un dibujo sobre lo que pasó en la historia.

## LEER “YA ES OTOÑO” (10 MIN)



### Elegir el tono de voz

- Proporcione un Libro de lectura a cada estudiante.
- Realice una primera lectura del capítulo sin interrupciones, mientras los estudiantes siguen la lectura con su dedo.
- Haga una segunda lectura a coro, con un ritmo adecuado para los estudiantes.
- Después de leer cada página, pida a diferentes voluntarios que señalen y lean las palabras con y que aparezcan en esa parte de la historia. Asegúrese de que identifiquen también la palabra común yo.
- Al terminar, distribuya hojas de papel y lápices de colores entre los estudiantes. Pregúnteles “¿Qué parte del capítulo te gustó más?” y motíuelos a hacer un dibujo sobre eso.
- Recuérdeles incluir el escenario en el que ocurre esta parte de la historia, es decir, el parque.
- Mientras los estudiantes trabajan, circule por el salón de clase y haga preguntas sobre sus dibujos, como: “¿Quiénes aparecen en tu dibujo? ¿Qué están haciendo esas personas? ¿Te gustó esa parte de la historia? ¿Qué más hay en el parque?”.
- Cuando terminen, permita a los estudiantes compartir su trabajo con el compañero que tengan a lado. Escriba en la pizarra el siguiente inicio de oración para que los estudiantes lo usen cuando conversen con sus compañeros: “Mi parte favorita de la historia fue \_\_\_\_\_”.
- Para terminar, indique, que juntos harán el resumen del capítulo para recordar qué pasó primero, después y al final.

### Resumen

- Repase con todos los estudiantes la secuencia de eventos del capítulo “Ya es otoño”. Guíe a los estudiantes mientras vuelven a contar los eventos de la historia. Sus preguntas deben incluir:

#### Libro de lectura



#### Apoyo a la enseñanza

Puede solicitar que añadan una frase u oración que se relacione con el dibujo que elaboraron.

- ¿Qué fue lo **primero** que sucedió en el capítulo “Ya es otoño”? (*Fen va con Papá al parque.*)
- ¿Qué pasó **después**? (*Papá le enseña tai chi a Fen.*)
- ¿Qué fue lo **último** que pasó en este capítulo? (*A Fen le gusta el tai chi.*)

### Leer con un compañero



#### Observación: Registro anecdótico de lectura

Observe a diferentes estudiantes mientras leen en voz alta al menos una oración o dos. Tome nota del desempeño de los estudiantes en el Registro anecdótico de lectura.

- Organice a los estudiantes en pares.
- Pida a los estudiantes que se sienten con su compañero y se turnen para leer en voz alta “Ya es otoño”. Recuérdeles que sigan la lectura con un dedo, de izquierda a derecha y de arriba a abajo de cada página.
- Anímelos a pedir ayuda si tienen dificultades para leer una palabra. Recuérdeles cuál es la pronunciación de la palabra *tai chi*.
- Anime a los estudiantes que terminen antes a volver a leer alguno de los capítulos anteriores. Indique que no deben leer los siguientes capítulos.

Fin de la lección

## Material para llevar a casa

### MÁS AYUDA CON TRAZAR PALABRAS CON y, Y

- Pida a los estudiantes que entreguen la Página de actividades 13.3 a un familiar o tutor.

Página de actividades 13.3



---

**Lección 13: Código básico: Presentar /y/ > y, Y**

# Apoyo adicional

---

## MÁS AYUDA CON TRAZAR Y

### Arcoíris de y, Y

- Comente a los estudiantes que continuarán practicando el trazo de y, Y.
- Haga una copia de la Página de actividades RM 13.1 para cada estudiante y reparta crayolas de varios colores.
- Pida a los estudiantes que practiquen el trazo de y, Y con diferentes colores hasta que logren un arcoíris. Si es necesario, recuérdelos los pasos para el trazo de cada letra.

---

## MÁS AYUDA CON TRAZAR PALABRAS CON Y

### Más palabras con y

- Comente a los estudiantes que continuarán practicando el trazo de palabras con y.
- Haga una copia de la Página de actividades RM 13.2 para cada estudiante y reparta un lápiz.
- Pida a los estudiantes que escriban la sílaba correcta para completar las palabras.

CÓDIGO BÁSICO

# Presentar /gu/ > w, W

**ENFOQUE PRINCIPAL DE LA LECCIÓN**

**Destrezas fundamentales**

Los estudiantes segmentarán oralmente palabras de dos y tres sílabas que se escriben con y. **TEKS K.2.A.iv; TEKS K.2.A.vi**

Los estudiantes escucharán una lista de palabras e identificarán aquellas con los sonidos iniciales /gu/. **TEKS K.2.A.vii**

**Práctica de las Destrezas fundamentales**

Los estudiantes escucharán una lista de palabras e identificarán aquellas con los sonidos iniciales /gu/. **TEKS K.2.A.vii**

**Destrezas de escritura**

Los estudiantes trazarán las letras w y W para representar los sonidos /gu/, y trazarán palabras con los sonidos /gu/. **TEKS K.2.B.i; TEKS K.2.B.ii; TEKS K.2.C.i; TEKS K.2.C.ii; TEKS K.2.E**

Los estudiantes participarán en la escritura compartida de palabras con los sonidos /gu/. **TEKS K.1.C**

**EVALUACIÓN FORMATIVA**

**Observación** Registro de observación de segmentación oral **TEKS K.2.A.iv; TEKS K.2.A.vi**

**Observación** Registro de observación del sonido de las letras **TEKS K.2.B.i**

**Página de actividades 14.1** Reconocer palabras con los sonidos iniciales /gu/ **TEKS K.2.A.vii**

**Página de actividades 14.2** Trazar w, W y frases con w **TEKS K.2.B.i; TEKS K.2.B.ii; TEKS K.2.C.i; TEKS K.2.C.ii; TEKS K.2.E**



## VISTAZO A LA LECCIÓN

|                                                                                                                                                          | Agrupación                   | Duración | Materiales                                                                                                                                                                      |
|----------------------------------------------------------------------------------------------------------------------------------------------------------|------------------------------|----------|---------------------------------------------------------------------------------------------------------------------------------------------------------------------------------|
| <b>Destrezas fundamentales (15 min)</b>                                                                                                                  |                              |          |                                                                                                                                                                                 |
| A calentar motores:<br>– Segmentar sílabas                                                                                                               | Toda la clase                | 5 min    |                                                                                                                                                                                 |
| Presentar los sonidos /gu/ > w, W:<br>– ¡Wow! (Conciencia fonológica)<br>– Sonidos aislados<br>– Presentar /gu/ > w, W                                   | Toda la clase                | 10 min   | <input type="checkbox"/> Tarjetas de imágenes: <i>kiwi, wok</i><br><input type="checkbox"/> Tarjetas grandes de letras para <i>w, W, g, G, v, V</i>                             |
| <b>Práctica de las Destrezas fundamentales (10 min)</b>                                                                                                  |                              |          |                                                                                                                                                                                 |
| Reconocer palabras con los sonidos iniciales /gu/:<br>– Comienza con /gu/                                                                                | Toda la clase                | 10 min   | <input type="checkbox"/> Página de actividades 14.1<br><input type="checkbox"/> Componente digital 14.1                                                                         |
| <b>Destrezas de escritura (15 min)</b>                                                                                                                   |                              |          |                                                                                                                                                                                 |
| Trazar <i>w, W</i> y palabras con <i>w</i> :<br>– Trazar letras: Demostración del maestro<br>– Practicar el trazo de <i>w, W</i> y palabras con <i>w</i> | Toda la clase/<br>Individual | 10 min   | <input type="checkbox"/> Tarjetas grandes de letras para <i>w, W</i><br><input type="checkbox"/> Página de actividades 14.2<br><input type="checkbox"/> Componente digital 14.2 |
| Escritura compartida                                                                                                                                     | Toda la clase                | 5 min    |                                                                                                                                                                                 |
| <b>Material para llevar a casa</b>                                                                                                                       |                              |          |                                                                                                                                                                                 |
| Reconocer palabras con los sonidos /gu/                                                                                                                  |                              |          | <input type="checkbox"/> Página de actividades 14.3                                                                                                                             |

 **TEKS K.2.A.iv** demuestre conciencia fonológica al identificar sílabas en palabras habladas; **TEKS K.2.A.vi** demuestre conciencia fonológica al segmentar palabras multisilábicas en sílabas; **TEKS K.2.A.vii** demuestre conciencia fonológica al identificar los sonidos iniciales y finales en palabras simples; **TEKS K.2.B.i** demuestre y aplique conocimiento fonético al identificar y asociar los sonidos comunes que las letras representan; **TEKS K.2.B.ii** demuestre y aplique conocimiento fonético al usar la relación letra-sonido para decodificar palabras de una y dos sílabas, y palabras multisilábicas, incluyendo CV, VC, CCV, CVC, VCV, CVCV, CCVCV y CVCCV; **TEKS K.2.C.i** demuestre y aplique el conocimiento ortográfico al escribir letras comunes según su sonido correspondiente; **TEKS K.2.C.ii** demuestre y aplique el conocimiento ortográfico al escribir palabras con patrones silábicos comunes, tales como CV, VC, CCV, CVC, VCV, CVCV, CCVCV y CVCCV; **TEKS K.2.E** desarrolle la escritura al formar de manera precisa todas las letras mayúsculas y minúsculas usando la direccionalidad apropiada; **TEKS K.1.C** comparta información e ideas hablando de forma audible y clara usando las convenciones del lenguaje.

## PREPARACIÓN PREVIA

### Destrezas fundamentales

- Para realizar la evaluación formativa, prepare el Registro de observación de segmentación oral que se encuentra en los Recursos para el maestro. Este registro le servirá para anotar el desempeño de los estudiantes en la rutina Segmentar sílabas. A lo largo de la unidad, hay oportunidades para observar y registrar el desempeño de los estudiantes en estas habilidades.
- Prepare también las Tarjetas grandes de letras para *W* y *w*, junto a las Tarjetas de imágenes para *Wali* y *wok*.
- Para la actividad ¡Wow!, prepare las Tarjetas de imágenes para *kiwi* y *wok*.
- Aliste también el Registro de observación del sonido de las letras que se encuentra en los Recursos para el maestro. Este registro le servirá para anotar el desempeño de los estudiantes durante la actividad Presentar /gu/ > *w*, *W*. A lo largo de la unidad, hay oportunidades para observar y registrar el desempeño de los estudiantes en la habilidad de reconocer el sonido de las letras.
- Prepare las Tarjetas grandes de letras para *w*, *W*, *g*, *G* y *w*, *W* para la actividad Presentar /gu/ > *w*, *W*.

### ➤ Componente digital 14.1

- Prepare una copia ampliada de la Página de actividades 14.1 para exhibirla ante la clase, o el Componente digital 14.1.
- Prepare la Página de actividades 14.1 y crayones pequeños para cada estudiante.

### Destrezas de escritura

- Para la actividad Trazar letras, prepare las Tarjetas grandes de letras para *w* y *W*.

### ➤ Componente digital 14.2

- Prepare una copia ampliada de la Página de actividades 14.2 para exhibirla ante la clase, o el Componente digital 14.2 para proyectarlo.
- Prepare la Página de actividades 14.2 y lápices para distribuir entre los estudiantes.

### Recursos adicionales

- Vea las actividades de Apoyo adicional al final de la lección para más ayuda con identificar los sonidos /gu/, con el trazo de *w*, *W* y con la escritura y lectura de palabras con *w*.

## Lección 14: Código básico: Presentar /gu/ &gt; w, W

# Destrezas fundamentales



## Enfoque principal

Los estudiantes segmentarán oralmente palabras de dos y tres sílabas que se escriben con y. **TEKS K.2.A.iv; TEKS K.2.A.vi**

Los estudiantes escucharán una lista de palabras e identificarán aquellas con los sonidos iniciales /gu/. **TEKS K.2.A.vii**

### A CALENTAR MOTORES (5 MIN)



#### Observación: Registro de observación de segmentación oral

Observe a diferentes estudiantes mientras segmentan palabras como *yema*, *yoyo*, *yate*, *yoga*, *payaso* y *ayuda*. Tome nota del desempeño de los estudiantes en el Registro de observación de segmentación oral.

## Segmentar sílabas

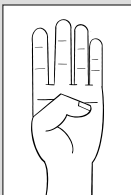

### Segmentar sílabas

Explique a los estudiantes que dirá una palabra y que ellos deberán segmentarla en sílabas usando los movimientos de la rutina.

- Levante el dedo índice y el dedo medio y diga la palabra *yema* en voz alta.
- Mueva o flexione su dedo índice y diga la primera sílaba de la palabra, *ye*.
- Mueva o flexione su dedo medio y diga en voz alta la segunda sílaba de la palabra, *ma*.
- Si la palabra tiene tres o cuatro sílabas, muestre el dedo anular para decir la tercera sílaba y el dedo meñique para decir la cuarta.

**TEKS K.2.A.iv** demuestre conciencia fonológica al identificar sílabas en palabras habladas; **TEKS K.2.A.vi** demuestre conciencia fonológica al segmentar palabras multisilábicas en sílabas; **TEKS K.2.A.vii** demuestre conciencia fonológica al identificar los sonidos iniciales y finales en palabras simples.

- Pídeles que segmenten las siguientes palabras:

- |                      |                    |
|----------------------|--------------------|
| 1. payaso > pa-ya-so | 3. yoyo > yo-yo    |
| 2. yoga > yo-ga      | 4. ayuda > a-yu-da |

## PRESENTAR LOS SONIDOS /GU/ > w, W (10 MIN)



### Escuchar con atención

#### ¡Wow!

- Comente a los estudiantes que el día de hoy conocerán los sonidos: /gu/.
- Explique que cuando expresan admiración, usan la palabra wow. Esta palabra tiene los sonidos iniciales /gu/.
- Diga la palabra en voz alta haciendo énfasis en los sonidos iniciales /gu/ y pida a los estudiantes que la repitan después de usted: *wwwowwww*.
- Muéstrelas las Tarjetas de imágenes para *kiwi* y *wok*. Pronuncie el nombre de las imágenes haciendo énfasis en los sonidos /gu/.
- Pida a los estudiantes que repitan las palabras *wok* y *kiwi* después de usted.
- Repita las palabras e invítelos a pensar qué tienen en común. (*el sonido /gu/*)
- Repita las palabras segmentándolas sílaba por sílaba. Pida que las segmenten después de usted.
- Diga la siguiente lista de palabras y pida a los estudiantes que den un aplauso cuando escuchen una palabra que tenga los sonidos iniciales /gu/.
 

|              |           |
|--------------|-----------|
| 1. wifi      | 4. agua   |
| 2. goma      | 5. guante |
| 3. waterpolo | 6. Wali   |



### Sonidos aislados

Explique a los estudiantes que identificarán los sonidos /gu/ en algunas palabras.

- Diga en voz alta la palabra *Wali* haciendo énfasis en la sílaba inicial y pida a los estudiantes que la repitan después de usted.
- Pregunte a los estudiantes: “¿Qué sílabas tiene la palabra *Wali*?” *Wa-li*.

## Apoyo a la enseñanza

Copie las palabras en una cartulina para que los estudiantes las segmenten en sílabas; esto facilitará la comprensión de la segmentación en sílabas con golpes de voz.

## Tarjetas de imágenes



## Apoyo a la enseñanza

Si los estudiantes confunden los sonidos /gu/ de *wifi* y /g//u/ en *guante*, segmente las palabras en fonemas haciendo énfasis en los fonemas iniciales para que los estudiantes noten la diferencia.

## Desafío

Enseñe un mapa de Texas o de Los Estados Unidos y pida a los estudiantes a mencionar ciudades de Texas o estados que comiencen con la letra *W* (*Waco, Waxahachie, Webberville, Washington, Wyoming, West Virginia, Wisconsin*).

## Tarjetas grandes de letras



- Pregunte a los estudiantes si escucharon los sonidos /gu/ en la primera o en la segunda sílaba.
- Repita el procedimiento con las siguientes palabras:
  1. **wok**
  2. **Hawái**
  3. **kiwi**
  4. **wifi**



### Observación: Registro de observación del sonido de las letras

Observe a diferentes estudiantes mientras identifican las letras de los sonidos de las letras *w*, *g* y *v*, a ser trabajadas durante la actividad. Tome nota del desempeño de los estudiantes en el Registro de observación del sonido de las letras.

### Presentar /gu/ > *w*, *W*

- Muestre las Tarjetas grandes de letras para *w* en minúscula y mayúscula.
- Explique a los estudiantes que ese es el dibujo de los sonidos /gu/.
- Llame su atención a la diferencia entre la minúscula y la mayúscula. Pregunte: “¿En qué se parecen y en qué son diferentes?” (*Son iguales en forma, pero diferentes en tamaño.*)
- Coménteles que este trazo es muy parecido al trazo *v*, *V* del sonido /b/, pero doble.
- Diga los sonidos /gu/ y muestre la tarjeta de la *w* minúscula; repita el sonido y muestre la tarjeta de la *W* mayúscula.
- Muestre las Tarjetas grandes de letras para *w*, *W*, *v*, *V* y *g*, *G* y pida a los estudiantes que digan los sonidos correspondientes.

Lección 14: Código básico: Presentar /gu/ > w, W

# Práctica de las Destrezas fundamentales



**Enfoque principal:** Los estudiantes escucharán una lista de palabras e identificarán aquellas con los sonidos iniciales /gu/. **TEKS K.2.A.vii**

## RECONOCER PALABRAS CON LOS SONIDOS INICIALES /GU/ (10 MIN)

### Comienza con /gu/

#### ➤ Componente digital 14.1

- Muestre su copia ampliada de la Página de actividades 14.1 o proyecte el Componente digital 14.1.
- Explique a los estudiantes que la página muestra algunas imágenes con los sonidos iniciales /gu/ en su nombre y que van a identificarlas.
- Mencione el nombre de una imagen, por ejemplo, *wok*, y segmentela en fonemas /gu/ ... /o/ ... /k/ > *wok*.
- Haga énfasis en los sonidos iniciales /guuuuuuu/ ... /o/ ... /k/.
- Diga a los estudiantes que repitan el nombre fonema por fonema y luego alargando el sonido inicial.
- Invite a un voluntario para que pase al frente y encierre la imagen del wok en un círculo.
- Distribuya la Página de actividades 14.1 y crayones de colores entre los estudiantes.
- Pídeles que mencionen el nombre de las imágenes que observan en la página: *wok*, *wifi*, *waterpolo*, *yoyo* y, si el nombre comienza con los sonidos /gu/ asociados a la letra w, encierren la imagen en un círculo.

Página de actividades 14.1



**TEKS K.2.A.vii** demuestre conciencia fonológica al identificar los sonidos iniciales y finales en palabras simples.

## Apoyo a la enseñanza

Escriba el nombre de cada imagen en la pizarra, apoyando visualmente a los estudiantes que lo requieran, para identificar el sonido inicial.

Tarjetas grandes de letras



### Página de actividades 14.1: Reconocer palabras con los sonidos iniciales /gu/

Recoja las Páginas de actividades 14.1 para revisarlas más tarde y evaluar el desempeño de los estudiantes.

## Lección 14: Código básico: Presentar /gu/ > w, W

# Destrezas de escritura



### Enfoque principal

Los estudiantes trazarán las letras *w* y *W* para representar los sonidos /gu/,

✚ y trazarán palabras con los sonidos /gu/. **TEKS K.2.B.i; TEKS K.2.B.ii; TEKS K.2.C.i; TEKS K.2.C.ii; TEKS K.2.E**

Los estudiantes participarán en la escritura compartida de palabras con los

✚ sonidos /gu/. **TEKS K.1.C**

### TRAZAR *w*, *W* Y PALABRAS CON *W* (10 MIN)



### Trazar letras

### Demostración del maestro

**Nota:** Presente primero la *w* minúscula y luego la *W* mayúscula. Coloque las Tarjetas grandes de letras para *w* minúscula y *W* mayúscula en un lugar visible, de modo que los estudiantes puedan verlas y compararlas mientras practican su trazo. Evite usar el nombre de la letra *w* durante esta actividad. En su lugar, refiérase a la letra por su sonido /gu/.

✚ **TEKS K.2.B.i** demuestre y aplique conocimiento fonético al identificar y asociar los sonidos comunes que las letras representan; **TEKS K.2.B.ii** demuestre y aplique conocimiento fonético al usar la relación letra-sonido para decodificar palabras de una y dos sílabas, y palabras multisilábicas, incluyendo CV, VC, CCV, CVC, VCV, CVCV, CCVCV y CVCCV; **TEKS K.2.C.i** demuestre y aplique el conocimiento ortográfico al escribir letras comunes según su sonido correspondiente; **TEKS K.2.C.ii** demuestre y aplique el conocimiento ortográfico al escribir palabras con patrones silábicos comunes, tales como CV, VC, CCV, CVC, VCV, CVCV, CCVCV y CVCCV; **TEKS K.2.E** desarrolle la escritura al formar de manera precisa todas las letras mayúsculas y minúsculas usando la direccionalidad apropiada; **TEKS K.1.C** comparta información e ideas hablando de forma audible y clara usando las convenciones del lenguaje.

- Dibuje dos líneas horizontales, una superior y una inferior además de la línea punteada media, en la pizarra o en una cartulina que sirvan como guía para el trazo.
- Luego, trace una *w* minúscula grande y describa el trazo, haciendo énfasis en la direccionalidad y por dónde empezar. Ofrezca apoyo adicional a los estudiantes zurdos.
- Diga las frases siguientes en voz alta para describir lo que va haciendo mientras traza la letra:

Empiezo en la línea punteada.

1. Dibujo una línea diagonal hacia la derecha.
2. Dibujo una línea diagonal hacia arriba.
3. Dibujo una línea diagonal hacia la derecha.
4. Dibujo una línea diagonal hacia arriba.
5. Digo /gu/.

---

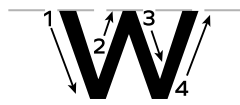

- Repita el procedimiento para demostrar el trazo de la *W* mayúscula. Diga las frases siguientes en voz alta para describir lo que va haciendo mientras traza la letra:

Empiezo en la línea punteada.

1. Dibujo una línea diagonal hacia la derecha.
2. Dibujo una línea diagonal hacia arriba.
3. Dibujo una línea diagonal hacia la derecha.
4. Dibujo una línea diagonal hacia arriba.
5. Digo /gu/.

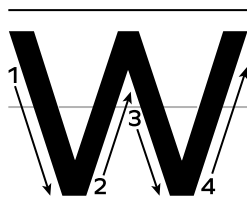

- Comente a los estudiantes que la letra *W* mayúscula se usa para escribir nombres de personas como *Wanda* y de lugares como *Windsor* (Reino Unido).





### Apoyo a la enseñanza

Diferencie el trazo de la letra *w* minúscula y *W* mayúscula. Para trazar la *w* minúscula los estudiantes deben empezar en la línea del medio y para trazar la *W* mayúscula deben empezar en la línea de arriba.



### Verificar la comprensión

Pida voluntarios que pasen al frente para trazar en la pizarra las letras *w* minúscula y *W* mayúscula mientras la clase repite los pasos para trazar las letras.

### Practicar el trazo de *w*, *W* y palabras con *w*

#### ➤ Componente digital 14.2

- Exhiba su copia ampliada para mostrar cómo hacer el trazo. También puede proyectar el Componente digital 14.2.
- Comente a los estudiantes que practicarán el trazo de los sonidos /gu/.
- Comience primero con el trazo de la *w* minúscula.
- Asegúrese de seguir los pasos y repetir las frases a medida que completa la letra. Pídales que repitan las frases con usted:

Empiezo en la línea punteada.

1. Dibujo una línea diagonal hacia la derecha.
  2. Dibujo una línea diagonal hacia arriba.
  3. Dibujo una línea diagonal hacia la derecha.
  4. Dibujo una línea diagonal hacia arriba.
  5. Digo /gu/.
- Distribuya la Página de actividades 14.2 y lápices entre los estudiantes.
  - Haga una práctica guiada en grupo, repasando los pasos hasta que los estudiantes estén listos para trabajar de manera independiente.
  - Luego, pídeles que tracen solo las letras minúsculas de la página que les acaba de entregar.
  - Cuando hayan terminado, pídeles que tracen la *W* mayúscula que se encuentra en la misma página. Repita el procedimiento con las siguientes frases:

Empiezo en la línea de arriba.

1. Dibujo una línea diagonal hacia la derecha.
2. Dibujo una línea diagonal hacia arriba.
3. Dibujo una línea diagonal hacia la derecha.
4. Dibujo una línea diagonal hacia arriba.
5. Digo /gu/.

- Una vez que terminen los trazos de *w* y *W*, pídeles que den vuelta a la hoja y lean la palabra que aparece en la parte superior. Dígalos que escriban sobre la línea la palabra que corresponde a la imagen. Luego, solicite que tracen las oraciones en los renglones siguiendo la guía de puntos.



## Página de actividades 14.2: Trazar *w*, *W* y frases con *w*

Recoja las Páginas de actividades 14.2 para revisarlas más tarde y evaluar el desempeño de los estudiantes.



## Elegir tono de voz

### ESCRITURA COMPARTIDA (5 MIN)

- Comente a los estudiantes que en esta actividad usted dirá frases con palabras que incluyen los sonidos /gu/. Use las siguientes frases:
  1. *Wali las saluda.*
  2. *El ave kiwi.*
  3. *Wendi maneja.*
- Indique que deberán escuchar con atención cada frase.
- Diga las frases a un ritmo normal mientras los estudiantes escuchan.
- Diga de nuevo cada frase, esta vez pida a los estudiantes que repitan cada frase después de usted.
- Pida a los estudiantes que cuenten el número de palabras en cada frase.
- Escriba, lentamente, en la pizarra, cada frase haciendo énfasis en los sonidos /gu/.
- Explique que cuando se escriben frases la primera letra va en mayúscula. Recuérdeles que las frases se escriben de izquierda a derecha y que se deja un espacio entre una palabra y otra.

### Extensión

La *w* es una letra que ha pertenecido al alfabeto español desde 1969. Como dato curioso, esta letra solo se ha usado para escribir palabras tomadas de otros idiomas.



### Nota cultural

Nombres como *Wendy*, *William* o *Wanda* son comunes en español, pero han sido tomados del inglés respetando la pronunciación y ortografía.

### Apoyo a la enseñanza

Escriba una letra incorrecta para observar si los estudiantes logran notar el error en la asociación letra-sonido. Puede pedir a un estudiante que pase al frente y haga el trazo correcto para el sonido señalado.



**Conexión bilingüe:** Los préstamos del inglés al español en palabras que se escriben con *w* conservan el sonido /w/ del inglés.

| Español: /w/  | Inglés: /w/   |
|---------------|---------------|
| windsurf      | windsurf      |
| walkie-talkie | walkie-talkie |
| wi-fi         | wi-fi         |

Fin de la lección

## Material para llevar a casa

### RECONOCER PALABRAS CON LOS SONIDOS /GU/

- Pida a los estudiantes que entreguen la Página de actividades 14.3 a un familiar o tutor.

Página de actividades 14.3



Lección 14: Código básico: Presentar /gu/ y w, W

## Apoyo adicional

### MÁS AYUDA CON IDENTIFICAR LOS SONIDOS /GU/

#### Adivina el dibujo

- Comente a los estudiantes que trabajarán en grupos pequeños.
- Reparta una pizarra pequeña a cada estudiante.
- Explíqueles que cada uno, por turnos, deberá dibujar una cosa cuyo nombre contenga los sonidos /gu/ > w. El objetivo es que el resto de sus compañeros de grupo adivinen lo que dibujó.
- Gana el equipo que más rápido adivine.

## MÁS AYUDA CON EL TRAZO DE w, W

### ¡A escribir!

- Comente a los estudiantes que van a practicar el trazo de /gu/.
- Distribuya la Página de actividades RM 14.1 y lápices entre los estudiantes.
- Pídales que mencionen el sonido asociado a la letra que observan en la página de actividades.
- Recuérdeles el trazo de los sonidos /gu/ en minúscula y en mayúscula.
- Pídales que tracen /gu/ de forma imaginaria, en el aire y en la mesa, mientras repiten las instrucciones del trazo.
- Luego, pídales que completen la página de actividades. Primero que sigan los puntos guía y luego tracen las letras de forma libre.

## MÁS AYUDA CON LA ESCRITURA Y LECTURA DE PALABRAS CON W

### ¿Dónde dice..?

- Distribuya la Página de actividades RM 14.2 y lápices entre los estudiantes.
- Pídales que digan en voz alta el nombre de las imágenes que observan en la página, primero segmentándolo en fonemas y luego de manera continua.
- Dígales que busquen la palabra que corresponde a cada imagen en la columna derecha y que las unan con una línea.
- Luego pida que tracen la palabra con el lápiz debajo de la imagen.
- Recuérdeles que los nombres de personas se escriben con *W* mayúscula.
- Repita el procedimiento con el resto de las imágenes.

## CÓDIGO BÁSICO

## Presentar /k/ &gt; k, K

## ENFOQUE PRINCIPAL DE LA LECCIÓN

## Destrezas fundamentales

Los estudiantes identificarán sonidos y los asociarán a sus letras correspondientes.

✚ **TEKS K.2.B.i**

Los estudiantes identificarán palabras con el sonido /k/ en una historia.

✚ **TEKS K.2.A.iv; TEKS K.2.A.iii**

## Destrezas de escritura

Los estudiantes desarrollarán la escritura de las letras mayúsculas y minúsculas

✚ K, k con la direccionalidad apropiada. **TEKS K.2.E**

Los estudiantes escribirán las letras k, K y palabras con /k/.

✚ **TEKS K.2.C.i; TEKS K.2.C.ii**

Los estudiantes apoyarán en la escritura de una historia.

✚ **TEKS K.1.C; TEKS K.2.C.i; TEKS K.2.C.ii**

## Destrezas fundamentales

✚ Los estudiantes leerán y escribirán palabras con k. **TEKS K.2.B.ii**

## EVALUACIÓN FORMATIVA

## Observación

## Registro de observación del sonido de las letras

✚ **TEKS K.2.B.i**

## Página de actividades 15.1

## Practicar el trazo de k, K

✚ **TEKS K.2.E**

## Página de actividades 15.2

## Clasificar palabras

✚ **TEKS K.2.B.ii**

- ✚ **TEKS K.2.B.i** demuestre y aplique conocimiento fonético al identificar y asociar los sonidos comunes que las letras representan; **TEKS K.2.A.iv** demuestre conciencia fonológica al identificar sílabas en palabras habladas; **TEKS K.2.A.iii** demuestre conciencia fonológica al identificar las palabras individuales en una oración hablada; **TEKS K.2.E** desarrolle la escritura al formar de manera precisa todas las letras mayúsculas y minúsculas usando la direccionalidad apropiada; **TEKS K.2.C.i** demuestre y aplique el conocimiento ortográfico al escribir letras comunes según su sonido correspondiente; **TEKS K.2.C.ii** demuestre y aplique el conocimiento ortográfico al escribir palabras con patrones silábicos comunes, tales como CV, VC, CCV, CVC, VCV, CVCV, CCVCV y CVCCV; **TEKS K.1.C** comparta información e ideas hablando de forma audible y clara usando las convenciones del lenguaje; **TEKS K.2.B.ii** demuestre y aplique conocimiento fonético al usar la relación letra-sonido para decodificar palabras de una y dos sílabas, y palabras multisilábicas, incluyendo CV, VC, CCV, CVC, VCV, CVCV, CCVCV y CVCCV.

## VISTAZO A LA LECCIÓN

|                                                                                                                                                                                                                                      | Agrupación                   | Duración | Materiales                                                                                                                                                                                                                                                                                               |
|--------------------------------------------------------------------------------------------------------------------------------------------------------------------------------------------------------------------------------------|------------------------------|----------|----------------------------------------------------------------------------------------------------------------------------------------------------------------------------------------------------------------------------------------------------------------------------------------------------------|
| <b>Destrezas fundamentales (15 min)</b>                                                                                                                                                                                              |                              |          |                                                                                                                                                                                                                                                                                                          |
| <p>A calentar motores:</p> <ul style="list-style-type: none"> <li>– Repasar el sonido de las letras con su letra correspondiente</li> </ul>                                                                                          | Toda la clase                | 5 min    | <ul style="list-style-type: none"> <li><input type="checkbox"/> Tarjetas grandes de letras para <i>w, y, h, z, ch, g, j, v, ll, b, r, t, f, n, d, l, s, p, m</i> y las vocales</li> <li><input type="checkbox"/> Tarjetas grandes de sílabas para <i>ge, gi, ce, ci, ca, co, cu, que, qui</i></li> </ul> |
| <p>Identificar el sonido /k/ en palabras de una historia:</p> <ul style="list-style-type: none"> <li>– Sonidos aislados</li> <li>– Palabra común <i>libro</i></li> <li>– Una historia con <i>k</i>: “Un día en la kermés”</li> </ul> | Toda la clase                | 10 min   | <ul style="list-style-type: none"> <li><input type="checkbox"/> Tarjeta de imágenes: <i>kiwi, koala</i></li> <li><input type="checkbox"/> Componente digital 15.1</li> <li><input type="checkbox"/> tarjeta blanca</li> </ul>                                                                            |
| <b>Destrezas de escritura (20 min)</b>                                                                                                                                                                                               |                              |          |                                                                                                                                                                                                                                                                                                          |
| <p>Trazar <i>k, K</i>:</p> <ul style="list-style-type: none"> <li>– Trazar letras: Demostración del maestro</li> <li>– Practicar el trazo de <i>k, K</i></li> </ul>                                                                  | Toda la clase/<br>Individual | 15 min   | <ul style="list-style-type: none"> <li><input type="checkbox"/> Tarjetas grandes de letras para <i>k, K</i></li> <li><input type="checkbox"/> Página de actividades 15.1</li> <li><input type="checkbox"/> Componente digital 15.2</li> </ul>                                                            |
| Escritura interactiva                                                                                                                                                                                                                | Toda la clase                | 5 min    |                                                                                                                                                                                                                                                                                                          |
| <b>Destrezas fundamentales (5 min)</b>                                                                                                                                                                                               |                              |          |                                                                                                                                                                                                                                                                                                          |
| Clasificación de palabras                                                                                                                                                                                                            | Toda la clase                | 5 min    | <ul style="list-style-type: none"> <li><input type="checkbox"/> Página de actividades 15.2</li> <li><input type="checkbox"/> Componente digital 15.3</li> </ul>                                                                                                                                          |
| <b>Material para llevar a casa</b>                                                                                                                                                                                                   |                              |          |                                                                                                                                                                                                                                                                                                          |
| Identificar el sonido y trazo de /k/ > k, K                                                                                                                                                                                          |                              |          | <input type="checkbox"/> Página de actividades 15.3                                                                                                                                                                                                                                                      |

## PREPARACIÓN PREVIA

### Destrezas fundamentales

- Para realizar la evaluación formativa, prepare el Registro de observación del sonido de las letras que se encuentra en los Recursos para el maestro de esta guía. A lo largo de la unidad, hay oportunidades para observar y registrar su desempeño en estas habilidades.
- Prepare las Tarjetas grandes de letras para *w, y, h, z, ch, g, j, v, ll, b, r, t, f, n, d, l, s, p, m*, las vocales y las Tarjetas grandes de sílabas para *ge, gi, ce, ci, ca, co, cu, que, qui*, para repasar los sonidos que ya conocen en la sección A calentar motores.
- Prepare las Tarjetas de imágenes para *kiwi* y *koala* para la actividad Identificar el sonido /k/ en palabras de una historia.
- Tenga a la mano la historia sugerida “Un día en la Kermés” que se encuentra dentro del cuerpo de esta lección, así como la Imagen digital para *kermés*.

### ➤ Componente digital 15.1

- Prepare el Componente digital 15.1 para proyectarlo y presentar la palabra común *libro*.
- Tenga lista una tarjeta blanca para escribir la palabra común *libro*.

### Destrezas de escritura

- Tenga a la mano las Tarjetas grandes de letras para *K* y *k* para la rutina Trazar letras.
- Tenga preparados plumones para la pizarra, para la actividad Escritura compartida.

### ➤ Componente digital 15.2

- Prepare su copia ampliada de la Página de actividades 15.1. También puede proyectar el Componente digital 15.2 para la actividad Practicar el trazo de *k, K*.
- Prepare la Página de actividades 15.1 para distribuirla entre los estudiantes.
- Tenga a la mano lápices para todos los estudiantes.

### Destrezas fundamentales

### ➤ Componente digital 15.3

- Prepare su copia ampliada de la Página de actividades 15.2. También puede proyectar el Componente digital 15.3 para la actividad Clasificación de palabras.
- Tenga a la mano lápices para todos los estudiantes.

## Recursos adicionales

- Vea las actividades de Apoyo adicional al final de la lección para más ayuda con el sonido y las letras /k/ > k, K. Estas actividades también se pueden hacer en grupos pequeños.



**Lección 15: Código básico: Presentar /k/ > k, K**

# Destrezas fundamentales



**Enfoque principal**

Los estudiantes identificarán sonidos y los asociarán a sus letras correspondientes.

**TEKS K.2.B.i**

Los estudiantes identificarán palabras con el sonido /k/ en una historia.

**TEKS K.2.A.iv; TEKS K.2.A.iii**

**A CALENTAR MOTORES (5 MIN)**

**Repasar el sonido de las letras con su letra correspondiente**



**Observación: Registro de observación del sonido de las letras**

Observe a diferentes estudiantes mientras identifican el sonido de las letras. Tome nota del desempeño de los estudiantes en el Registro de observación del sonido de las letras.

Tarjetas grandes de letras



Tarjetas grandes de sílabas



- Reparta las Tarjetas grandes de letras para *w, y, h, z, ch, g, j, v, ll, b, r, t, f, n, d, l, s, p, m* y las vocales, y las Tarjetas grandes de sílabas para *ge, gi, ce, ci, ca, co, cu, que, qui* a los estudiantes.
- Explíqueles que usted dirá el sonido de una letra o sílaba y el estudiante que tenga la letra o sílaba deberá levantarla en el aire alzando bien el brazo, después todos observarán la letra levantada y dirán su sonido.
- Realice este ejercicio con todas las Tarjetas grandes de letras y de sílabas que se repartieron.

**TEKS K.2.B.i** demuestre y aplique conocimiento fonético al identificar y asociar los sonidos comunes que las letras representan; **TEKS K.2.A.iv** demuestre conciencia fonológica al identificar sílabas en palabras habladas; **TEKS K.2.A.iii** demuestre conciencia fonológica al identificar las palabras individuales en una oración hablada.

## IDENTIFICAR EL SONIDO /K/ EN PALABRAS DE UNA HISTORIA (10 MIN)

**Nota:** Comente a los estudiantes que el sonido /k/ ya lo escucharon en otras palabras que se escriben con *c*, *q*, pero que existen en español algunas palabras con ese sonido que se escriben diferente.



### Sonidos aislados

Explique a los estudiantes que identificarán el sonido /k/ en algunas sílabas.

- Diga en voz alta la palabra *kiwi* haciendo énfasis en la sílaba inicial y pida a los estudiantes que la repitan después de usted.
- Pregunte a los estudiantes: “¿Qué sílabas tiene la palabra *kiwi*?”. *ki-wi*
- Pregunte a los estudiantes si escucharon el sonido /k/ en la primera o en la segunda sílaba.
- Repita el procedimiento con las siguientes palabras:
  1. **k**ermés
  2. **k**iosco
  3. **k**oala
  4. **k**ilo

### Extensión

Aunque los estudiantes ya están familiarizados con el sonido /k/ en palabras con *ca*, *cu*, *co*, *que* y *qui*, lo cierto es que en español hay pocas palabras que se escriban con *k*, por lo que no se le considera una letra que ocurra naturalmente en esta lengua.

### Palabra común *libro*

#### ➤ Componente digital 15.1

Proyecte el componente digital 15.1 para mostrarles a los estudiantes la palabra común *libro*.

- Demuestre cómo se pronuncia la palabra e invite a varios estudiantes a pronunciarla en voz alta.
- Proporcione los siguientes ejemplos de oraciones para que el grupo las repita.

*El libro es grande. / Ese libro me gusta.*

- Si el tiempo lo permite, invite a los estudiantes a tomar turnos con un compañero para decir oraciones que contengan la palabra común, mientras usted camina por el salón de clases escuchando y ayudando a los estudiantes según sea necesario.



- Escriba la palabra común en una tarjeta blanca para añadirla al muro de palabras.

### Una historia con *k*

- Muestre a los estudiantes la Tarjeta de imagen para *kiwi* y pida que repitan la palabra enfatizando el sonido /k/.
- Repita el mismo procedimiento con la Tarjeta de imagen para *koala*.
- Diga a los estudiantes que va a leerles una historia y que cuando escuchen una palabra que empiece con el sonido /k/ toquen su nariz.
- Asimismo, aproveche para que reconozcan la palabra común *libro*. Indique que, de igual manera, toquen su nariz cuando escuchen dicha palabra en la historia.
- Presente la Imagen digital para *kermés*, para referencia de los estudiantes.
- Observe a los estudiantes para saber quiénes identificaron el sonido y la palabra al tocarse la nariz:

#### “Un día en la kermés”

Ken y Kevin fueron a una kermés.

En el centro había un kiosco lleno de juguetes.

Ken tomó un koala. Kevin tomó un libro para dibujar.

## Lección 15: Código básico: Presentar /k/ > k, K

# Destrezas de escritura



### Enfoque principal

Los estudiantes desarrollarán la escritura de las letras mayúsculas y minúsculas *K*,

✦ *k* con la direccionalidad apropiada. **TEKS K.2.E**

Los estudiantes escribirán las letras *k*, *K* y palabras con /k/.

✦ **TEKS K.2.C.i; TEKS K.2.C.ii**

Los estudiantes apoyarán en la escritura de una historia.

✦ **TEKS K.1.C; TEKS K.2.C.i; TEKS K.2.C.ii**

✦ **TEKS K.2.E** desarrolle la escritura al formar de manera precisa todas las letras mayúsculas y minúsculas usando la direccionalidad apropiada; **TEKS K.2.C.i** demuestre y aplique el conocimiento ortográfico al escribir letras comunes según su sonido correspondiente; **TEKS K.2.C.ii** demuestre y aplique el conocimiento ortográfico al escribir palabras con patrones silábicos comunes, tales como CV, VC, CCV, CVC, VCV, CVCV, CCVCV y CVCCV; **TEKS K.1.C** comparta información e ideas hablando de forma audible y clara usando las convenciones del lenguaje.

## TRAZAR k, K (15 MIN)



### Trazar letras

#### Demostración del maestro

**Nota:** Presente primero la *k* minúscula y luego la *K* mayúscula. Coloque las Tarjetas grandes de letras para *k* minúscula y *K* mayúscula en un lugar visible, de modo que los estudiantes puedan verlas y compararlas mientras practican su trazo. Evite usar el nombre de la letra *k* durante esta actividad. En su lugar, refiérase a la letra por su sonido /k/.

- Dibuje dos líneas horizontales, una superior y una inferior además de la línea punteada media, en la pizarra o en una cartulina que sirvan como guía para el trazo.
- Luego, trace una *k* minúscula grande y describa el trazo, haciendo énfasis en la direccionalidad y por dónde empezar. Ofrezca apoyo adicional a los estudiantes zurdos.
- Diga las frases siguientes en voz alta para describir lo que va haciendo mientras traza la letra:

Empiezo en la línea de arriba.

1. Dibujo una línea larga hacia abajo.
2. Dibujo una línea diagonal hacia la izquierda.
3. Dibujo una línea diagonal hacia la derecha.
4. Digo /k/.

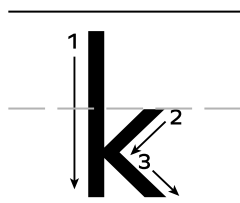

- Repita el procedimiento para demostrar el trazo de la *K* mayúscula. Diga las frases siguientes en voz alta para describir lo que va haciendo mientras traza la letra:

Tarjetas grandes de letras



Empiezo en la línea de arriba.

1. Dibujo una línea larga hacia abajo.
2. Dibujo una línea diagonal hacia la izquierda.
3. Dibujo una línea diagonal hacia la derecha.
4. Digo /k/.

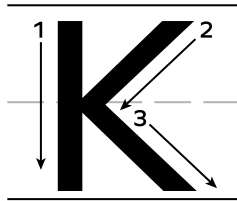

- Comente a los estudiantes que la letra *K* mayúscula se usa para escribir nombres de personas como *Kate* y de lugares como *Kansas*.



**Conexión bilingüe:** Varias palabras con el sonido /k/ en español y en inglés tienen una misma raíz, por lo que guardan aspectos similares como la ortografía, el significado y la pronunciación, es decir, son cognados.

| Español | Inglés |
|---------|--------|
| koala   | koala  |
| kilo    | kilo   |
| kiwi    | kiwi   |
| kayak   | kayak  |

### Practicar el trazo de *k, K*

#### ➤ Componente digital 15.2

- Explique a los estudiantes que practicarán el trazo de *k* y *K*.
- Prepare su copia ampliada de la Página de actividades 15.1 o proyecte el Componente digital 15.2.
- Exhiba su copia ampliada para mostrar cómo hacer el trazo. También puede proyectar el Componente digital 15.2.



- Asegúrese de seguir los pasos vistos y repetir las frases a medida que completa las letras.
- Cuando hayan terminado el ejercicio, pida que le entreguen los lápices y las páginas de actividades de forma ordenada y luego regresen a su lugar.



### Página de actividades 15.1: Practicar el trazo de *k, K*

Recoja las páginas de actividades 15.1 para revisarlas más tarde y evaluar el desempeño de los estudiantes.

## ESCRITURA INTERACTIVA (5 MIN)



### Escuchar con atención

- Comente a los estudiantes que en esta actividad usted dirá palabras que incluyen el sonido /k/. Use la siguiente lista de palabras:
  1. *Kevin*
  2. *koala*
  3. *kiosco*
- Indique que deberán escuchar con atención cada palabra.
- Diga las palabras a un ritmo normal mientras los estudiantes escuchan.
- Diga de nuevo cada palabra, esta vez pida a los estudiantes que segmenten en sílabas cada palabra. Pídales que le digan las palabras una a una.
- Escriba, lentamente, en la pizarra, cada palabra. Escriba la primera sílaba siguiendo los pasos para trazar las letras que han visto hasta ahora.
- Pida que algunos voluntarios le ayuden a completar la palabra escribiendo las sílabas que faltan.

### Extensión

La escritura interactiva es una estrategia usada para animar a los estudiantes a escribir. Esta se basa en la colaboración entre profesor y estudiante para crear un texto juntos.

Lección 15: Código básico: Presentar /k/ > k, K

# Destrezas fundamentales



**Enfoque principal:** Los estudiantes leerán y escribirán palabras con *k*.

 **TEKS K.2.B.ii**

## CLASIFICACIÓN DE PALABRAS (5 MIN)



### Trabajar en mi espacio

- Diga a los estudiantes que van a realizar una actividad donde leerán y escribirán palabras con *c* y *k*.

### ➤ Componente digital 15.3

- Prepare su copia ampliada de la Página de actividades 15.2 o proyecte el Componente digital 15.3.
- Reparta a los estudiantes la Página de actividades 15.2 y un lápiz. Pida a algunos estudiantes que lean las palabras que ahí aparecen, e indíqueles que deben escribir esas palabras en la columna correspondiente (letra *c* o letra *k*). Recuérdeles las diferencias entre ambas letras: la letra *c* parece la mitad de un círculo, mientras que la letra *k* consta de tres líneas rectas. Esta diferencia es consistente en minúsculas y mayúsculas.

Página de actividades 15.2



### Desafío

Pida a los estudiantes que escriban en la pizarra las palabras con *k* que aprendieron.



### Página de actividades 15.2: Clasificar palabras

Recoja las Páginas de actividades 15.2 para revisarlas más tarde y evaluar el desempeño de los estudiantes.

 **TEKS K.2.B.ii** demuestre y aplique conocimiento fonético al usar la relación letra-sonido para decodificar palabras de una y dos sílabas, y palabras multisilábicas, incluyendo CV, VC, CCV, CVC, VCV, CVCV, CCVCV y CVCCV.

# Material para llevar a casa

## IDENTIFICAR EL SONIDO Y TRAZO DE /K/ > k, K

- Pida a los estudiantes que entreguen la Página de actividades 15.3 a un familiar o tutor.

Página de actividades 15.3



Lección 15: Código básico: Presentar /k/ > k, K

## Apoyo adicional

### MÁS AYUDA CON EL SONIDO Y LAS LETRAS /K/ > k, K

#### ¿Con c o con k?

- Haga dos columnas en la pizarra, en una escriba la letra c y en la segunda la letra k.
- Diga a los estudiantes una palabra y ellos le deberán indicar en qué columna va. Puede utilizar las palabras siguientes: *casa, kiwi, cometa, koala, cama, kilo, calle, kiosco y cuna*.

### MÁS AYUDA CON EL TRAZO DE K

#### Palabras con k

- Reparta la Página de actividades RM 15.1 y explique que van a repasar el trazo de k minúscula y a encerrar las palabras que empiecen con k.



## 16

## CÓDIGO BÁSICO

Presentar /s/,  
/ks/ > x, X

## ENFOQUE PRINCIPAL DE LA LECCIÓN

**Destrezas fundamentales**

Los estudiantes mezclarán sílabas para formar palabras multisilábicas.

✚ **TEKS K.2.A.v**

Los estudiantes leerán palabras de una y dos sílabas, y palabras multisilábicas,

✚ incluyendo CV, VC, CCV, CVC, VCV, CVCV, CCVCV y CVCCV. **TEKS K.2.B.ii**

Los estudiantes identificarán los sonidos que las letras representan.

✚ **TEKS K.2.B.i**

**Destrezas de escritura**

✚ Los estudiantes escribirán letras al escuchar su sonido. **TEKS K.2.C.i**

Los estudiantes escribirán palabras con patrones silábicos comunes, tales como

✚ CV, VC, CCV, CVC, VCV, CVCV, CCVCV y CVCCV. **TEKS K.2.C.ii**

Los estudiantes compartirán información e ideas usando las convenciones del

✚ lenguaje. **TEKS K.1.C**

Los estudiantes escribirán letras mayúsculas y minúsculas usando la

✚ direccionalidad apropiada. **TEKS K.2.E**

**Destrezas de lectura**

Los estudiantes escucharán textos en primera y tercera persona.

✚ **TEKS K.9.E**

Los estudiantes darán una respuesta oral, pictórica o escrita a un texto.

✚ **TEKS K.6.B**

Los estudiantes usarán evidencia textual para respaldar una respuesta.

✚ **TEKS K.6.C**

## EVALUACIÓN FORMATIVA

Observación

Registro de observación de mezcla de sílabas

 **TEKS K.2.A.v**

Observación

Registro de observación de preguntas para comentar

 **TEKS K.6.B**

Página de actividades 16.2

Trazo de x, X

 **TEKS K.2.B.i**

 **TEKS K.2.A.v** demuestre conciencia fonológica al mezclar sílabas para formar palabras multisilábicas; **TEKS K.2.B.ii** demuestre y aplique conocimiento fonético al usar la relación letra-sonido para decodificar palabras de una y dos sílabas, y palabras multisilábicas, incluyendo CV, VC, CCV, CVC, VCV, CVCV, CCVCV y CVCCV; **TEKS K.2.B.i** demuestre y aplique conocimiento fonético al identificar y asociar los sonidos comunes que las letras representan; **TEKS K.2.C.i** demuestre y aplique el conocimiento ortográfico al escribir letras comunes según su sonido correspondiente; **TEKS K.2.C.ii** demuestre y aplique el conocimiento ortográfico al escribir palabras con patrones silábicos comunes, tales como CV, VC, CCV, CVC, VCV, CVCV, CCVCV y CVCCV; **TEKS K.1.C** comparta información e ideas hablando de forma audible y clara usando las convenciones del lenguaje; **TEKS K.2.E** desarrolle la escritura al formar de manera precisa todas las letras mayúsculas y minúsculas usando la direccionalidad apropiada; **TEKS K.9.E** escuche y experimente textos en primera y tercera persona; **TEKS K.6.B** proporcione una respuesta oral, pictórica o escrita respecto a un texto; **TEKS K.6.C** use evidencia textual para apoyar una respuesta apropiada.

## VISTAZO A LA LECCIÓN

|                                                                                                                                            | Agrupación                   | Duración | Materiales                                                                                                                                                                                                                                |
|--------------------------------------------------------------------------------------------------------------------------------------------|------------------------------|----------|-------------------------------------------------------------------------------------------------------------------------------------------------------------------------------------------------------------------------------------------|
| <b>Destrezas fundamentales (15 min)</b>                                                                                                    |                              |          |                                                                                                                                                                                                                                           |
| A calentar motores:<br>– Mezclar sílabas                                                                                                   | Toda la clase                | 5 min    |                                                                                                                                                                                                                                           |
| Presentar los sonidos /s/, /ks/<br>– Sonidos /s/, /ks/<br>(Conciencia fonológica)<br>– Sonidos aislados<br>– ¿Qué palabra va?              | Toda la clase                | 5 min    | <input type="checkbox"/> Tarjeta de imágenes: <i>xilófono</i><br><input type="checkbox"/> Tarjetas grandes de letras para x, X<br><input type="checkbox"/> Componente digital 16.1<br><input type="checkbox"/> Página de actividades 16.1 |
| Presentar /s/, /ks/ > x, X<br>– ¿Qué letra corresponde a esos sonidos?                                                                     | Toda la clase                | 5 min    | <input type="checkbox"/> Tarjetas grandes de letras para x, X                                                                                                                                                                             |
| <b>Destrezas de escritura (10 min)</b>                                                                                                     |                              |          |                                                                                                                                                                                                                                           |
| Trazar x, X<br>– Trazar letras: Demostración del maestro<br>– Practicar el trazo de x, X                                                   | Toda la clase/<br>Individual | 5 min    | <input type="checkbox"/> Tarjetas grandes de letras para x, X<br><input type="checkbox"/> Componente digital 16.2<br><input type="checkbox"/> Página de actividades 16.2                                                                  |
| Escritura interactiva<br>– Escribamos juntos                                                                                               | Toda la clase                | 5 min    |                                                                                                                                                                                                                                           |
| <b>Destrezas de lectura (15 min)</b>                                                                                                       |                              |          |                                                                                                                                                                                                                                           |
| Presentar el capítulo:<br>– La palabra común <i>libro</i><br>– Leer con un propósito                                                       | Toda la clase                | 5 min    | <input type="checkbox"/> Libro grande <i>El nuevo hogar de Fen</i><br><input type="checkbox"/> Libro de lectura <i>El nuevo hogar de Fen</i><br><input type="checkbox"/> Componente digital 15.1                                          |
| Leer “El ave kiwi” (Decodificación):<br>– Preguntas para comentar<br>– Dibujo para responder a una pregunta sobre la historia<br>– Resumen | Toda la clase/<br>Individual | 10 min   | <input type="checkbox"/> Libro grande <i>El nuevo hogar de Fen</i><br><input type="checkbox"/> Libro de lectura <i>El nuevo hogar de Fen</i>                                                                                              |
| <b>Material para llevar a casa</b>                                                                                                         |                              |          |                                                                                                                                                                                                                                           |
| Identificar los sonidos /ks/                                                                                                               |                              |          | <input type="checkbox"/> Página de actividades 16.3                                                                                                                                                                                       |

## PREPARACIÓN PREVIA

### Destrezas fundamentales

- Para realizar la evaluación formativa, prepare el Registro de observación de mezcla de sílabas que se encuentra en los Recursos para el maestro.
- Para la actividad Sonidos /s/ y /ks/ aliste la Tarjeta de imágenes para *xilófono*, así como las Tarjetas grandes de letras para *x* y *X*.
- Para la actividad ¿Qué palabra va? prepare para proyectar las tarjetas digitales de *taxi*, *saxofón* y *examen*. Use también la Tarjeta de imágenes para *xilófono*.

### ➤ Componente digital 16.1

- Prepare una copia ampliada de la Página de actividades 16.1 para exhibirla ante la clase o el Componente digital 16.1.
- Prepare la Página de actividades 16.1 y lápices para distribuir entre los estudiantes.
- Para la actividad ¿Qué letra corresponde a esos sonidos?, prepare las Tarjetas grandes de letras para *x* y *X*.

### Destrezas de escritura

- En las actividades Trazar *x*, *X* y Practicar el trazo de *x*, *X* usará las Tarjetas grandes de letras para *x* y *X*, así como crayones que deberá repartir entre los estudiantes.

### ➤ Componente digital 16.2

- Prepare una copia ampliada de la Página de actividades 16.2 para exhibirla ante la clase o el Componente digital 16.2.
- Prepare la Página de actividades 16.2 y crayones pequeños para entregar a los estudiantes. Asegúrese de tener una copia para cada estudiante.

### Destrezas de lectura

### ➤ Componente digital 16.3

- Prepare el Componente digital 16.3 para mostrar a los estudiantes la estructura de la palabra común de la lección.
- Para la actividad La palabra común *libro*, consiga una tarjeta para anotar en ella la palabra común que sumará al muro de palabras comunes.
- Prepare suficientes libros diversos para que cada estudiante pueda tomar uno y describirlo usando la palabra común de la lección.

- Para realizar la evaluación formativa, prepare el Registro de observación de preguntas para comentar que se encuentra en los Recursos para el maestro.
- Tenga a la mano el Libro grande *El nuevo hogar de Fen*, capítulo “El ave kiwi”, así como los Libros de lectura para los estudiantes.
- Para la actividad Dibujo para responder una pregunta sobre la historia, aliste hojas blancas y colores, que distribuirá entre los estudiantes luego de leer el capítulo.

### **Recursos adicionales**

- Vea las actividades de Apoyo adicional al final de la lección para más ayuda con los sonidos /ks/ y con el trazo de x, X. Estas actividades también se pueden utilizar en grupos pequeños.

Lección 16: Código básico: Presentar /s/, /ks/ > x, X

# Destrezas fundamentales



## Enfoque principal

Los estudiantes mezclarán sílabas para formar palabras multisilábicas.

 **TEKS K.2.A.v**

Los estudiantes leerán palabras de una y dos sílabas, y palabras multisilábicas,

 incluyendo CV, VC, CCV, CVC, VCV, CVCV, CCVCV y CVCCV. **TEKS K.2.B.ii**

Los estudiantes identificarán los sonidos que las letras representan.

 **TEKS K.2.B.i**

## A CALENTAR MOTORES (5 MIN)



### Escuchar con atención



### Observación: Registro de observación de mezcla de sílabas

Observe a diferentes estudiantes mientras realizan la rutina de mezclar sílabas. Tome nota del desempeño de los estudiantes en el Registro de observación de mezcla de sílabas.



### Mezclar sílabas

- En esta rutina, los estudiantes mezclarán sílabas con el sonido /k/. Explíqueles que dirá una palabra con el sonido /k/ y que ellos deberán mezclarla en sílabas usando los movimientos de la rutina.

 **TEKS K.2.A.v** demuestre conciencia fonológica al mezclar sílabas para formar palabras multisilábicas; **TEKS K.2.B.ii** demuestre y aplique conocimiento fonético al usar la relación letra-sonido para decodificar palabras de una y dos sílabas, y palabras multisilábicas, incluyendo CV, VC, CCV, CVC, VCV, CVCV, CCVCV y CVCCV; **TEKS K.2.B.i** demuestre y aplique conocimiento fonético al identificar y asociar los sonidos comunes que las letras representan.

### Desafío

Solicite a otros voluntarios que continúen mezclando sílabas de otras palabras o nombres. Diga los siguientes: *karateca, kimono, kilómetro, bikini, Karen, Kevin, Karina.*

- Póngase de pie de frente a los estudiantes y muestre el procedimiento de mezcla.
- Diga a la clase que la palabra *kilo* tiene dos partes sonoras (*ki...lo*). Diga las sílabas de manera pausada: *ki... lo*
- Coloque de nuevo los puños adelante, con las palmas hacia abajo.
- Diga la sílaba *ki* mientras da vuelta al puño derecho y lo abre.
- Diga la sílaba *lo* mientras da vuelta al puño izquierdo y lo abre.
- Diga la palabra *kilo* mientras da un aplauso con las palmas.
- Practique con los estudiantes. Utilice las siguientes sílabas:
  1. *ka-yac > kayak*
  2. *ki-wi > kiwi*
  3. *ko-a-la > koala*
  4. *ka-ra-te > karate*

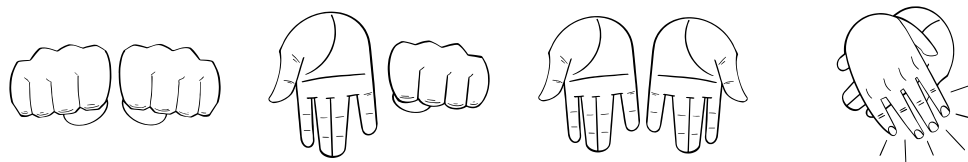

## PRESENTAR LOS SONIDOS /s/, /ks/ (5 MIN)

### Sonidos /s/, /ks/

**Nota:** Previamente coloque a la vista de toda la clase la Tarjeta de imágenes para *xilófono*, así como las Tarjetas grandes de letras para *x* y *X*.

- Señale las Tarjetas grandes de letras para *x* y *X* y diga que esta letra puede tener dos sonidos, /s/ y /ks/.
- Mencione palabras de una lista y pídasles que crucen los dedos en forma de *x* (muestre cómo hacerlo) si la palabra que usted dirá lleva el sonido /s/ o /ks/.
- Explique que sonará /s/ cuando el sonido está al inicio de una palabra, y /ks/ cuando está en el medio.
- Diga cada palabra lentamente, articulando con buena dicción y alargando los sonidos que la componen.
- Pídasles que repitan cada palabra después de que usted la haya pronunciado.

Tarjetas grandes de letras



- Use la siguiente lista de palabras:

- |             |            |                 |
|-------------|------------|-----------------|
| 1. taxi     | 5. Félix   | 9. balón        |
| 2. caja     | 6. yoyo    | 10. experimento |
| 3. axila    | 7. karate  |                 |
| 4. xilófono | 8. oxígeno |                 |

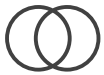

**Conexión bilingüe:** Comente a los estudiantes que muchas palabras con los sonidos /ks/ son muy parecidas en inglés y en español, tanto en su escritura, como en su significado. Explique que a este tipo de palabras se les llama *cognados*. En la tabla comparativa se presentan algunos ejemplos; si lo desea, incluya otros más.

| Español: /ks/ | Inglés: /ks/ |
|---------------|--------------|
| exacto        | exact        |
| taxi          | taxi         |
| examen        | exam         |
| saxofón       | saxophone    |

- Muestre a los estudiantes la Tarjeta de imágenes de esta lección (*xilófono*) y pídale que digan el nombre del instrumento musical alargando el sonido /s/.
- Comente a los estudiantes que continuarán practicando el reconocimiento del sonido /s/ y /ks/, cuando está al inicio de la palabra.

### ➤ **Componente digital 16.1**

- Exhiba la copia ampliada del Componente digital 16.1.
- Entregue la Página de actividades 16.1, así como los lápices que preparó previamente.
- Pida a los estudiantes que mencionen el nombre de las imágenes (*taxi, xilófono, saxofón, karateca*) y que encierren en un círculo solo aquellas que tengan el sonido /s/ o /ks/.
- Anímelos a compartir el resultado de sus trabajos al finalizar la actividad.

### Tarjetas de imágenes



### Página de actividades 16.1







### Nota cultural

Tanto el xilófono como el saxofón son instrumentos musicales. El primero es un instrumento de percusión, pues se golpea con baquetas; el segundo corresponde a los instrumentos de viento y generalmente está hecho de latón u otro metal.

### Desafío

Muestre las Tarjetas grandes de letras para x y X, y pregunte si saben qué letra es y cuál es su sonido.

Tarjetas grandes de letras



### Sonidos aislados

Explique a los estudiantes que identificarán los sonidos /ks/ en algunas sílabas.

- Diga en voz alta la palabra *taxi* haciendo énfasis en sílaba final y pida a los estudiantes que la repitan después de usted.
- Pregunte a los estudiantes: “¿Qué sílabas tiene la palabra *taxi*? *ta-xi*”
- Pregunte a los estudiantes si escucharon los sonidos /ks/ en la primera o en la segunda sílaba.
- Repita el procedimiento con las siguientes palabras:
  1. flexible
  2. taxi
  3. conexión
  4. próximo
  5. examen

### ¿Qué palabra va?

- Indique a los estudiantes que usted dirá oraciones y que ellos tendrán que completarlas con la palabra que corresponda.
- Aclare que la palabra faltante lleva los sonidos /ks/ o el sonido inicial /s/.
- Proyecte las imágenes digitales de *taxi*, *saxofón* y *examen*. Use también la Tarjeta de imágenes para *xilófono*.
- Diga las oraciones en voz alta y una a una. Deténgase para dar tiempo a que revisen el vocabulario y elijan una de las imágenes. Si tienen dudas, consultarán con usted cómo se pronuncia la palabra que ha elegido.
- Las oraciones propuestas son las siguientes:
 

En la ciudad el turista toma un (*taxi*).

El músico toca dos instrumentos: el (*saxofón*) y el (*xilófono*).

Obtuve una buena nota en mi (*examen*).

### PRESENTAR /S/, /KS/ > x, X (5 MIN)

### ¿Qué letra corresponde a esos sonidos?

**Nota:** Utilice las Tarjetas grandes de letras para x minúscula y X mayúscula, así como la Tarjeta de imágenes para *xilófono*.



- Coloque las Tarjetas grandes de letras para *x* y *X* a la vista de los estudiantes.
- Diga que conocerán la letra que corresponde a los sonidos /ks/ y se usa en palabras como *taxi*, y de /s/, cuando se usa en palabras como *xilófono*.
- Trace en la pizarra la *x* mientras pronuncia los sonidos /ks/; explique que se trata de la *x* minúscula. Diga /s/ y muestre de nuevo la letra. Haga lo mismo con la *X* mayúscula. Solicite que digan el sonido de las letras mientras señala cada una.
- Pida que observen tanto las letras de las tarjetas como las que trazó en la pizarra y pregunte en qué son diferentes. Formule preguntas para que fijen su atención en el tamaño y la forma; por ejemplo: “¿En qué son diferentes?”, “¿cuál es más grande?”.
- Muestre la Tarjeta de imágenes de *xilófono* y pregúnteles cuál es el nombre de esta. Menciónelo alargando el sonido /s/. Pida que lo repitan.

### Extensión

En algunos sustantivos, la *x* se pronuncia igual que /j/. *Oaxaca*, por ejemplo, suena como /oa/-/ja/-/ka/. Si la *x* aparece antes de otra consonante (como en *extra*), tendrá los sonidos /ks/. Si una palabra comienza con *x*, generalmente tendrá un sonido /s/ o /j/, como *Ximena* o *Xavier*.

## Lección 16: Código básico: Presentar /s/, /ks/ > x, X

# Destrezas de escritura



### Enfoque principal

- ✚ Los estudiantes escribirán letras al escuchar su sonido. **TEKS K.2.C.i**
- Los estudiantes escribirán palabras con patrones silábicos comunes, tales como
- ✚ CV, VC, CCV, CVC, VCV, CVCV, CCVCV y CVCCV. **TEKS K.2.C.ii**
- Los estudiantes compartirán información e ideas usando las convenciones del
- ✚ lenguaje. **TEKS K.1.C**
- Los estudiantes escribirán letras mayúsculas y minúsculas usando la
- ✚ direccionalidad apropiada. **TEKS K.2.E**

- ✚ **TEKS K.2.C.i** demuestre y aplique el conocimiento ortográfico al escribir letras comunes según su sonido correspondiente; **TEKS K.2.C.ii** demuestre y aplique el conocimiento ortográfico al escribir palabras con patrones silábicos comunes, tales como CV, VC, CCV, CVC, VCV, CVCV, CCVCV y CVCCV; **TEKS K.1.C** comparta información e ideas hablando de forma audible y clara usando las convenciones del lenguaje; **TEKS K.2.E** desarrolle la escritura al formar de manera precisa todas las letras mayúsculas y minúsculas usando la direccionalidad apropiada.

## TRAZAR x, X (5 MIN)



### Trazar letras

#### Demostración del maestro

**Nota:** Presente primero la x minúscula y luego la X mayúscula. Coloque las Tarjetas grandes de letras para x minúscula y X mayúscula en un lugar visible, de modo que los estudiantes puedan verlas y compararlas mientras practican su trazo. Evite usar el nombre de la letra x durante esta actividad. En su lugar, refiérase a la letra por sus sonidos /ks/.

- Dibuje dos líneas horizontales, una superior y una inferior, además de la línea punteada media, en la pizarra o en una cartulina que sirvan como guía para el trazo.
- Luego, trace una x minúscula grande y describa el trazo, haciendo énfasis en la direccionalidad y por dónde empezar. Brinde apoyo adicional a los estudiantes zurdos.
- Diga las frases siguientes en voz alta para describir lo que va haciendo mientras traza la letra:

Empiezo en la línea punteada.

1. Dibujo una línea diagonal hacia la derecha.
2. Dibujo una línea diagonal hacia la izquierda.
3. Digo /ks/.

---

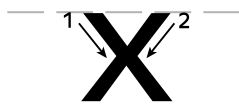

Tarjetas  
grandes de letras



- Repita el procedimiento para demostrar el trazo de la X mayúscula. Diga las frases siguientes en voz alta para describir lo que va haciendo mientras traza la letra:

Empiezo en la línea de arriba.

1. Dibujo una línea diagonal hacia la derecha.
2. Dibujo una línea diagonal hacia la izquierda.
3. Digo /ks/.

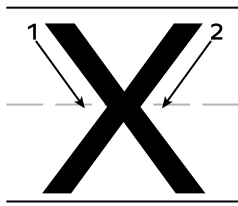

- Comente a los estudiantes que la letra X mayúscula se usa para escribir nombres de lugares o personas, como *Xalapa* (México) o *Ximena*.

### Practicar el trazo de x, X

**Nota:** Revise que los estudiantes cuenten con crayones pequeños de diferentes colores y tengan la postura correcta: las plantas de los pies deben tocar el suelo, los pies deben estar paralelos y la espalda, recta. Antes de que escriban, pídeles que agiten los brazos por encima de la cabeza y den un pisotón. Esto asegurará que su postura sea adecuada para escribir. Esta actividad se puede hacer en grupos pequeños o de manera individual.

### ➤ Componente digital 16.2

Exhiba su copia ampliada de la Página de actividades 16.2 para mostrar cómo hacer el trazo. También puede proyectar el Componente digital 16.2.

- Comente a los estudiantes que practicarán el dibujo de los sonidos /ks/.
- Comience primero con el trazo de la x minúscula.
- Asegúrese de seguir los pasos y repetir las frases a medida que completa la letra. Pídeles que repitan las frases con usted:

Empiezo en la línea punteada.

1. Dibujo una línea diagonal hacia la derecha.
2. Dibujo una línea diagonal hacia la izquierda.
3. Digo /ks/.

### Apoyo a la enseñanza

Antes de iniciar con el trazo lleve a cabo ejercicios de calentamiento para ejercitar la motricidad fina. Sugiera que muevan en círculo las muñecas, que cierren y abran las manos.

### Página de actividades 16.2





## Página de actividades 16.2

- Distribuya copias de la Página de actividades 16.2 y crayones pequeños de colores entre los estudiantes.
- Haga una práctica guiada en grupo, repasando los pasos hasta que los estudiantes estén listos para trabajar de manera individual.

- Luego, pídale que tracen las letras de la página que les acaba de entregar.
- Cuando hayan terminado, pida que den vuelta a la página para trazar las mayúsculas.
- Recuérdeles que la X mayúscula es diferente de la x minúscula en forma y tamaño, y que deben empezar el trazo en el punto negro y seguir los mismos pasos que en la página, pero ahora repitiendo estas frases:

Empiezo en la línea de arriba.

1. Dibujo una línea diagonal hacia la derecha.
  2. Dibujo una línea diagonal hacia la izquierda.
  3. Digo /ks/.
- Haga una práctica guiada, repasando los pasos hasta que los estudiantes estén listos para trabajar de manera individual.
  - Recorra el salón de clase para observar el trabajo que realizan los estudiantes. Corrija la postura y el estilo de presión del lápiz cuando sea necesario.
  - Cuando hayan terminado el ejercicio, pida que le entreguen los lápices y la página de actividades en forma ordenada y que se preparen para la transición a la siguiente actividad. Coménteles que trabajarán en grupos pequeños.



## Página de actividades 16.2: Trazo de x, X

Recoja las Páginas de actividades 16.2 para revisarlas más tarde y evaluar el desempeño de los estudiantes.

## ESCRITURA INTERACTIVA (5 MIN)

### Escribamos juntos



#### Elegir el tono de voz

- Comente a los estudiantes que en esta actividad usted dirá frases con palabras que incluyen el sonidos /ks/ y /s/. Use las siguientes frases:
  1. *Un taxi*
  2. *El xilófono.*
  3. *Toco el saxofón.*
- Indique que deberán escuchar con atención cada frase.
- Diga las frases a un ritmo normal mientras los estudiantes escuchan.
- Diga de nuevo cada frase, esta vez pida a los estudiantes que repitan cada frase después de usted y que cuenten el número de palabras que la conforman.
- Comience a escribir, lentamente en la pizarra, cada frase. Indíqueles que la frase comienza con mayúscula, se escribe de izquierda a derecha y se deja espacio entre las palabras.
- Pida que algunos voluntarios le ayuden a completar la frase escribiendo las palabras que tienen /ks/ y /s/ (*taxi, saxofón, xilófono*).

### Extensión

Recuerde que la escritura interactiva permite a los estudiantes familiarizarse con el proceso de escribir al hacerlo con el apoyo de un adulto.

### Apoyo a la enseñanza

Utilice las Tarjetas grandes de sílabas relacionadas con el vocabulario para apoyar a los estudiantes que tengan dudas sobre la escritura (*xi, lo, fo, no*).

## Lección 16: Código básico: Presentar /s/, /ks/ > x, X

# Destrezas de lectura



### Enfoque principal

- ✚ Los estudiantes escucharán textos en primera y tercera persona. **TEKS K.9.E**  
Los estudiantes identificarán palabras con los sonidos /s/ y /ks/ al leer
- ✚ “El ave kiwi”. **TEKS K.2.B.i**
- ✚ Los estudiantes darán una respuesta oral, pictórica o escrita a un texto. **TEKS K.6.B**
- ✚ Los estudiantes usarán evidencia textual para respaldar una respuesta. **TEKS K.6.C**
- ✚ **TEKS K.9.E** escuche y experimente textos en primera y tercera persona; **TEKS K.2.B.i** demuestre y aplique el conocimiento fonético al identificar y asociar los sonidos comunes que las letras representan; **TEKS K.6.B** proporcione una respuesta oral, pictórica o escrita respecto a un texto; **TEKS K.6.C** use evidencia textual para apoyar una respuesta apropiada.

## Libro grande



### PRESENTAR EL CAPÍTULO (5 MIN)

- Muestre el Libro grande El nuevo hogar de Fen. Diga a los estudiantes que hoy leerán el capítulo titulado “El ave kiwi”, en el que acompañarán a Fen a elegir un libro.

#### La palabra común *libro*

El capítulo “El ave kiwi” del Libro grande *El nuevo hogar de Fen* incluye las siguientes palabras comunes que los estudiantes pueden identificar y practicar mientras leen.

| Palabra común | Página del libro El nuevo hogar de Fen |
|---------------|----------------------------------------|
| libro         | 57, 58                                 |
| libros        | 57                                     |

#### ➤ Componente digital 15.1

- Muestre el Componente digital 16.3 y señale la palabra común *libro*.
- Demuestre cómo se pronuncia la palabra e invite a varios estudiantes a decirla en voz alta.
- Proporcione ejemplos del Libro grande con una oración sencilla que contenga la palabra común, por ejemplo: “¡Yo elijo este *libro!*” (p. 58).
- Repita con la palabra común libro.
- Puede escribir la palabra común en una tarjeta y añadirla al muro de palabras.



#### Elegir el tono de voz

- Pida a los estudiantes que cada uno tome uno de los libros del salón de clases.
- Solicite que le digan a un compañero una oración con la palabra común que describa el libro que tienen en las manos; por ejemplo: *Este libro es rojo*. El compañero les dirá, a su vez, otra oración con la palabra común; por ejemplo: *Este libro es pequeño*.

#### Leer con un propósito

- Diga a los estudiantes que al leer el capítulo identificarán palabras con los sonidos /ks/.



#### Nota cultural

Un kiwi es un ave no voladora de Nueva Zelanda. Sus plumas parecen más pelaje que plumas y carece de estas en la cola. Tiene bigotes como un gato y posee un gran sentido del olfato.

## LEER “EL AVE KIWI” (10 MIN)

- Entregue a cada estudiante su Libro de lectura e indique que lo usarán para seguir la lectura que usted realizará.
- Lea el capítulo completo mientras los estudiantes escuchan con atención y siguen la lectura con su dedo.
- Después de leer cada página del capítulo, haga una pausa y plantee las siguientes preguntas, con la intención de que los estudiantes comprendan la historia:
  - página 54: ¿Qué ven Fen y su mamá? (*Un taxi amarillo y un taxi azul.*);
  - página 57: ¿A dónde llegaron Fen y su mamá? (*A la biblioteca.*); ¿Quién es Wali? (*El bibliotecario.*);
  - página 58: ¿Qué vio Fen en el libro que eligió? (*La imagen de un ave kiwi.*).
- Luego, vuelva a leer el capítulo, pero esta vez en eco. Haga énfasis en la palabra que cuenta con los sonidos /ks/, de modo que los estudiantes puedan identificarla.
- Pida que levanten una mano cada vez que lean una palabra con /ks/ > x; deberán levantarla al leer *taxi*, que aparece dos veces en la página 54.
- Al terminar la lectura en eco, escriba en la pizarra las palabras que hayan identificado y solicite a los estudiantes que las repitan después de usted; haga énfasis en los sonidos /ks/, para que lo escuchen e identifiquen nuevamente.
- Escriba en la pizarra otras palabras que haya presentado durante la lección, por ejemplo: *examen, koala, próximo, kiwi y xilófono*. Después, dígalas en voz alta y pida a los estudiantes que den un aplauso cuando escuchen aquellas que tienen los sonidos /ks/.



### Observación: Registro de observación de preguntas para comentar

Observe a diferentes estudiantes mientras realizan la actividad Leo una historia: “El ave kiwi” y responden las preguntas que se proponen u otras que usted les plantee. Tome nota del desempeño de los estudiantes en el Registro de observación de preguntas para comentar.

## Libro de lectura



### Nota cultural

En la historia, el personaje Wali es un bibliotecario, una persona que orienta sobre los materiales que hay en la biblioteca y facilita las consultas y los préstamos de libros.



## Apoyo a la enseñanza

Si hay dificultades para identificar todas las palabras con los sonidos /w/, /k/, /ks/, lea el capítulo varias veces y haga que los estudiantes se concentren en un sonido y letra diferente cada vez.

## Desafío

Presente dos imágenes de aves (una de ellas un kiwi) y pida a los estudiantes que identifiquen cuál es el kiwi, con base en la descripción.

Página de actividades 16.3



## Dibujo para responder a una pregunta sobre la historia

- Distribuya las hojas blancas y los colores que preparó previamente.
- Nuevamente pregunte a los estudiantes cómo es un ave kiwi y pídeles que hagan un dibujo para responder esa pregunta.
- Al terminar el dibujo, solicite que muestren su trabajo a los demás y comenten qué dibujaron y por qué.
- Para terminar, indique a los estudiantes que harán juntos el resumen del capítulo para recordar qué pasó primero, después y al último.

## Resumen

- Repase con todos los estudiantes la secuencia de eventos del capítulo “El ave kiwi”. Guíe a los estudiantes mientras vuelven a contar los eventos de la historia. Sus preguntas deben incluir:
  - ¿Qué fue lo **primero** que sucedió en el capítulo “El ave kiwi”. (Mamá y Fen ven un taxi).
  - ¿Qué pasó **después**? (Mamá y Fen ven muchos libros).
  - ¿Qué fue lo **último** que pasó en este capítulo? (Fen ve un kiwi).

Fin de la lección

# Material para llevar a casa

## IDENTIFICAR LOS SONIDOS /KS/

Pida a los estudiantes que entreguen la Página de actividades 16.3 a un familiar o tutor.

## Lección 16: Código básico: Presentar /s/, /ks/ > x, X

# Apoyo adicional

## MÁS AYUDA CON LOS SONIDOS /KS/

### Juego con mímica

- Pida a los estudiantes que estén muy atentos para escuchar el nombre de los instrumentos musicales que usted mencionará, pues deberán simular que los tocan.

- Mencione en voz alta la palabra *saxofón*; ellos harán movimientos para simular que tocan ese instrumento (especialmente soplar por la boquilla y mover los dedos de las manos para marcar las notas; quizá podrían balancearse arqueando la espalda, como hacen los saxofonistas).
- Después diga *xilófono* y cambiarán los movimientos para simular que toman unas baquetas y golpean a lo largo de un teclado. Si no conocen los movimientos para cada instrumento, muestre cuáles son.
- Alterne entre uno y otro instrumento para que ellos hagan la mímica correspondiente.

## MÁS AYUDA CON EL TRAZO DE x, X

### Trazo de x, X

- Entregue una copia de las Páginas de actividades RM 16.1 y RM 16.2, así como crayones pequeños de varios colores a cada estudiante.
- Pídales que tracen la letra *x* minúscula varias veces sobre la misma letra guía, usando crayones de un color diferente cada vez.
- Asegúrese de que comiencen en el punto negro. Revise constantemente que emplean la direccionalidad correcta al realizar cada línea.
- Pídales que digan los sonidos /ks/ cuando terminen de trazar la letra.
- Cuando hayan terminado, entrégueles una copia de la Página de actividades RM 16.2 para que practiquen el trazo de la *X* mayúscula y repita el mismo procedimiento. Recuérdeles que deben iniciar en el punto negro.
- Cuando hayan completado la página, pídale que le entreguen sus crayones.

### Practico el trazo

- Entregue a cada estudiante una pizarra pequeña y un marcador.
- Explíqueles que usted mostrará una Tarjeta grande de letras y ellos deberán copiar el trazo en la pizarra pequeña, identificando si se trata de la letra mayúscula o minúscula.
- Levante una de las dos Tarjetas grandes de letras para *x* o *X*.
- Después de que hayan trazado, anímelos a compartir sus resultados para que refuercen las características tanto del trazo como de las variantes en el tamaño de minúsculas y mayúsculas.

## 17

## CÓDIGO BÁSICO

Revisar palabras  
con *h* y *y*

## ENFOQUE PRINCIPAL DE LA LECCIÓN

**Destrezas fundamentales**

Los estudiantes identificarán los sonidos de las letras mayúsculas y minúsculas *w*,

✚ *k, x, y, h, z, ch, g, j, r, v, ll, b, n.* **TEKS K.2.B.i**

**Destrezas de escritura**

Los estudiantes participarán en una actividad de escritura interactiva, en la cual podrán escribir y sugerir palabras con *h* y *y*.

✚ **TEKS K.1.C; TEKS K.2.B.iii; TEKS K.2.C.i; TEKS K.2.C.ii**

Los estudiantes escribirán palabras con *h* y *y* en una página de actividades.

✚ **TEKS K.2.B.iii; TEKS K.2.C.ii**

**Destrezas fundamentales**

Los estudiantes leerán y realizarán las acciones escritas en tarjetas para moverse.

✚ **TEKS K.3.C**

**Destrezas de lectura**

Los estudiantes seguirán la lectura del Libro grande *El nuevo hogar de Fen*, capítulo “El pastel de kiwi” en su Libro de lectura, enfocándose en fragmentos escritos en primera y tercera persona. Luego identificarán palabras con *h* y *y*.

✚ **TEKS K.9.E; TEKS K.2.B.iii**

Los estudiantes leerán con un compañero el capítulo “El pastel de kiwi”.

✚ **TEKS K.2.B.ii**

## EVALUACIÓN FORMATIVA

|                            |                                                                                             |
|----------------------------|---------------------------------------------------------------------------------------------|
| Observación                | Registro de observación del sonido de las letras<br>✚ <b>TEKS K.2.B.i</b>                   |
| Observación                | Registro anecdótico de lectura<br>✚ <b>TEKS K.2.B.ii</b>                                    |
| Página de actividades 17.1 | Practicar escribir palabras con <i>h</i> , <i>y</i><br>✚ <b>TEKS K.2.C.i; TEKS K.2.C.ii</b> |

✚ **TEKS K.2.B.i** demuestre y aplique conocimiento fonético al identificar y asociar los sonidos comunes que las letras representan; **TEKS K.1.C** comparta información e ideas hablando de forma audible y clara usando las convenciones del lenguaje; **TEKS K.2.B.iii** demuestre y aplique conocimiento fonético al decodificar palabras con la letra “h” que es silenciosa y dígrafos formados por consonantes, tales como “ch”, “rr” y “ll”; **TEKS K.2.C.i** demuestre y aplique el conocimiento ortográfico al escribir letras comunes según su sonido correspondiente; **TEKS K.2.C.ii** demuestre y aplique el conocimiento ortográfico al escribir palabras con patrones silábicos comunes, tales como CV, VC, CCV, CVC, VCV, CVCV, CCVCV y CVCCV; **TEKS K.3.C** identifique y use palabras que nombren acciones; direcciones; posiciones; secuencias; categorías, tales como colores, formas y texturas; y ubicaciones; **TEKS K.9.E** escuche y experimente textos en primera y tercera persona; **TEKS K.2.B.ii** demuestre y aplique conocimiento fonético al usar la relación letra-sonido para decodificar palabras de una y dos sílabas, y palabras multisilábicas, incluyendo CV, VC, CCV, CVC, VCV, CVCV, CCVCV y CVCCV.

## VISTAZO A LA LECCIÓN

|                                                                                      | Agrupación                         | Duración | Materiales                                                                                                                           |
|--------------------------------------------------------------------------------------|------------------------------------|----------|--------------------------------------------------------------------------------------------------------------------------------------|
| <b>Destrezas fundamentales (10 min)</b>                                              |                                    |          |                                                                                                                                      |
| A calentar motores:<br>– ¡Al aire!                                                   | Toda la clase                      | 5 min    | <input type="checkbox"/> Tarjetas grandes de letras para <i>w, k, x, y, h, z, ch, g, j, r, v, ll, b, n</i> (mayúsculas y minúsculas) |
| Revisión de palabras con <i>h, y</i> :<br>– Sonidos aislados (Conciencia fonológica) | Toda la clase                      | 5 min    |                                                                                                                                      |
| <b>Destrezas de escritura (10 min)</b>                                               |                                    |          |                                                                                                                                      |
| Escritura interactiva:<br>– Frases con palabras con <i>h, y</i>                      | Toda la clase                      | 5 min    |                                                                                                                                      |
| Leo y escribo:<br>– Escribir palabras con <i>h, y</i>                                | Toda la clase                      | 5 min    | <input type="checkbox"/> Página de actividades 17.1<br><input type="checkbox"/> Componente digital 17.1                              |
| <b>Destrezas fundamentales (5 min)</b>                                               |                                    |          |                                                                                                                                      |
| Tarjetas para moverse:<br>– Leo y me muevo                                           | Grupos pequeños                    | 5 min    |                                                                                                                                      |
| <b>Destrezas de lectura (15 min)</b>                                                 |                                    |          |                                                                                                                                      |
| Presentar el capítulo:<br>– Leer con un propósito                                    | Toda la clase                      | 5 min    | <input type="checkbox"/> Libro grande <i>El nuevo hogar de Fen</i>                                                                   |
| Leer “El pastel de kiwi” (Decodificación):<br>– Resumen<br>– Leer con un compañero   | Toda la clase/<br>Con un compañero | 10 min   | <input type="checkbox"/> Libro de lectura <i>El nuevo hogar de Fen</i>                                                               |
| <b>Material para llevar a casa</b>                                                   |                                    |          |                                                                                                                                      |
| Practicar el sonido de las letras                                                    |                                    |          | <input type="checkbox"/> Página de actividades 17.2                                                                                  |

## PREPARACIÓN PREVIA

### Destrezas fundamentales

- Para realizar la evaluación formativa, prepare el Registro de observación del sonido de las letras, que se encuentra en los Recursos para el maestro. Este registro le servirá para tomar nota del reconocimiento que los estudiantes hacen de los sonidos que han conocido en lecciones previas.
- Para la actividad ¡Al aire!, prepare las Tarjetas grandes de letras para *w, k, x, y, h, z, ch, g, j, r, v, ll, b, n* (tanto en mayúsculas como en minúsculas).

### Destrezas de escritura

- Para la actividad Escribir palabras con *h, y*, prepare la Página de actividades 17.1 y lápices para distribuir entre los estudiantes.

### ➤ Componente digital 17.1

- Prepare una copia ampliada de la Página de actividades 17.1 para exhibirla ante la clase, o el Componente digital 17.1.

### Destrezas fundamentales

- Para la actividad Leo y me muevo, prepare tarjetas para moverse con las siguientes acciones: *jugar con un yoyo, hablar por el walkie-talkie, tocar un xilófono, tocar un saxofón, caminar como un koala, llamar un taxi*. Aliste también fichas o tarjetas en blanco para que los estudiantes sugieran y escriban otras acciones a incluir en las tarjetas para moverse.

### Destrezas de lectura

- Prepare el Libro grande *El nuevo hogar de Fen*.
- Para realizar la evaluación formativa, prepare el Registro anecdótico de lectura, que se encuentra en los Recursos para el maestro. Este registro le servirá para tomar nota de la claridad y fluidez con que los estudiantes logran leer en voz alta.
- Prepare un Libro de lectura para cada estudiante, para que los estudiantes lean el capítulo “El pastel de kiwi” durante la actividad Leer con un compañero.

### Recursos adicionales

- Vea las actividades de Apoyo adicional al final de la lección para más ayuda con los sonidos iniciales, con la decodificación de palabras y con la escritura de palabras. Para esta sección, prepare las pizarras pequeñas y un marcador para cada estudiante. También necesitará tijeras y pegamento para cada estudiante. Estas actividades también se pueden hacer en grupos pequeños.

Lección 17: Código básico: Revisar palabras con *h* y *y*Destrezas  
fundamentales

**Enfoque principal:** Los estudiantes identificarán los sonidos de las letras mayúsculas y minúsculas *w, k, x, y, h, z, ch, g, j, r, v, ll, b, n*. **TEKS K.2.B.i**

**A CALENTAR MOTORES (5 MIN)****Manejar los útiles escolares****Observación: Registro de observación del sonido de las letras**

Observe a diferentes estudiantes mientras identifican las letras correspondientes a los sonidos que usted pronuncia. Tome nota del desempeño de los estudiantes en el Registro de observación del sonido de las letras.

**¡Al aire!**

- Comente a los estudiantes que realizarán un juego llamado “¡Al aire!”.
- Prepare las Tarjetas grandes de letras para *w, k, x, y, h, z, ch, g, j, r, v, ll, b, n*, tanto en mayúsculas como en minúsculas.
- Mezcle las tarjetas y colóquelas esparcidas en el suelo.
- Explique a los estudiantes que usted va a pronunciar diferentes sonidos y ellos deben seleccionar las Tarjetas grandes de letras que correspondan.
- Por ejemplo, mencione el sonido /y/ y pida a uno o dos voluntarios que encuentren las tarjetas con las letras correspondientes, en este caso, sería el dígrafo *ll* y la letra *y* en mayúsculas y minúsculas.

Tarjetas  
grandes de letras



**TEKS K.2.B.i** demuestre y aplique conocimiento fonético al identificar y asociar los sonidos comunes que las letras representan.

- Al levantar las tarjetas, permítalas compartir con el resto de sus compañeros el resultado y motive al resto de la clase a mencionar dos objetos con este sonido inicial.
- Repita el mismo proceso con cada una de las tarjetas restantes.
- Como una alternativa, puede invitar a algunos estudiantes a recordar los sonidos aprendidos hasta el momento y a pronunciar uno de ellos para que otro de sus compañeros busque la tarjeta de la letra correspondiente y la levante en el aire.

## Apoyo a la enseñanza

De ser necesario, primero muestre las tarjetas de letras y repase el sonido asociado a cada una para reforzar el aprendizaje previo.

### REVISIÓN DE PALABRAS CON H, Y (5 MIN)



#### Sonidos aislados

Explique a los estudiantes que identificarán el sonido /y/ en algunas sílabas.

- Diga en voz alta la palabra *yema* haciendo énfasis en la sílaba inicial y pida a los estudiantes que la repitan después de usted.
- Pregunte a los estudiantes: “¿Qué sílabas tiene la palabra *yema*?” *ye-ma*
- Pregunte a los estudiantes si escucharon el sonido /y/ en la primera o en la segunda sílaba.
- Repita el procedimiento con las siguientes palabras:
  1. **yate**
  2. **yoyo**
  3. **yoga**



#### Verificar la comprensión

Pida a los estudiantes que mencionen una palabra con el sonido /y/ en la primera o segunda sílaba para verificar si comprendieron la ubicación de un sonido dentro de una palabra.



## Lección 17: Código básico: Revisar palabras con *h* y *y*

# Destrezas de escritura



### Enfoque principal

Los estudiantes participarán en una actividad de escritura interactiva, en la cual podrán escribir y sugerir palabras con *h* y *y*.

📌 **TEKS K.1.C; TEKS K.2.B.iii; TEKS K.2.C.i; TEKS K.2.C.ii**

Los estudiantes escribirán palabras con *h* y *y* en una página de actividades.

📌 **TEKS K.2.B.iii; TEKS K.2.C.ii**

### ESCRITURA INTERACTIVA (5 MIN)

#### Frases con palabras con *h*, *y*

- Comente a los estudiantes que en esta actividad usted dirá frases con palabras que incluyen *h* y *y*. Use las siguientes frases:

1. Una hormiga.
2. Un helado.
3. El yoyo azul.
4. Yema de huevo.

- Indique que deberán escuchar con atención cada frase.
- Diga las frases a un ritmo normal mientras los estudiantes escuchan.
- Diga de nuevo cada frase, esta vez pida a los estudiantes que repitan cada frase después de usted y que cuenten el número de palabras que la conforman.
- Comience a escribir, lentamente en la pizarra, cada frase. Indíqueles que la frase comienza con mayúscula, se escribe de izquierda a derecha y se deja espacio entre las palabras.
- Pida que algunos voluntarios le ayuden a completar la frase escribiendo las palabras que empiezan con *h* y *y* (*hormiga, helado, yoyo, yema*).

### Apoyo a la enseñanza

Ofrezca apoyo visual a los estudiantes usando las Tarjetas grandes de letras para guiar la escritura en la asociación sonido-letra.

### Desafío

Invite a los estudiantes a proponer otras palabras con *h* y *y* para escribir.

📌 **TEKS K.1.C** comparta información e ideas hablando de forma audible y clara usando las convenciones del lenguaje; **TEKS K.2.B.iii** demuestre y aplique conocimiento fonéticoconciencia fonológica al decodificar palabras con la letra "h" que es silenciosa y dígrafos formados por consonantes, tales como "ch", "rr" y "ll"; **TEKS K.2.C.i** demuestre y aplique el conocimiento ortográfico al escribir letras comunes según su sonido correspondiente; **TEKS K.2.C.ii** demuestre y aplique el conocimiento ortográfico al escribir palabras con patrones silábicos comunes, tales como CV, VC, CCV, CVC, VCV, CVCV, CCVCV y CVCCV.

## LEO Y ESCRIBO (5 MIN)

### Escribir palabras con *h*, *y*

#### ➤ Componente digital 17.1

- Exhiba la copia ampliada de la Página de actividades 17.1 o proyecte el Componente digital 17.1.
- Pida a los estudiantes que comenten las imágenes que observan en la página de actividades: *yema*, *yoyo*, *horno* e *higo*.
- Señale la imagen de *yoyo*. Pídales que segmenten la palabra en fonemas: /y/ /o/ /y/ /o/.
- Alargue los sonidos dentro de la palabra para favorecer la asociación sonido-letra: *yyyyoooooyyooo*.
- Pídales que busquen, en la página, la palabra *yoyo*.
- Repita el proceso con el resto de las imágenes.
- Distribuya la Página de actividades 17.1 y un lápiz a cada estudiante.
- Pídales que escriban el nombre, decodificado previamente en grupo, debajo de la imagen correspondiente.



#### Verificar la comprensión

Pida a los estudiantes que repitan las instrucciones de la actividad para verificar si comprendieron lo que deben hacer en la Página de actividades 17.1.



#### Página de actividades 17.1: Practicar escribir palabras con *h*, *y*

Recoja las Páginas de actividades 17.1 para revisarlas y evaluar el desempeño de los estudiantes al escribir palabras con *h* y *y*.

#### Página de actividades 17.1



#### Nota cultural

En Latinoamérica, al juguete de dos discos con un hilo en el medio, se le llama *yoyo*, sin embargo, en España se le pronuncia con tilde, de esta forma: *yoyó*.

Lección 17: Código básico: Revisar palabras con *h* y *y*

# Destrezas fundamentales



**Enfoque principal:** Los estudiantes leerán y realizarán las acciones escritas en tarjetas para moverse. **TEKS K.3.C**

## TARJETAS PARA MOVERSE (5 MIN)

### Leo y me muevo

**Nota:** Recuerde escribir las palabras y frases decodificables en tarjetas. Cada palabra o frase debe describir una acción o un movimiento que los estudiantes puedan representar.

- Comente a los estudiantes que usted les mostrará algunas tarjetas que describen acciones y que ellos deberán leerlas y hacer la acción indicada.
- Muestre e los estudiantes una tarjeta para moverse, por ejemplo, *jugar con un yoyo*.
- Pídeles que la lean. Invítelos a pensar en cómo realizar esa acción. De ser necesario modele *jugar con un yoyo*.
- Repita el proceso con el resto de las tarjetas para moverse. A continuación, se muestran las necesarias para esta actividad:
  1. jugar con un yoyo
  2. hablar por el walkie-talkie
  3. tocar un xilófono
  4. tocar un saxofón
  5. caminar como un koala
  6. llamar a un taxi



**Conexión bilingüe:** Comente a los estudiantes que algunas palabras son muy parecidas en inglés y en español, y que su significado también es similar. Estas palabras se llaman cognados. Los siguientes cognados aparecen en las tarjetas para moverse.

### Apoyo a la enseñanza

Enseñe las tarjetas para moverse y lea lo que cada una indica. Pida a los estudiantes que repitan cada frase y modélela de ser necesario. Asegúrese de que los estudiantes comprendan todas las palabras.

### Desafío

Invite a los estudiantes a sugerir acciones para incluir en las tarjetas para moverse. Motíuelos a escribir sus propuestas en fichas o tarjetas en blanco.

**TEKS K.3.C** identifique y use palabras que nombren acciones; direcciones; posiciones; secuencias; categorías, tales como colores, formas y texturas; y ubicaciones.

| Español  | Inglés    |
|----------|-----------|
| yoyo     | yoyo      |
| xilófono | xylophone |
| saxofón  | saxophone |
| koala    | koala     |

## Lección 17: Código básico: Revisar palabras con *h* y *y*

# Destrezas de lectura



### Enfoque principal

Los estudiantes seguirán la lectura del Libro grande *El nuevo hogar de Fen*, capítulo “El pastel de kiwi” en su Libro de lectura, enfocándose en fragmentos escritos en primera y tercera persona. Luego identificarán palabras con *h* y *y*.

📌 **TEKS K.9.E; TEKS K.2.B.iii**

Los estudiantes leerán con un compañero el capítulo “El pastel de kiwi”.

📌 **TEKS K.2.B.ii**

### PRESENTAR EL CAPÍTULO (5 MIN)

- Muestre el Libro grande *El nuevo hogar de Fen*. Diga a los estudiantes que hoy leerán un nuevo capítulo titulado “El pastel de kiwi”.
- Pregunte a los estudiantes si saben qué fruta es el kiwi y si alguna vez han probado un pastel de este sabor.

### Leer con un propósito

- Diga a los estudiantes que en esta ocasión identificarán palabras con *h* y *y*.

📌 **TEKS K.9.E** escuche y experimente textos en primera y tercera persona; **TEKS K.2.B.iii** demuestre conciencia fonológica al decodificar palabras con la letra “h” que es silenciosa y dígrafos formados por consonantes, tales como “ch”, “rr” y “ll”; **TEKS K.2.B.ii** demuestre y aplique conocimiento fonético al usar la relación letra-sonido para decodificar palabras de una y dos sílabas, y palabras multisilábicas, incluyendo CV, VC, CCV, CVC, VCV, CVCV, CCVCV y CVCCV.

Libro grande





## LEER “EL PASTEL DE KIWI” (10 MIN)

- Reparta un Libro de lectura a cada estudiante.
- Haga una primera lectura para que los estudiantes disfruten la historia mientras la siguen con su dedo.
- Haga una segunda lectura en eco. Pida a los estudiantes que estén atentos a las palabras con *h* y *y* que observen y escuchen durante el relato.
- Al terminar la lectura, pregunte a los estudiantes qué palabras con *h* y *y* aparecen en el capítulo. De ser necesario, vuelva a mostrarles las páginas del libro. *Las palabras son: hacen, yo, harina, ayuda, ya y horno.*
- Escriba las palabras en la pizarra y pida a diferentes voluntarios que pasen al frente y circulen la letra *h* y *y* en cada caso.
- Para terminar, indique que juntos harán el resumen del capítulo para recordar qué pasó primero, después y al final.

### Resumen

- Repase con todos los estudiantes la secuencia de eventos del capítulo “El ave kiwi”. Guíe a los estudiantes mientras vuelven a contar los eventos de la historia. Sus preguntas deben incluir:
  - ¿Qué fue lo **primero** que sucedió en el capítulo “El pastel de kiwi”? (*Fen va a casa de Ceci.*)
  - ¿Qué pasó **después**? (*Fen y Ceci hacen un pastel. Wendi las ayuda.*)
  - ¿Qué fue lo **último** que pasó en este capítulo? (*Wendi le pone kiwi al pastel. El pastel está listo para el horno.*)



### Observación: Registro anecdótico de lectura

Observe a diferentes estudiantes mientras leen el capítulo “El pastel de Kiwi”, observando la pronunciación, entonación y fluidez. Tome nota del desempeño de los estudiantes en el Registro anecdótico de lectura.



## Cuidar los libros

### Leer con un compañero

- Organice a los estudiantes en pares.
- Pida a los estudiantes que se sienten con su compañero y se turnen para leer en voz alta “El pastel de kiwi”. Recuérdeles que sigan la lectura con un dedo, de izquierda a derecha y de arriba hacia abajo de cada página. También, recuérdeles que identifiquen palabras con *h* y *y* mientras leen.
- Anímelos a pedir ayuda si tienen dificultades para leer una palabra.
- Anime a los estudiantes que terminan rápido a que vuelvan a leer “El pastel de kiwi” o alguno de los capítulos que leyeron en lecciones anteriores. No deben leer los siguientes capítulos.

Fin de la lección

# Material para llevar a casa

## PRACTICAR EL SONIDO DE LAS LETRAS

- Pida a los estudiantes que entreguen la Página de actividades 17.2 a un familiar o tutor.

Página de actividades 17.2



## Lección 17: Código básico: Revisar palabras con *h* y *y*

# Apoyo adicional

## MÁS AYUDA CON LOS SONIDOS INICIALES

### ¡A dibujar!

- Distribuya las pizarras pequeñas y un marcador a cada estudiante.
- Explíqueles que usted pronunciará un sonido y ellos deben dibujar algo con ese sonido.
- En el caso de la letra *h*, puede escribirla en la pizarra o mostrar la Tarjeta grande de letras, ya que ésta es silenciosa.

- Permítales compartir sus ideas y resultados.
- Si lo desea, puede pedirles que dibujen algo cuyo nombre tenga el sonido que usted mencione en la primera o segunda sílaba.

### ¿Con y o con h?

- Distribuya las Páginas de actividades RM 17.1 y RM 17.2, así como tijeras y pegamento a cada estudiante.
- Pida a los estudiantes que mencionen las imágenes que observan en la Página de actividades RM 17.1: *yate, yema, yoyo, helado, horno e higo*.
- Señale la imagen del *yate*. Pídales que segmenten en fonemas la palabra /y/ /a/ /t/ /e/ > *yate*. Luego pídales que alarguen los sonidos dentro de la palabra *yyyaaatttee*.
- Pídales que identifiquen el sonido inicial.
- Escriba la palabra *yate* en la pizarra. Pídales que comenten si la palabra se escribe con *y* o *h*.
- Pídales que recorten la imagen y la peguen en la Página RM 17.2, en la columna correspondiente a la letra con que se escribe.
- Repita el proceso con el resto de las imágenes.

## MÁS AYUDA CON LA DECODIFICACIÓN DE PALABRAS

### Emparejo

- Distribuya la Página de actividades RM 17.3 y lápices entre los estudiantes.
- Pida a los estudiantes que mencionen las imágenes que observan en la página: *yema, yoyo, hormiga e higo*.
- Señale la imagen de *yema*. Pídales que segmenten en fonemas la palabra /y/ /e/ /m/ /a/ > *yema*. Luego pídales que alarguen los sonidos dentro de la palabra *yyeeemmmaaa*.
- Pídales que lean las palabras en la columna derecha, y señalen la palabra que se asocia a los sonidos segmentados en la palabra *yema*.
- Pídales que unan con una línea la imagen de *yema* con la palabra correspondiente a su nombre.
- Repita el proceso con el resto de las imágenes.

### Completar palabras con *h* y *y*

- Distribuya la Página de actividades RM 17.4 y lápices entre los estudiantes.
- Pida a los estudiantes que mencionen las imágenes que observan en la página: *yema*, *yoyo*, *yate* e *higo*.
- Señale la imagen *del yoyo*. Pídales que segmenten en fonemas la palabra /y/ /o/ /y/ /o/ > *yoyo*. Luego pídales que alarguen los sonidos dentro de la palabra: *yyyoooooyyooo*.
- Pídales que lean la palabra al lado de la imagen y pregunte: “¿Dice yoyo? ¿Cuáles sonidos faltan?”.
- Pídales que escriban los sonidos faltantes para completar la palabra.
- Repita el proceso con el resto de las imágenes.



# Descripción de la evaluación

El objetivo de la Lección 18 (Unidad 5) es medir la capacidad que los estudiantes han desarrollado en las siguientes destrezas:

- 1. Destrezas fundamentales:** conciencia fonológica (mezclar fonemas, segmentar sílabas, identificar sonidos iniciales y finales) y conocimiento fonético (asociar sonidos con las letras que representan).
- 2. Destrezas de lectura:** decodificación y comprensión lectora.

Todo lo anterior mediante una serie de evaluaciones organizadas de la siguiente manera:

- Parte 1:
  - Asociar sonido-letra
  - Mezclar sílabas
  - Segmentar sílabas
  - Identificar sonidos iniciales y finales
- Parte 2: Decodificar e identificar palabras y oraciones

Estas evaluaciones se llevan a cabo mediante los siguientes Registros de observación:

- Registro de mezcla de sílabas
- Registro de observación de segmentación oral
- Registro de observación del sonido de las letras
- Página de actividades 18.1
- Registro anecdótico de lectura usando la Página de actividades 18.2

Las evaluaciones le ayudarán a determinar qué estudiantes han asimilado las habilidades y conocimientos impartidos hasta el momento, y qué estudiantes deberán repasar y enfocarse en algunas de las destrezas enseñadas en la primera mitad del año escolar. En la sección Interpretar las calificaciones de las habilidades de los estudiantes para la nivelación de destrezas, encontrará detalles sobre cómo interpretar las puntuaciones de los estudiantes para determinar su nivel.

---

## ORDEN DE LAS EVALUACIONES

El orden en que se llevarán a cabo las evaluaciones es el siguiente:

- 1. Parte 1:** Evaluación de conciencia fonológica y conocimiento fonético.  
Evalúa la capacidad que los estudiantes tienen para identificar y asociar sonidos con las letras que representan, para mezclar sílabas, para segmentar palabras y para identificar los sonidos iniciales y finales en palabras simples.
- 2. Parte 2:** Evaluación de destrezas de lectura.  
Evalúa la capacidad de los estudiantes al decodificar palabras con *h*, al usar la relación letra-sonido para decodificar, al identificar palabras en una oración y al reconocer que las oraciones están compuestas de palabras.

Cada una de las evaluaciones realizadas tendrá un puntaje asignado. Para los estudiantes que no obtengan el puntaje deseado en la Parte 1 (**Conciencia fonológica y conocimiento fonético**), se ofrecerá en la siguiente sesión de trabajo (Pausa), una evaluación de mezclar y escribir palabras, una evaluación de segmentación de sílabas y una más para identificar sonidos iniciales y finales en palabras simples. Estas evaluaciones le permitirán determinar si hay una o más situaciones problemáticas al mezclar sílabas, al segmentar palabras o al identificar sonidos. Verifique si es en los tres casos, o si los errores son más recurrentes en uno de los aspectos.

Finalmente, para aquellos estudiantes que no obtengan un puntaje deseado en la Parte 2 (**Destrezas de lectura**), durante la Pausa ejercitarán estas habilidades con la lectura del capítulo “Me gusta Chicago”, donde harán y responderán preguntas acerca de la historia y realizarán una evaluación de decodificación. La siguiente tabla le guiará en cómo determinar qué evaluación aplicar a los estudiantes.

| Nombre de la evaluación                          | Si la calificación es... | Entonces la próxima evaluación será...                                                                                                                                                                              |
|--------------------------------------------------|--------------------------|---------------------------------------------------------------------------------------------------------------------------------------------------------------------------------------------------------------------|
| Parte 1:                                         | 13 o más                 | No se requiere otra evaluación.                                                                                                                                                                                     |
| • Asociar sonido-letra (2)                       | 9 a 12                   | Pueden ejercitarse con las actividades de Más ayuda de la Pausa.                                                                                                                                                    |
| • Mezclar sílabas (4)                            | 8 o menos                | <ul style="list-style-type: none"> <li>• Evaluación para mezclar y escribir palabras.</li> <li>• Evaluación para segmentar palabras.</li> <li>• Evaluación para identificar sonidos iniciales y finales.</li> </ul> |
| • Segmentar sílabas (4)                          |                          |                                                                                                                                                                                                                     |
| • Identificar sonidos iniciales y finales (6)    |                          |                                                                                                                                                                                                                     |
| Parte 2:                                         | 4 o más                  | No se requiere otra evaluación.                                                                                                                                                                                     |
| • Decodificar e identificar palabras y oraciones | 3                        | Pueden ejercitarse con las actividades de Más ayuda de la Pausa, según la habilidad que se necesite practicar.                                                                                                      |
|                                                  | 2 o menos                | Evaluación para decodificación.                                                                                                                                                                                     |

## MANEJO DE LA ADMINISTRACIÓN DE LAS EVALUACIONES

Durante el primer día de trabajo con la Lección 18, puede organizar a la clase en centros de aprendizaje o de otra manera según le parezca más adecuado. Cada centro de aprendizaje tendrá una tarea asignada. Las actividades de la primera parte de la evaluación se llevarán a cabo llamando uno a uno a los estudiantes; la actividad de Decodificación (Parte 2) se llevará a cabo en grupos pequeños, escuchando uno a uno a los estudiantes mientras leen una oración del texto. Es importante que los estudiantes participen en actividades que le permitan al maestro mantener una atmósfera calmada propicia para la evaluación. Es el maestro quien decidirá qué procedimiento implementar para proporcionar y explicar las páginas de actividades y otras actividades independientes a los estudiantes y que no haya contratiempos durante este periodo.

Para la evaluación durante el segundo día de trabajo (Pausa), la clase continuará organizada en centros de aprendizaje. Las evaluaciones de reconocimiento de mezcla y escritura de palabras, segmentación de sílabas e identificación de sonidos se realizarán de forma individual, a aquellos estudiantes que obtuvieron un bajo puntaje durante la primera parte de la evaluación.

Es importante mencionar que, aunque no se están evaluando las destrezas de escritura, las actividades de ejercitación son necesarias para aquellos estudiantes que no han obtenido resultados favorables al trazar letras y palabras. De la misma forma, también es necesario que los estudiantes que han logrado desarrollar correctamente estas habilidades las continúen fortaleciendo. Es por ello que se incluyen actividades de ejercitación de escritura. Esta ejercitación debe llevarse a cabo durante otros días de trabajo, ya que para obtener resultados favorables referentes a estas habilidades se requieren de varios días de trabajo.

Finalmente, las actividades relacionadas con la lectura primero se llevarán a cabo con toda la clase y la evaluación se administrará a aquellos estudiantes que tuvieron problemas con la decodificación. El resto de la clase puede hacer el ejercicio, pero solo a manera de refuerzo y ejercitación.

Durante la Pausa se propone establecer también centros de aprendizaje en las que se proporcionarán actividades para aquellos estudiantes que no están siendo evaluados o que no están repasando las destrezas de escritura, ya sea de manera individual o en grupos y sin la necesidad de la orientación del maestro(a).

Tanto en la sesión de evaluación como en la Pausa puede seleccionar y distribuir las actividades incluidas en los Recursos para el maestro y aplicarlas a cada centro de aprendizaje. Otra alternativa es pedir a los estudiantes que vuelvan a leer los Libros de lectura de las unidades 4 o 5 y que hagan un dibujo de la historia, ya sea de los personajes, del escenario o de algún evento que les haya gustado o que haya llamado su atención por algún motivo. Recuerde además que cuenta con las Tarjetas grandes y pequeñas tanto de letras como de sílabas para determinar algunas actividades que no necesiten su supervisión.

## CALIFICACIÓN Y NIVELACIÓN

En esta sección se proporciona información sobre cómo evaluar a los estudiantes y cómo identificar a aquellos que tomarán las evaluaciones durante la Pausa.

Si las pruebas de nivelación indican que un estudiante no está listo para continuar con el trabajo de la segunda mitad del grado escolar, es fundamental reagrupar al estudiante para que reciba enseñanza de las Habilidades y Destrezas que requiere. Como maestro o maestra de estudiantes bilingües emergentes, es importante adaptar la enseñanza a las necesidades de sus estudiantes dándoles oportunidades para practicar el idioma, la comprensión oral, la decodificación y promoviendo el aprendizaje de vocabulario.

Probablemente le tome un tiempo calificar, registrar y analizar los datos de evaluación completos de todos los estudiantes. La evaluación de mitad de año está planeada a propósito como un repaso de las destrezas enseñadas hasta el momento antes de presentar las siguientes destrezas nuevas del Grado K.

Después de la Lección 18, que marca el final del periodo de evaluación de mitad del año, debería continuar la enseñanza con la Unidad 6. Aquí se proporciona orientación para un análisis exhaustivo de los datos de evaluación. Debería completar este análisis para cada estudiante antes de comenzar la enseñanza de la Unidad 6. Este análisis sustentará sus decisiones sobre si los estudiantes están listos para continuar con la enseñanza, o si es necesario otro tipo de acercamiento para asegurar el dominio de las destrezas del Grado K.

Quizá algunos estudiantes bilingües emergentes necesiten más apoyo en el desarrollo de ciertas habilidades ya sea porque no habían estado expuestos al idioma español con anterioridad, porque no habían tenido oportunidad de practicarlo, por ser nuevos en el programa o porque quizás trabajaron con enfoque diferentes o usaron materiales diferentes en kindergarten, etc. Sea cual sea la razón, es importante identificar los vacíos en el conocimiento de las destrezas ahora y ejercitarlos, en lugar de hacer avanzar a los estudiantes con los materiales del Grado K.

## INTERPRETAR LAS CALIFICACIONES DE LAS HABILIDADES DE LOS ESTUDIANTES PARA LA NIVELACIÓN DE DESTREZAS

Una vez que haya aplicado y calificado todas las evaluaciones, ingrese las calificaciones de los estudiantes en la Hoja de registro para la evaluación de mitad de año de desempeño del estudiante – Unidad 5 (que se encuentra en los Recursos para el maestro). Tener en cuenta estas calificaciones es crucial para determinar qué enseñanza de Habilidades y Destrezas necesitan los estudiantes y cómo agruparlos para facilitar la mejor forma de dar esta enseñanza. Use la tabla de nivelación y agrupación de la página siguiente para completar la columna final de “Grupo” para cada estudiante en la Hoja de registro para la evaluación de mitad de año de desempeño del estudiante – Unidad 5.

Se recomienda que todos los maestros y las maestras del Grado K se reúnan como equipo de nivel del grado para examinar las calificaciones de los estudiantes en todo el nivel del grado, en lugar de que cada maestro o maestra examine solamente las calificaciones de su clase. El agrupamiento homogéneo para la enseñanza de Habilidades y Destrezas es la manera más eficiente y eficaz de diferenciar la enseñanza y cubrir las necesidades de los estudiantes cuando se enseñan las destrezas fonéticas. Una vez que el equipo de nivel haya examinado las calificaciones de todos los estudiantes en estas evaluaciones, puede observar que tiene sentido reagrupar a algunos estudiantes basándose en sus destrezas de decodificación específicas solamente para la enseñanza de Habilidades y Destrezas.

**Nota:** Las evaluaciones de Habilidades y Destrezas y las recomendaciones de nivelación solo deben usarse para agrupar a los estudiantes para la enseñanza del área de Habilidades y Destrezas. Estas evaluaciones no deben usarse para reagrupar a los estudiantes durante la enseñanza del área de Conocimientos. De hecho, todos los estudiantes deben participar en la enseñanza de conocimientos del nivel del grado. Las destrezas de decodificación limitadas no evitarán que un estudiante aprenda de las lecturas en voz alta, los comentarios y las actividades que forman parte del área de Conocimientos. Es crucial que todos los estudiantes continúen construyendo su vocabulario oral y sus conocimientos de contenido, independientemente de sus destrezas de decodificación. De hecho, el enfoque en el lenguaje oral en el área de Conocimientos puede proporcionar a los estudiantes con dificultades una oportunidad para destacarse.

## INTERPRETAR LAS CALIFICACIONES DE EVALUACIÓN USANDO LA TABLA DE NIVELACIÓN Y AGRUPACIÓN

En la siguiente tabla encontrará sugerencias sobre cómo interpretar los resultados de las evaluaciones en español anteriormente presentadas. Además de estas calificaciones, es recomendable que tenga en cuenta las experiencias escolares previas de los estudiantes, así como su dominio de la lengua oral y su actitud hacia la lengua española e inglesa.

### TABLA DE NIVELACIÓN Y AGRUPACIÓN

| Si un estudiante obtiene...                                                                                                                                                                                                                                                      | Debe continuar con la enseñanza después de la Unidad 5 con...                                                                                                                                                                                    | Grupo |
|----------------------------------------------------------------------------------------------------------------------------------------------------------------------------------------------------------------------------------------------------------------------------------|--------------------------------------------------------------------------------------------------------------------------------------------------------------------------------------------------------------------------------------------------|-------|
| <ul style="list-style-type: none"> <li>• 25 o más puntos en la Evaluación: Asociar sonido-letra, Mezclar sílabas, Segmentar sílabas, Identificar sonidos iniciales y finales</li> <li>• 4 puntos en la Evaluación: Decodificar e identificar palabras y oraciones</li> </ul>     | Grado K, Unidad 6.<br>Este estudiante tiene una preparación que SUPERA LAS EXPECTATIVAS para las Habilidades y Destrezas del Grado K.                                                                                                            | 1     |
| <ul style="list-style-type: none"> <li>• 18–24 puntos en la Evaluación: Asociar sonido-letra, Mezclar sílabas, Segmentar sílabas, Identificar sonidos iniciales y finales</li> <li>• 3 puntos en la Evaluación: Decodificar e identificar palabras y oraciones</li> </ul>        | Grado K Unidad 6.<br>Este estudiante tiene una preparación que CUMPLE LAS EXPECTATIVAS para las Habilidades y Destrezas del Grado K. Proporcione refuerzo enfocado para grupos en las destrezas que trabajó incorrectamente en las evaluaciones. | 2     |
| <ul style="list-style-type: none"> <li>• Menos de 14 puntos en la Evaluación: Asociar sonido-letra, Mezclar sílabas, Segmentar sílabas, Identificar sonidos iniciales y finales</li> <li>• 2 o menos en la Evaluación: Decodificar e identificar palabras y oraciones</li> </ul> | Este estudiante tiene una preparación que NECESITA APOYO para continuar con las Habilidades y Destrezas del Grado K y se beneficiaría de un repaso exhaustivo de los materiales estudiados hasta entonces en las Unidades 1–5.                   | 3     |

EVALUACIÓN DE MITAD DE AÑO

# Evaluación de desempeño del estudiante

## ENFOQUE PRINCIPAL DE LA LECCIÓN

### Destrezas fundamentales

Los estudiantes identificarán los sonidos comunes y los asociarán con las letras

que representan. **TEKS K.2.B.i**

Los estudiantes mezclarán sílabas para formar palabras. **TEKS K.2.A.v**

Los estudiantes segmentarán palabras en sílabas. **TEKS K.2.A.vi**

Los estudiantes identificarán sonidos iniciales y finales en palabras simples.

**TEKS K.2.A.vii**

### Destrezas de lectura

Los estudiantes leerán el “El sapo Rito” y reconocerán que las oraciones están

compuestas por palabras. **TEKS K.9.E; TEKS K.2.A.iii; TEKS K.2.B.ii; TEKS K.2.B.iii;**

**TEKS K.2.D.iii**

## EVALUACIÓN FORMATIVA

Observación

Registro de observación del sonido de las letras **TEKS K.2.B.i**

Observación

Registro de observación de mezcla de sílabas **TEKS K.2.A.v**

Observación

Registro de observación de segmentación oral **TEKS K.2.A.vi**

Página de actividades 18.1

Evaluación de desempeño del estudiante: Identificar sonidos iniciales y finales **TEKS K.2.A.vii**

Página de actividades 18.2

Registro anecdótico de lectura (Evaluación de desempeño del estudiante) **TEKS K.9.E; TEKS K.2.A.iii; TEKS K.2.B.ii; TEKS K.2.B.iii; TEKS K.2.D.iii**



## VISTAZO A LA LECCIÓN

|                                                                                                                                           | Agrupación                     | Duración | Materiales                                                                                              |
|-------------------------------------------------------------------------------------------------------------------------------------------|--------------------------------|----------|---------------------------------------------------------------------------------------------------------|
| <b>Destrezas fundamentales (20 min)</b>                                                                                                   |                                |          |                                                                                                         |
| A calentar motores:<br>– ¿Cuál es el sonido?<br>(Conocimiento fonético)                                                                   | Toda la clase/<br>Individual   | 5 min    | <input type="checkbox"/> Tarjetas grandes de letras para <i>ch, w, r</i> (mayúsculas y minúsculas)      |
| Evaluación de desempeño del estudiante: Parte 1:<br>– Mezclar sílabas<br>– Segmentar sílabas<br>– Identificar sonidos iniciales y finales | Grupos pequeños/<br>Individual | 15 min   | <input type="checkbox"/> Página de actividades 18.1<br><input type="checkbox"/> Componente digital 18.1 |
| <b>Destrezas de lectura (20 min)</b>                                                                                                      |                                |          |                                                                                                         |
| Evaluación de desempeño del estudiante: Parte 2:<br>– Leer “El sapo Rito”                                                                 | Grupos pequeños                | 20 min   | <input type="checkbox"/> Página de actividades 18.2                                                     |
| <b>Material para llevar a casa</b>                                                                                                        |                                |          |                                                                                                         |
| Lectura de palabras                                                                                                                       |                                |          | <input type="checkbox"/> Página de actividades 18.3                                                     |

 **TEKS K.2.B.i** demuestre y aplique conocimiento fonético al identificar y asociar los sonidos comunes que las letras representan; **TEKS K.2.A.v** demuestre conciencia fonológica al mezclar sílabas para formar palabras multisilábicas; **TEKS K.2.A.vi** demuestre conciencia fonológica al segmentar palabras multisilábicas en sílabas; **TEKS K.2.A.vii** demuestre conciencia fonológica al identificar los sonidos iniciales y finales en palabras simples; **TEKS K.9.E** escuche y experimente textos en primera y tercera persona; **TEKS K.2.A.iii** demuestre conciencia fonológica al identificar las palabras individuales en una oración hablada; **TEKS K.2.B.ii** demuestre y aplique conocimiento fonético al usar la relación letra-sonido para decodificar palabras de una y dos sílabas, y palabras multisilábicas, incluyendo CV, VC, CCV, CVC, VCV, CVCV, CCVCV y CVCCV; **TEKS K.2.B.iii** demuestre y aplique conocimiento fonético al decodificar palabras con la letra “h” que es silenciosa y dígrafos formados por consonantes, tales como “ch”, “rr” y “ll”; **TEKS K.2.D.iii** demuestre conciencia del texto impreso al reconocer que las oraciones están compuestas de palabras separadas por espacios y reconocer los límites de las palabras.

## PREPARACIÓN PREVIA

### Nota para el maestro

El objetivo de la Lección 18 (Unidad 5) es medir la capacidad que los estudiantes han desarrollado en las destrezas ejercitadas.

### Destrezas fundamentales

- Para realizar la evaluación formativa, prepare el Registro de observación del sonido de las letras que se encuentra en los Recursos para el maestro. El Registro de observación le servirá para anotar el desempeño de los estudiantes.
- Para llevar a cabo la actividad ¿Cuál es el sonido?, prepare las Tarjetas grandes de letras para *ch*, *w* y *r* (mayúsculas y minúsculas).
- Para realizar la primera parte de la Evaluación de desempeño, prepare los Registros de observación de mezcla de sílabas y de segmentación oral que se encuentran en los Recursos para el maestro. Los registros le servirán para anotar el desempeño de los estudiantes.

### ➤ Componente digital 18.1

- Prepare una copia ampliada de la Página de actividades 18.1 para exhibirla en clase o proyecte el Componente digital 18.1.
- Prepare crayones de color azul y rojo para que cada estudiante trabaje esta sección de la primera parte de la Evaluación de desempeño. Distribuya la Página de actividades 18.1.

### Destrezas de lectura

- Prepare la Página de actividades 18.2 para que los estudiantes lleven a cabo la segunda parte de la Evaluación de desempeño (Leer “El sapo Rito”).
- Para realizar la evaluación formativa prepare el Registro anecdótico de lectura que se encuentra en los Recursos para el maestro.

### Recursos adicionales

- Vea las actividades de Apoyo adicional al final de la lección para más ayuda con la identificación de sonidos y con el trazo de palabras y más ayuda con leer “El sapo Rito”.

## Lección 18: Evaluación de mitad de año: Evaluación de desempeño del estudiante

# Destrezas fundamentales



### Enfoque principal

Los estudiantes identificarán los sonidos comunes y los asociarán con las letras que representan. **TEKS K.2.B.i**

Los estudiantes mezclarán sílabas para formar palabras. **TEKS K.2.A.v**

Los estudiantes segmentarán palabras en sílabas. **TEKS K.2.A.vi**

Los estudiantes identificarán sonidos iniciales y finales en palabras simples. **TEKS K.2.A.vii**

**Nota:** Para facilitar la aplicación de las evaluaciones durante esta lección, le sugerimos organizar centros de aprendizaje para trabajar en grupos. Así, mientras trabaja con un centro de aprendizaje en la Parte 1 (Asociar sonidos y letras, Mezclar sílabas, Segmentar sílabas e Identificar sonidos iniciales y finales), llamando uno a uno a los estudiantes, los otros centros de aprendizaje llevan a cabo algunas de las actividades incluidas en los Recursos para el maestro. Forme los centros de aprendizaje antes de comenzar con todas las actividades.

### A CALENTAR MOTORES (5 MIN)

La primera actividad de la lección implica hacer el Registro de observación del sonido de las letras, lo puede aplicar durante la actividad ¿Cuál es el sonido?, observando a determinados estudiantes, o bien, organizar otro centro de aprendizaje y así llamar uno a uno a los estudiantes que considere que necesitan esta evaluación.

**TEKS K.2.B.i** demuestre y aplique conocimiento fonético al identificar y asociar los sonidos comunes que las letras representan; **TEKS K.2.A.v** demuestre conciencia fonológica al mezclar sílabas para formar palabras multisilábicas; **TEKS K.2.A.vi** demuestre conciencia fonológica al segmentar palabras multisilábicas en sílabas; **TEKS K.2.A.vii** demuestre conciencia fonológica al identificar los sonidos iniciales y finales en palabras simples.



### Observación: Registro de observación del sonido de las letras

Observe a diferentes estudiantes mientras identifican el sonido correspondiente durante la actividad. Tome nota de su desempeño en el Registro de observación del sonido de las letras.

#### ¿Cuál es el sonido?

- Coloque las Tarjetas grandes de letras para *ch*, *w* y *r* (mayúsculas y minúsculas) en la pizarra y diga a los estudiantes que identificarán los sonidos de algunas letras.
- Explíqueles que usted señalará una tarjeta y ellos deberán decir el sonido que corresponde.
- Verifique la correcta pronunciación de cada uno de los sonidos: /ch/, /gu/ y /r/.

Tarjetas grandes de letras



### EVALUACIÓN DE DESEMPEÑO DEL ESTUDIANTE: PARTE 1 (15 MIN)

**Nota:** Puede llevar a cabo los Registros de observación (de mezcla de sílabas y de segmentación oral), mientras el resto de la clase (organizado en centros de aprendizaje) hace las actividades que usted les indique sin necesidad de su orientación. Así podrá llamar uno a uno a los estudiantes para que mezclen sílabas y segmenten palabras.

#### Mezclar sílabas



### Observación: Registro de observación de mezcla de sílabas

Observe a diferentes estudiantes mientras mezclan las sílabas de cuatro palabras que usted les indique para formar palabras. Tome nota del desempeño de los estudiantes en el Registro de observación de mezcla de sílabas.



## Mezclar sílabas

- En esta rutina, los estudiantes mezclarán sílabas con los sonidos que han aprendido en las primeras cinco unidades. Explíqueles que dirá una palabra y que ellos deberán mezclarla en sílabas usando los movimientos de la rutina.
- Póngase de pie de frente a los estudiantes y muestre el procedimiento de mezcla.
- Diga a la clase que la palabra *foca* tiene dos partes sonoras (*fo ... ca*). Diga las sílabas de manera pausada: *fo ... ca*.
- Coloque de nuevo los puños adelante, con las palmas hacia abajo.
- Diga la sílaba *fo* mientras da vuelta al puño derecho y lo abre.
- Diga la sílaba *ca* mientras da vuelta al puño izquierdo y lo abre.
- Diga la palabra *foca* mientras da un aplauso con las palmas.
- Practique con los estudiantes. Utilice las siguientes palabras:
  1. *par-que* > *parque*
  2. *ci-ne* > *cine*
  3. *ki-wi* > *kiwi*
  4. *ni-ño* > *niño*

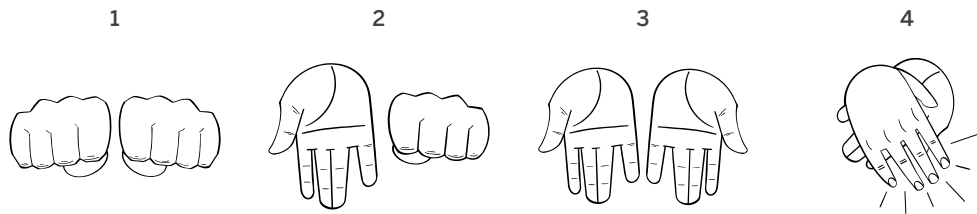

### Observación: Registro de observación de segmentación oral

Observe a diferentes estudiantes mientras segmentan cuatro palabras que les indique. Tome nota de su desempeño en el Registro de observación de segmentación oral.



## Segmentar sílabas

Explique a los estudiantes que dirá una palabra y que ellos deberán segmentarla en sílabas usando los movimientos de la rutina.

- Levante el dedo índice y el dedo medio y diga la palabra *barco* en voz alta.
- Mueva o flexione su dedo índice y diga la primera sílaba de la palabra, *bar*.
- Mueva o flexione su dedo medio y diga la segunda sílaba de la palabra, *co*.
- Si la palabra tiene tres o cuatro sílabas, muestre el dedo anular para decir la tercera sílaba y el dedo meñique para decir la cuarta.
- Pídales que segmenten las siguientes palabras:
  1. uña > *u-ña*
  2. gorila > *go-ri-la*
  3. conejo > *co-ne-jo*
  4. zorro > *zo-rro*

## Identificar sonidos iniciales y finales

### ► Componente digital 18.1

- Exhiba su copia ampliada de la Página de actividades 18.1 o proyecte el Componente digital 18.1 para que los estudiantes observen las imágenes.
- Distribuya la Página de actividades 18.1 y crayones de color azul y rojo.
- Pida a los estudiantes que hagan lo siguiente:
  - Decir en voz alta la palabra que nombra a la imagen.
  - Encerrar de azul las imágenes cuyo nombre inicia con el sonido /rr/.
  - Encerrar de rojo las imágenes cuyo nombre finaliza con el sonido /r/.
- Mencione que el reverso de la página también tiene imágenes.



### Página de actividades 18.1: Evaluación de desempeño del estudiante: (Identificar sonidos iniciales y finales)

Recoja las Páginas de actividades 18.1 para revisarlas más tarde y evaluar el desempeño de los estudiantes.

## Segmentar sílabas

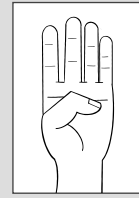

### Página de actividades 18.1



Lección 18: Evaluación de mitad de año: Evaluación de desempeño del estudiante

# Destrezas de lectura



**Enfoque principal:** Los estudiantes leerán el “El sapo Rito” y reconocerán que las oraciones están compuestas por palabras.

 **TEKS K.9.E; TEKS K.2.A.iii; TEKS K.2.B.ii; TEKS K.2.B.iii; TEKS K.2.D.iii**

## EVALUACIÓN DE DESEMPEÑO DEL ESTUDIANTE: PARTE 2 (20 MIN)

### Leer “El sapo Rito”

**Nota:** Recuerde que los estudiantes siguen organizados en centros de aprendizaje. Seleccione al centro que evaluará primero después de haber leído todos juntos el texto. En los Recursos para el Maestro encontrará un ejercicio (RM 18.4) relacionado con “El sapo Rito”, puede distribuirlo a los centros que no están siendo evaluados.



### Observación: Registro anecdótico de lectura

Observe a los estudiantes, uno a uno, mientras leen una oración de “El sapo Rito”; ponga atención en la pronunciación y entonación de cada palabra que conforman las oraciones del texto. Tome nota del desempeño de los estudiantes en el Registro anecdótico de lectura.

Páginas de actividades 18.2



- Entregue la Página de actividades 18.2 a los estudiantes del centro de aprendizaje que será evaluado.
- Explique que por turnos, cada estudiante leerá una oración de “El sapo Rito”.

 **TEKS K.9.E** escuche y experimente textos en primera y tercera persona; **TEKS K.2.A.iii** demuestre conciencia fonológica al identificar las palabras individuales en una oración hablada; **TEKS K.2.B.ii** demuestre y aplique conocimiento fonético al usar la relación letra-sonido para decodificar palabras de una y dos sílabas, y palabras multisilábicas, incluyendo CV, VC, CCV, CVC, VCV, CVCV, CCVCV y CVCCV; **TEKS K.2.B.iii** demuestre y aplique conocimiento fonético al decodificar palabras con la letra “h” que es silenciosa y dígrafos formados por consonantes, tales como “ch”, “rr” y “ll”; **TEKS K.2.D.iii** demuestre conciencia del texto impreso al reconocer que las oraciones están compuestas de palabras separadas por espacios y reconocer los límites de las palabras.

- Verifique la manera en que decodifican: fonemas, sílabas, palabras, además si hacen pausa entre cada palabra de las oraciones.

Para concluir la actividad y si el tiempo lo permite, lean en coro el texto.

## CALIFICACIÓN, ANÁLISIS Y NIVELACIÓN

Cada una de las evaluaciones realizadas tendrá un puntaje asignado. Para los estudiantes que no obtengan el puntaje deseado en la Parte 1 (**Conciencia fonológica y conocimiento fonético**), se ofrecerá en la siguiente sesión de trabajo (Pausa), una evaluación de mezcla y escritura de palabras, una evaluación de segmentación de sílabas y otra más de identificación de sonidos, las cuales le permitirá determinar si hay una o más situaciones problemáticas con esas destrezas. Verifique si es en los tres aspectos, o si los errores son más recurrentes en uno.

Finalmente, para aquellos estudiantes que no obtengan un puntaje deseado en la Parte 2 (**Destrezas de lectura**), durante la Pausa ejercitarán estas habilidades con la lectura del capítulo “Me gusta Chicago”, harán y responderán preguntas acerca de la historia y realizarán una evaluación de decodificación. La siguiente tabla le guiará en cómo determinar qué evaluación aplicar a los estudiantes.

| Nombre de la evaluación                          | Si la calificación es... | Entonces la próxima evaluación será...                                                                                                                                                                                       |
|--------------------------------------------------|--------------------------|------------------------------------------------------------------------------------------------------------------------------------------------------------------------------------------------------------------------------|
| Parte 1:                                         | 13 o más                 | No se requiere otra evaluación.                                                                                                                                                                                              |
| • Asociar sonido-letra (2)                       | 9 a 12                   | Pueden ejercitarse con las actividades de Más ayuda de la Pausa.                                                                                                                                                             |
| • Mezclar sílabas (4)                            |                          |                                                                                                                                                                                                                              |
| • Segmentar sílabas (4)                          | 8 o menos                | <ul style="list-style-type: none"> <li>• Evaluación para mezclar y escribir palabras.</li> <li>• Evaluación para fonemas y segmentar sílabas.</li> <li>• Evaluación para identificar sonidos iniciales y finales.</li> </ul> |
| • Identificar sonidos iniciales y finales (6)    |                          |                                                                                                                                                                                                                              |
| Parte 2:                                         | 4 o más                  | No se requiere otra evaluación.                                                                                                                                                                                              |
| • Decodificar e identificar palabras y oraciones | 3                        | Pueden ejercitarse con las actividades de Más ayuda de la Pausa, según la habilidad que se necesite practicar.                                                                                                               |
|                                                  | 2 o menos                | Evaluación de decodificación.                                                                                                                                                                                                |



A continuación, se proporciona información sobre cómo evaluar a los estudiantes durante la Parte 1: **Conciencia fonológica y conocimiento fonético**.

### **Asociar sonido-letra**

- El maestro o la maestra mostrará dos Tarjetas grandes de letras y los estudiantes dirán el sonido de cada letra.
- Asigne un punto por cada sonido correcto que mencionen (dos puntos en total).

### **Mezclar sílabas**

- El maestro o la maestra dirá cuatro palabras y el estudiante deberá mezclar cada una.
- Asigne un punto por cada palabra mezclada correctamente (cuatro puntos en total).

### **Segmentar sílabas**

- El maestro o la maestra dirá cuatro palabras y el estudiante deberá segmentar en sílabas cada una.
- Asigne un punto por cada palabra segmentada correctamente (cuatro puntos en total).

### **Identificar sonidos iniciales y finales**

- El maestro o la maestra distribuirá la Página de actividades 18.1 y los estudiantes deberán identificar el sonido inicial /rr/, así como el sonido final /r/ en los nombres de las imágenes (palabras comunes) que presenta la actividad.
- Asigne un punto por cada sonido que identifiquen correctamente (seis puntos en total).

Luego de aplicar las evaluaciones (y en todos los casos) haga lo siguiente:

- Anote el puntaje en los registros correspondientes.
- Interprete las puntuaciones de la siguiente manera:
  - 13–16 puntos - supera las expectativas
  - 9–12 puntos - cumple las expectativas
  - 8 puntos o menos - necesita apoyo

Los estudiantes que obtengan 8 puntos o menos deberán completar la segunda parte de la evaluación de **Conciencia fonológica y conocimiento fonético, la cual consta de tres pruebas:** Mezclar y escribir palabras (P2.2), Segmentar sílabas (P2.3) e Identificar sonidos iniciales y finales en palabras simples (P2.4), que se administrarán en la próxima lección (Pausa).

### Evaluación para mezclar y escribir palabras

- Los estudiantes identificarán el nombre de las cuatro imágenes.
- Escribirán en cada celda los fonemas que conforman la palabra que nombra a la imagen.
- Dividirán la palabra en sílabas y las escribirán en cada celda.
- Escribirán la palabra que nombra a cada imagen.
- La puntuación se basa en la asignación de un punto por cada fonema mezclado y sílaba segmentada.
- Interprete las puntuaciones de la siguiente manera:
  - 25 o más puntos - supera las expectativas
  - 18–24 puntos - cumple las expectativas
  - menos de 18 puntos - necesita apoyo

### Evaluación para segmentar sílabas

- Los estudiantes observarán las imágenes y leerán sus nombres.
- Segmentarán en sílabas cada palabra.
- Interprete las puntuaciones de la siguiente manera:
  - 7 o más puntos - supera las expectativas
  - 5-6 puntos - cumple las expectativas
  - menos de 5 puntos - necesita apoyo

### Evaluación para identificar sonidos iniciales y finales en palabras simples

- El maestro o la maestra dirá el nombre de las imágenes (*chocolate, wok, helado y jirafa*) y el estudiante deberá trazar una línea desde estas imágenes hacia las letras con la que inician sus nombres. Después, al voltear la página, repetirán el procedimiento, pero para identificar los sonidos finales (*chocolate, wok y jirafa*).
- Asigne un punto por cada sonido identificado correctamente (siete puntos en total).

Analice los errores de cada estudiante para determinar los aspectos especialmente problemáticos. Agrupe a la clase de acuerdo con los resultados del examen, para ofrecerles apoyo en grupos pequeños o individualmente durante las siguientes lecciones.

Los estudiantes que obtienen una puntuación entre “cumple las expectativas” y “necesita apoyo” corren el riesgo de tener dificultades considerables en la Unidad 6. Si varios estudiantes de la clase entran en esta categoría, se recomienda ejercitar y practicar estas destrezas mediante las actividades de la sección de Apoyo adicional al final de cada lección y la Pausa.

Los estudiantes que no hayan dominado el concepto de mezcla o que no dominen la segmentación de palabras enseñadas en la Unidad 5 se quedarán aún más rezagados si pasan a la Unidad 6 sin corregirlo.

A continuación, se proporciona información acerca de cómo evaluar la Parte 2: **Destrezas de lectura**.

El texto “El sapo Rito” está compuesto por nueve oraciones, las cuales contienen entre cuatro y cinco palabras de dos y tres sílabas cada una. El propósito es que cada estudiante lea una oración con el mismo nivel de dificultad; de tal forma al evaluar, usted verifique si decodifican correctamente las sílabas de una palabra y, al mismo tiempo, las palabras de una oración. En este proceso también podrá verificar si distinguen que las oraciones están compuestas por palabras y que éstas están separadas por espacios.

Durante la lectura de “El sapo Rito” asigne un punto por cada uno de los siguientes aspectos:

- Lectura por palabra
- Lectura por oración
- Pronunciación
- Entonación

Si los estudiantes solamente logran leer una o dos palabras de cada oración, esto indica que quizá esta destreza presenta deficiencias ya sea en la conciencia fonológica o en el conocimiento fonético. Es importante mencionar que, si son los mismos estudiantes que tuvieron dificultades en la Parte 1, entonces habrá que reforzar estas destrezas.

En caso de tener un puntaje bajo, durante la siguiente lección (Pausa), participarán en una conversación con el propósito de hacer preguntas y mejorar la comprensión de un texto; además de que realizarán una Evaluación de decodificación.

Evalúe de la siguiente manera:

- 4 puntos - supera las expectativas
- 3 puntos - cumple las expectativas
- menos de 3 puntos - necesita apoyo

Use la Hoja de registro para la evaluación de mitad de año de desempeño del estudiante que se encuentra en los Recursos para el maestro para registrar el desempeño de cada estudiante en cada sección. Una vez que la Hoja de registro esté completa, podrá examinarla rápidamente para determinar si hay grupos de estudiantes que podrían beneficiarse con práctica adicional en un área determinada. Si hay estudiantes que necesitan más apoyo, se recomienda que haga una pausa de no más de una semana antes de continuar con la primera mitad de la Unidad 6. Hay numerosas actividades en la Pausa o en la sección Apoyo adicional que puede usar para proveer práctica adicional. Si solo uno o dos estudiantes necesitan apoyo, seleccione actividades para ejercitar las áreas que requieren fortalecer y continúe con la primera mitad de la Unidad 6.

Durante el resto del programa, monitoree el progreso de los estudiantes cada semana.

Fin de la lección

# Material para llevar a casa

## LECTURA DE PALABRAS

- Pida a los estudiantes que lleven a casa la Página de actividades 18.3 para completarla con un familiar o tutor.

Páginas de actividades 18.3



---

**Lección 18: Evaluación de mitad de año: Evaluación de desempeño del estudiante**

# Apoyo adicional

## MÁS AYUDA CON LA IDENTIFICACIÓN DE SONIDOS

### ¿Con qué letra empieza?

- Haga suficientes copias de la Página de actividades RM 18.1 para distribuir entre los estudiantes que necesitan repasar la identificación de sonidos en palabras.
- Pídales que observen las imágenes y luego que unan la imagen con la letra con la que inicia su nombre. Sugiera que digan en voz alta el nombre de cada imagen.

## MÁS AYUDA CON EL TRAZO DE PALABRAS

### ¡A escribir!

- Haga suficientes copias de las Páginas de actividades RM 18.2 y RM 18.3 para distribuir entre los estudiantes, tanto los que necesitan repasar el trazo de palabras, como los que requieren seguir fortaleciendo estas destrezas.
- Pida que primero lean las palabras y después sigan las flechas para trazar cada letra.
- Si es necesario recuerden los pasos para cada trazo.
- Después indique que tracen la misma palabra siguiendo las líneas punteadas.

## MÁS AYUDA CON LEER “EL SAPO RITO”

### Completo la oración

- Distribuya lápices y la Página de actividades RM 18.4 entre los estudiantes.
- Pida que completen las oraciones referentes al texto “El sapo Rito” encerrando en un círculo la imagen que corresponda.
- Cuando hayan terminado pida que escriban la palabra correcta para completar la oración.

# Pausa 2

Este es el final de la Unidad 5. El trabajo durante esta Pausa tiene dos objetivos:

1. Utilizar parte del tiempo para que aquellos estudiantes que no obtuvieron el puntaje deseado en alguna de las evaluaciones de la Lección 18, lleven a cabo una evaluación de mezcla y escritura de fonemas, sílabas, palabras, así como de segmentación de palabras en sílabas o realicen una evaluación de las destrezas de lectura. Todo ello le permitirá definir con más precisión las destrezas que el estudiante todavía necesita practicar.
2. Dedicar tiempo para que mientras los estudiantes que lo requieran hacen sus evaluaciones, el resto que sí obtuvo el puntaje deseado en ambas evaluaciones, refuerce los temas aprendidos en esta unidad. Recuerde que también se ejercitan y refuerzan las destrezas de escritura. Revise los ejercicios y seleccione los que considere más adecuados para fortalecer el aprendizaje. Puede combinar los ejercicios de cualquier manera y seguir el orden que considere conveniente. Todos los ejercicios, excepto las actividades relacionadas con la lectura del capítulo, están diseñados para que los estudiantes lo puedan llevar a cabo prácticamente sin supervisión por parte del maestro. Puede ser útil hacer que los estudiantes trabajen en grupos pequeños y se enfoquen en ejercicios específicos.

## GUÍA DE TEMAS PARA LA PAUSA

### Actividad de lectura

|                         |            |
|-------------------------|------------|
| Presentar el capítulo   | Página 289 |
| Leer con un propósito   | Página 289 |
| Leer “Me gusta Chicago” | Página 289 |

### Actividad de evaluación: Decodificación

|                      |            |
|----------------------|------------|
| Lectura de oraciones | Página 290 |
|----------------------|------------|

### Actividad de evaluación: Mezclar y escribir palabras

|                  |            |
|------------------|------------|
| Mezclo y escribo | Página 290 |
|------------------|------------|

### Actividad de evaluación: Segmentar sílabas

|                    |            |
|--------------------|------------|
| Segmento y escribo | Página 290 |
|--------------------|------------|

### **Actividad de evaluación: Identificar sonidos iniciales y finales**

¿Cuál es el sonido inicial? ..... Página 291

Calificación, análisis y nivelación ..... Página 291

### **Más ayuda con el sonido inicial de las palabras**

¡A colorear! ..... Página 291

¡A dibujar! ..... Página 292

### **Más ayuda con la mezcla de sílabas**

Rompecabezas de sílabas ..... Página 292

### **Más ayuda con la manipulación de sílabas**

¿Cuál es la nueva palabra? ..... Página 292

### **Más ayuda con el trazo de las letras**

Arcoíris de letras ..... Página 292

### **Más ayuda con la lectura y escritura de las palabras**

¡Escribamos juntos! ..... Página 293

Leo y escribo ..... Página 293

## ACTIVIDAD DE LECTURA (10 MIN)

La lectura del capítulo “Me gusta Chicago” asignado a la Pausa, tiene dos objetivos. Por un lado, los estudiantes que tuvieron problemas en la decodificación y un bajo puntaje durante la Parte 2 de la evaluación de la lección anterior leerán la historia y realizarán una evaluación. Y, por otro lado, la lectura se puede destinar a enriquecer los conocimientos de aquellos estudiantes que han demostrado un dominio de las habilidades cubiertas.

### Presentar el capítulo

**Nota:** Recuerde que por ser la primera vez que los estudiantes interactúan con el capítulo, la primera lectura debe ser guiada por usted, solo para que la disfruten y la comprendan; después haga una lectura en eco (usted lee una oración y la clase la repite).

- Muestre a los estudiantes el Libro grande *El nuevo hogar de Fen* y diga que escucharán y leerán el último capítulo titulado “Me gusta Chicago”.

### Leer con un propósito

- Diga a los estudiantes que al leer “Me gusta Chicago” responderán preguntas sobre la historia.

### Leer “Me gusta Chicago”

- Lea la historia sin hacer pausas, y señale las oraciones de cada página.
- Al concluir la lectura, pregunte a los estudiantes qué fue lo que más les gustó de Chicago, qué piensan del final de la historia y qué fue lo que más les gustó.
- Entregue a cada estudiante su Libro de lectura para hacer una segunda lectura en eco. Pida a los estudiantes que sigan la lectura con su dedo en sus libros.
- Recuérdeles que sigan la lectura con un dedo, de izquierda a derecha y de arriba hacia abajo de cada página.
- Al concluir la lectura, pregunte: “¿A quiénes dibujó Fen?” (*A Ceci y Gil*); pregunte qué otras cosas dibujó: “¿Fen dibujó los peces?”, “¿Fen dibujó un girasol?”, “¿Fen dibujó una pizza?”, “¿Fen dibujó los panes de Héctor?” y “¿Fen dibujó Chicago de noche?”.
- Para finalizar use la estructura del Resumen de otras lecciones para repasar los eventos de la historia (qué pasó primero, después y al último).

Libro grande





Página de actividades P2.1



Página de actividades P2.2



Página de actividades P2.3



## ACTIVIDAD DE EVALUACIÓN: DECODIFICACIÓN (5 MIN)

### Lectura de oraciones

- Distribuya la Página de actividades P2.1 y un lápiz para cada estudiante.
- Pida que observen las imágenes y después que lean las frases.
- Explique que deben unir con una línea la imagen con la frase que corresponde.

## ACTIVIDAD DE EVALUACIÓN: MEZCLAR Y ESCRIBIR PALABRAS (10 MIN)

### Mezclo y escribo

- Distribuya la Página de actividades P2.2 y un lápiz para cada estudiante.
- Pídeles que identifiquen el nombre de cada imagen, por ejemplo, *perro*.
- Solicite que segmenten en fonemas cada palabra: *perro* > /p/ /e/ /rr/ /o/.
- Posteriormente, pida que escriban el nombre de cada imagen usando una casilla para cada letra. Al escribir la palabra sugiera que mezclen oralmente los fonemas para pronunciar la palabra: /p/ /e/ /rr/ /o/ > perro.
- Cuando hayan terminado, pida que escriban en la siguiente fila la palabra dividida en sílabas: *pe-rro*.
- Para concluir con la actividad, pida que escriban la palabra completa mientras mezclan las sílabas oralmente.
- Diga que en el reverso de la página hay más ejercicios.

## ACTIVIDAD DE EVALUACIÓN: SEGMENTAR SÍLABAS (10 MIN)

### Segmento y escribo

- Distribuya la Página de actividades P2.3 y un lápiz para cada estudiante.
- Pida a los estudiantes que mencionen las imágenes que observan en la Página de actividades: *yate*, *kiwi*, *gigante*, *taxi*.
- Pida a los estudiantes que segmenten la palabra *yate* en sílabas: *ya-te* > *yate*.
- Luego, pídeles que escriban cada sílaba en los recuadros.
- Repita el proceso con cada una de las imágenes.

## ACTIVIDAD DE EVALUACIÓN: IDENTIFICAR SONIDOS INICIALES Y FINALES (5 MIN)

### ¿Cuál es el sonido inicial?

- Distribuya la Página de actividades P2.4 y un lápiz para cada estudiante.
- Pida a los estudiantes que observen las imágenes y que digan en voz alta la letra inicial del nombre de las imágenes.
- Después, solicite que unan con una línea la imagen y la letra con la que inicia su nombre.
- Explique que al reverso deberán hacer lo mismo pero deberán unir la imagen y la letra con la que finaliza su nombre.

### Calificación, análisis y nivelación

Recuerde los criterios de evaluación aplicados en la Lección 18. Compare los resultados obtenidos por los estudiantes y establezca estrategias de apoyo para mejorar la adquisición de habilidades. Puede usar las actividades asignadas a las Pausas anteriores para reforzar y repasar.

| Nombre de la evaluación                          | Si la calificación es... | Entonces la próxima evaluación será...                                                                                                                                                                                       |
|--------------------------------------------------|--------------------------|------------------------------------------------------------------------------------------------------------------------------------------------------------------------------------------------------------------------------|
| Parte 1:                                         | 13 o más                 | No se requiere otra evaluación.                                                                                                                                                                                              |
| • Asociar sonido-letra (2)                       | 9 a 12                   | Pueden ejercitarse con las actividades de Más ayuda de la Pausa.                                                                                                                                                             |
| • Mezclar sílabas (4)                            | 8 o menos                | <ul style="list-style-type: none"> <li>• Evaluación para mezclar y escribir palabras.</li> <li>• Evaluación para fonemas y segmentar sílabas.</li> <li>• Evaluación para identificar sonidos iniciales y finales.</li> </ul> |
| • Segmentar sílabas (4)                          |                          |                                                                                                                                                                                                                              |
| • Identificar sonidos iniciales y finales (6)    |                          |                                                                                                                                                                                                                              |
| Parte 2:                                         | 30 o más                 | No se requiere otra evaluación.                                                                                                                                                                                              |
| • Decodificar e identificar palabras y oraciones | 15 o menos               | Evaluación para Decodificación.                                                                                                                                                                                              |

## MÁS AYUDA CON EL SONIDO INICIAL DE LAS PALABRAS

### ¡A colorear!

- Distribuya la Página de actividades P2.5 y un lápiz para cada estudiante.
- Pida a los estudiantes que observen las imágenes y que colorean solo aquellas cuyo nombre inicia con la letra *h* o *e*.

Página de actividades P2.4



Página de actividades P2.5



Página de actividades P2.6



Página de actividades P2.7



Página de actividades P2.8



## ¡A dibujar!

- Distribuya una pizarra para cada estudiante u hojas blancas.
- Coménteles que deberán dibujar un objeto, animal o fruta cuyo nombre inicie con las letras que están escritas en la pizarra.
- Escriba en la pizarra: *m, s, g, o, t*.

## MÁS AYUDA CON LA MEZCLA DE SÍLABAS

### Rompecabezas de sílabas

- Comente a los estudiantes que seguirán trabajando en grupos pequeños.
- Previamente, prepare la Página de actividades P2.6, según el número de grupos pequeños formados. Recorte las sílabas y las imágenes y entregue a cada grupo un juego de tarjetas.
- Explique a los estudiantes que deberán colocar las tarjetas con las sílabas en la mesa de trabajo y deberán mezclarlas para formar el nombre de cada imagen.
- Luego de un tiempo estimado, pregunte a cada grupo qué palabras logró formar. Las palabras que deberían formar son: *sapo, yema, maceta, taza, kiwi, cebolla*.

## MÁS AYUDA CON LA MANIPULACIÓN DE SÍLABAS

### ¿Cuál es la nueva palabra?

- Distribuya la Página de actividades P2.7, lápices y crayones pequeños a cada estudiante.
- Comente a los estudiantes que, en esta actividad, deberán agregar sílabas para formar nuevas palabras.
- Pídales que agreguen una de las sílabas que están al inicio y mencionen la palabra.

## MÁS AYUDA CON EL TRAZO DE LAS LETRAS

### Arcoíris de letras

- Distribuya la Página de actividades P2.8, y crayones de colores pequeños a cada estudiante.
- Pida que hagan un arcoíris, trazando cada letra múltiples veces, utilizando un color diferente cada vez.

## MÁS AYUDA CON LA LECTURA Y ESCRITURA DE LAS PALABRAS

### ¡Escribamos juntos!

**Nota:** Para esta actividad necesitará las siguientes Tarjetas de imágenes: *gorila, queso, conejo, wok, chocolate, gusano*.

- Comente a los estudiantes que escribirán juntos algunas palabras aprendidas.
- Entregue a cada grupo pequeño una o dos Tarjetas de imágenes, según el número de grupos conformados; además de una pizarra por grupo o una hoja blanca y lápices.
- Explique que deberán escribir algunas frases con las imágenes.
- Para concluir pida que lean las frases que escribieron.

### Leo y escribo

- Distribuya la Página de actividades P2.9, lápices y crayones de colores pequeños a cada estudiante.
- Pídales a los estudiantes que primero lean las palabras que presenta la página y después que las escriban debajo de la imagen que corresponde. Por último, pídales colorear las imágenes.

Fin de la lección

### Tarjetas de imágenes



### Página de actividades P2.9





# Recursos para el maestro

|              |                           |
|--------------|---------------------------|
| Kindergarten | Habilidades y Destrezas 5 |
|--------------|---------------------------|

**Guía del maestro**



# Recursos para el maestro

Registro de observación de mezcla de sílabas — Unidad 5

Muestra del Registro de observación de mezcla de sílabas

Registro de observación de segmentación oral — Unidad 5

Muestra del Registro de observación de segmentación oral

Registro de observación del sonido de las letras — Unidad 5

Muestra del Registro de observación del sonido de las letras

Registro de observación de preguntas para comentar — Unidad 5

Muestra del Registro de observación de preguntas para comentar

Registro anecdótico de lectura — Unidad 5

Muestra del Registro anecdótico de lectura

Hoja del registro para la evaluación de desempeño del estudiante de la primera mitad de Unidad 5

Hoja del registro para la evaluación de mitad de año de desempeño del estudiante

Páginas de actividades para el Apoyo adicional

Respuestas para el Cuaderno de actividades



**REGISTRO DE OBSERVACIÓN DE MEZCLA DE SÍLABAS - UNIDAD 5**

Fecha: \_\_\_\_\_

✓ Mezcló las sílabas correctamente.

✗ Mezcló las sílabas de manera incorrecta (escriba las sílabas mezcladas).

Subtotal = número de respuestas correctas/total de respuestas por estudiante

| Nombre de estudiante | Lección | Lección | Lección | Lección | Lección | Lección | Lección | Subtotal |
|----------------------|---------|---------|---------|---------|---------|---------|---------|----------|
|                      |         |         |         |         |         |         |         |          |
|                      |         |         |         |         |         |         |         |          |
|                      |         |         |         |         |         |         |         |          |
|                      |         |         |         |         |         |         |         |          |
|                      |         |         |         |         |         |         |         |          |
|                      |         |         |         |         |         |         |         |          |
|                      |         |         |         |         |         |         |         |          |
|                      |         |         |         |         |         |         |         |          |
|                      |         |         |         |         |         |         |         |          |
|                      |         |         |         |         |         |         |         |          |
|                      |         |         |         |         |         |         |         |          |
|                      |         |         |         |         |         |         |         |          |
|                      |         |         |         |         |         |         |         |          |
|                      |         |         |         |         |         |         |         |          |
|                      |         |         |         |         |         |         |         |          |
|                      |         |         |         |         |         |         |         |          |
|                      |         |         |         |         |         |         |         |          |
|                      |         |         |         |         |         |         |         |          |
|                      |         |         |         |         |         |         |         |          |
|                      |         |         |         |         |         |         |         |          |

## MUESTRA DEL REGISTRO DE OBSERVACIÓN DE MEZCLA DE SÍLABAS

Fecha: \_\_\_\_\_

✓ Mezcló las sílabas correctamente.

✗ Mezcló las sílabas de manera incorrecta (escriba las sílabas mezcladas).

Subtotal = número de respuestas correctas/número de respuestas total por estudiante

| Nombre de estudiante | Lección 1 | Lección 2 | Lección 3 | Lección 4  | Lección 5 | Lección 6 | Subtotal |
|----------------------|-----------|-----------|-----------|------------|-----------|-----------|----------|
| B. Allen             |           |           |           |            |           |           | 0 / 0    |
| S. Bishop            |           |           |           |            |           |           | 0 / 0    |
| L. Bronson           |           |           |           |            |           |           | 0 / 0    |
| J. Chen              |           |           |           | ✗ (lla-ve) |           |           | 0 / 1    |
| T. Díaz              |           |           |           |            |           |           | 0 / 0    |
| B. Finn              |           |           |           |            |           |           | 0 / 0    |
| J. González          |           |           |           |            |           |           | 0 / 0    |
| R. Little            |           |           |           | ✗ (o-lla)  |           |           | 0 / 1    |
| K. Martínez          |           |           |           |            |           |           | 0 / 0    |
| M. Moore             |           |           |           | ✓          |           |           | 1 / 1    |
| P. Núñez             |           |           |           |            |           |           | 0 / 0    |
| G. O'Neil            |           |           |           | ✓          |           |           | 1 / 1    |
| K. Pérez             |           |           |           |            |           |           | 0 / 0    |
| T. Rodríguez         |           |           |           |            |           |           | 0 / 0    |
| W. Stein             |           |           |           |            |           |           | 0 / 0    |

## REGISTRO DE OBSERVACIÓN DE SEGMENTACIÓN ORAL - UNIDAD 5

Fecha: \_\_\_\_\_

- ✓ Segmentó la palabra en sílabas correctamente.
- ✗ Segmentó la palabra en sílabas de manera incorrecta (escriba las sílabas segmentadas).

Subtotal = número de respuestas correctas/número de respuestas total por estudiante

| Estudiante | Lección | Lección | Lección | Lección | Lección | Lección | Lección | Lección | Subtotal |
|------------|---------|---------|---------|---------|---------|---------|---------|---------|----------|
|            |         |         |         |         |         |         |         |         |          |
|            |         |         |         |         |         |         |         |         |          |
|            |         |         |         |         |         |         |         |         |          |
|            |         |         |         |         |         |         |         |         |          |
|            |         |         |         |         |         |         |         |         |          |
|            |         |         |         |         |         |         |         |         |          |
|            |         |         |         |         |         |         |         |         |          |
|            |         |         |         |         |         |         |         |         |          |
|            |         |         |         |         |         |         |         |         |          |
|            |         |         |         |         |         |         |         |         |          |
|            |         |         |         |         |         |         |         |         |          |
|            |         |         |         |         |         |         |         |         |          |
|            |         |         |         |         |         |         |         |         |          |
|            |         |         |         |         |         |         |         |         |          |
|            |         |         |         |         |         |         |         |         |          |
|            |         |         |         |         |         |         |         |         |          |
|            |         |         |         |         |         |         |         |         |          |
|            |         |         |         |         |         |         |         |         |          |
|            |         |         |         |         |         |         |         |         |          |
|            |         |         |         |         |         |         |         |         |          |
|            |         |         |         |         |         |         |         |         |          |

## MUESTRA DEL REGISTRO DE OBSERVACIÓN DE SEGMENTACIÓN ORAL – UNIDAD 5

Fecha: \_\_\_\_\_

- ✓ Segmentó la palabra en sílabas correctamente.
- \* Segmentó la palabra en sílabas de manera incorrecta (escriba las sílabas segmentadas).

Subtotal = número de respuestas correctas/número de respuestas total por estudiante

| Nombre de estudiante | Lección 10    | Lección 13 | Lección 15   | Lección 16 | Lección 17  | Subtotal |
|----------------------|---------------|------------|--------------|------------|-------------|----------|
| B. Allen             |               |            |              |            | * (gat-o)   | 0 / 1    |
| S. Bishop            |               | * (añ-o)   |              |            | ✓           | 1 / 2    |
| L. Bronson           |               |            | * (jab-ón)   |            |             | 0 / 1    |
| J. Chen              | ✓             |            |              |            |             | 1 / 1    |
| T. Díaz              |               |            |              | * (jar-ra) |             | 0 / 1    |
| B. Finn              |               |            |              |            | * (gor-lla) | 0 / 1    |
| J. González          |               |            | ✓            |            |             | 1 / 1    |
| R. Little            |               | ✓          |              |            |             | 1 / 1    |
| K. Martínez          | * (cab-a-llo) |            |              |            |             | 0 / 1    |
| M. Moore             |               |            | * (jir-a-fa) |            |             | 0 / 1    |
| P. Núñez             |               | ✓          |              |            |             | 1 / 1    |
| G. O'Neil            |               |            |              | * (tej-a)  |             | 0 / 1    |
| K. Pérez             |               |            |              |            | ✓           | 1 / 1    |
| T. Rodríguez         | * (Ben-i-ta)  |            |              |            |             | 0 / 1    |
| W. Stein             |               |            |              | ✓          |             | 1 / 1    |

**REGISTRO DE OBSERVACIÓN DEL SONIDO DE LAS LETRAS – UNIDAD 5**

Fecha: \_\_\_\_\_

- ✓ Correspondencia correcta (escriba la letra observada).
- ✗ Correspondencia incorrecta (escriba la letra observada).

Subtotal = número de respuestas correctas/número de respuestas total por estudiante

| Estudiante | Lección | Lección | Lección | Lección | Lección | Lección | Lección | Lección | Subtotal |
|------------|---------|---------|---------|---------|---------|---------|---------|---------|----------|
|            |         |         |         |         |         |         |         |         |          |
|            |         |         |         |         |         |         |         |         |          |
|            |         |         |         |         |         |         |         |         |          |
|            |         |         |         |         |         |         |         |         |          |
|            |         |         |         |         |         |         |         |         |          |
|            |         |         |         |         |         |         |         |         |          |
|            |         |         |         |         |         |         |         |         |          |
|            |         |         |         |         |         |         |         |         |          |
|            |         |         |         |         |         |         |         |         |          |
|            |         |         |         |         |         |         |         |         |          |
|            |         |         |         |         |         |         |         |         |          |
|            |         |         |         |         |         |         |         |         |          |
|            |         |         |         |         |         |         |         |         |          |
|            |         |         |         |         |         |         |         |         |          |
|            |         |         |         |         |         |         |         |         |          |
|            |         |         |         |         |         |         |         |         |          |
|            |         |         |         |         |         |         |         |         |          |
|            |         |         |         |         |         |         |         |         |          |

## MUESTRA DEL REGISTRO DE OBSERVACIÓN DEL SONIDO DE LAS LETRAS – UNIDAD 5

Fecha: \_\_\_\_\_

- ✓ Correspondencia correcta (escriba la letra observada).
- ✗ Correspondencia incorrecta (escriba la letra observada).

Subtotal = número de respuestas correctas/número de respuestas total por estudiante

| Nombre de estudiante | Lección 11 | Lección 12 | Lección 13 | Lección 14 | Lección 15 | Lección 16 | Subtotal |
|----------------------|------------|------------|------------|------------|------------|------------|----------|
| B. Allen             |            |            | ✓ (l)      |            |            |            | 1 / 1    |
| S. Bishop            |            |            | ✗ (que)    |            |            |            | 0 / 1    |
| L. Bronson           |            |            | ✗ (l)      |            |            |            | 0 / 1    |
| J. Chen              |            |            |            | ✓ (b)      |            |            | 1 / 1    |
| T. Díaz              | ✓ (v)      |            |            |            | ✓ (g)      |            | 2 / 2    |
| B. Finn              |            | ✓ (ca)     |            |            |            |            | 1 / 1    |
| J. González          | ✓ (i)      |            |            |            | ✓ (j)      |            | 2 / 2    |
| R. Little            |            |            |            | ✗ (p)      |            |            | 0 / 1    |
| K. Martínez          |            |            |            |            | ✗ (d)      |            | 0 / 1    |
| M. Moore             |            |            | ✓ (b)      |            |            |            | 1 / 1    |
| P. Núñez             |            | ✗ (ll)     |            |            |            |            | 0 / 1    |
| G. O'Neil            |            |            |            |            | ✓ (ll)     |            | 1 / 1    |
| K. Pérez             | ✓ (a)      |            |            | ✓ (b)      |            |            | 2 / 2    |
| T. Rodríguez         |            |            | ✗ (n)      |            |            |            | 0 / 1    |
| W. Stein             |            | ✗ (c)      |            |            |            |            | 0 / 1    |

# REGISTRO DE OBSERVACIÓN DE PREGUNTAS PARA COMENTAR - UNIDAD 5

Fecha: \_\_\_\_\_

- OC ✓ - Respondió en una oración completa.
  - P ✓ - Respondió correctamente sobre un personaje.
  - ES ✓ - Respondió correctamente sobre el escenario.
  - E ✓ - Respondió correctamente sobre algún evento.
- OC ✗ - No respondió en una oración completa.
  - P ✗ - Respondió incorrectamente sobre un personaje.
  - ES ✗ - Respondió incorrectamente sobre el escenario.
  - E ✗ - Respondió incorrectamente sobre algún evento.

| Estudiante | Lección | Lección | Lección | Lección | Lección | Lección | Lección | Subtotal |
|------------|---------|---------|---------|---------|---------|---------|---------|----------|
|            |         |         |         |         |         |         |         |          |
|            |         |         |         |         |         |         |         |          |
|            |         |         |         |         |         |         |         |          |
|            |         |         |         |         |         |         |         |          |
|            |         |         |         |         |         |         |         |          |
|            |         |         |         |         |         |         |         |          |
|            |         |         |         |         |         |         |         |          |
|            |         |         |         |         |         |         |         |          |
|            |         |         |         |         |         |         |         |          |
|            |         |         |         |         |         |         |         |          |
|            |         |         |         |         |         |         |         |          |
|            |         |         |         |         |         |         |         |          |
|            |         |         |         |         |         |         |         |          |
|            |         |         |         |         |         |         |         |          |
|            |         |         |         |         |         |         |         |          |
|            |         |         |         |         |         |         |         |          |
|            |         |         |         |         |         |         |         |          |
|            |         |         |         |         |         |         |         |          |
|            |         |         |         |         |         |         |         |          |
|            |         |         |         |         |         |         |         |          |
|            |         |         |         |         |         |         |         |          |
|            |         |         |         |         |         |         |         |          |
|            |         |         |         |         |         |         |         |          |
|            |         |         |         |         |         |         |         |          |
|            |         |         |         |         |         |         |         |          |
|            |         |         |         |         |         |         |         |          |
|            |         |         |         |         |         |         |         |          |
|            |         |         |         |         |         |         |         |          |
|            |         |         |         |         |         |         |         |          |
|            |         |         |         |         |         |         |         |          |

## MUESTRA DEL REGISTRO DE OBSERVACIÓN DE PREGUNTAS PARA COMENTAR UNIDAD 5

Fecha: \_\_\_\_\_

A continuación se muestra un ejemplo completo de un registro de observación de preguntas para comentar. Puede encontrar una copia en blanco para fotocopiar y completar en los Recursos del maestro. A lo largo de la unidad, se presentan preguntas de comprensión lectora, que se espera que los estudiantes respondan después de leer. Añote si el estudiante respondió en una oración completa o no y si respondió la pregunta correctamente. Indique también qué tipo de pregunta (personaje, escenario o eventos) respondió. Al final de esta primera mitad de la unidad, sume el desempeño del estudiante en la columna de subtotal. Preste especial atención a los tipos de preguntas que pueden ser problemáticas para ciertos estudiantes. Registre la respuesta de cada estudiante usando las siguientes claves.

OC ✓ - Respondió en una oración completa.

OC ✗ - No respondió en una oración completa.

P ✓ - Respondió correctamente sobre un personaje.

P ✗ - Respondió incorrectamente sobre un personaje.

ES ✓ - Respondió correctamente sobre el escenario.

ES ✗ - Respondió incorrectamente sobre el escenario.

E ✓ - Respondió correctamente sobre algún evento.

E ✗ - Respondió incorrectamente sobre algún evento.

| Estudiante  | Lección 1 | Lección 2   | Lección 3   | Lección 4 | Lección 5  | Lección 6 | Lección 7 | Lección 8   | Subtotal                 |
|-------------|-----------|-------------|-------------|-----------|------------|-----------|-----------|-------------|--------------------------|
| B. Allen    |           | P ✗<br>ES ✓ |             |           |            |           |           | P ✓<br>ES ✓ | P 1/2<br>ES /2/2         |
| S. Bishop   |           |             |             |           |            |           |           |             |                          |
| L. Bronson  |           |             | OC ✓<br>E ✗ |           | E ✓<br>P ✓ |           |           |             | OC 1/1<br>E 1/2<br>P 1/1 |
| J. Chen     |           |             |             |           |            |           |           |             |                          |
| T. Díaz     |           |             |             |           |            |           |           |             |                          |
| B. Finn     |           |             |             |           |            |           |           |             |                          |
| J. González |           |             |             |           |            |           |           |             |                          |



**REGISTRO ANECDÓTICO DE LECTURA - UNIDAD 5**

**Nombre:**

Lección:

Lección:

Lección:

Lección:

## MUESTRA DEL REGISTRO ANECDÓTICO DE LECTURA

Fecha: \_\_\_\_\_

A continuación se muestra un ejemplo completo de un registro anecdótico de lectura. Puede encontrar una copia en blanco para fotocopiar y completar en los Recursos del maestro. Mientras escucha a cada estudiante, tome notas sobre su capacidad de lectura en su respectivo registro.

### Nombre: Ana Vázquez

#### Lección 2: ¿Dónde está Hugo?

Sostuvo de manera correcta el libro.

Página 2: Tuvo ligeras dificultades para pronunciar la palabra *Hugo*; la primera vez que la pronunció dijo "Jugo"; luego de repasarla un par de veces, pudo decir *Hugo*.

Leyó con una pronunciación y entonación adecuadas el resto de las oraciones

#### Lección 7: Fen y Ceci

Página 28: Tuvo problemas para leer la palabra *CEREZAS*, porque no recordó el sonido de la *r* medial y la pronunció como fuerte /rr/.

Recomendación: ejercitar con ejercicios de asociación sonido-letra y con imágenes para ayudarle a distinguir los sonidos.

#### Lección 10: "Fen y Gil"

Página 44: Pronunció correctamente el sonido /g/ en el nombre "Gil", pero al decir "girasol" pronunció la primera letra como /h/ en inglés.

#### Lección 12: "Ya es otoño"

Página 53: Al pronunciar la palabra "ayuda" tuvo la tendencia de pronunciar la letra *y* como /i/, pero la pronunció correctamente en la palabra "yo".

Su entonación es adecuada.

#### Lección 17: "El pastel de kiwi"

Página 65: no presentó dificultades para pronunciar el sonido *w*, y ha avanzado en el reconocimiento del sonido medial *r*.

#### Lección 18: "El sapo Rito"

Página de actividades 18.2: La entonación fue adecuada, pero presentó problemas al pronunciar la palabra "valle".



**HOJA DE REGISTRO PARA LA EVALUACIÓN DE MITAD DE AÑO DE DESEMPEÑO DEL ESTUDIANTE**

| <b>Estudiante</b> | <b>Parte 1</b> | <b>Parte 2</b> | <b>Notas</b> | <b>Grupo</b> |
|-------------------|----------------|----------------|--------------|--------------|
|                   |                |                |              |              |
|                   |                |                |              |              |
|                   |                |                |              |              |
|                   |                |                |              |              |
|                   |                |                |              |              |
|                   |                |                |              |              |
|                   |                |                |              |              |
|                   |                |                |              |              |
|                   |                |                |              |              |
|                   |                |                |              |              |
|                   |                |                |              |              |
|                   |                |                |              |              |
|                   |                |                |              |              |
|                   |                |                |              |              |
|                   |                |                |              |              |
|                   |                |                |              |              |
|                   |                |                |              |              |
|                   |                |                |              |              |
|                   |                |                |              |              |
|                   |                |                |              |              |



# Páginas de actividades para el Apoyo adicional

---

|              |                           |
|--------------|---------------------------|
| Kindergarten | Habilidades y Destrezas 5 |
|--------------|---------------------------|

---

**Guía del maestro**

Nombre: \_\_\_\_\_

Fecha: \_\_\_\_\_

# RM 1.1

La combinación perfecta

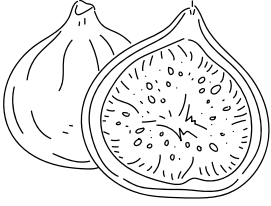

ha he hi ho hu

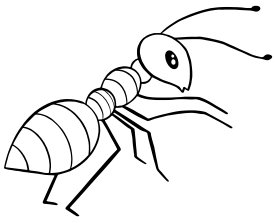

ha he hi ho hu



ha he hi ho hu

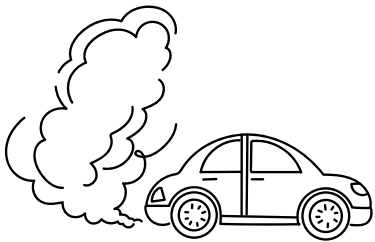

ha he hi ho hu



ha he hi ho hu

**Instrucciones:** Pida a los estudiantes que encierren la combinación correcta (letra *h* + vocal) asociada al sonido inicial de cada imagen (*higo, hormiga, helado, humo, harina*).

Nombre: \_\_\_\_\_

Fecha: \_\_\_\_\_

# RM 1.2

Multicolor

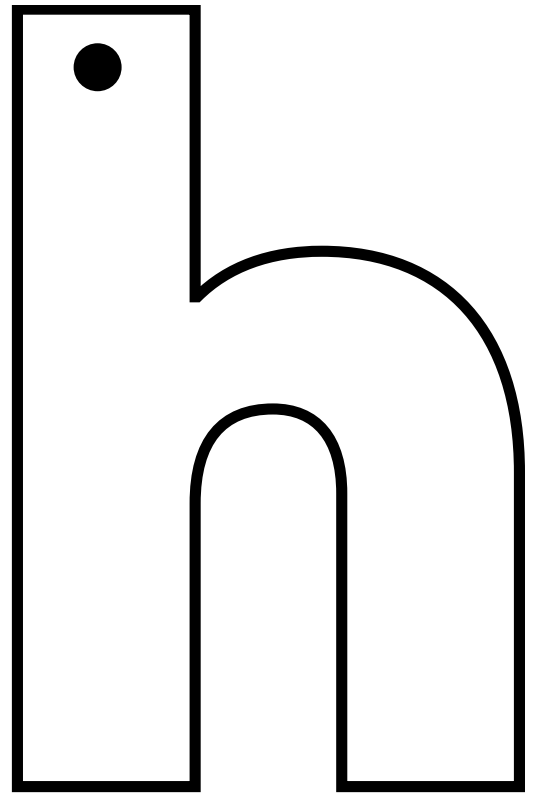
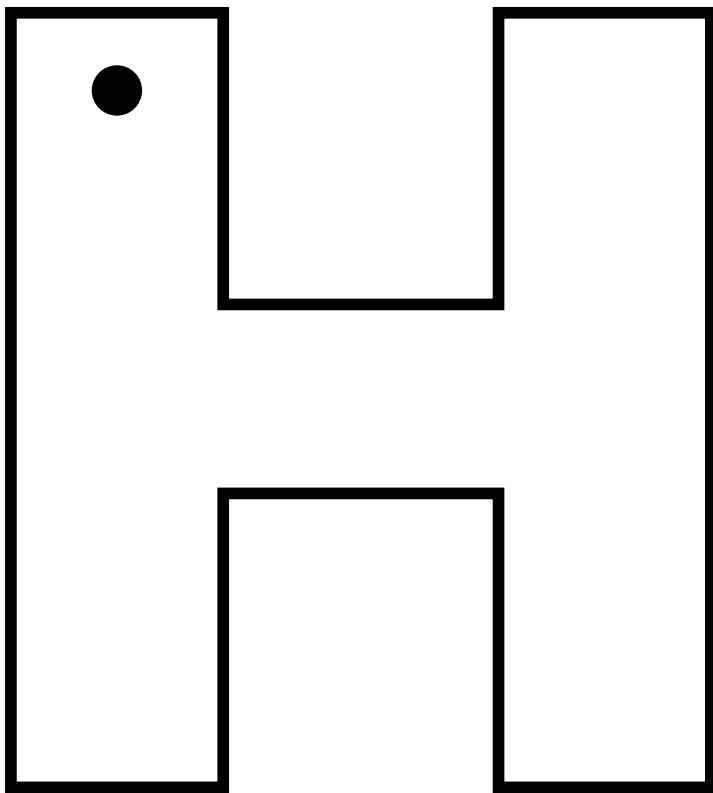

---

**Instrucciones:** Pida a los estudiantes que tracen la letra *h* minúscula y *H* mayúscula con diferentes crayones de colores. Asegúrese que sigan los pasos que vieron en clase. Pida que repitan las frases que aprendieron en la lección mientras hacen el trazo. Para la *h* minúscula: “Empiezo en la línea de arriba. 1. Dibujo una línea larga hacia abajo. 2. Dibujo una curva.” Para la *H* mayúscula: “Empiezo en la línea de arriba. 1. Dibujo una línea larga hacia abajo. 2. Dibujo una línea larga hacia abajo. 3. Dibujo una línea horizontal”.



Nombre: \_\_\_\_\_

RM 2.1

Fecha: \_\_\_\_\_

¿Qué es?

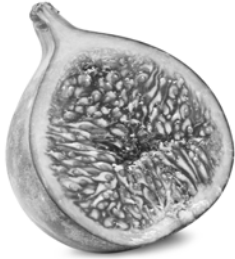

i h o g

\_\_\_\_\_

-----

\_\_\_\_\_



l h i o

\_\_\_\_\_

-----

\_\_\_\_\_



h l o e a d

\_\_\_\_\_

-----

\_\_\_\_\_



o m g a r h i

\_\_\_\_\_

-----

\_\_\_\_\_

**Instrucciones:** Pida a los estudiantes escribir, en la línea, el nombre de la imagen (*higo, hilo, helado, hormiga*), ordenando las letras dadas.

Nombre: \_\_\_\_\_

Fecha: \_\_\_\_\_

# RM 2.2

Crucigrama

1

3

**Instrucciones:** Pida a los estudiantes escribir el nombre de cada imagen (*horno, hilo, higo, hoja*); pídeles que escriban cada letra en un recuadro.

Nombre: \_\_\_\_\_

RM 2.3

Fecha: \_\_\_\_\_

¿Es nuevo?

# nuevo

1. El  es \_\_\_\_\_.

2. El  es \_\_\_\_\_.

3. El  no es \_\_\_\_\_.

4. El  es \_\_\_\_\_.

**Instrucciones:** Pida a los estudiantes escribir la palabra común *nuevo* para completar cada oración. Luego invítelos a leer cada una.

Nombre: \_\_\_\_\_

**RM 3.1**

Fecha: \_\_\_\_\_

Leo y segmento



**hola**

**gorila**

**tomate**

**mariposa**

**Instrucciones:** Pida a los estudiantes que trabajen con un compañero y recorten las tarjetas de palabras. Luego, pídeles que las coloquen hacia abajo sobre la mesa y las mezclen. Por turnos, cada uno debe elegir una tarjeta, darle la vuelta, leer la palabra y segmentarla en sílabas. Pueden usar sus dedos, la rutina de manos o aplausos para segmentar.

Nombre: \_\_\_\_\_

Fecha: \_\_\_\_\_

# RM 4.1

Palabras con *ch*

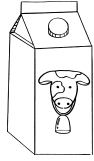

**Chester**

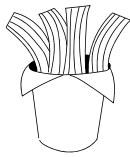

**chocolate**



**churros**



**leche**

**Instrucciones:** Pida a los estudiantes que unan con una línea la imagen con la palabra que le corresponde. Después solicite que copien debajo de cada imagen el nombre que le corresponde.

Nombre: \_\_\_\_\_

Fecha: \_\_\_\_\_

# RM 5.1

Adivina, adivinador

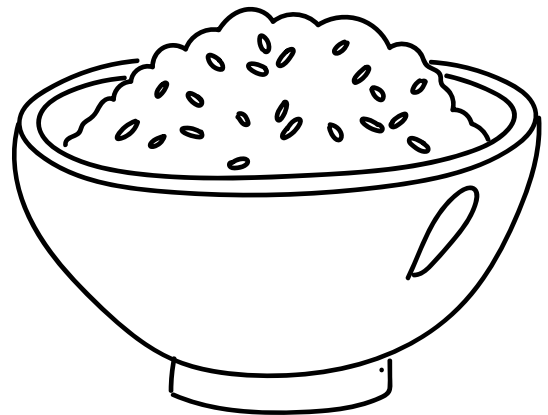
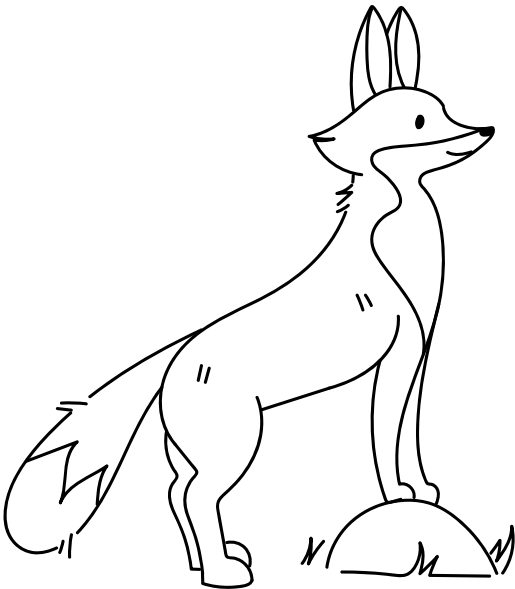
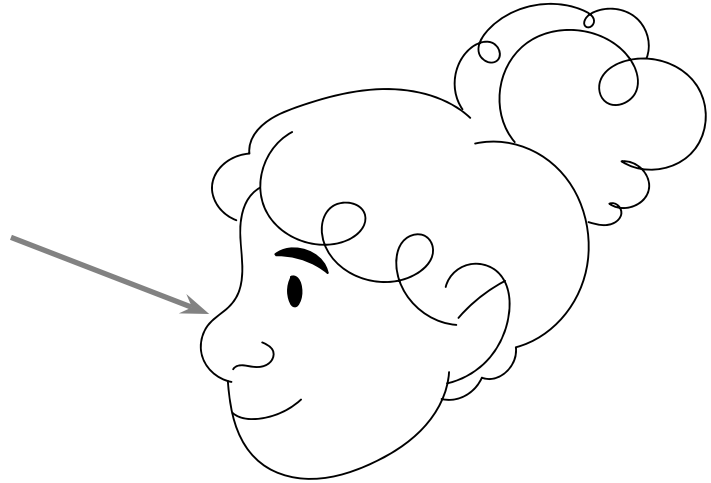
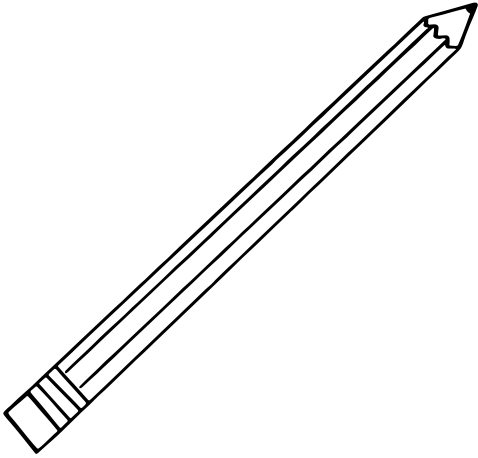

**Instrucciones:** Pida a los estudiantes que observen atentamente las imágenes: *lápiz*, *nariz*, *zorro*, *arroz*. Realice el trabajo con toda la clase, diga el nombre de las imágenes en orden, y para cada una pida que separen en sílabas las palabras, haciendo uso de aplausos. Por ejemplo: *lá-piz* > *lápiz*. Indique que harán la misma actividad, con un compañero. Uno dirá las sílabas que forman una palabra (*lá-piz*), y el otro las mezclará para decir la palabra completa (*lápiz*). Supervise el trabajo de los estudiantes y ayude a quienes lo requieran para la mezcla de sílabas.

Nombre: \_\_\_\_\_

# RM 5.2

Fecha: \_\_\_\_\_

Contrarreloj

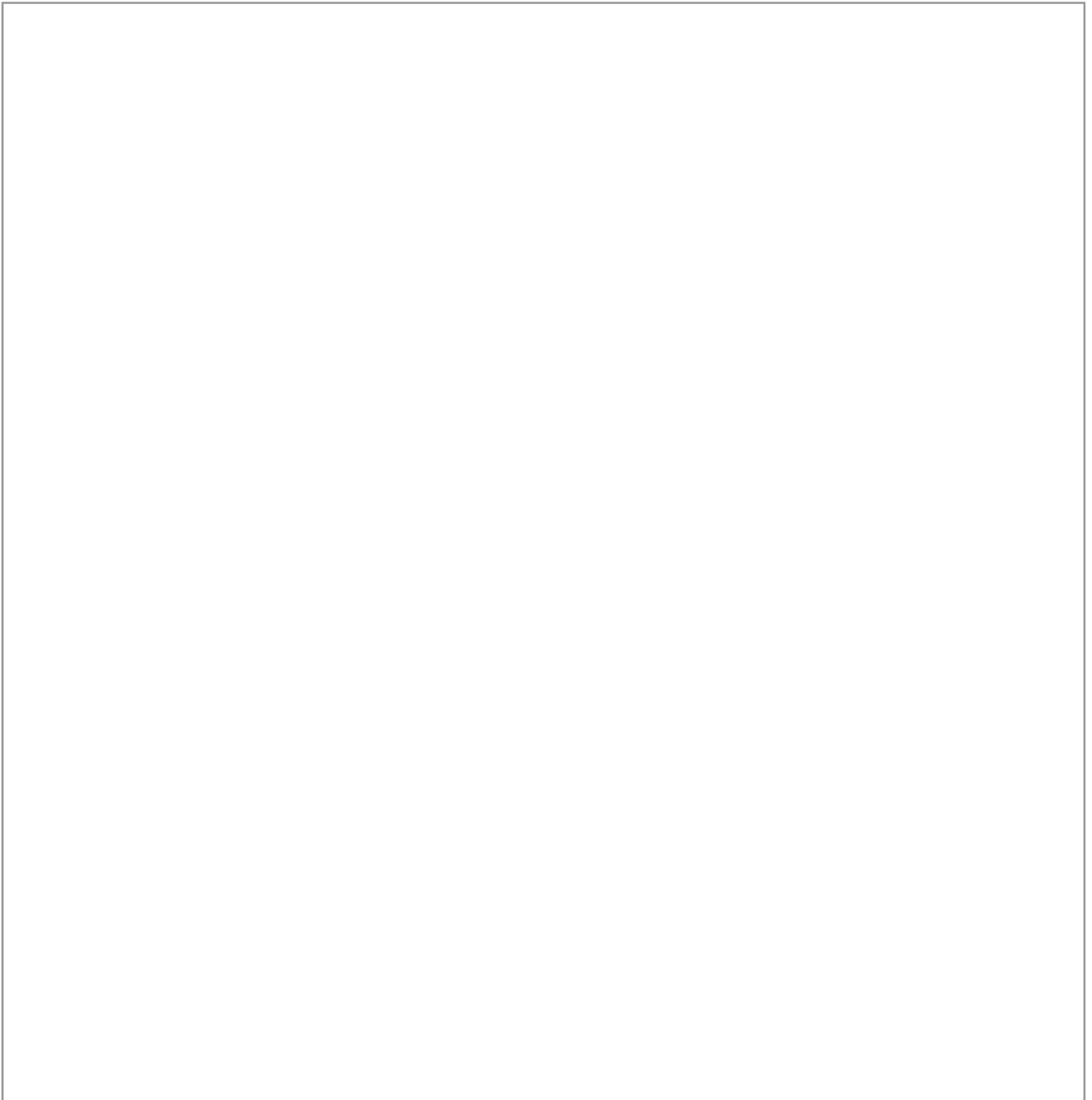

---

**Instrucciones:** Pida a los estudiantes que dibujen dos objetos con el sonido inicial /s/.

Nombre: \_\_\_\_\_

Fecha: \_\_\_\_\_

## RM 6.1

Los colores de z

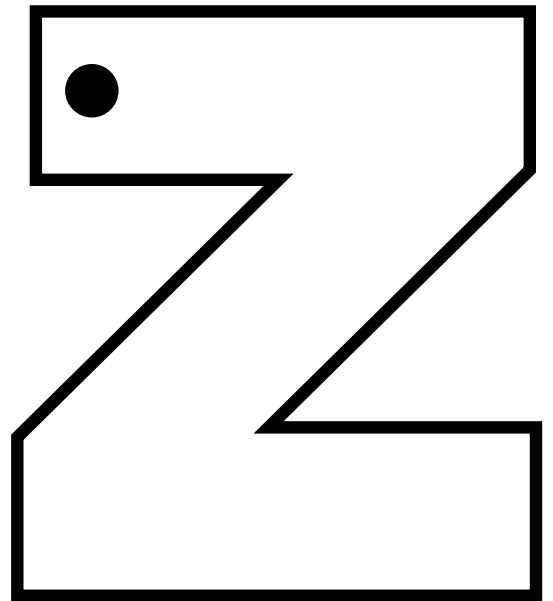
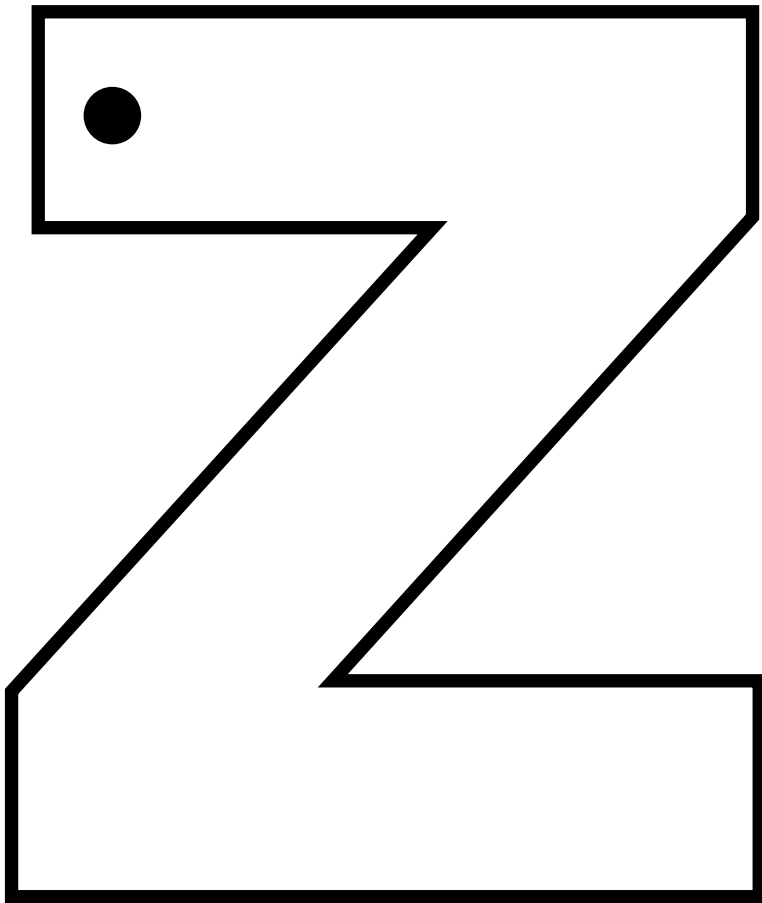

**Instrucciones:** Pida a los estudiantes que practiquen el trazo de z y Z con diferentes colores. Si es necesario, recuérdelos los pasos para el trazo de cada letra. Para la minúscula: "1. Dibujo una línea horizontal; 2. Dibujo una línea diagonal hacia la izquierda; 3. Dibujo una línea horizontal; 4. Digo /s/.". Para la mayúscula: 1. Dibujo una línea horizontal. 2. Dibujo una línea diagonal hacia la izquierda; 3. Dibujo una línea horizontal; 4. Digo /s/".



Nombre: \_\_\_\_\_

Fecha: \_\_\_\_\_

## RM 6.2

Zapatero a tu zapato



a z t a

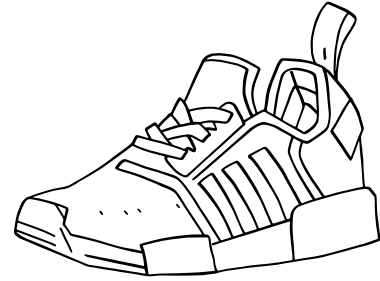

a z a p o t

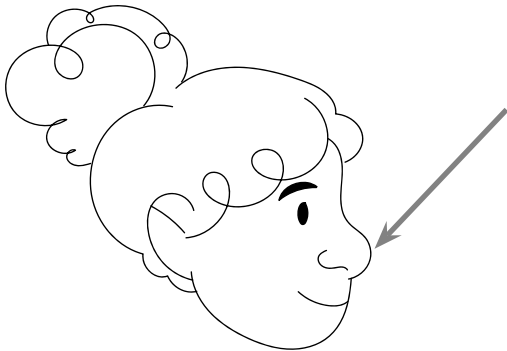

a r i z n

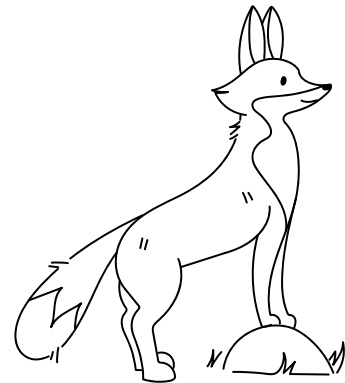

r r o z o

**Instrucciones:** Pida a los estudiantes que ordenen las letras para formar las palabras que dan nombre a cada imagen (imágenes: *taza*, *zapato*, *nariz* y *zorro*).

Nombre: \_\_\_\_\_

Fecha: \_\_\_\_\_

# RM 7.1

¿Qué rima con veces y son cinco?

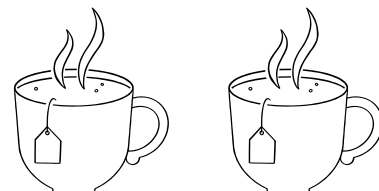
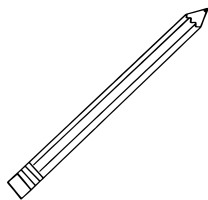
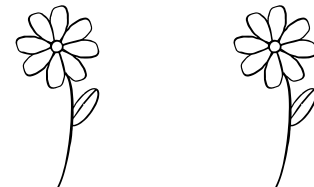
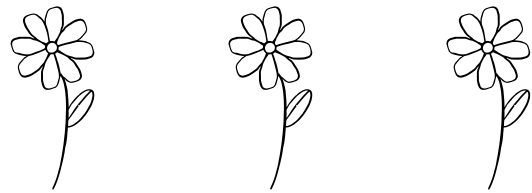
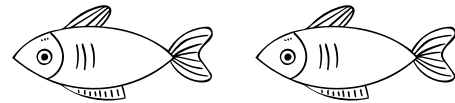
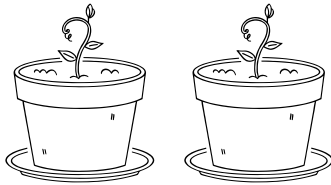
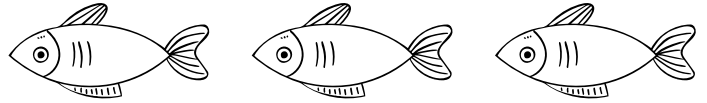
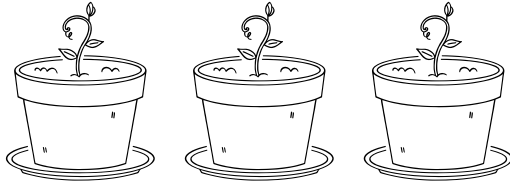

**Instrucciones:** Repase en voz alta los nombres de las imágenes que presenta la página (*macetas, peces, cisnes, flores, lápiz y tazas*). Diga la palabra *veces* y escríbala en la pizarra. Pida a los estudiantes que lean las palabras y encierren en un círculo las imágenes cuyo nombre rime con la palabra *veces*.

Nombre: \_\_\_\_\_

Fecha: \_\_\_\_\_

# RM 8.1

Palabras con *ce*, *ci*

**ceja**

**5**

**cisne**

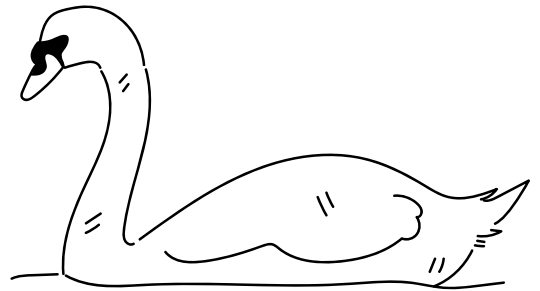

**cinco**

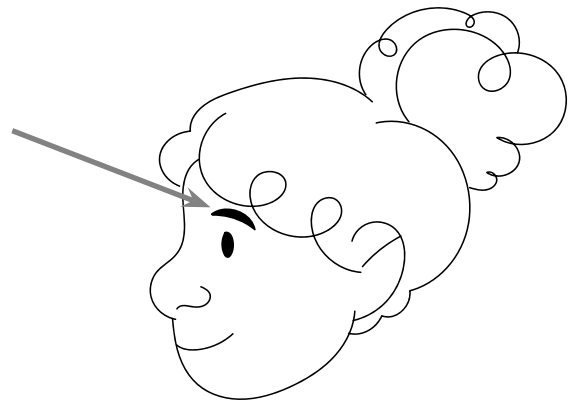

---

**Instrucciones:** Pida a los estudiantes que unan la imagen con la palabra que le corresponde. Después solicite que copien debajo de cada imagen el nombre que le corresponde.

Nombre: \_\_\_\_\_

Fecha: \_\_\_\_\_

# RM 9.1

Práctica de la asociación de sonidos y letras



**Instrucciones:** Pida a los estudiantes que encierren en un círculo las imágenes cuyo nombre empieza con *h* silenciosa, *ch*, *z*, *ce* y *ci*. Escriba estas letras en la pizarra para referencia de los estudiantes. Las imágenes son *maceta*, *zapatos*, *pecera*, *circo*, *churros*, *helado*, *dulce*, *zanahoria* y *cebollas*.

Nombre: \_\_\_\_\_

Fecha: \_\_\_\_\_

## RM 9.1

Práctica de la asociación de sonidos y letras



---

**Instrucciones:** Pida a los estudiantes que encierren en un círculo las imágenes cuyo nombre empieza con *h* silenciosa, *ch*, *z*, *ce* y *ci*. Escriba estas letras en la pizarra para referencia de los estudiantes. Las imágenes son *maceta*, *zapatos*, *pecera*, *circo*, *churro*, *helado*, *dulce*, *zanahoria* y *cebollas*.

Nombre: \_\_\_\_\_

Fecha: \_\_\_\_\_

# RM 9.2

Práctica del trazo de palabras

**zorro**

**chaleco**

**cerdo**



**Instrucciones:** Pida a los estudiantes que lean las palabras y después, que las tracen debajo de la imagen que corresponde.

Nombre: \_\_\_\_\_

Fecha: \_\_\_\_\_

# RM 10.1

¿Con ge o con gi?

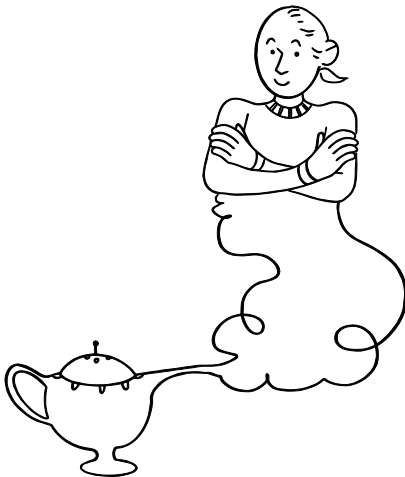
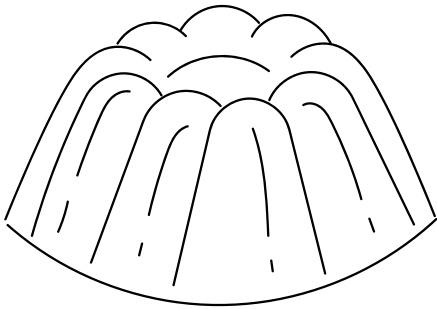
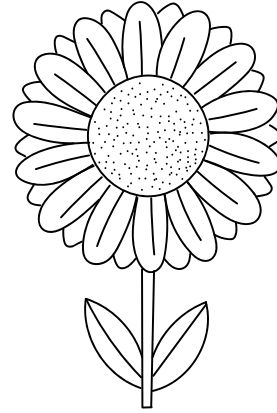
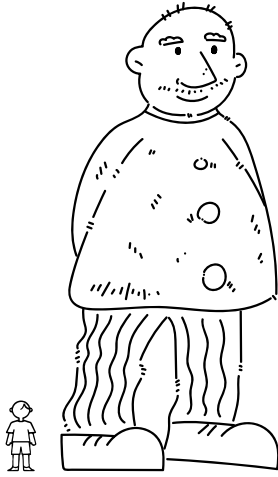

**Instrucciones:** Pida a los estudiantes que colorean con un crayón de un color las imágenes que tienen los sonidos de la sílaba inicial *ge* en su nombre y de otro color las imágenes que tienen los sonidos de la sílaba inicial *gi* en su nombre. (*gigante, girasol, gelatina, ángel, genio, gemelas*)

Nombre: \_\_\_\_\_

# RM 11.1

Fecha: \_\_\_\_\_

Sopa de letras

girasol

gelatina

imagen

gimnasia

gel

gigante

|   |   |   |   |   |   |   |   |   |
|---|---|---|---|---|---|---|---|---|
| t | g | s | g | a | r | r | i | g |
| g | i | r | a | s | o | l | m | i |
| d | g | c | g | v | s | j | a | m |
| i | a | t | a | o | g | i | g | n |
| j | n | c | n | d | e | n | e | a |
| p | t | s | t | u | l | o | n | s |
| g | e | l | a | t | i | n | a | i |
| s | d | l | p | a | s | r | a | a |

**Instrucciones:** Pida a los estudiantes que encuentren dentro de la Sopa de letras las palabras de la lista. Pueden encontrarlas de manera vertical u horizontal. Cuando encuentren una palabra, pídeles que la encierren en un círculo o coloren los cuadros correspondientes con crayones de distintos colores.



Nombre: \_\_\_\_\_

Fecha: \_\_\_\_\_

# RM 12.1

¿En dónde escucho el sonido /y/?

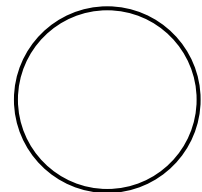
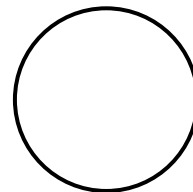
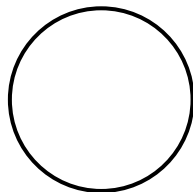
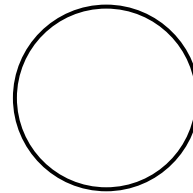
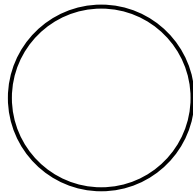
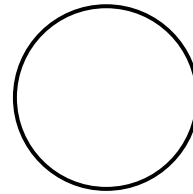
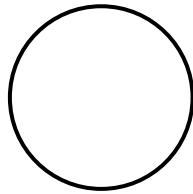
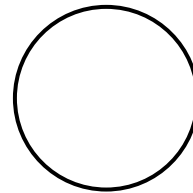
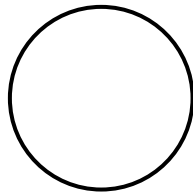
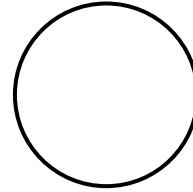
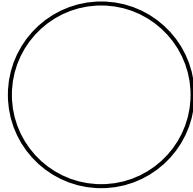

**Instrucciones:** Diga en voz alta el nombre de cada imagen y pida a los estudiantes que colorean el círculo o los círculos que correspondan a la sílaba o sílabas donde escucharon el sonido /y/. (*yate, yoyo, playa, yogur, payaso*)

Nombre: \_\_\_\_\_

Fecha: \_\_\_\_\_

## RM 13.1

Arcoíris de y, Y

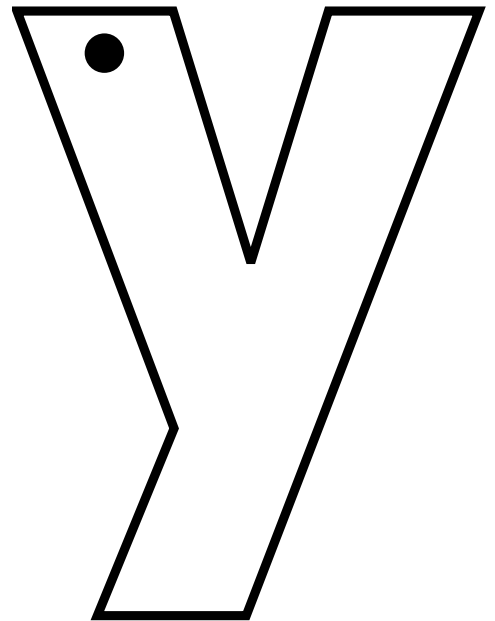
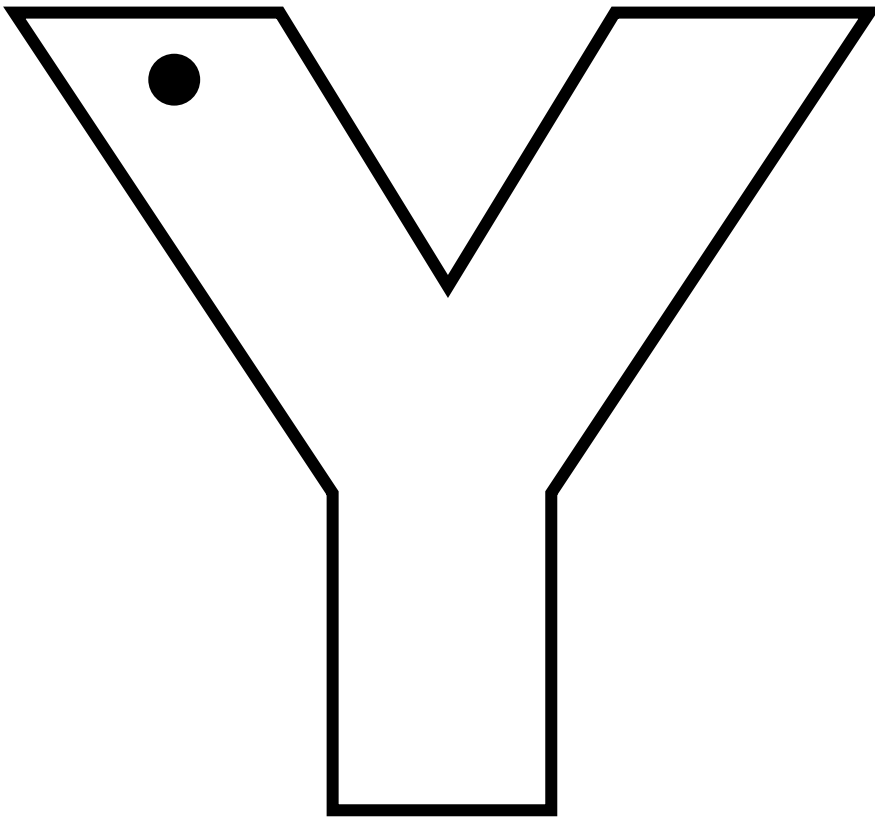

---

**Instrucciones:** Pida a los estudiantes que practiquen el trazo de y, Y con diferentes colores hasta que logren un arcoíris. Si es necesario, recuérdelos los pasos para el trazo de cada letra. Para la minúscula: Empiezo en la línea punteada. 1. Dibujo una línea diagonal hacia la derecha. 2. Dibujo una línea diagonal hacia la izquierda que termine después de la línea de abajo. 3. Digo /y/. Para la mayúscula: Empiezo en la línea de arriba. 1. Dibujo una línea diagonal hacia la derecha. 2. Dibujo una línea diagonal hacia la izquierda. 3. Dibujo una línea corta hacia abajo. 4. Digo /y/.

Nombre: \_\_\_\_\_

Fecha: \_\_\_\_\_

## RM 13.2

Más palabras con y



lle que ye



yo llo ño

\_\_\_\_\_ma

yo\_\_\_\_\_



ya ña lla



lla ba ya

papa\_\_\_\_\_

\_\_\_\_\_te

**Instrucciones:** Pida a los estudiantes que escriban la sílaba correcta para completar las palabras (*yema, yoyo, papaya, yate*).

Nombre: \_\_\_\_\_

# RM 14.1

Fecha: \_\_\_\_\_

¡A escribir!

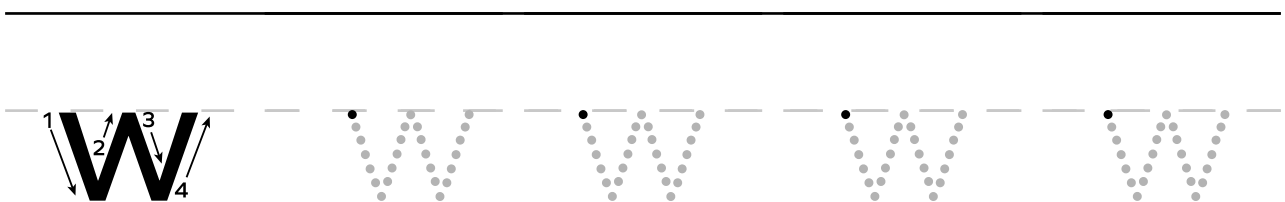
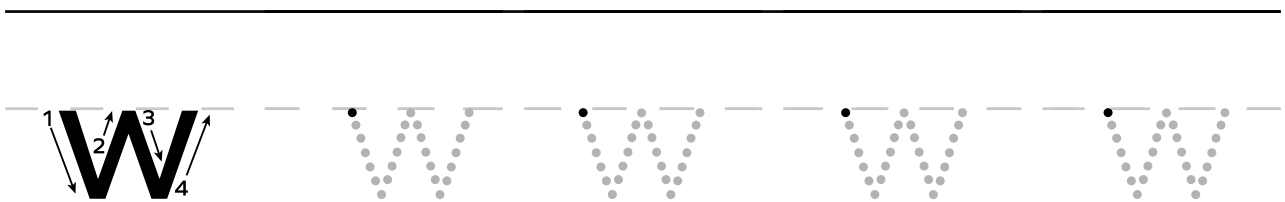
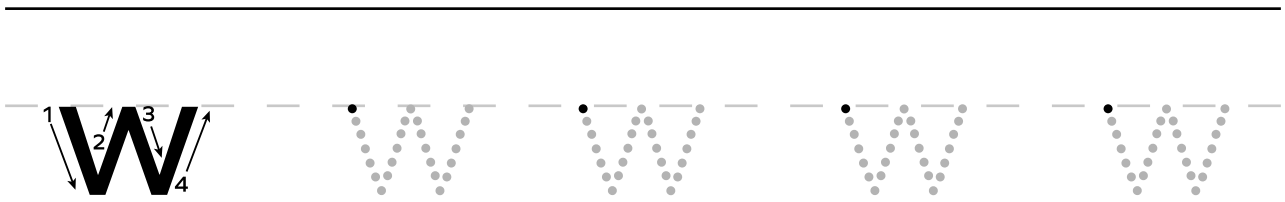
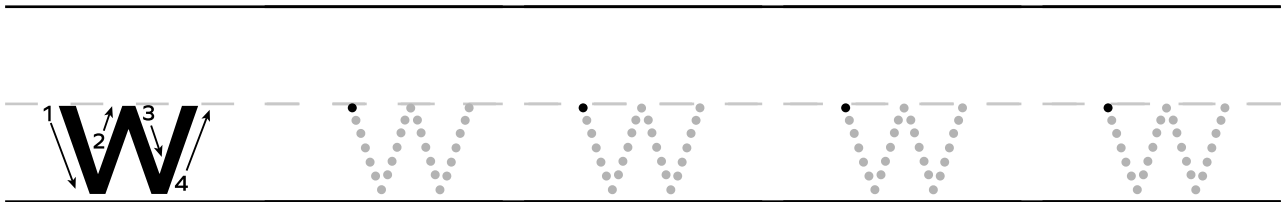
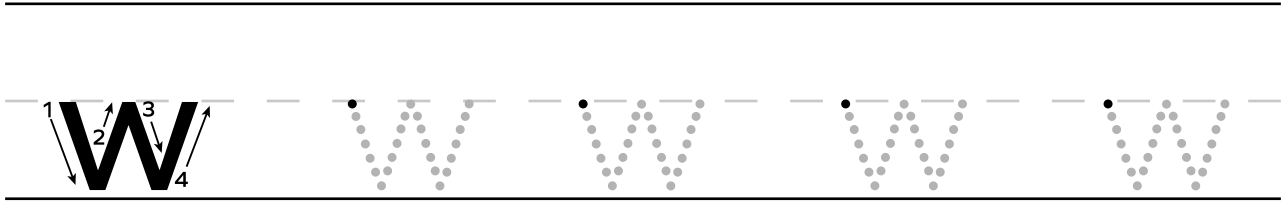

**Instrucciones:** Pida a los estudiantes que tracen la letra w, siguiendo los pasos que aprendieron en la lección. Para la w minúscula: "Empiezo en la línea punteada. 1. Dibujo una línea diagonal hacia la derecha. 2. Dibujo una línea diagonal hacia arriba. 3. Dibujo una línea diagonal hacia la derecha. 4. Dibujo una línea diagonal hacia arriba. 5. Digo /gu/.". "

Nombre: \_\_\_\_\_

# RM 14.1

Fecha: \_\_\_\_\_

¡A escribir!

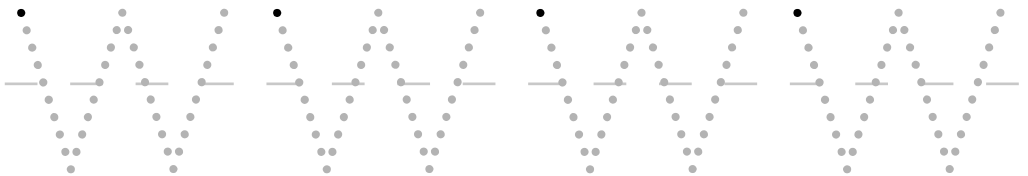
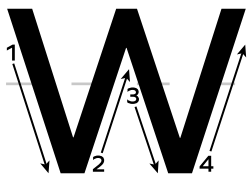
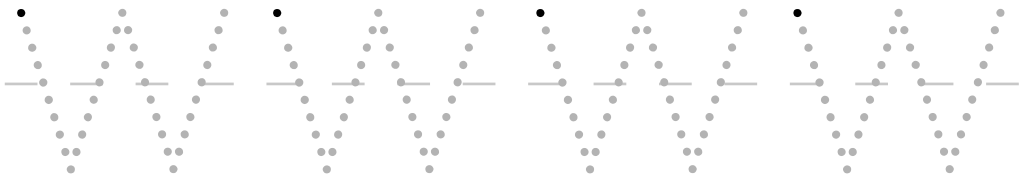
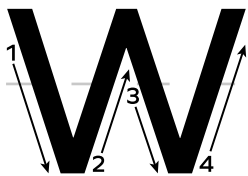
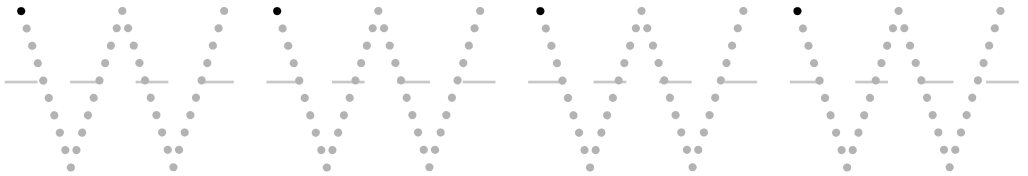
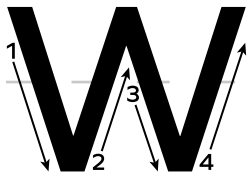
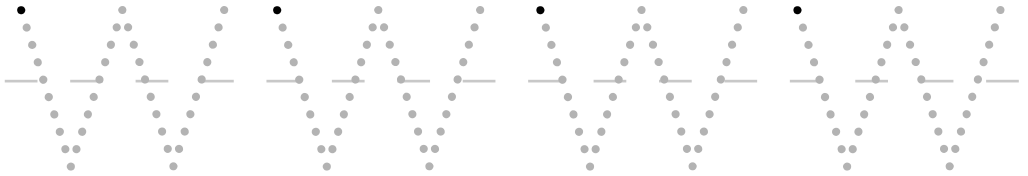
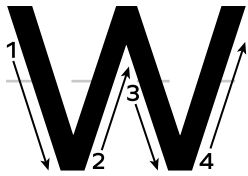
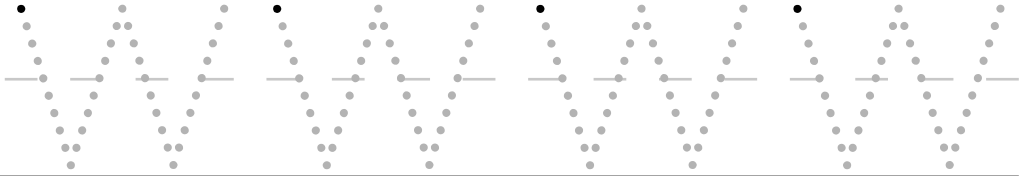
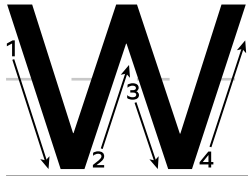
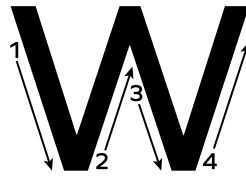

**Instrucciones:** Pida a los estudiantes que tracen la letra W, siguiendo los pasos que aprendieron en la lección. Para la W mayúscula: "Empiezo en la línea de arriba. 1. Dibujo una línea diagonal hacia la derecha. 2. Dibujo una línea diagonal hacia arriba. 3. Dibujo una línea diagonal hacia la derecha. 4. Dibujo una línea diagonal hacia arriba. 5. Digo /gu/."

Nombre: \_\_\_\_\_

Fecha: \_\_\_\_\_

# RM 14.2

¿Dónde dice...?



**Wali**

---

---

---

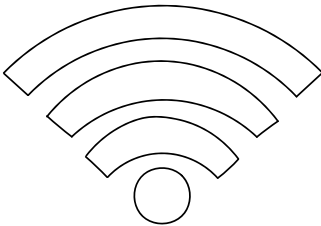

**wok**

---

---

---



**wifi**

---

---

---

**Instrucciones:** Pida a los estudiantes que digan en voz alta el nombre de las imágenes, segmentándolo en fonemas y luego de manera continua. Dígalos que busquen la palabra correspondiente en la columna derecha y que las unan con una línea. Luego pida que tracen la palabra debajo de la imagen.

Nombre: \_\_\_\_\_

Fecha: \_\_\_\_\_

**RM 15.1**

Palabras con *k*

**kiwi**

**cuna**

**karate**

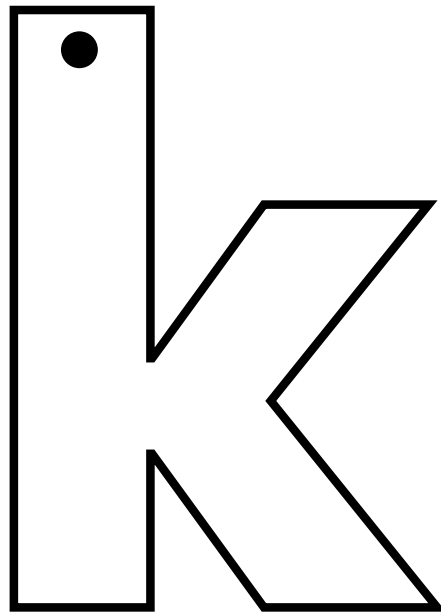

**koala**

**conejo**

**casa**

---

**Instrucciones:** Pida a los estudiantes que practiquen el trazo de *k* minúscula y que encierren en un círculo las palabras que inicien con esta letra.

Nombre: \_\_\_\_\_

Fecha: \_\_\_\_\_

# RM 16.1

Trazo de x minúscula

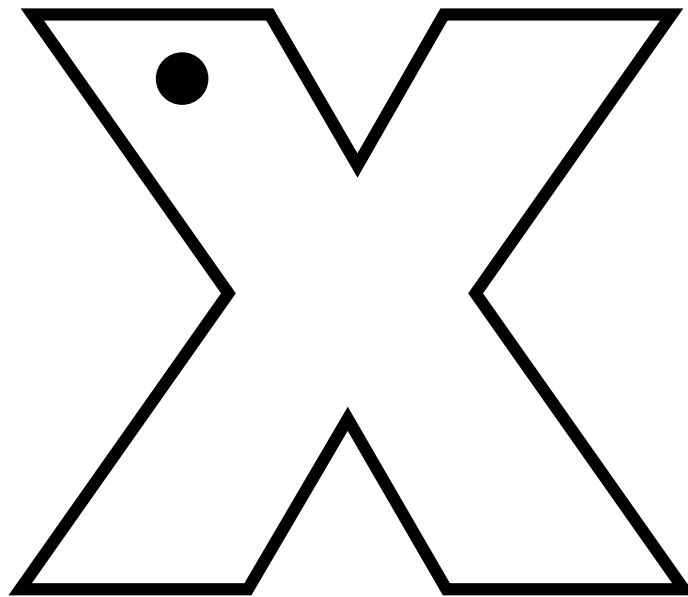

---

**Instrucciones:** Pida a los estudiantes que primero repasen con su dedo el trazo de la letra y después lo hagan con crayones de diferentes colores. Recuérdeles que deben comenzar el trazo en el punto negro, y decir los sonidos /ks/ al terminarlo. Pida que repitan las frases que aprendieron en la lección mientras hacen el trazo: “1. Dibujo una línea diagonal hacia la derecha. 2. Dibujo una línea diagonal hacia la izquierda. 3. Digo /ks/.”



Nombre: \_\_\_\_\_

Fecha: \_\_\_\_\_

## RM 16.2

Trazo de X mayúscula

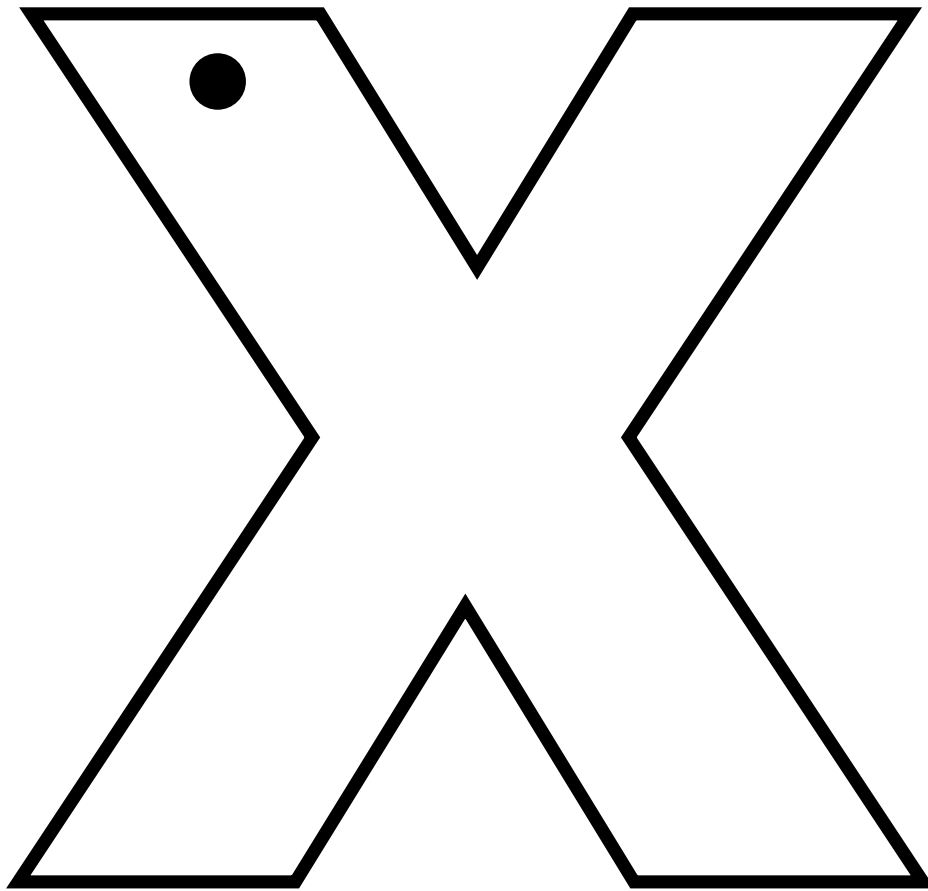

---

**Instrucciones:** Pida a los estudiantes que primero repasen con su dedo el trazo de la letra y después lo hagan con crayones de diferentes colores. Recuérdeles que deben comenzar el trazo en el punto negro, y decir los sonidos /ks/ al terminarlo. Pida que repitan las frases que aprendieron en la lección mientras hacen el trazo: “1. Dibujo una línea diagonal hacia la derecha. 2. Dibujo una línea diagonal hacia la izquierda. 3. Digo /ks/”.

Nombre: \_\_\_\_\_

Fecha: \_\_\_\_\_

# RM 17.1

¿Con y o con h?

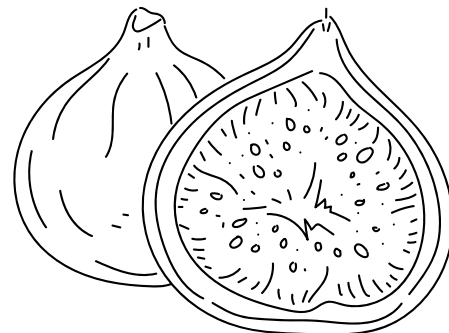
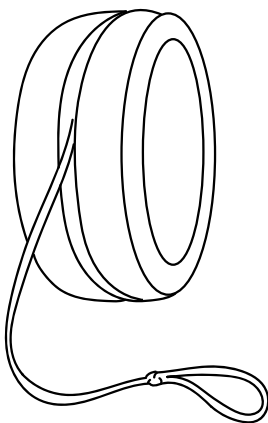
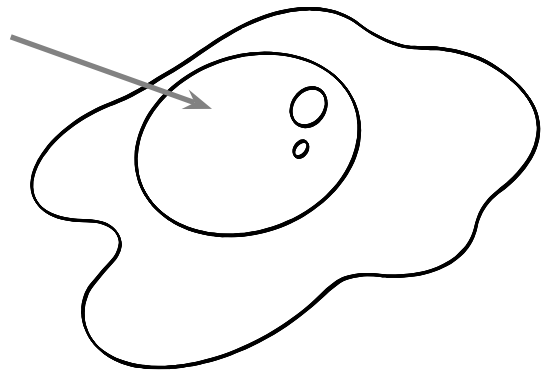
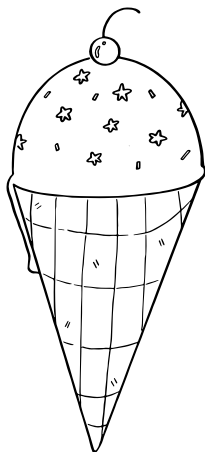
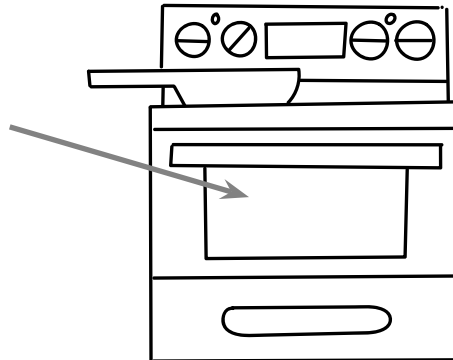
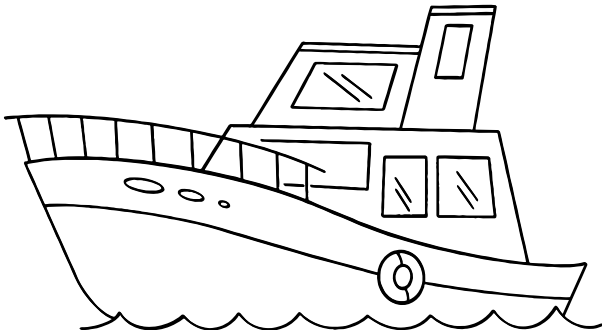

**Instrucciones:** Pida a los estudiantes que recorten las imágenes y las peguen en el cuadro de la página siguiente, debajo de la letra con la que se escriben, y o h (*yate, horno, helado, yema, yoyo, higo*).

Nombre: \_\_\_\_\_

Fecha: \_\_\_\_\_

## RM 17.2

¿Con *y* o con *h*?

**y**

**h**

**Instrucciones:** Pida a los estudiantes que peguen las imágenes que recortaron debajo de la letra con la que se escriben. En la *y* quedan *yate*, *yoyo*, y *yema*. En la *h* quedan *horno*, *helado* e *higo*.

Nombre: \_\_\_\_\_

Fecha: \_\_\_\_\_

## RM 17.3

Emparejo



yoyo



higo



yema

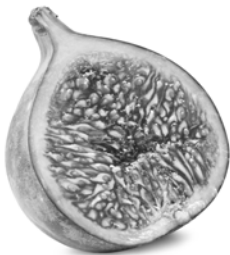

hormiga

---

**Instrucciones:** Pida a los estudiantes que unan con una línea cada imagen con su nombre.

Nombre: \_\_\_\_\_

Fecha: \_\_\_\_\_

# RM 17.4

Completar palabras con *h* y *y*

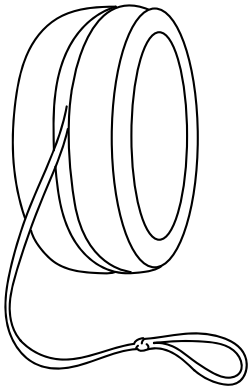

yo \_\_\_\_\_  
\_\_\_\_\_

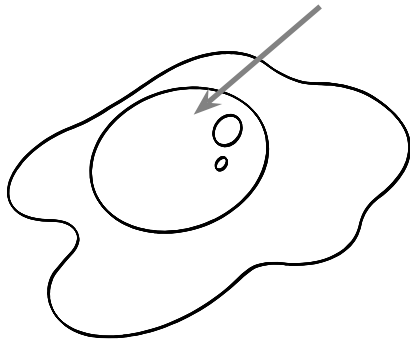

\_\_\_\_\_ ma  
\_\_\_\_\_

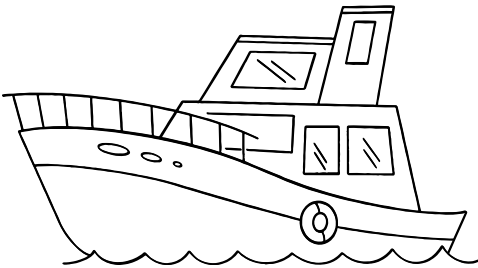

\_\_\_\_\_ te  
\_\_\_\_\_

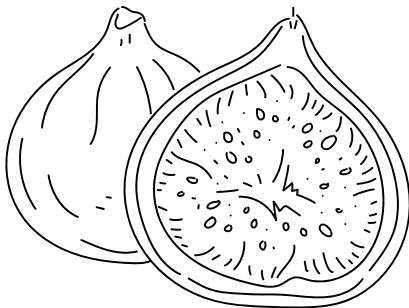

\_\_\_\_\_ go  
\_\_\_\_\_

**Instrucciones:** Pida a los estudiantes que escriban las letras faltantes para completar las palabras asociadas a cada imagen (*yoyo*, *yema*, *yate*, *higo*).

Nombre: \_\_\_\_\_

Fecha: \_\_\_\_\_

# RM 18.1

¿Con qué letra empieza?

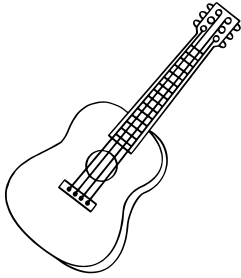

**t**

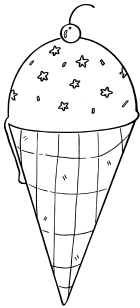

**ce**



**p**

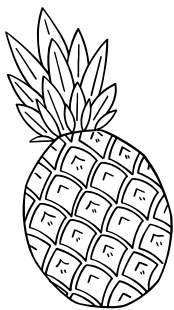

**gui**

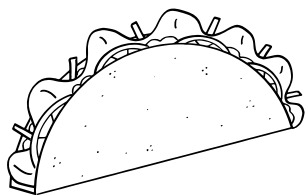

**h**

---

**Instrucciones:** Pida a los estudiantes que observen las imágenes, léale el nombre de cada una y luego pida que unan la imagen con la letra con la que inicia su nombre. (*guitarra, helado, cereza, piña, taco*)

Nombre: \_\_\_\_\_

# RM 18.2

Fecha: \_\_\_\_\_

¡A escribir!

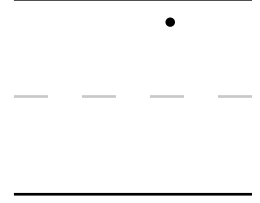
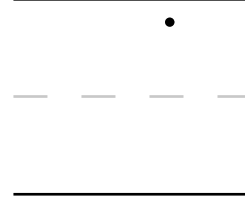
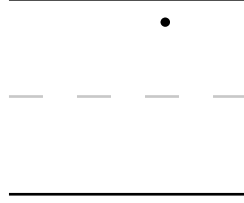
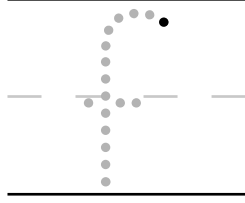
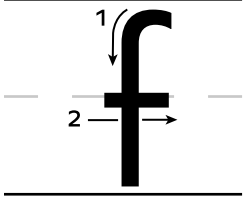
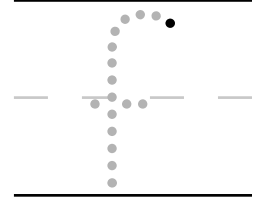
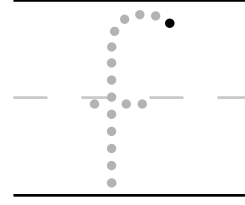
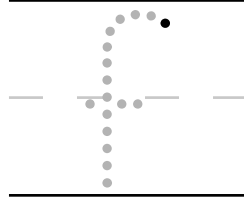
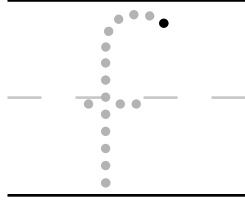
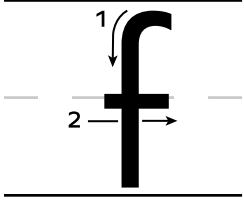
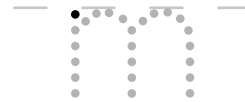
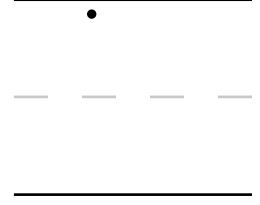
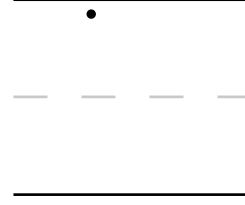
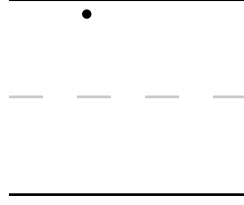
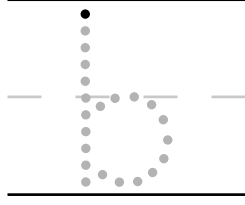
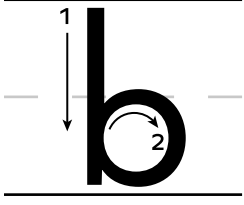
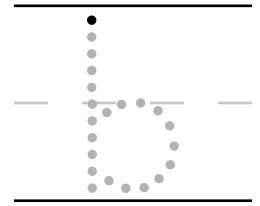
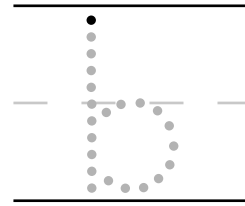
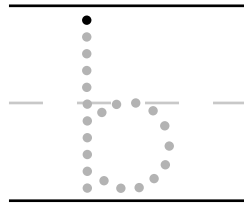
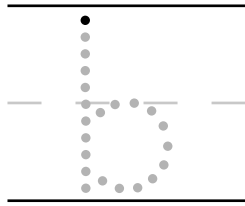
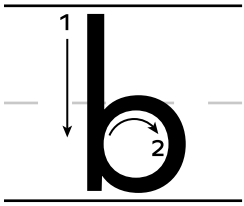

**Instrucciones:** Pida a los estudiantes que tracen las letras minúsculas y mayúsculas siguiendo los pasos que han visto en las lecciones anteriores.

Nombre: \_\_\_\_\_

Fecha: \_\_\_\_\_

# RM 18.2

Continuación

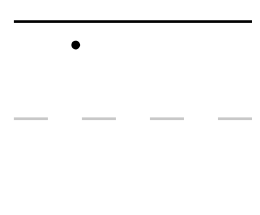
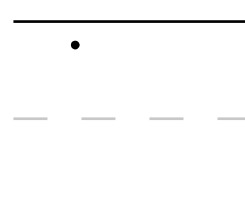
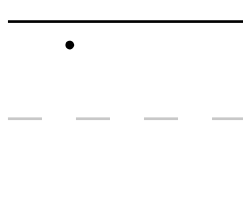
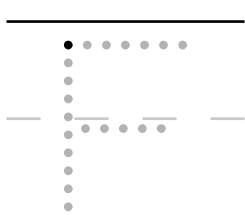
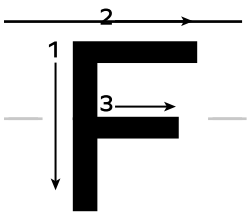
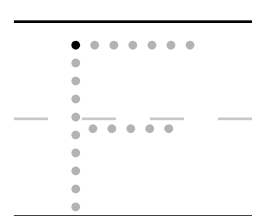
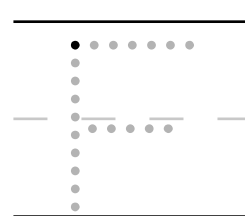
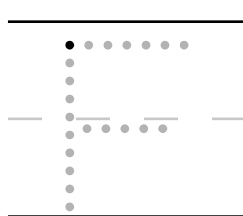
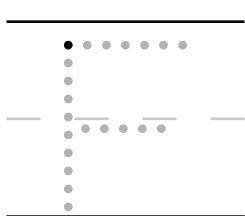
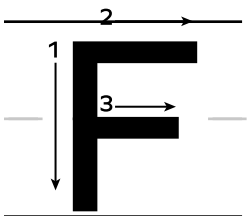
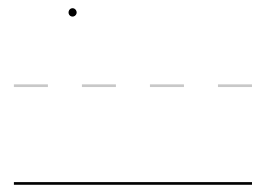
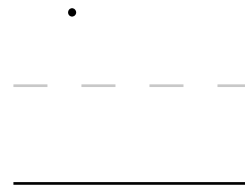
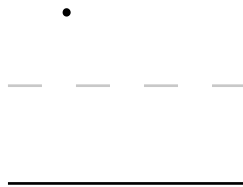
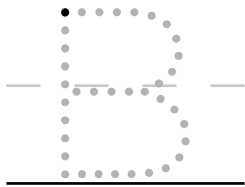
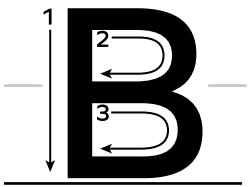
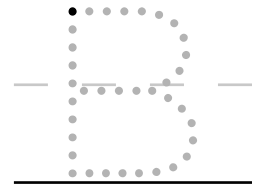
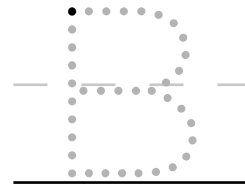
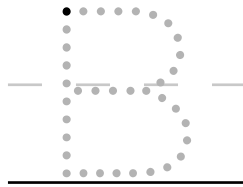
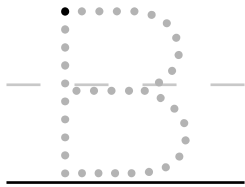
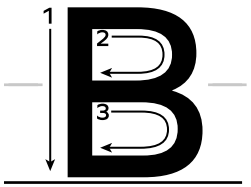
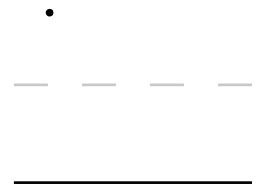
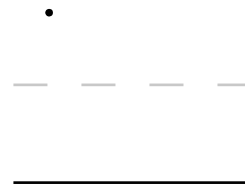
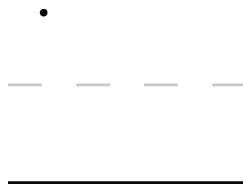
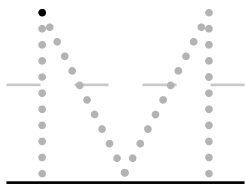
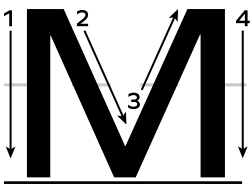
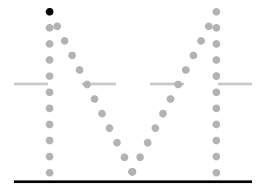
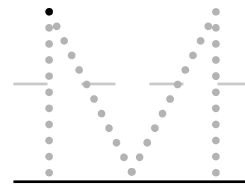
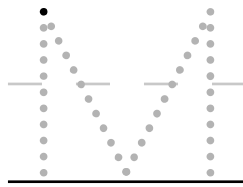
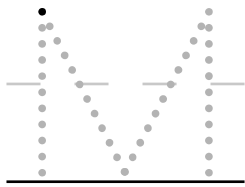
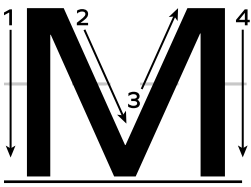



Nombre: \_\_\_\_\_

# RM 18.2

Fecha: \_\_\_\_\_

Continuación

Hugo

Lluvia

El ñu chiquito

**Instrucciones:** Pida a los estudiantes que tracen las palabras y frases, siguiendo los pasos que han visto en las lecciones anteriores.

Nombre: \_\_\_\_\_

RM 18.2

Fecha: \_\_\_\_\_

Continuación

La gelatina

El chocolate

Blank handwriting practice lines consisting of a solid top line, a dashed middle line, and a solid bottom line.

Nombre: \_\_\_\_\_

# RM 18.3

Fecha: \_\_\_\_\_

¡A escribir!

1 2 1 2 1  
pato

pato

1 2 1 2  
isla

isla

1 2 1 2  
nido

nido

1 2 1 2 3  
taza

taza

1 2 3  
ñu

ñu

1 2 1 2 1 2  
gorila

gorila

**Instrucciones:** Pida a los estudiantes que repasen con colores distintos las palabras.

Nombre: \_\_\_\_\_

# RM 18.3

Fecha: \_\_\_\_\_

Continuación

burro

burro

queso

queso

Gil

Gil

Wali

Wali

rayo

rayo

kiwi

kiwi

Nombre: \_\_\_\_\_

Fecha: \_\_\_\_\_

# RM 18.4

Completo la oración

Rito es un

\_\_\_\_\_

-----

\_\_\_\_\_.

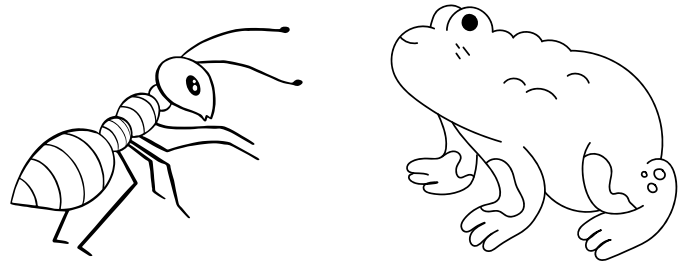

hormiga / sapo

Rito es de tamaño

\_\_\_\_\_

-----

\_\_\_\_\_.

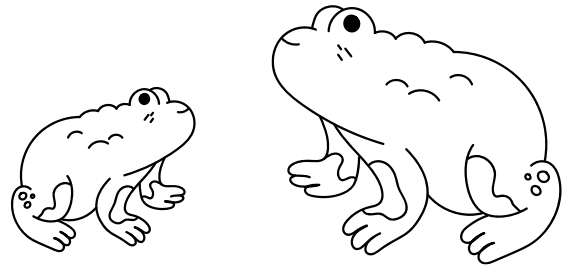

pequeño / grande

A Rito le gusta

\_\_\_\_\_

-----

\_\_\_\_\_.

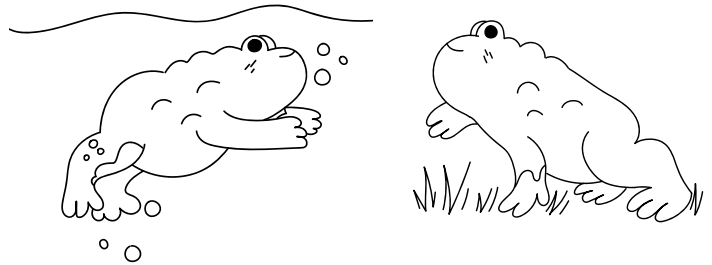

nadar / caminar

**Instrucciones:** Pida a los estudiantes que completen las oraciones, encerrando en un círculo la imagen correcta y después escribiendo la palabra correcta sobre la línea.

# CLAVE DE RESPUESTAS DEL CUADERNO DE ACTIVIDADES

Nombre: \_\_\_\_\_  
 Fecha: \_\_\_\_\_

**2.1** Página de actividades

**hormiga**

**horno**



**higo**

**helado**



higo



horno



helado

hormiga

**Instrucciones:** Pida a los estudiantes que escriban cada palabra debajo de la imagen correspondiente.

Habilidades y Destrezas 5 5

Nombre: \_\_\_\_\_  
 Fecha: \_\_\_\_\_

**3.1** Página de actividades







**Instrucciones:** Pida a los estudiantes que digan en voz alta el nombre de las imágenes y alarguen el sonido inicial de cada palabra. Después, solicite que encierren en un círculo aquellas que inicien con el sonido /ch/ (chocolate, lata, boca, churro).

Habilidades y Destrezas 5 9

Nombre: \_\_\_\_\_  
 Fecha: \_\_\_\_\_

**4.2** Página de actividades

El       chaleco        
rojo.



La       lechuga        
verde.



La maleta         
      chica      .



**Instrucciones:** Pida a los estudiantes que miren las imágenes y tracen la palabra que falta para completar las oraciones (chaleco, lechuga, chica, chile).

Habilidades y Destrezas 5 15

El       chile        
pica mucho.



Habilidades y Destrezas 5 16

Nombre: \_\_\_\_\_  
Fecha: \_\_\_\_\_

**5.1** Página de actividades

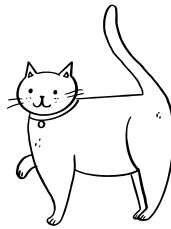
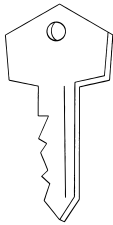
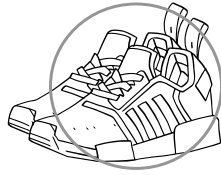
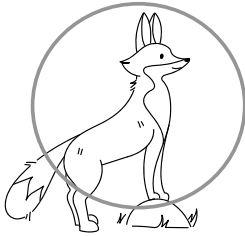

**Instrucciones:** Pida a los estudiantes que coloreen solo las imágenes con sonido inicial /s/ (llave, gato, zapatos, zorro).

Habilidades y Destrezas 5

19

Nombre: \_\_\_\_\_  
Fecha: \_\_\_\_\_

**6.2** Página de actividades

**zapatos**  
**taza**

**pez**  
**manzana**



manzana

taza



pez

zapatos

**Instrucciones:** Pida a los estudiantes que lean las palabras y las escriban debajo de la imagen que las representa. Después, pida que en el espacio correspondiente escriban una frase u oración con alguna de las palabras. (imágenes: zapatos, manzana, pez, taza, zorro, arroz)

Habilidades y Destrezas 5

25

**arroz**

**zorro**



zorro

arroz

26

Habilidades y Destrezas 5

Nombre: \_\_\_\_\_  
Fecha: \_\_\_\_\_

**7.1** Página de actividades



**Instrucciones:** Pida a los estudiantes que digan en voz alta el nombre de cada imagen (cerezas, cisne, cebollas, zorro); y después que encierren en un círculo las imágenes cuyo nombre comience con las sílabas ce y ci.

Habilidades y Destrezas 5

29

Nombre: \_\_\_\_\_

Fecha: \_\_\_\_\_

**9.1** Página de actividades

|           |           |            |
|-----------|-----------|------------|
| <b>ch</b> | <b>Ce</b> | <b>z</b>   |
| <b>s</b>  | <b>h</b>  | <b>S</b>   |
| <b>H</b>  | <b>Ch</b> | <b>qui</b> |
| <b>Z</b>  | <b>ce</b> | <b>ci</b>  |

**Instrucciones:** Pida a los estudiantes que encierren en un círculo la letra o sílaba que corresponde al sonido inicial de cada palabra que usted diga en voz alta: Héctor, Chicago, zapato, Ceci y cine.

Habilidades y Destrezas 5

39

Nombre: \_\_\_\_\_

Fecha: \_\_\_\_\_

**P1.2** Página de actividades

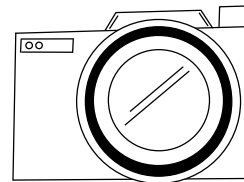
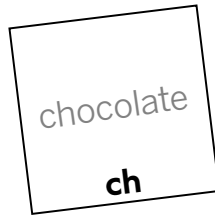

**Instrucciones:** Escucha las palabras y dibuja el objeto en la foto que tiene la letra con la que inicia. (chocolate, zapato, cereza)

Habilidades y Destrezas 5

47

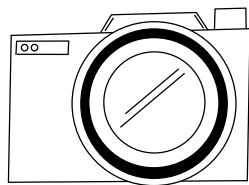
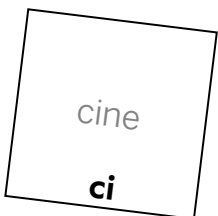
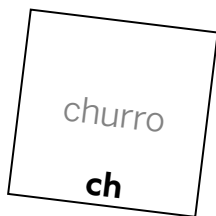
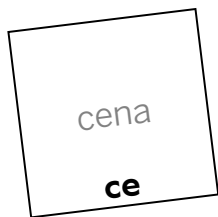

**Instrucciones:** Escucha las palabras y dibuja el objeto en la foto que tiene la letra con la que inicia. (cena, churro, cine)

48

Habilidades y Destrezas 5

Nombre: \_\_\_\_\_

Fecha: \_\_\_\_\_

**P1.3** Página de actividades

5

|            |           |           |       |
|------------|-----------|-----------|-------|
| <b>cin</b> | <b>Ra</b> | <b>so</b> | _____ |
| <b>ce</b>  | <b>co</b> | <b>pe</b> | _____ |

cinco



|           |           |           |       |
|-----------|-----------|-----------|-------|
| <b>ce</b> | <b>ra</b> | <b>ze</b> | _____ |
| <b>ci</b> | <b>re</b> | <b>za</b> | _____ |

cereza

**Instrucciones:** Colorea el recuadro con las sílabas adecuadas para formar el nombre de cada imagen. Escribe la palabra formada en el espacio en blanco.

Habilidades y Destrezas 5

49



he ra sal \_\_\_\_\_  
ge la do \_\_\_\_\_  
helado



me che le \_\_\_\_\_  
mo chi la \_\_\_\_\_  
mochila



**Instrucciones:** Colorea el recuadro con las sílabas adecuadas para formar el nombre de cada imagen. Escribe la palabra formada en el espacio en blanco.

50 Habilidades y Destrezas 5

Nombre: \_\_\_\_\_ Fecha: \_\_\_\_\_ **P1.4** Página de actividades

|        |        |
|--------|--------|
| ceja   | cena   |
| azul   | arroz  |
| peces  | pelo   |
| cereza | pereza |
| chica  | china  |

**Instrucciones:** Pida a los estudiantes que comparen cada par de palabras y remarquen en ambas la sílaba que cambió.

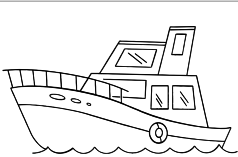
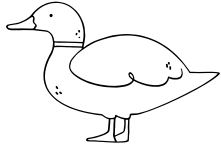

51 Habilidades y Destrezas 5

Nombre: \_\_\_\_\_ Fecha: \_\_\_\_\_ **P1.5** Página de actividades

|                                                                                     |           |
|-------------------------------------------------------------------------------------|-----------|
|  | chocolate |
|  | zapato    |

**Instrucciones:** Pida a los estudiantes que recorten las imágenes de la tercera página de la actividad y las peguen en el recuadro, al lado de la imagen con la cual riman (yate, chocolate, pato, zapato, fresa, cereza, harina, tina)

53 Habilidades y Destrezas 5

|                                                                                      |        |
|--------------------------------------------------------------------------------------|--------|
|  | cereza |
|  | tina   |

**Instrucciones:** Pida a los estudiantes que recorten las imágenes de la tercera página de la actividad y las peguen en el recuadro, al lado de la imagen con la cual riman (yate, chocolate, pato, zapato, fresa, cereza, harina, tina)

54 Habilidades y Destrezas 5

Nombre: \_\_\_\_\_  
Fecha: \_\_\_\_\_

**P1.6** Página de actividades

**higo**  
**mochila**

**arroz**  
**cisne**



cisne

arroz

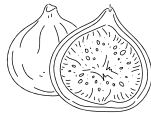

mochila

higo

**Instrucciones:** Pida a los estudiantes que lean las palabras en el recuadro y las copien debajo de la imagen correspondiente.

Habilidades y Destrezas 5

57

Nombre: \_\_\_\_\_  
Fecha: \_\_\_\_\_

**10.1** Página de actividades

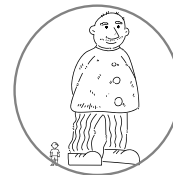

**Instrucciones:** Pida a los estudiantes que digan en voz alta el nombre de las imágenes y encierren en un círculo las que empiecen con las sílabas *ge*, *gi*. (*general*, *paraguas*, *gel*, *gigante*)

Habilidades y Destrezas 5

59

Nombre: \_\_\_\_\_  
Fecha: \_\_\_\_\_

**11.1** Página de actividades

\_\_\_\_\_

ge \_\_\_\_\_

gi \_\_\_\_\_

Gi \_\_\_\_\_

Ge \_\_\_\_\_

El girasol gira.

**Instrucciones:** Pida a los estudiantes que tracen las sílabas *ge* y *gi* y la oración al final.

Habilidades y Destrezas 5

63

**gemelas**  
**girasol**

**gigante**  
**gelatina**



girasol

gigante



gemelas

gelatina

**Instrucciones:** Pida a los estudiantes que lean las palabras en la parte superior. Pídeles que escriban en los renglones debajo de cada imagen la palabra que corresponde.

64

Habilidades y Destrezas 5

Nombre: \_\_\_\_\_  
 Fecha: \_\_\_\_\_







**12.1** Página de actividades

|          |                                                                                           |                                                                                           |
|----------|-------------------------------------------------------------------------------------------|-------------------------------------------------------------------------------------------|
| <b>o</b> | rojo<br> | azul<br> |
| <b>a</b> | azul<br> | rojo<br> |
| <b>l</b> | azul<br> | rojo<br> |

**Instrucciones:** Pida a los estudiantes que digan el nombre de cada imagen. Pídales que observen la letra en la columna izquierda y las imágenes que están a la derecha. Dígalos que encierren la imagen en un círculo rojo si su nombre inicia con esa letra, o en un círculo azul si su nombre termina con esa letra. (ola, mano, estrella, anillo, árbol, lata)

Habilidades y Destrezas 5

67

|           |                                                                                            |                                                                                             |
|-----------|--------------------------------------------------------------------------------------------|---------------------------------------------------------------------------------------------|
| <b>n</b>  | azul<br> | rojo<br> |
| <b>ca</b> | azul<br> | rojo<br> |
| <b>co</b> | rojo<br> | azul<br> |

**Instrucciones:** Pida a los estudiantes que digan el nombre de cada imagen. Pídales que observen la letra o sílaba en la columna izquierda y las imágenes que están a la derecha. Dígalos que encierren la imagen en un círculo rojo si su nombre inicia con esa letra o sílaba, o en un círculo azul si su nombre termina con esa letra o sílaba. (pan, naranja, foca, cama, coche, barco)

68

Habilidades y Destrezas 5

Nombre: \_\_\_\_\_  
 Fecha: \_\_\_\_\_

**12.2** Página de actividades

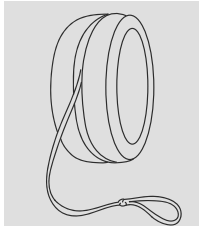
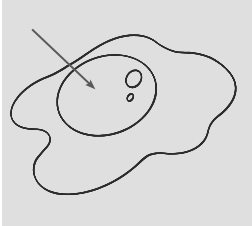
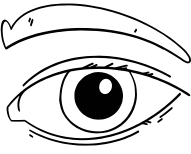
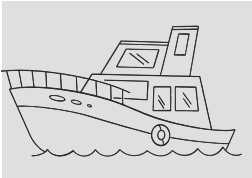
|                                                                                     |                                                                                     |
|-------------------------------------------------------------------------------------|-------------------------------------------------------------------------------------|
|  |  |
|  |  |





**Instrucciones:** Pida a los estudiantes que digan en voz alta el nombre de las imágenes y alarguen el sonido inicial de cada palabra. Después, solicite que coloreen aquellas que inicien con el sonido /y/. (yoyo, yema, ojo, yate)

Habilidades y Destrezas 5

69

Nombre: \_\_\_\_\_  
 Fecha: \_\_\_\_\_

**14.1** Página de actividades

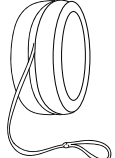
|                                                                                      |                                                                                       |
|--------------------------------------------------------------------------------------|---------------------------------------------------------------------------------------|
|  |  |
|  |  |
|  |  |

**Instrucciones:** Pida a los estudiantes que digan los nombres de las imágenes y encierren en un círculo aquellas que comiencen con los sonidos /w/ > w/. (wok, wifi, waterpolo).

Habilidades y Destrezas 5

79

Nombre: \_\_\_\_\_  
Fecha: \_\_\_\_\_

**15.2** Página de actividades

|              |             |
|--------------|-------------|
| <b>koala</b> | <b>cubo</b> |
| <b>carro</b> | <b>kilo</b> |
| <b>kiwi</b>  | <b>cama</b> |



cubo

koala

carro

kilo

cama

kiwi

**Instrucciones:** Lea las palabras a los estudiantes y pídale que las escriban en la columna correspondiente.

Habilidades y Destrezas 5

87

Nombre: \_\_\_\_\_  
Fecha: \_\_\_\_\_

**16.1** Página de actividades



**Instrucciones:** Pida a los estudiantes que digan el nombre de cada imagen y encierren en un círculo rojo las que tengan los sonidos /ks/ (taxi, xilófono, saxofón, karateca).

Habilidades y Destrezas 5

91

Nombre: \_\_\_\_\_  
Fecha: \_\_\_\_\_

**17.1** Página de actividades

|              |             |
|--------------|-------------|
| <b>horno</b> | <b>yema</b> |
| <b>yoyo</b>  | <b>higo</b> |



yoyo

horno



higo

yema

**Instrucciones:** Pida a los estudiantes que escriban cada palabra debajo de la imagen correspondiente.

Habilidades y Destrezas 5

97

Nombre: \_\_\_\_\_  
Fecha: \_\_\_\_\_

**18.1** Página de actividades



rojo



azul

azul

**Instrucciones:** Pida a los estudiantes que observen las imágenes, tanto del frente como del reverso de la página y que digan en voz alta sus nombres (bote, rosa, rana y doctor). Después pida que hagan lo siguiente:  
- Encerrar de azul las imágenes cuyo nombre inicia con el sonido /rr/.  
- Encerrar de rojo las imágenes cuyo nombre finaliza con el sonido /rr/.

Habilidades y Destrezas 5

101

rojo azul

rojo

**Instrucciones:** Pida a los estudiantes que observen las imágenes, tanto del frente como del reverso de la página y que digan en voz alta sus nombres (ratón, mar, perro y mujer). Después pida que hagan lo siguiente:  
 - Encerrar de azul las imágenes cuyo nombre inicia con el sonido /r/.  
 - Encerrar de rojo las imágenes cuyo nombre finaliza con el sonido /r/.

Habilidades y Destrezas 5 102

Nombre: \_\_\_\_\_ Fecha: \_\_\_\_\_ **P2.1** Página de actividades

Fen hace dos dibujos.  
 Papá ve a Ceci y a Gil.  
 Papá ve una pizza gigante  
 Papá y Mamá están felices.

**Instrucciones:** Pida a los estudiantes que unan con una línea las imágenes con las frases que correspondan.

Habilidades y Destrezas 5 107

Nombre: \_\_\_\_\_ Fecha: \_\_\_\_\_ **P2.4** Página de actividades

j  
h  
ch  
w

**Instrucciones:** Pida a los estudiantes que unan con una línea la imagen y la letra con la que inicie su nombre.

Habilidades y Destrezas 5 113

k  
e  
a

**Instrucciones:** Pida a los estudiantes que unan con una línea la imagen y la letra con la que finaliza su nombre.

Habilidades y Destrezas 5 114

Nombre: \_\_\_\_\_  
 Fecha: \_\_\_\_\_

**P2.5** Página de actividades

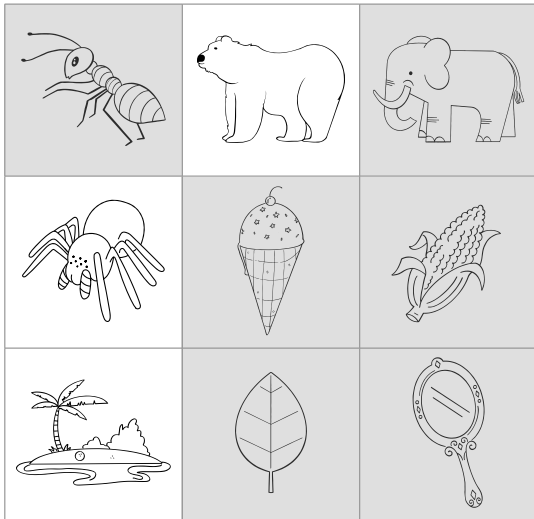



**Instrucciones:** Pida a los estudiantes que coloquen las imágenes cuyo nombre inicia con la letra h o e.

Habilidades y Destrezas 5

115

Nombre: \_\_\_\_\_  
 Fecha: \_\_\_\_\_

**P2.7** Página de actividades

|                                                                                    |            |           |
|------------------------------------------------------------------------------------|------------|-----------|
| <b>gan</b>                                                                         | <b>que</b> | <b>va</b> |
|  | que        | so        |
|  | va         | so        |
|  | gan        | so        |

**Instrucciones:** Pida a los estudiantes que formen palabras, escribiendo las siguientes sílabas: to, pa, so.

Habilidades y Destrezas 5

119

Nombre: \_\_\_\_\_  
 Fecha: \_\_\_\_\_

**P2.9** Página de actividades

|                                                                                     |                                                                                     |
|-------------------------------------------------------------------------------------|-------------------------------------------------------------------------------------|
| <b>mariposa</b>                                                                     | <b>churros</b>                                                                      |
| <b>cereza</b>                                                                       | <b>quesadilla</b>                                                                   |
|  |  |
| _____                                                                               | _____                                                                               |
| churros                                                                             | cereza                                                                              |
|  |  |
| _____                                                                               | _____                                                                               |
| quesadilla                                                                          | mariposa                                                                            |

**Instrucciones:** Pida a los estudiantes que nombren las imágenes que ven. Luego, pídale que escriban las palabras debajo de la imagen correspondiente copiando el modelo.

Habilidades y Destrezas 5

123

|                                                                                      |                                                                                       |
|--------------------------------------------------------------------------------------|---------------------------------------------------------------------------------------|
| <b>wok</b>                                                                           | <b>guitarra</b>                                                                       |
| <b>gemelos</b>                                                                       | <b>ardilla</b>                                                                        |
|  |  |
| _____                                                                                | _____                                                                                 |
| ardilla                                                                              | gemelos                                                                               |
|  |  |
| _____                                                                                | _____                                                                                 |
| guitarra                                                                             | mochila                                                                               |

**Instrucciones:** Pida a los estudiantes que nombren las imágenes que ven. Luego, pídale que escriban las palabras debajo de la imagen correspondiente copiando el modelo.

124

Habilidades y Destrezas 5

## CONOCIMIENTOS Y DESTREZAS ESENCIALES DE TEXAS (TEKS) - KINDERGARTEN

### Habilidades y Destrezas 5

### Correlaciones en la Guía del maestro

#### Lenguaje oral

(1) Desarrollar y apoyar las destrezas fundamentales del lenguaje: escuchar, hablar, discutir y pensar —lenguaje oral—. El estudiante desarrolla el lenguaje oral por medio de la actividad de escuchar, hablar y discutir. Se espera que el estudiante:

|            |                                                                                                                                            |                                                                                                      |
|------------|--------------------------------------------------------------------------------------------------------------------------------------------|------------------------------------------------------------------------------------------------------|
| TEKS K.1.A | escuche activamente y haga preguntas relevantes para entender la información y conteste preguntas usando respuestas de múltiples palabras. | <b>Primera presentación</b><br>L1<br><br><b>Repaso</b><br>L5, L7, L12<br><br><b>Evaluación</b><br>L9 |
| TEKS K.1.B | replantee y siga instrucciones orales que impliquen acciones cortas relacionadas en una secuencia.                                         |                                                                                                      |
| TEKS K.1.C | comparta información e ideas hablando de forma audible y clara usando las convenciones del lenguaje.                                       | <b>Primera presentación</b><br>L11<br><br><b>Repaso</b><br>L13, L14, L15, L16, L17                   |
| TEKS K.1.D | trabaje en colaboración con otros siguiendo reglas acordadas para la discusión, incluyendo tomar turnos.                                   | <b>Primera presentación</b><br>L7                                                                    |
| TEKS K.1.E | desarrolle la comunicación social, tal como presentarse a sí mismo con los demás, usar saludos comunes y expresar necesidades y deseos.    |                                                                                                      |

#### Conciencia fonológica

(2) Desarrollar y apoyar las destrezas fundamentales del lenguaje: escuchar, hablar, leer, escribir y pensar —inicio de la lectura y la escritura—. El estudiante desarrolla conocimiento de la estructura de las palabras a través de la conciencia fonológica, los conceptos impresos, la fonética y la morfología para comunicar, decodificar y escribir. A) Se espera que el estudiante demuestre conciencia fonológica al:

|                |                                                                                                                       |                                                                                                                         |
|----------------|-----------------------------------------------------------------------------------------------------------------------|-------------------------------------------------------------------------------------------------------------------------|
| TEKS K.2.A.i   | (i) identificar y producir palabras que rimen.                                                                        | <b>Primera presentación</b><br>L4<br><br><b>Repaso</b><br>L7                                                            |
| TEKS K.2.A.ii  | (ii) reconocer la aliteración hablada o grupos de palabras que comienzan con la misma sílaba simple o sonido inicial. | <b>Primera presentación</b><br>L5                                                                                       |
| TEKS K.2.A.iii | (iii) identificar las palabras individuales en una oración hablada.                                                   | <b>Primera presentación</b><br>L3<br><br><b>Repaso</b><br>L10, L15<br><br><b>Evaluación</b><br>L18                      |
| TEKS K.2.A.iv  | (iv) identificar sílabas en palabras habladas.                                                                        | <b>Primera presentación</b><br>L1<br><br><b>Repaso</b><br>L3, L6, L7, L10, L11, L12, L14<br><br><b>Evaluación</b><br>L9 |

## CONOCIMIENTOS Y DESTREZAS ESENCIALES DE TEXAS (TEKS) - KINDERGARTEN

| Habilidades y Destrezas 5                                                                                                                                                                                                                                                                                                                                                                                                                                                             |                                                                           | Correlaciones en la Guía del maestro                                                                                                                |
|---------------------------------------------------------------------------------------------------------------------------------------------------------------------------------------------------------------------------------------------------------------------------------------------------------------------------------------------------------------------------------------------------------------------------------------------------------------------------------------|---------------------------------------------------------------------------|-----------------------------------------------------------------------------------------------------------------------------------------------------|
| TEKS K.2.A.v                                                                                                                                                                                                                                                                                                                                                                                                                                                                          | (v) mezclar sílabas para formar palabras multisilábicas.                  | <b>Primera presentación</b><br>L2<br><br><b>Repaso</b><br>L2, L5, L7, L8, L11, L13, L16<br><br><b>Evaluación</b><br>L9, L18                         |
| TEKS K.2.A.vi                                                                                                                                                                                                                                                                                                                                                                                                                                                                         | (vi) segmentar palabras multisilábicas en sílabas.                        | <b>Primera presentación</b><br>L1<br><br><b>Repaso</b><br>L3, L6, L14<br><br><b>Evaluación</b><br>L9, L18                                           |
| TEKS K.2.A.vii                                                                                                                                                                                                                                                                                                                                                                                                                                                                        | (vii) identificar los sonidos iniciales y finales en palabras simples.    | <b>Primera presentación</b><br>L2<br><br><b>Repaso</b><br>L3, L5, L10, L12, L13, L14<br><br><b>Evaluación</b><br>L9, L18                            |
| TEKS K.2.A.viii                                                                                                                                                                                                                                                                                                                                                                                                                                                                       | (viii) mezclar fonemas hablados para formar sílabas.                      |                                                                                                                                                     |
| TEKS K.2.A.ix                                                                                                                                                                                                                                                                                                                                                                                                                                                                         | (ix) manipular sílabas en una palabra multisilábica.                      | <b>Primera presentación</b><br>L2<br><br><b>Repaso</b><br>L4, L8, L10                                                                               |
| <b>Aplique el conocimiento fonético</b><br>(2) Desarrollar y apoyar las destrezas fundamentales del lenguaje: escuchar, hablar, leer, escribir y pensar —inicio de la lectura y la escritura—. El estudiante desarrolla conocimiento de la estructura de las palabras a través de la conciencia fonológica, los conceptos impresos, la fonética y la morfología para comunicar, decodificar y escribir. (B) Se espera que el estudiante demuestre y aplique conocimiento fonético al: |                                                                           |                                                                                                                                                     |
| TEKS K.2.B.i                                                                                                                                                                                                                                                                                                                                                                                                                                                                          | (i) identificar y asociar los sonidos comunes que las letras representan. | <b>Primera presentación</b><br>L1<br><br><b>Repaso</b><br>L3, L5, L6, L7, L8, L11, L12, L13, L14, L15, L16, L17<br><br><b>Evaluación</b><br>L9, L18 |



## CONOCIMIENTOS Y DESTREZAS ESENCIALES DE TEXAS (TEKS) - KINDERGARTEN

| <b>Habilidades y Destrezas 5</b>                                                                                                                                                                                                                                                                                                                                                                                                                 |                                                                                                                                                                                                                                        | <b>Correlaciones en la Guía del maestro</b>                                                                                            |
|--------------------------------------------------------------------------------------------------------------------------------------------------------------------------------------------------------------------------------------------------------------------------------------------------------------------------------------------------------------------------------------------------------------------------------------------------|----------------------------------------------------------------------------------------------------------------------------------------------------------------------------------------------------------------------------------------|----------------------------------------------------------------------------------------------------------------------------------------|
| TEKS K.2.B.ii                                                                                                                                                                                                                                                                                                                                                                                                                                    | (ii) usar la relación letra-sonido para decodificar palabras de una y dos sílabas, y palabras multisilábicas, incluyendo CV, VC, CCV, CVC, VCV, CVCV, CCVCV y CVCCV.                                                                   | <b>Primera presentación</b><br>L2<br><br><b>Repaso</b><br>L4, L6, L8, L11, L13, L14, L15, L16, L17<br><br><b>Evaluación</b><br>L9, L18 |
| TEKS K.2.B.iii                                                                                                                                                                                                                                                                                                                                                                                                                                   | (iii) decodificar palabras con la letra "h" que es silenciosa y dígrafos formados por consonantes, tales como "ch", "rr" y "ll."                                                                                                       | <b>Primera presentación</b><br>L1<br><br><b>Repaso</b><br>L2, L4, L17<br><br><b>Evaluación</b><br>L9, L18                              |
| TEKS K.2.B.iv                                                                                                                                                                                                                                                                                                                                                                                                                                    | (iv) reconocer que se forman nuevas palabras cuando las sílabas se cambian, se agregan o se borran.                                                                                                                                    | <b>Primera presentación</b><br>L2<br><br><b>Repaso</b><br>L4, L8, L10                                                                  |
| <b>Aplique el conocimiento ortográfico</b>                                                                                                                                                                                                                                                                                                                                                                                                       |                                                                                                                                                                                                                                        |                                                                                                                                        |
| (2) Desarrollar y apoyar las destrezas fundamentales del lenguaje: escuchar, hablar, leer, escribir y pensar —inicio de la lectura y la escritura—. El estudiante desarrolla conocimiento de la estructura de las palabras a través de la conciencia fonológica, los conceptos impresos, la fonética y la morfología para comunicar, decodificar y escribir. (C) Se espera que el estudiante demuestre y aplique el conocimiento ortográfico al: |                                                                                                                                                                                                                                        |                                                                                                                                        |
| TEKS K.2.C.i                                                                                                                                                                                                                                                                                                                                                                                                                                     | (i) escribir letras comunes según su sonido correspondiente.                                                                                                                                                                           | <b>Primera presentación</b><br>L1<br><br><b>Repaso</b><br>L2, L13, L14, L15, L16, L17                                                  |
| TEKS K.2.C.ii                                                                                                                                                                                                                                                                                                                                                                                                                                    | (ii) escribir palabras con patrones silábicos comunes, tales como CV, VC, CCV, CVC, VCV, CVCV, CCVCV y CVCCV.                                                                                                                          | <b>Primera presentación</b><br>L2<br><br><b>Repaso</b><br>L4, L6, L8, L11, L14, L15, L16, L17<br><br><b>Evaluación</b><br>L9           |
| <b>Conciencia del texto impreso</b>                                                                                                                                                                                                                                                                                                                                                                                                              |                                                                                                                                                                                                                                        |                                                                                                                                        |
| (2) Desarrollar y apoyar las destrezas fundamentales del lenguaje: escuchar, hablar, leer, escribir y pensar —inicio de la lectura y la escritura—. El estudiante desarrolla conocimiento de la estructura de las palabras a través de la conciencia fonológica, los conceptos impresos, la fonética y la morfología para comunicar, decodificar y escribir. (D) Se espera que el estudiante demuestre conciencia del texto impreso al:          |                                                                                                                                                                                                                                        |                                                                                                                                        |
| TEKS K.2.D.i                                                                                                                                                                                                                                                                                                                                                                                                                                     | (i) identificar la portada, la contraportada y la página del título de un libro.                                                                                                                                                       |                                                                                                                                        |
| TEKS K.2.D.ii                                                                                                                                                                                                                                                                                                                                                                                                                                    | (ii) sostener un libro con el lado correcto hacia arriba, dar vuelta a las páginas correctamente y saber que la lectura se mueve de arriba hacia abajo y de izquierda a derecha, con un movimiento de regreso en el renglón siguiente. |                                                                                                                                        |

## CONOCIMIENTOS Y DESTREZAS ESENCIALES DE TEXAS (TEKS) - KINDERGARTEN

| <b>Habilidades y Destrezas 5</b>                                                                                                                                                                                                                                                                                                                                                              |                                                                                                                                                             | <b>Correlaciones en la Guía del maestro</b>                                                                              |
|-----------------------------------------------------------------------------------------------------------------------------------------------------------------------------------------------------------------------------------------------------------------------------------------------------------------------------------------------------------------------------------------------|-------------------------------------------------------------------------------------------------------------------------------------------------------------|--------------------------------------------------------------------------------------------------------------------------|
| TEKS K.2.D.iii                                                                                                                                                                                                                                                                                                                                                                                | (iii) reconocer que las oraciones están compuestas de palabras separadas por espacios y reconocer los límites de las palabras.                              | <b>Primera presentación</b><br>L2<br><br><b>Evaluación</b><br>L18                                                        |
| TEKS K.2.D.iv                                                                                                                                                                                                                                                                                                                                                                                 | (iv) reconocer la diferencia entre una letra y una palabra impresa.                                                                                         | <b>Primera presentación</b><br>L1<br><br><b>Repaso</b><br>L13                                                            |
| TEKS K.2.D.v                                                                                                                                                                                                                                                                                                                                                                                  | (v) identificar todas las letras mayúsculas y minúsculas.                                                                                                   | <b>Primera presentación</b><br>L1, L3<br><br><b>Repaso</b><br>L4, L5, L7, L11, L12<br><br><b>Evaluación</b><br>L9        |
| <b>Escritura</b>                                                                                                                                                                                                                                                                                                                                                                              |                                                                                                                                                             |                                                                                                                          |
| (2) Desarrollar y apoyar las destrezas fundamentales del lenguaje: escuchar, hablar, leer, escribir y pensar —inicio de la lectura y la escritura—. El estudiante desarrolla conocimiento de la estructura de las palabras a través de la conciencia fonológica, los conceptos impresos, la fonética y la morfología para comunicar, decodificar y escribir. (E) Se espera que el estudiante: |                                                                                                                                                             |                                                                                                                          |
| TEKS K.2.E                                                                                                                                                                                                                                                                                                                                                                                    | desarrolle la escritura al formar de manera precisa todas las letras mayúsculas y minúsculas usando la direccionalidad apropiada.                           | <b>Primera presentación</b><br>L4<br><br><b>Repaso</b><br>L6, L8, L11, L13, L14, L15, L16<br><br><b>Evaluación</b><br>L9 |
| <b>Vocabulario</b>                                                                                                                                                                                                                                                                                                                                                                            |                                                                                                                                                             |                                                                                                                          |
| (3) Desarrollar y apoyar las destrezas fundamentales del lenguaje: escuchar, hablar, leer, escribir y pensar —vocabulario—. El estudiante usa el vocabulario recién adquirido de forma expresiva. Se espera que el estudiante:                                                                                                                                                                |                                                                                                                                                             |                                                                                                                          |
| TEKS K.3.A                                                                                                                                                                                                                                                                                                                                                                                    | (A) use un recurso, tal como un diccionario pictográfico o un recurso digital, para encontrar palabras.                                                     |                                                                                                                          |
| TEKS K.3.B                                                                                                                                                                                                                                                                                                                                                                                    | (B) use ilustraciones y textos que el estudiante pueda leer o escuchar para aprender o clarificar el significado de las palabras.                           |                                                                                                                          |
| TEKS K.3.C                                                                                                                                                                                                                                                                                                                                                                                    | (C) identifique y use palabras que nombren acciones; direcciones; posiciones; secuencias; categorías, tales como colores, formas y texturas; y ubicaciones. | <b>Primera presentación</b><br>L3<br><br><b>Repaso</b><br>L7, L17                                                        |
| <b>Lectura autodirigida</b>                                                                                                                                                                                                                                                                                                                                                                   |                                                                                                                                                             |                                                                                                                          |
| (4) Desarrollar y apoyar las destrezas fundamentales del lenguaje: escuchar, hablar, leer, escribir y pensar —lectura autodirigida—. El estudiante lee textos apropiados para su nivel escolar de forma independiente. Se espera que el estudiante:                                                                                                                                           |                                                                                                                                                             |                                                                                                                          |
| TEKS K.4                                                                                                                                                                                                                                                                                                                                                                                      | autoseleccione el texto e interactúe independientemente con el texto por períodos de tiempo cada vez mayores.                                               |                                                                                                                          |

## CONOCIMIENTOS Y DESTREZAS ESENCIALES DE TEXAS (TEKS) - KINDERGARTEN

### Habilidades y Destrezas 5

### Correlaciones en la Guía del maestro

#### Habilidades de comprensión

(5) Habilidades de comprensión: escuchar, hablar, leer, escribir y pensar utilizando múltiples textos. El estudiante usa habilidades metacognitivas para desarrollar y profundizar la comprensión de textos cada vez más complejos. Se espera que el estudiante:

|            |                                                                                                                                                                                                       |                                                                   |
|------------|-------------------------------------------------------------------------------------------------------------------------------------------------------------------------------------------------------|-------------------------------------------------------------------|
| TEKS K.5.A | (A) establezca un propósito para la lectura de textos asignados y autoseleccionados con la asistencia de un adulto.                                                                                   | <b>Primera presentación</b><br>L3                                 |
| TEKS K.5.B | (B) formule preguntas sobre el texto antes, durante y después de la lectura para profundizar la comprensión y obtener información con la asistencia de un adulto.                                     |                                                                   |
| TEKS K.5.C | (C) haga y confirme predicciones utilizando los rasgos y las estructuras del texto con la asistencia de un adulto.                                                                                    | <b>Primera presentación</b><br>L1<br><br><b>Repaso</b><br>L5, L12 |
| TEKS K.5.D | (D) cree imágenes mentales para profundizar la comprensión con la asistencia de un adulto.                                                                                                            |                                                                   |
| TEKS K.5.E | (E) haga conexiones relacionadas con experiencias personales, ideas de otros textos y la sociedad con la asistencia de un adulto.                                                                     |                                                                   |
| TEKS K.5.F | (F) haga inferencias y use evidencia para apoyar la comprensión con la asistencia de un adulto.                                                                                                       | <b>Primera presentación</b><br>L8                                 |
| TEKS K.5.G | (G) evalúe los detalles para determinar qué es lo más importante con la asistencia de un adulto.                                                                                                      | <b>Primera presentación</b><br>L6                                 |
| TEKS K.5.H | (H) sintetice información para crear un nuevo entendimiento con la asistencia de un adulto.                                                                                                           |                                                                   |
| TEKS K.5.I | (I) revise la comprensión y haga ajustes, tales como releer, usar conocimiento previo, observar pistas visuales y formular preguntas cuando la comprensión se pierde, con la asistencia de un adulto. |                                                                   |

#### Habilidades para responder

(6) Habilidades para responder: escuchar, hablar, leer, escribir y pensar utilizando múltiples textos. El estudiante responde a una variedad cada vez más desafiante de fuentes de información que lee, escucha o ve. Se espera que el estudiante:

|            |                                                                                                                       |                                                                                                                        |
|------------|-----------------------------------------------------------------------------------------------------------------------|------------------------------------------------------------------------------------------------------------------------|
| TEKS K.6.A | (A) describa conexiones personales respecto a una variedad de fuentes de información.                                 | <b>Primera presentación</b><br>L10                                                                                     |
| TEKS K.6.B | (B) proporcione una respuesta oral, pictórica o escrita respecto a un texto.                                          | <b>Primera presentación</b><br>L1<br><br><b>Repaso</b><br>L3, L4, L5, L8, L12, L13, L16<br><br><b>Evaluación</b><br>L9 |
| TEKS K.6.C | (C) use evidencia textual para apoyar una respuesta apropiada.                                                        | <b>Primera presentación</b><br>L16                                                                                     |
| TEKS K.6.D | (D) vuelva a contar textos de manera que mantengan su significado.                                                    |                                                                                                                        |
| TEKS K.6.E | (E) interactúe con las fuentes de información de manera significativa, tal como al hacer ilustraciones o al escribir. |                                                                                                                        |
| TEKS K.6.F | (F) responda usando el vocabulario recién adquirido según sea apropiado.                                              | <b>Primera presentación</b><br>L11                                                                                     |

## CONOCIMIENTOS Y DESTREZAS ESENCIALES DE TEXAS (TEKS) - KINDERGARTEN

### Habilidades y Destrezas 5

### Correlaciones en la Guía del maestro

#### Múltiples géneros - elementos literarios

(7) Múltiples géneros: escuchar, hablar, leer, escribir y pensar utilizando múltiples textos —elementos literarios—. El estudiante reconoce y analiza elementos literarios dentro y a través del contenido cada vez más complejo de textos literarios tradicionales, contemporáneos, clásicos y diversos. Se espera que el estudiante:

|            |                                                                                                                                                                                      |                                   |
|------------|--------------------------------------------------------------------------------------------------------------------------------------------------------------------------------------|-----------------------------------|
| TEKS K.7.A | (A) discuta tópicos y determine el tema básico usando evidencia textual con la asistencia de un adulto.                                                                              |                                   |
| TEKS K.7.B | (B) identifique y describa al personaje principal (personajes principales).                                                                                                          |                                   |
| TEKS K.7.C | (C) describa los elementos del desarrollo de la trama, incluyendo los eventos principales, el problema y la resolución, de textos leídos en voz alta con la asistencia de un adulto. |                                   |
| TEKS K.7.D | (D) describa el escenario.                                                                                                                                                           | <b>Primera presentación</b><br>L7 |

#### Múltiples géneros - géneros

(8) Múltiples géneros: escuchar, hablar, leer, escribir y pensar utilizando múltiples textos —géneros—. El estudiante reconoce y analiza las características, estructuras y propósitos específicos del género dentro y a través del contenido cada vez más complejo de textos tradicionales, contemporáneos, clásicos y diversos. Se espera que el estudiante:

|                |                                                                                                                                                                                 |                                                              |
|----------------|---------------------------------------------------------------------------------------------------------------------------------------------------------------------------------|--------------------------------------------------------------|
| TEKS K.8.A     | (A) demuestre conocimiento de las características distintivas de la literatura infantil más conocida, tal como cuentos populares, fábulas, cuentos de hadas y rimas infantiles. | <b>Primera presentación</b><br>L4<br><br><b>Repaso</b><br>L7 |
| TEKS K.8.B     | (B) discuta la rima y el ritmo en rimas infantiles y en una variedad de poemas.                                                                                                 | <b>Primera presentación</b><br>L4<br><br><b>Repaso</b><br>L7 |
| TEKS K.8.C     | (C) discuta los personajes principales del drama.                                                                                                                               |                                                              |
| TEKS K.8.D.i   | (D) reconozca las características y estructuras del texto informativo, incluyendo (i) la idea central y la evidencia que la apoya con la asistencia de un adulto.               |                                                              |
| TEKS K.8.D.ii  | (D) reconozca las características y estructuras del texto informativo, incluyendo (ii) títulos y gráficas simples para obtener información.                                     |                                                              |
| TEKS K.8.D.iii | (D) reconozca las características y estructuras del texto informativo, incluyendo (iii) los pasos en una secuencia con la asistencia de un adulto.                              |                                                              |
| TEKS K.8.E     | (E) reconozca las características del texto persuasivo con la asistencia de un adulto y exprese lo que el autor está tratando de persuadir al lector a pensar o hacer.          |                                                              |
| TEKS K.8.F     | (F) reconozca las características de los textos multimodales y digitales.                                                                                                       |                                                              |

#### Propósito y arte del escritor

(9) Propósito y arte del escritor: escuchar, hablar, leer, escribir y pensar utilizando múltiples textos. El estudiante hace indagaciones críticas para analizar las decisiones de los autores y cómo éstas influyen y comunican significado dentro de una variedad de textos. El estudiante analiza y aplica el arte del escritor con el propósito de desarrollar sus propios productos y presentaciones. Se espera que el estudiante:

|            |                                                                                                                      |                                    |
|------------|----------------------------------------------------------------------------------------------------------------------|------------------------------------|
| TEKS K.9.A | (A) discuta con la asistencia de un adulto el propósito del autor al escribir textos.                                | <b>Primera presentación</b><br>L12 |
| TEKS K.9.B | (B) discuta con la asistencia de un adulto cómo el uso de la estructura del texto contribuye al propósito del autor. |                                    |

## CONOCIMIENTOS Y DESTREZAS ESENCIALES DE TEXAS (TEKS) - KINDERGARTEN

| <b>Habilidades y Destrezas 5</b>                                                                                                                                                                                                                                                                   |                                                                                                                                                                                                                                                                        | <b>Correlaciones en la Guía del maestro</b>                                                                                                            |
|----------------------------------------------------------------------------------------------------------------------------------------------------------------------------------------------------------------------------------------------------------------------------------------------------|------------------------------------------------------------------------------------------------------------------------------------------------------------------------------------------------------------------------------------------------------------------------|--------------------------------------------------------------------------------------------------------------------------------------------------------|
| TEKS K.9.C                                                                                                                                                                                                                                                                                         | (C) discuta con la asistencia de un adulto el uso que hace el autor de los aspectos impresos y gráficos para lograr propósitos específicos.                                                                                                                            |                                                                                                                                                        |
| TEKS K.9.D                                                                                                                                                                                                                                                                                         | (D) discuta con la asistencia de un adulto cómo el autor usa palabras que ayudan al lector a crear imágenes.                                                                                                                                                           |                                                                                                                                                        |
| TEKS K.9.E                                                                                                                                                                                                                                                                                         | (E) escuche y experimente textos en primera y tercera persona.                                                                                                                                                                                                         | <b>Primera presentación</b><br>L1<br><br><b>Repaso</b><br>L2, L3, L4, L5, L6, L7, L8, L10, L11, L12, L13, L16, L17<br><br><b>Evaluación</b><br>L9, L18 |
| <b>Composición - proceso de la escritura</b>                                                                                                                                                                                                                                                       |                                                                                                                                                                                                                                                                        |                                                                                                                                                        |
| (10) Composición: escuchar, hablar, leer, escribir y pensar utilizando múltiples textos —proceso de escritura—. El estudiante utiliza el proceso de escritura en forma recurrente para redactar múltiples textos que sean legibles y usa las convenciones apropiadas. Se espera que el estudiante: |                                                                                                                                                                                                                                                                        |                                                                                                                                                        |
| TEKS K.10.A                                                                                                                                                                                                                                                                                        | (A) planifique generando ideas para escribir por medio de discusiones en la clase y de dibujos.                                                                                                                                                                        |                                                                                                                                                        |
| TEKS K.10.B                                                                                                                                                                                                                                                                                        | (B) desarrolle borradores en forma oral, pictórica o escrita organizando las ideas.                                                                                                                                                                                    |                                                                                                                                                        |
| TEKS K.10.C                                                                                                                                                                                                                                                                                        | (C) revise borradores agregando detalles en imágenes o palabras.                                                                                                                                                                                                       |                                                                                                                                                        |
| TEKS K.10.D.i                                                                                                                                                                                                                                                                                      | (D) edite borradores con la asistencia de un adulto usando las convenciones comunes de la lengua española, incluyendo:<br>(i) oraciones completas.                                                                                                                     |                                                                                                                                                        |
| TEKS K.10.D.ii                                                                                                                                                                                                                                                                                     | (D) edite borradores con la asistencia de un adulto usando las convenciones comunes de la lengua española, incluyendo:<br>(ii) verbos, incluyendo la diferencia entre ser y estar.                                                                                     |                                                                                                                                                        |
| TEKS K.10.D.iii                                                                                                                                                                                                                                                                                    | (D) edite borradores con la asistencia de un adulto usando las convenciones comunes de la lengua española, incluyendo:<br>(iii) sustantivos singulares y plurales, incluyendo los artículos específicos de acuerdo al género.                                          |                                                                                                                                                        |
| TEKS K.10.D.iv                                                                                                                                                                                                                                                                                     | (D) edite borradores con la asistencia de un adulto usando las convenciones comunes de la lengua española, incluyendo:<br>(iv) adjetivos, incluyendo artículos.                                                                                                        |                                                                                                                                                        |
| TEKS K.10.D.v                                                                                                                                                                                                                                                                                      | (D) edite borradores con la asistencia de un adulto usando las convenciones comunes de la lengua española, incluyendo:<br>(v) preposiciones.                                                                                                                           |                                                                                                                                                        |
| TEKS K.10.D.vi                                                                                                                                                                                                                                                                                     | (D) edite borradores con la asistencia de un adulto usando las convenciones comunes de la lengua española, incluyendo:<br>(vi) pronombres, incluyendo pronombres personales, y la diferencia en el uso del pronombre personal formal usted y el pronombre informal tú. |                                                                                                                                                        |
| TEKS K.10.D.vii                                                                                                                                                                                                                                                                                    | (D) edite borradores con la asistencia de un adulto usando las convenciones comunes de la lengua española, incluyendo:<br>(vii) uso de mayúscula en la primera letra de una oración y en los nombres.                                                                  |                                                                                                                                                        |

## CONOCIMIENTOS Y DESTREZAS ESENCIALES DE TEXAS (TEKS) - KINDERGARTEN

| <b>Habilidades y Destrezas 5</b>                                                                                                                                                                                                                                          |                                                                                                                                                                                                                                                               | <b>Correlaciones en la Guía del maestro</b> |
|---------------------------------------------------------------------------------------------------------------------------------------------------------------------------------------------------------------------------------------------------------------------------|---------------------------------------------------------------------------------------------------------------------------------------------------------------------------------------------------------------------------------------------------------------|---------------------------------------------|
| TEKS K.10.D.viii                                                                                                                                                                                                                                                          | (D) edite borradores con la asistencia de un adulto usando las convenciones comunes de la lengua española, incluyendo:<br>(viii) signos de puntuación al final de las oraciones declarativas.                                                                 |                                             |
| TEKS K.10.D.ix                                                                                                                                                                                                                                                            | (D) edite borradores con la asistencia de un adulto usando las convenciones comunes de la lengua española, incluyendo:<br>(ix) escritura correcta de las palabras con patrones ortográficos y reglas ortográficas apropiados para el nivel del grado escolar. |                                             |
| TEKS K.10.E                                                                                                                                                                                                                                                               | (E) comparta la escritura.                                                                                                                                                                                                                                    |                                             |
| <b>Composición - géneros</b>                                                                                                                                                                                                                                              |                                                                                                                                                                                                                                                               |                                             |
| (11) Composición: escuchar, hablar, leer, escribir y pensar utilizando múltiples textos —géneros—. El estudiante usa el arte del escritor y las características del género para redactar múltiples textos que sean significativos. Se espera que el estudiante:           |                                                                                                                                                                                                                                                               |                                             |
| TEKS K.11.A                                                                                                                                                                                                                                                               | (A) dicte o redacte textos literarios, incluyendo narraciones personales.                                                                                                                                                                                     |                                             |
| TEKS K.11.B                                                                                                                                                                                                                                                               | (B) dicte o redacte textos informativos.                                                                                                                                                                                                                      |                                             |
| <b>Indagación e investigación</b>                                                                                                                                                                                                                                         |                                                                                                                                                                                                                                                               |                                             |
| (12) Indagación e investigación: escuchar, hablar, leer, escribir y pensar utilizando múltiples textos. El estudiante se involucra en procesos de indagación a corto plazo y de forma recurrente y continua para una variedad de propósitos. Se espera que el estudiante: |                                                                                                                                                                                                                                                               |                                             |
| TEKS K.12.A                                                                                                                                                                                                                                                               | (A) formule preguntas para la indagación formal e informal con la asistencia de un adulto.                                                                                                                                                                    |                                             |
| TEKS K.12.B                                                                                                                                                                                                                                                               | (B) elabore y siga un plan de investigación con la asistencia de un adulto.                                                                                                                                                                                   |                                             |
| TEKS K.12.C                                                                                                                                                                                                                                                               | (C) recopile información de una variedad de fuentes de información con la asistencia de un adulto.                                                                                                                                                            |                                             |
| TEKS K.12.D                                                                                                                                                                                                                                                               | (D) demuestre comprensión de la información recopilada con la asistencia de un adulto.                                                                                                                                                                        |                                             |
| TEKS K.12.E                                                                                                                                                                                                                                                               | (E) utilice un modo apropiado de entrega, ya sea escrito, oral o multimodal, para presentar los resultados.                                                                                                                                                   |                                             |

## **Senior Vice President and General Manager, K-8 Humanities**

LaShon Ormond

### **Chief Product Officer**

Alexandra Walsh

### **Chief Academic Officer**

Susan Lambert

### **Content and Editorial**

Elizabeth Wade, PhD, Vice President, Editorial

Genya Devoe, Executive Director

María Oralia Martínez, Associate Director

Patricia Erno, Associate Director

Baria Jennings, EdD, Senior Content Developer

Sean McBride, Content and Instructional Specialist

Christina Cox, Managing Editor

### **Product and Project Management**

Amber Ely, Director, Product

Elisabeth Hartman, Associate Product Manager

Melissa Cherian, Executive Director, Strategic Projects

Catherine Alexander, Associate Director, Project Management

Stephanie Koleda, Senior Project Manager

Leslie Johnson, Director, Commercial Operations

Zara Chaudhury, Project Manager

Patricia Beam Portney, Project Coordinator

Tamara Morris, Project Coordinator

### **Design and Production**

Tory Novikova, Senior Director, Product Design

Erin O'Donnell, Senior Product Design Manager

### **Texas Contributors**

#### **Content and Editorial**

Laia Cortes, Bilingual Content Designer

Ana Mercedes Falcón, Copy Editor and Translator

Ana Killackey, Copy Editor and Translator

Jorge Limón, Copy Editor and Translator

Sofía Pereson, Copy Editor and Translator

Brycé Pesce, Bilingual Content Designer

Melissa Saldaña, Bilingual Content Designer

Lyna Ward, Bilingual Content Designer

Mabel Zardus, Senior Bilingual Content Designer

#### **Product and Project Management**

Reyna Hensley, Project Manager

Carolina Paz-Giraldo, Project Manager

#### **Art, Design, and Production**

Raghav Arumugam, Illustrator

Derick Brooks, Illustrator

Olioli Buika, Illustrator

Ami Cai, Illustrator

Alanna Conway, Illustrator

Stuart Dalgo, Production Designer

Lucas De Oliveira, Production Designer

Rodrigo Garcia, Senior Visual Designer

Isabel Hetrick, Illustrator

Ana Hinojosa, Illustrator

Ian Horst, Production Design Manager

Jagriti Khirwar, Illustrator

Janelly Rodriguez, Illustrator

Francesca Mahaney, Illustrator

Amber Marquez, Image Researcher and Illustrator

Jocelyn Martinez, Image Researcher and Illustrator

Emily Mendoza, Illustrator

Islenia Milien, Illustrator

Melisa Osorio Bonifaz, Art Director

Emma Pokorny, Illustrator

Dominique Ramsey, Illustrator

Meghana Reddy, Illustrator

Janelly Rodriguez, Illustrator

Jules Zuckerberg, Illustrator

#### **Editorial Development and Production Services**

Aparicio Publishing

**Series Editor-in-Chief**

E. D. Hirsch Jr.

**President**

Linda Bevilacqua

**Editorial Staff**

Mick Anderson  
Robin Blackshire  
Laura Drummond  
Emma Earnst  
Lucinda Ewing  
Sara Hunt  
Rosie McCormick  
Cynthia Peng  
Liz Pettit  
Tonya Ronayne  
Deborah Samley  
Kate Stephenson  
Elizabeth Wafler  
James Walsh  
Sarah Zelinke

**Design and Graphics Staff**

Kelsie Harman  
Liz Loewenstein  
Bridget Moriarty  
Lauren Pack

**Consulting Project Management Services**

ScribeConcepts.com

**Additional Consulting Services**

Erin Kist  
Carolyn Pinkerton  
Scott Ritchie  
Kelina Summers

**Acknowledgments**

These materials are the result of the work, advice, and encouragement of numerous individuals over many years. Some of those singled out here already know the depth of our gratitude; others may be surprised to find themselves thanked publicly for help they gave quietly and generously for the sake of the enterprise alone. To helpers named and unnamed we are deeply grateful.

**Contributors to Earlier Versions of These Materials**

Susan B. Albaugh, Kazuko Ashizawa, Kim Berrall, Ang Blanchette, Nancy Braier, Maggie Buchanan, Paula Coyner, Kathryn M. Cummings, Michelle De Groot, Michael Donegan, Diana Espinal, Mary E. Forbes, Michael L. Ford, Sue Fulton, Carolyn Gosse, Dorrit Green, Liza Greene, Ted Hirsch, Danielle Knecht, James K. Lee, Matt Leech, Diane Henry Leipzig, Robin Luecke, Martha G. Mack, Liana Mahoney, Isabel McLean, Steve Morrison, Juliane K. Munson, Elizabeth B. Rasmussen, Ellen Sadler, Rachael L. Shaw, Sivan B. Sherman, Diane Auger Smith, Laura Tortorelli, Khara Turnbull, Miriam E. Vidaver, Michelle L. Warner, Catherine S. Whittington, Jeannette A. Williams.

We would like to extend special recognition to Program Directors Matthew Davis and Souzanne Wright, who were instrumental in the early development of this program.

**Schools**

We are truly grateful to the teachers, students, and administrators of the following schools for their willingness to field-test these materials and for their invaluable advice: Capitol View Elementary, Challenge Foundation Academy (IN), Community Academy Public Charter School, Lake Lure Classical Academy, Lepanto Elementary School, New Holland Core Knowledge Academy, Paramount School of Excellence, Pioneer Challenge Foundation Academy, PS 26R (the Carteret School), PS 30X (Wilton School), PS 50X (Clara Barton School), PS 96Q, PS 102X (Joseph O. Loretan), PS 104Q (the Bays Water), PS 214K (Michael Friedsam), PS 223Q (Lyndon B. Johnson School), PS 308K (Clara Cardwell), PS 333Q (Goldie Maple Academy), Sequoyah Elementary School, South Shore Charter Public School, Spartanburg Charter School, Steed Elementary School, Thomas Jefferson Classical Academy, Three Oaks Elementary, West Manor Elementary.

And a special thanks to the Pilot Coordinators, Anita Henderson, Yasmin Lugo-Hernandez, and Susan Smith, whose suggestions and day-to-day support to teachers using these materials in their classrooms were critical.



## Credits

Every effort has been taken to trace and acknowledge copyrights. The editors tender their apologies for any accidental infringement where copyright has proved untraceable. They would be pleased to insert the appropriate acknowledgment in any subsequent edition of this publication. Trademarks and trade names are shown in this publication for illustrative purposes only and are the property of their respective owners. The references to trademarks and trade names given herein do not affect their validity.

All photographs are used under license from Shutterstock, Inc. unless otherwise noted.

## Illustrators and Image Sources

Cover: Amplify Education, Inc.; 39, 40, 82, 108, 123, 174, 200, 240, 278: Amber Marquez; RM 1.1: Amber Marquez; RM 1.1: Jocelyn Martinez; RM 2.1: Shutterstock; RM 2.2: Shutterstock; RM 2.3: Shutterstock; RM 4.1: Amber Marquez; RM 5.1: Amber Marquez; RM 5.1: Jocelyn Martinez; RM 6.2: Amber Marquez; RM 6.2: Francesca Mahaney; RM 6.2: Jocelyn Martinez; RM 7.1: Amber Marquez; RM 7.1: Francesca Mahaney; RM 7.1: Jocelyn Martinez; RM 8.1: Amber Marquez; RM 8.1: Jocelyn Martinez; RM 9.1: Shutterstock; RM 9.2: Shutterstock; RM 10.1: Amber Marquez; RM 10.1: Jocelyn Martinez; RM 12.1: Shutterstock; RM 13.2: Shutterstock; RM 14.2: Ami Cai; RM 14.2: Jocelyn Martinez; RM 17.1: Amber Marquez; RM 17.1: Francesca Mahaney; RM 17.1: Jocelyn Martinez; RM 17.3: Shutterstock; RM 17.4: Francesca Mahaney; RM 17.4: Jocelyn Martinez; RM 18.1: Amber Marquez; RM 18.1: Francesca Mahaney; RM 18.1: Jocelyn Martinez; RM 18.4: Amber Marquez

Regarding the Shutterstock items listed above, please note: "No person or entity shall falsely represent, expressly or by way of reasonable implication, that the content herein was created by that person or entity, or any person other than the copyright holder(s) of that content."



**Kindergarten** | **Habilidades y Destrezas 5** | Guía del maestro

**Versión  
digital  
de Texas**

5

día

piñata

Kindergarten

**Habilidades**

**y Destrezas 5**

| Cuaderno de actividades

Kindergarten

---

# **Habilidades y Destrezas 5**

---

**Cuaderno de actividades**

**Notice and Disclaimer:** The agency has developed these learning resources as a contingency option for school districts. These are optional resources intended to assist in the delivery of instructional materials in this time of public health crisis. Feedback will be gathered from educators and organizations across the state and will inform the continuous improvement of subsequent units and editions. School districts and charter schools retain the responsibility to educate their students and should consult with their legal counsel regarding compliance with applicable legal and constitutional requirements and prohibitions.

Given the timeline for development, errors are to be expected. If you find an error, please email us at [texashomelearning@tea.texas.gov](mailto:texashomelearning@tea.texas.gov).

This work is licensed under a Creative Commons Attribution-NonCommercial-ShareAlike 4.0 International License.

You are free:

to Share—to copy, distribute, and transmit the work  
to Remix—to adapt the work

Under the following conditions:

Attribution—You must attribute any adaptations of the work in the following manner:

This work is based on original works of Amplify Education, Inc. ([amplify.com](http://amplify.com)) and the Core Knowledge Foundation ([coreknowledge.org](http://coreknowledge.org)) made available under a Creative Commons Attribution-NonCommercial-ShareAlike 4.0 International License. This does not in any way imply endorsement by those authors of this work.

Noncommercial—You may not use this work for commercial purposes.

Share Alike—If you alter, transform, or build upon this work, you may distribute the resulting work only under the same or similar license to this one.

With the understanding that:

For any reuse or distribution, you must make clear to others the license terms of this work. The best way to do this is with a link to this web page:

<https://creativecommons.org/licenses/by-nc-sa/4.0/>

© 2022 Amplify Education, Inc.  
[amplify.com](http://amplify.com)

Trademarks and trade names are shown in this book strictly for illustrative and educational purposes and are the property of their respective owners. References herein should not be regarded as affecting the validity of said trademarks and trade names.

# **Habilidades y Destrezas 5**

## **Cuaderno de actividades**

Este Cuaderno de actividades contiene las Páginas de actividades que acompañan muchas de las lecciones de la Guía del maestro para la Unidad 5. Las Páginas de actividades están organizadas y numeradas de acuerdo con el número de la lección y el orden en el que se usan dentro de ella. Por ejemplo, si hay dos Páginas de actividades para la Lección 2, la primera estará numerada como 2.1 y la segunda como 2.2. Las instrucciones en las Páginas de actividades no son para que los estudiantes las lean, ya que tienen palabras que no son decodificables para ellos. Los maestros y maestras explicarán oralmente estas Páginas de actividades a los estudiantes, usando las instrucciones de la Guía del maestro. El Cuaderno de actividades es un componente del estudiante, lo que significa que cada estudiante debe tener uno. En kindergarten es más apropiado para el desarrollo distribuir las páginas del Cuaderno de actividades a los estudiantes, según sea necesario. Determine el acceso del estudiante al Cuaderno de actividades de acuerdo con las necesidades de su clase.



Nombre: \_\_\_\_\_

Fecha: \_\_\_\_\_

1.1

Página de actividades



|  |  |  |  |  |
|--|--|--|--|--|
|  |  |  |  |  |
|  |  |  |  |  |
|  |  |  |  |  |
|  |  |  |  |  |
|  |  |  |  |  |

**Instrucciones:** Pida a los estudiantes que tracen la letra *h* minúscula mientras repiten los pasos: "Empiezo en la línea de arriba. 1. Dibujo una línea larga hacia abajo. 2. Dibujo una curva."



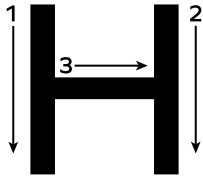

|  |  |  |  |  |
|--|--|--|--|--|
|  |  |  |  |  |
|  |  |  |  |  |
|  |  |  |  |  |
|  |  |  |  |  |
|  |  |  |  |  |

**Instrucciones:** Pida a los estudiantes que tracen la letra *H* mayúscula mientras repiten los pasos: “Empiezo en la línea de arriba. 1. Dibujo una línea larga hacia abajo. 2. Dibujo una línea larga hacia abajo. 3. Dibujo una línea horizontal”.

Nombre: \_\_\_\_\_

Fecha: \_\_\_\_\_

1.2

Para llevar a casa

**Estimada familia o tutor:**

Pida al estudiante que coloree solo las imágenes que empiezan con *h* muda (*higo*, *hormiga*, *girasol*, *horno*, *helado*, *ventana*). Después, pida que den vuelta a la página para que tracen el nombre de las imágenes que colorearon.

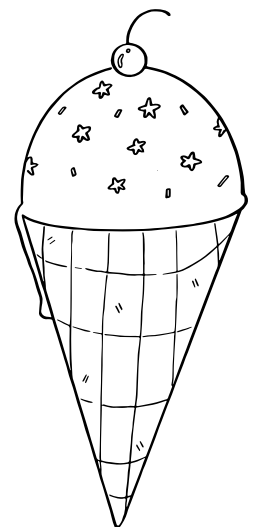
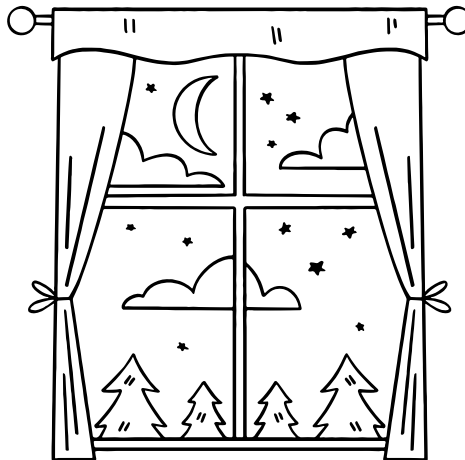
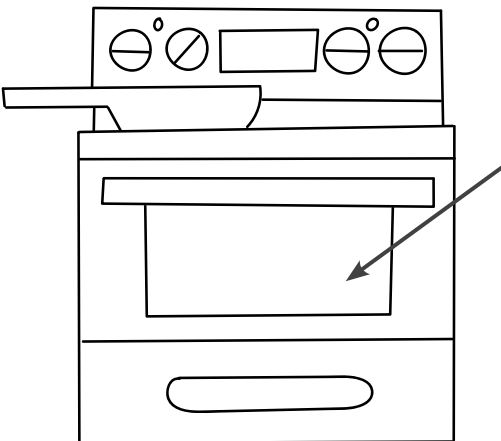
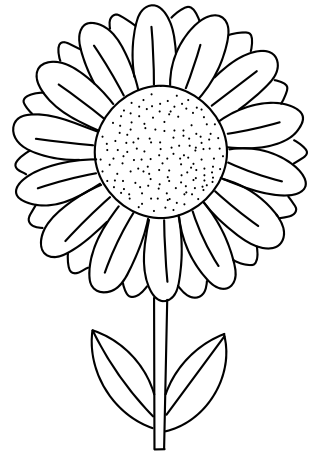
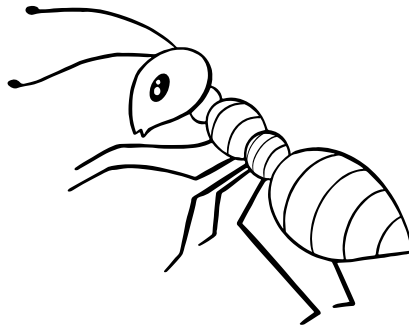
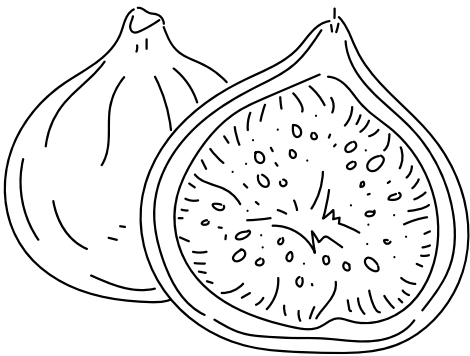

hilo

hilo

horno

horno

helado

helado

hormiga

hormiga

Nombre: \_\_\_\_\_

Fecha: \_\_\_\_\_

# 2.1

Página de actividades

## hormiga

## horno

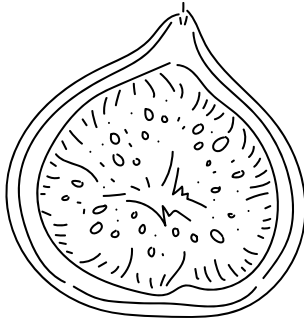

---

---

---

## higo

## helado

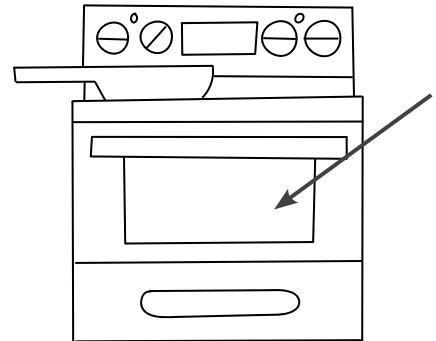

---

---

---

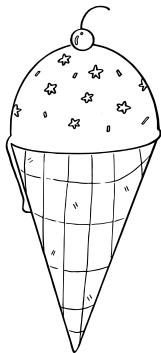

---

---

---

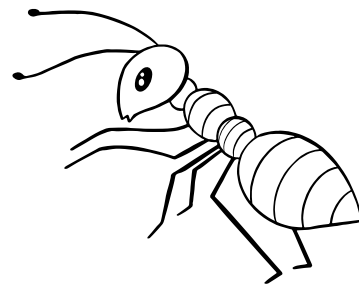

---

---

---

**Instrucciones:** Pida a los estudiantes que escriban cada palabra debajo de la imagen correspondiente.



Nombre: \_\_\_\_\_

Fecha: \_\_\_\_\_

## 2.2

Para llevar a casa

### Estimada familia o tutor:

El estudiante está aprendiendo a leer, mezclando sonidos dentro de una palabra. A continuación, se muestran una serie de tarjetas de palabras para poder continuar este aprendizaje en casa. Pídale que lea las palabras escritas para luego recortar cada tarjeta. El estudiante puede practicar la escritura de palabras, copiando las palabras de las tarjetas en otra hoja. Por favor guarde las tarjetas para seguir practicando.



**hola**

**hilo**

**hormiga**

**hermano**

**helado**

**horno**

**hoja**

**higo**



Nombre: \_\_\_\_\_

Fecha: \_\_\_\_\_

# 3.1

Página de actividades

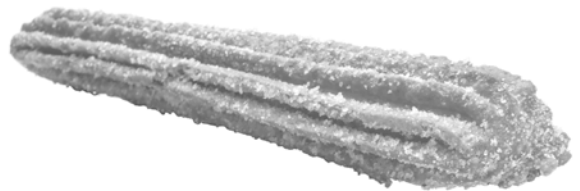
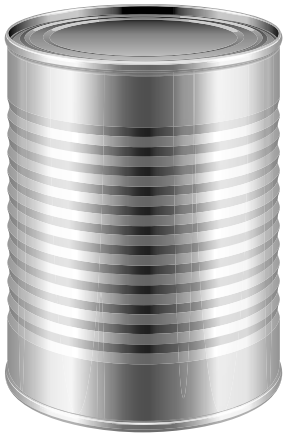

**Instrucciones:** Pida a los estudiantes que digan en voz alta el nombre de las imágenes y alarguen el sonido inicial de cada palabra. Después, solicite que encierren en un círculo aquellas que inicien con el sonido /ch/ (*chocolate, lata, boca, churro*).





Nombre: \_\_\_\_\_

Fecha: \_\_\_\_\_

# 3.2

Para llevar a casa

## Estimada familia o tutor:

Pida al estudiante que diga en voz alta el nombre de las imágenes. Pídale que encierre en un círculo la imagen si en su nombre se incluye el sonido /ch/. Pregunte al estudiante si el sonido se encuentra en la primera, segunda o tercera sílaba de la palabra. Si el sonido /ch/ está al principio, coloreará el primer recuadro; si está en medio, coloreará el segundo recuadro; si está al final, coloreará el último recuadro (*mochila, taza, teclado, chile, Pinocho, mapache*).

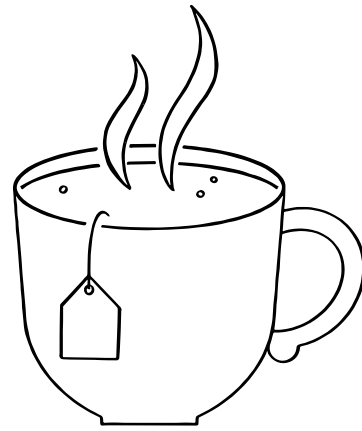
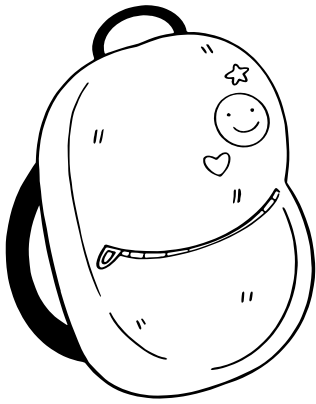

|  |  |  |
|--|--|--|
|  |  |  |
|--|--|--|

|  |  |  |
|--|--|--|
|  |  |  |
|--|--|--|

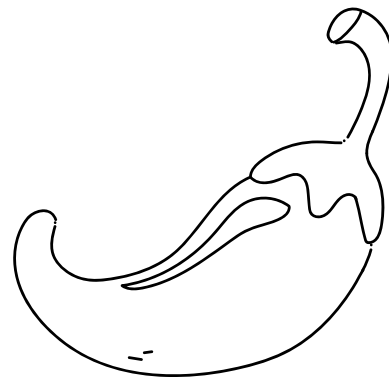
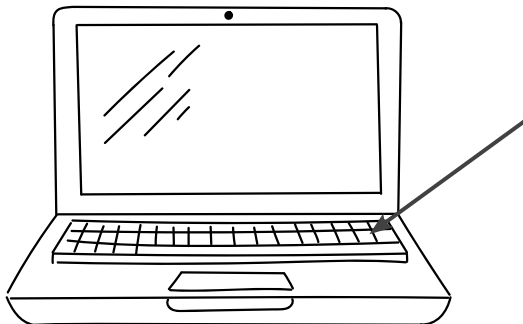

|  |  |  |
|--|--|--|
|  |  |  |
|--|--|--|

|  |  |  |
|--|--|--|
|  |  |  |
|--|--|--|

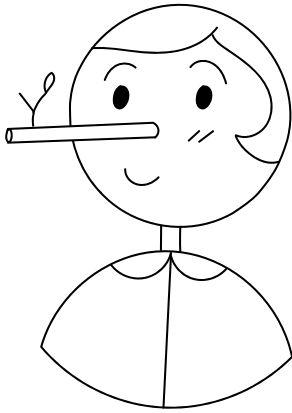

|  |  |  |
|--|--|--|
|  |  |  |
|--|--|--|

|  |  |  |
|--|--|--|
|  |  |  |
|--|--|--|

Nombre: \_\_\_\_\_

Fecha: \_\_\_\_\_

# 4.1

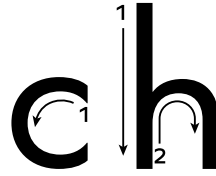

|  |  |  |  |  |
|--|--|--|--|--|
|  |  |  |  |  |
|  |  |  |  |  |
|  |  |  |  |  |
|  |  |  |  |  |
|  |  |  |  |  |

**Instrucciones:** Pida a los estudiantes que tracen el dígrafo *ch* mientras repiten los pasos. Primera letra: “Empiezo justo debajo de la línea punteada. 1. círculo casi completo hacia la izquierda”. Segunda letra: “Empiezo en la línea de arriba. 1. línea larga hacia abajo. 2. curva”.

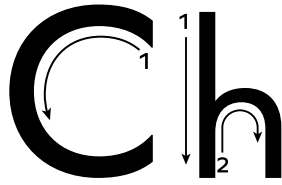

|  |  |  |  |  |
|--|--|--|--|--|
|  |  |  |  |  |
|  |  |  |  |  |
|  |  |  |  |  |
|  |  |  |  |  |
|  |  |  |  |  |

**Instrucciones:** Pida a los estudiantes que tracen el dígrafo *Ch* mientras repiten los pasos. Primera letra: “Empiezo en la línea de arriba. 1. círculo casi completo hacia la izquierda”. Segunda letra: “Empiezo en la línea de arriba. 1. línea larga hacia abajo. 2. curva”.

Nombre: \_\_\_\_\_

Fecha: \_\_\_\_\_

4.2

Página de actividades

El \_\_\_\_\_  
rojo.



La \_\_\_\_\_  
verde.



La maleta



**Instrucciones:** Pida a los estudiantes que miren las imágenes y tracen la palabra que falta para completar las oraciones (*chaleco, lechuga, chica, chile*).

El

pica mucho.



Nombre: \_\_\_\_\_

Fecha: \_\_\_\_\_

# 4.3

Para llevar a casa

Estimada familia o tutor:

Pida al estudiante que observe las imágenes y trace las sílabas que faltan para completar las palabras (*chaleco, leche, mochila, churros, chile, chamarra, lechuga, peluche*).



\_\_\_\_\_ **leco**



**le** \_\_\_\_\_



**mo** \_\_\_\_\_ **la**



\_\_\_\_\_ **rros**





\_\_\_\_\_ le



\_\_\_\_\_ marra



\_\_\_\_\_ le \_\_\_\_\_ ga



\_\_\_\_\_ pelu \_\_\_\_\_

Nombre: \_\_\_\_\_

Fecha: \_\_\_\_\_

# 5.1

Página de actividades

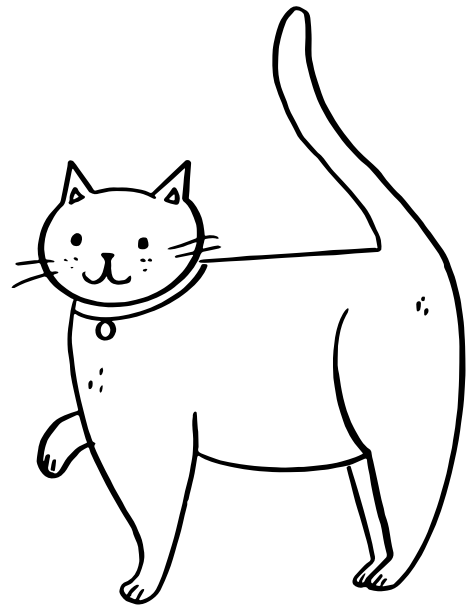
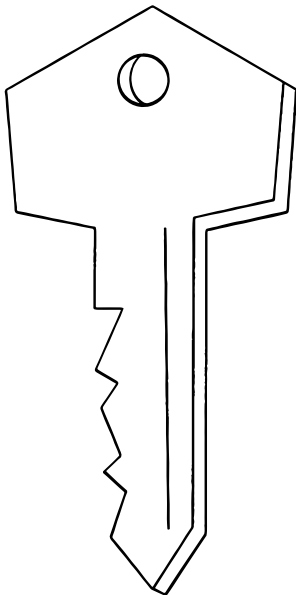
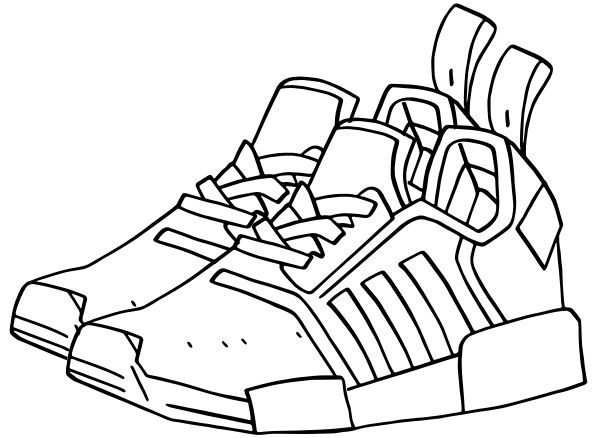
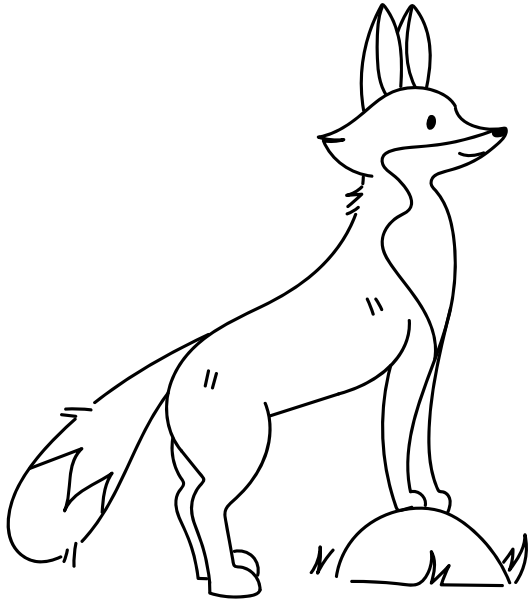

---

**Instrucciones:** Pida a los estudiantes que colorean solo las imágenes con sonido inicial /s/ (llave, gato, zapatos, zorro).



Nombre: \_\_\_\_\_

Fecha: \_\_\_\_\_

## 5.2

Para llevar a casa

### Estimada familia o tutor:

Ayude al estudiante a que recorte cada tarjeta; luego pídale que las coloque sobre la mesa de trabajo, las mezcle y forme las palabras (*gato, chica, noche, hojas*). Estas tarjetas pueden pegarse en una cartulina para que sean más duraderas y el estudiante pueda jugar con ellas en diferentes momentos.



ga

to

chi

ca

no

che

ho

jas



Nombre: \_\_\_\_\_

Fecha: \_\_\_\_\_

# 6.1



|  |  |  |  |  |
|--|--|--|--|--|
|  |  |  |  |  |
|  |  |  |  |  |
|  |  |  |  |  |
|  |  |  |  |  |
|  |  |  |  |  |

**Instrucciones:** Pida a los estudiantes que tracen la z minúscula, diciendo las frases: "Empiezo en la línea punteada. 1. Dibujo una línea horizontal. 2. Dibujo una línea diagonal hacia la izquierda. 3. Dibujo una línea horizontal. 4. Digo /s/'".

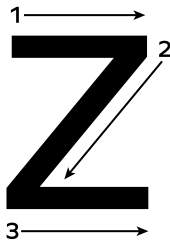

|  |  |  |  |  |
|--|--|--|--|--|
|  |  |  |  |  |
|  |  |  |  |  |
|  |  |  |  |  |
|  |  |  |  |  |
|  |  |  |  |  |

**Instrucciones:** Pida a los estudiantes que tracen la Z mayúscula, diciendo las frases: "Empiezo en la línea de arriba. 1. Dibujo una línea horizontal. 2. Dibujo una línea diagonal hacia la izquierda. 3. Dibujo una línea horizontal. 4. Digo /s/'".

Nombre: \_\_\_\_\_

Fecha: \_\_\_\_\_

6.2

Página de actividades

**zapatos**

**pez**

**taza**

**manzana**



\_\_\_\_\_

-----

\_\_\_\_\_

\_\_\_\_\_

-----

\_\_\_\_\_



\_\_\_\_\_

-----

\_\_\_\_\_

\_\_\_\_\_

-----

\_\_\_\_\_

**Instrucciones:** Pida a los estudiantes que lean las palabras y las escriban debajo de la imagen que las representa. Después, pida que en el espacio correspondiente escriban una frase u oración con alguna de las palabras. (imágenes: *zapatos, manzana, pez, taza, zorro, arroz*)



**arroz**

**zorro**



---

---

---

---

---

---

---

---

---

---

---

---

Nombre: \_\_\_\_\_

Fecha: \_\_\_\_\_

# 6.3

Para llevar a casa

**Estimada familia o tutor:**

Pida al estudiante que trace la letra z minúscula y las sílabas; después, solicite que den vuelta a la página y repitan el procedimiento con la Z mayúscula.



|  |  |  |  |  |
|--|--|--|--|--|
|  |  |  |  |  |
|  |  |  |  |  |
|  |  |  |  |  |
|  |  |  |  |  |
|  |  |  |  |  |

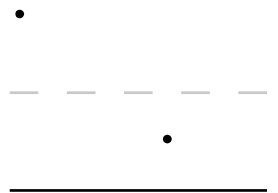
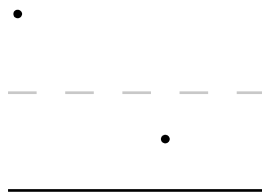
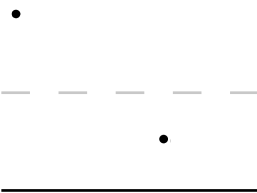
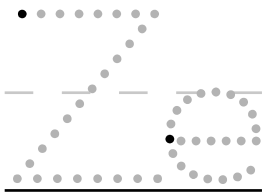
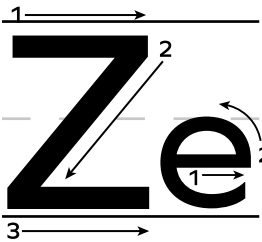
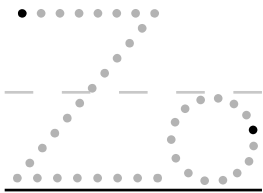
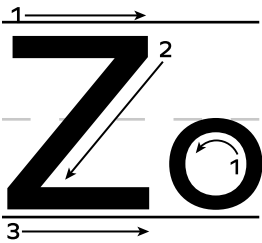
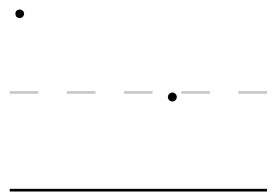
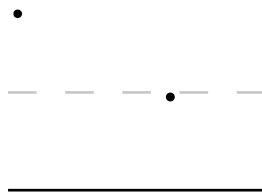
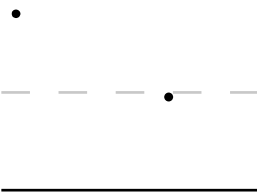
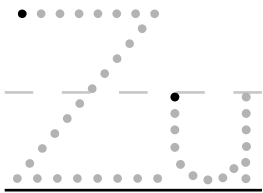
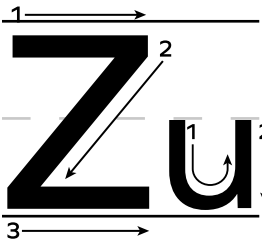
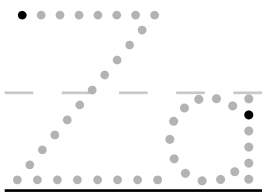
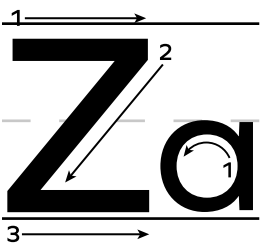
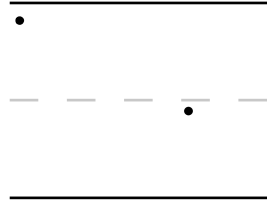
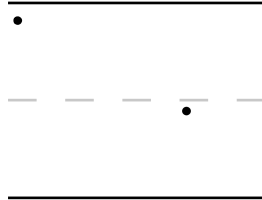
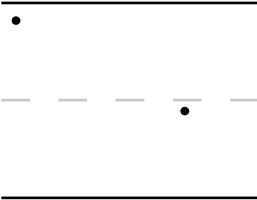
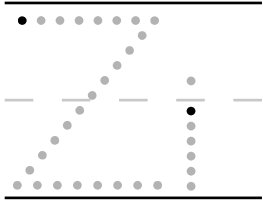
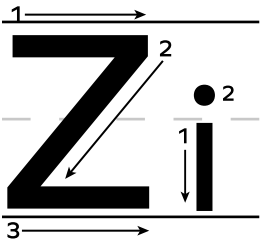
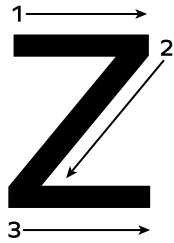

Nombre: \_\_\_\_\_

Fecha: \_\_\_\_\_

7.1

Página de actividades

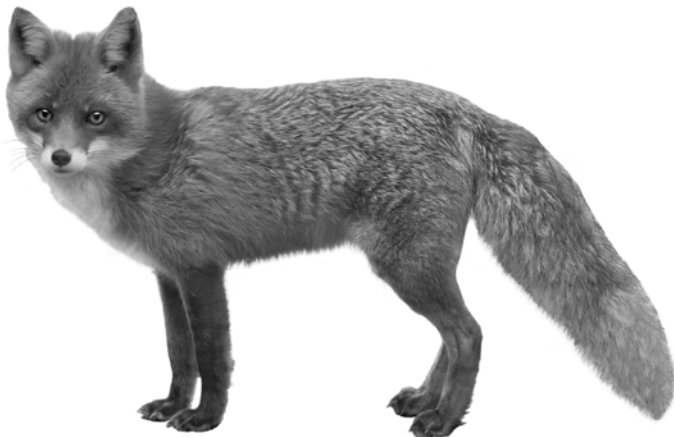

---

**Instrucciones:** Pida a los estudiantes que digan en voz alta el nombre de cada imagen (*cerezas, cisne, cebollas, zorro*); y después que encierren en un círculo las imágenes cuyo nombre comience con las sílabas *ce* y *ci*.



Nombre: \_\_\_\_\_

Fecha: \_\_\_\_\_

7.2

Para llevar a casa

Estimada familia o tutor:

Pida al estudiante que recorten las imágenes de la parte superior de la página de actividades y que las peguen sobre las imágenes que corresponden.



cerdo

circo

cebolla

cinco

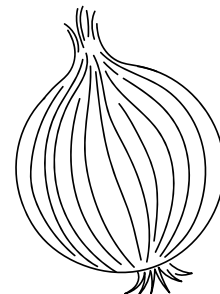
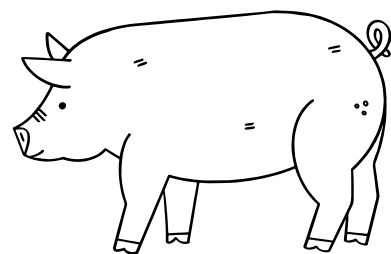



Nombre: \_\_\_\_\_

Fecha: \_\_\_\_\_

# 8.1



|  |  |  |  |  |
|--|--|--|--|--|
|  |  |  |  |  |
|  |  |  |  |  |
|  |  |  |  |  |
|  |  |  |  |  |
|  |  |  |  |  |

**Instrucciones:** Pida a los estudiantes que tracen las sílabas *ce* y *ci* mientras repiten los pasos para cada uno. Para *ce*: “Empiezo justo debajo de la línea punteada. 1. Dibujo un círculo casi completo hacia la izquierda.” y “Empiezo entre la línea punteada y la línea de abajo. 1. Dibujo una línea horizontal. 2. Dibujo un círculo casi completo hacia la izquierda. Digo la sílaba *se*”. Para *ci*: “Empiezo justo debajo de la línea punteada. 1. Dibujo un círculo casi completo hacia la izquierda.” y “Empiezo en la línea punteada. 1. Dibujo una línea corta hacia abajo 2. Pongo un punto arriba. Digo la sílaba *si*”.



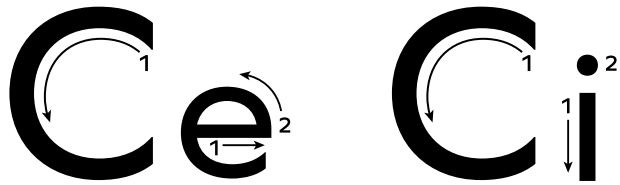

|  |  |  |  |  |
|--|--|--|--|--|
|  |  |  |  |  |
|  |  |  |  |  |
|  |  |  |  |  |
|  |  |  |  |  |
|  |  |  |  |  |

**Instrucciones:** Pida a los estudiantes que tracen las sílabas *Ce* y *Ci* mientras repiten los pasos para cada uno. Para *Ce*: “Empiezo justo debajo de la línea de arriba. 1. Dibujo un círculo casi completo hacia la izquierda.” y “Empiezo entre la línea punteada y la línea de abajo. 1. Dibujo una línea horizontal. 2. Dibujo un círculo casi completo hacia la izquierda. Digo la sílaba *se*”. Para *Ci*: “Empiezo justo debajo de la línea de arriba. 1. Dibujo un círculo casi completo hacia la izquierda.” y “Empiezo en la línea punteada. 1. Dibujo una línea corta hacia abajo 2. Pongo un punto arriba. Digo la sílaba *si*”.

Nombre: \_\_\_\_\_

Fecha: \_\_\_\_\_

8.2

Página de actividades

F en está cerca

F en está cerca

F en está cerca

Come cinco uvas

Come cinco uvas

Come cinco uvas

**Instrucciones:** Pida a los estudiantes que tracen las palabras siguiendo la direccionalidad de las flechas en cada letra.



Nombre: \_\_\_\_\_

Fecha: \_\_\_\_\_

# 8.3

Para llevar a casa

Estimada familia o tutor:

Pida al estudiante que lea las palabras y las escriba debajo de la imagen que corresponda (*maceta*, *cinco*, *circo* y *cebolla*).

**cebolla**

**maceta**

**cinco**

**circo**

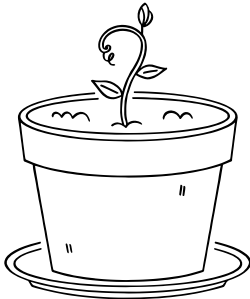

\_\_\_\_\_

-----

\_\_\_\_\_

\_\_\_\_\_

-----

\_\_\_\_\_

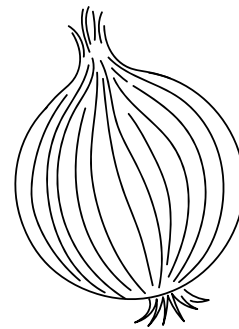

\_\_\_\_\_

-----

\_\_\_\_\_

\_\_\_\_\_

-----

\_\_\_\_\_

Pida al estudiante que lea las palabras y las escriba debajo de la imagen que corresponda (cereza, cerdo, cine y pecera).

**pecera**

**cine**

**cerdo**

**cereza**

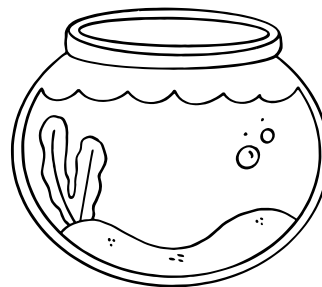
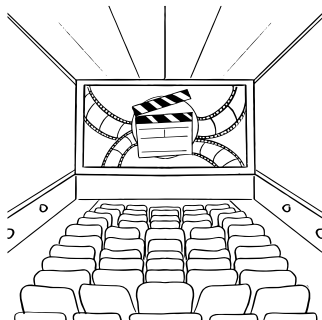
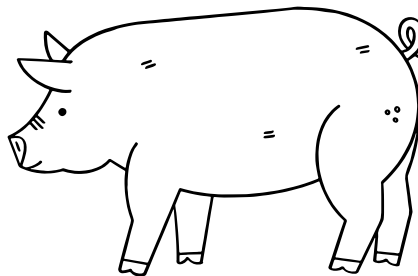

Nombre: \_\_\_\_\_

Fecha: \_\_\_\_\_

9.1

Página de actividades

|    |    |     |
|----|----|-----|
| ch | Ce | z   |
| s  | h  | S   |
| H  | Ch | qui |
| Z  | ce | ci  |

**Instrucciones:** Pida a los estudiantes que encierren en un círculo la letra o sílaba que corresponde al sonido inicial de cada palabra que usted diga en voz alta: *Héctor, Chicago, zapato, Ceci y cine.*



Nombre: \_\_\_\_\_

Fecha: \_\_\_\_\_

# 9.2

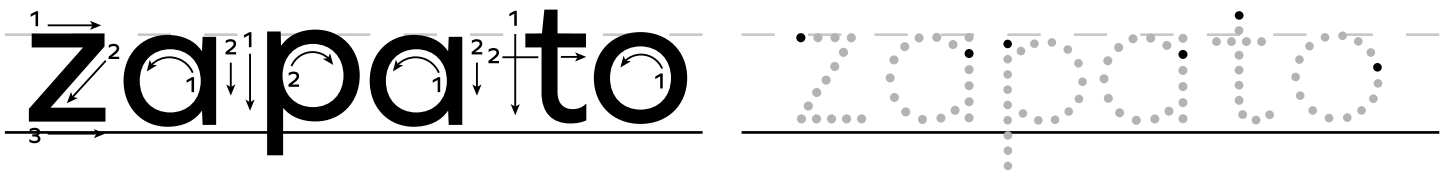
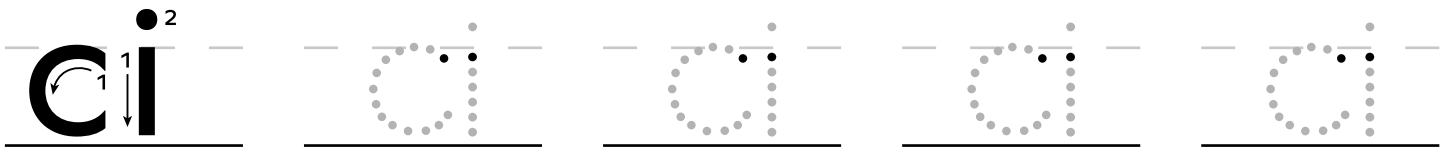
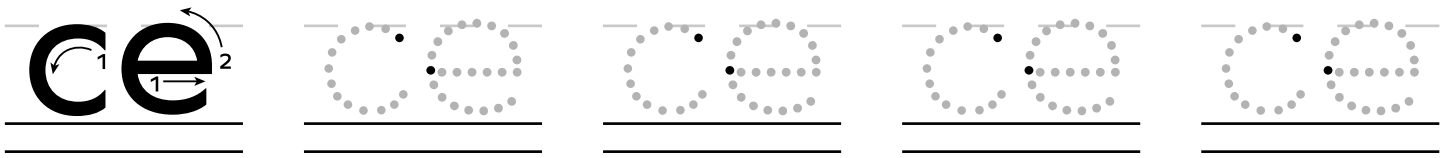
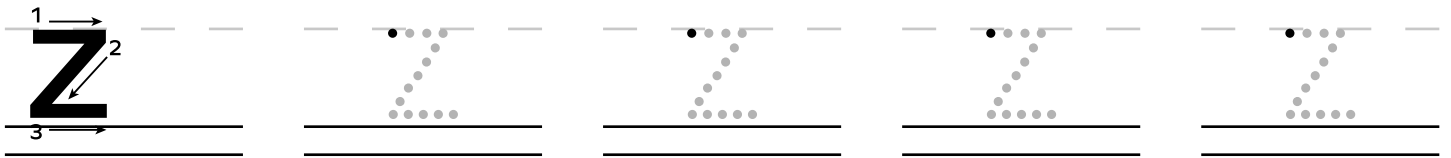
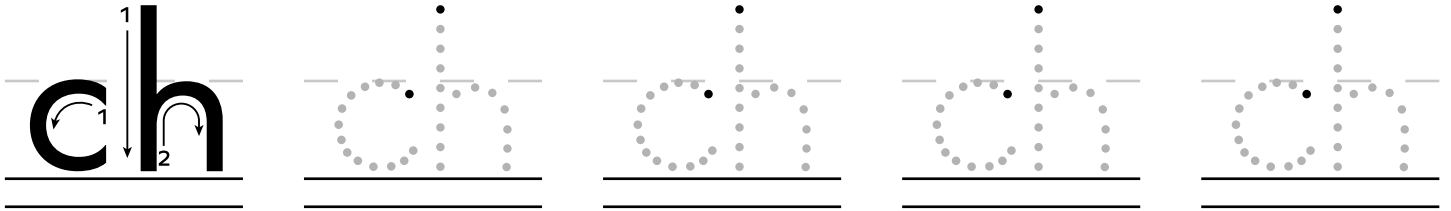
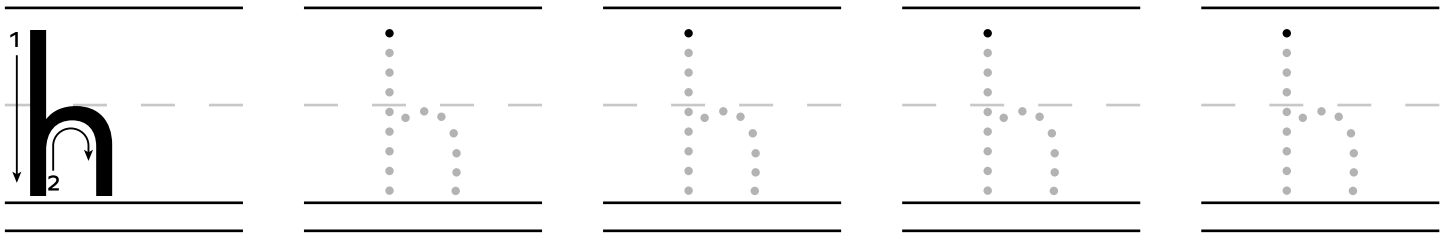

**Instrucciones:** Pida a los estudiantes que tracen las letras minúsculas, siguiendo los pasos que han visto en las lecciones anteriores.



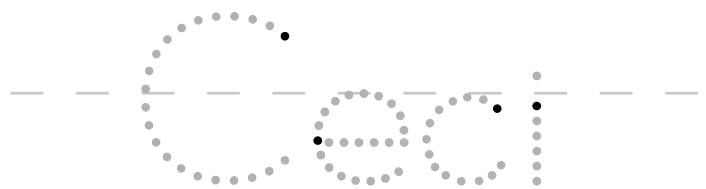
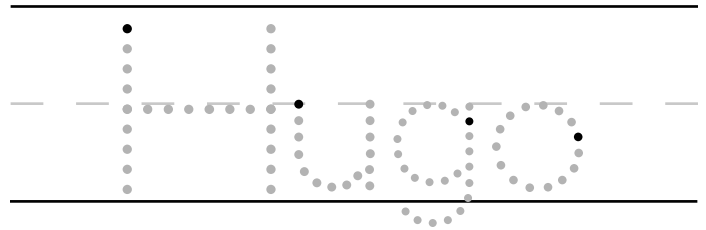
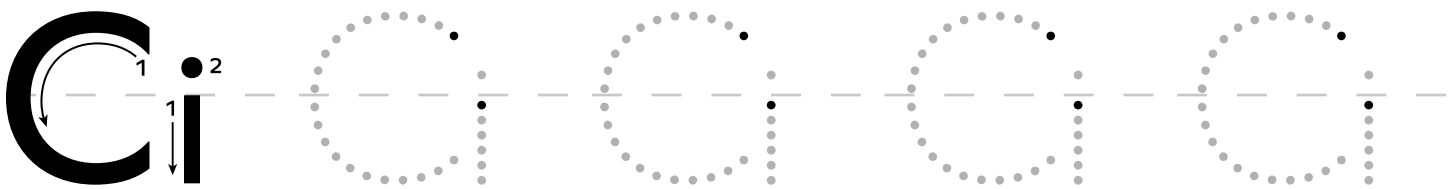
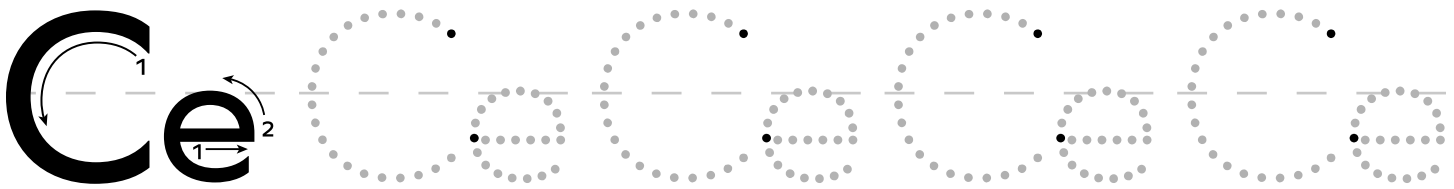
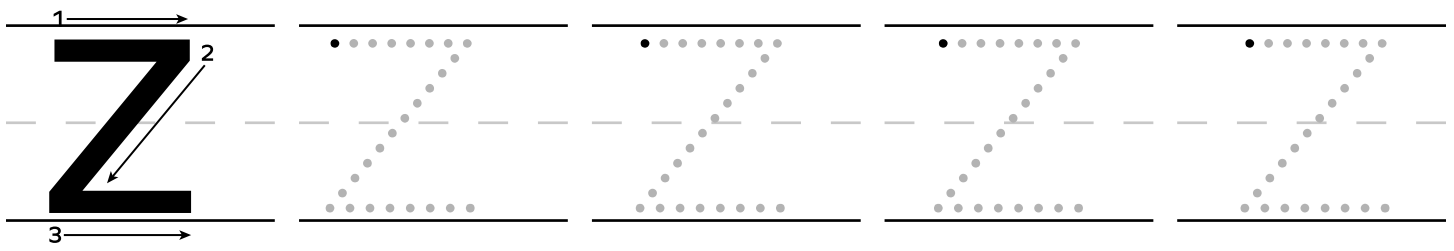
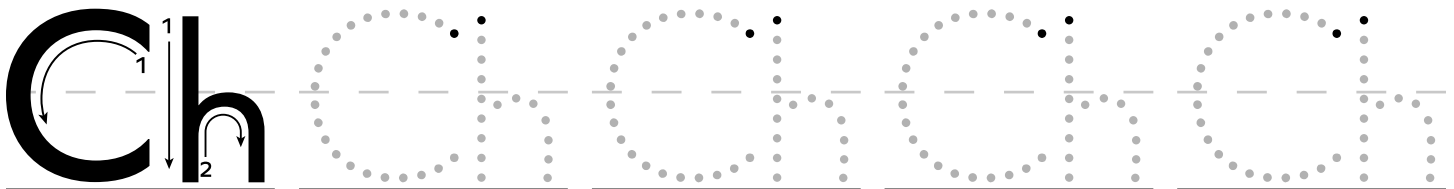
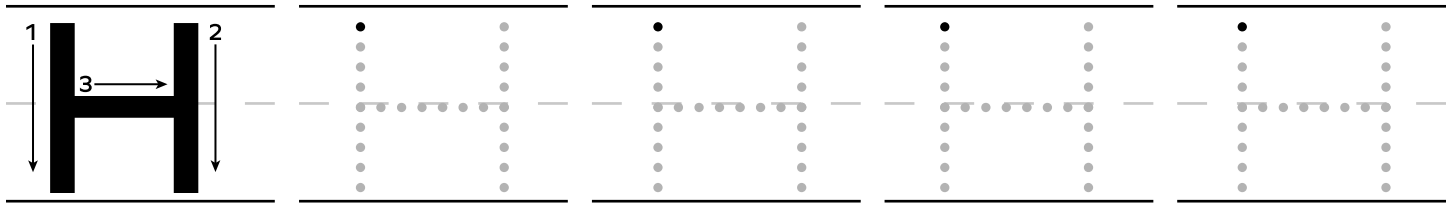

**Instrucciones:** Pida a los estudiantes que tracen las letras mayúsculas, siguiendo los pasos que han visto en las lecciones anteriores.

Nombre: \_\_\_\_\_

Fecha: \_\_\_\_\_

# 9.3

Para llevar a casa

## Estimada familia o tutor:

Estas son las letras, sílabas y el dígrafo *ch* que se han trabajado en esta primera parte de la Unidad 5. Recorte cada una y pida al estudiante que mencione el sonido, que dibuje una imagen que tenga el sonido inicial, y posteriormente, que escriban una oración sencilla con esa misma palabra.



**h**

**H**

**ch**

**Ch**

**z**

**Z**

**ce**

**Ce**

**ci**

**Ci**



Nombre: \_\_\_\_\_

Fecha: \_\_\_\_\_

P1.1

Página de actividades

# Sopa de letras

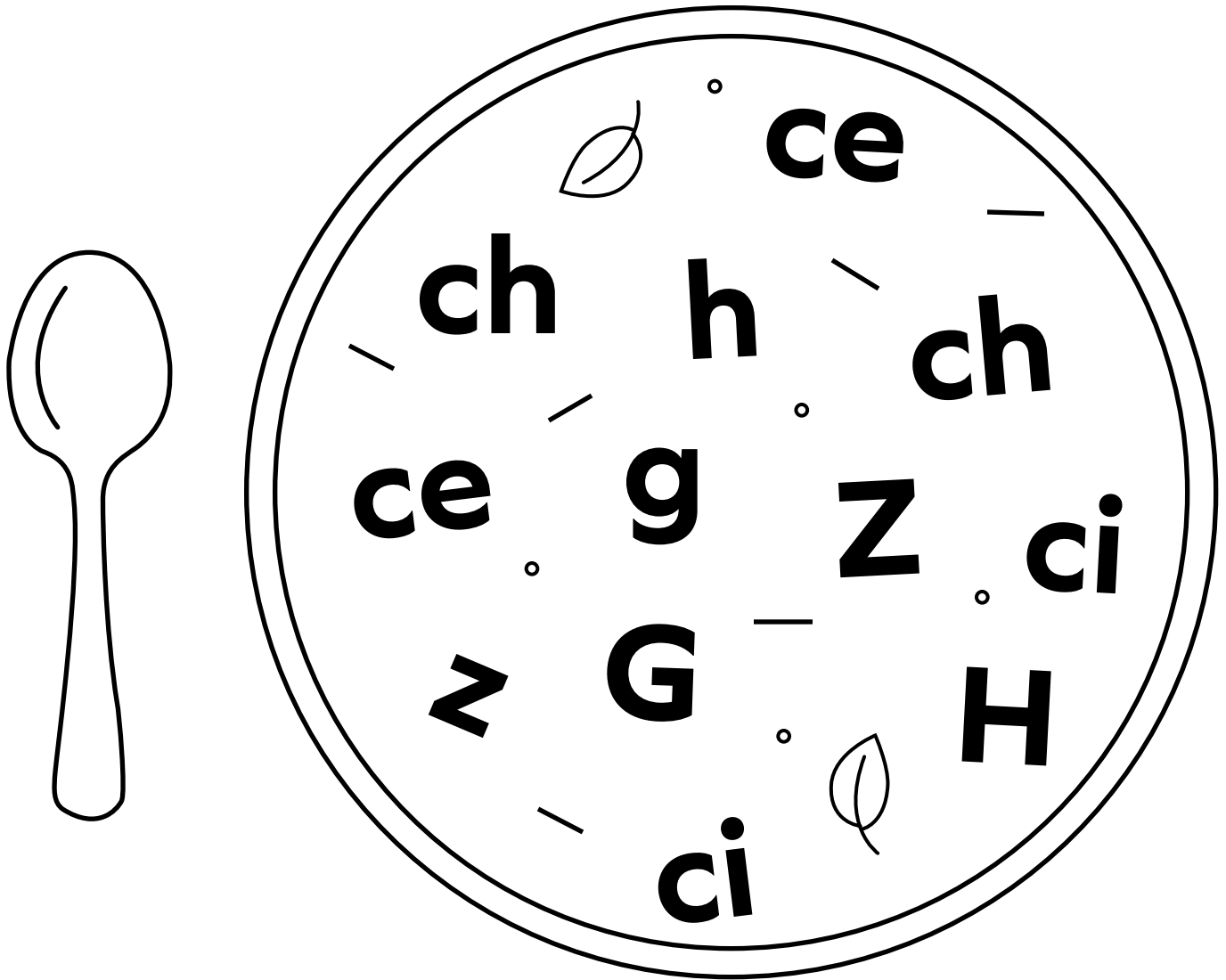

**Instrucciones:** Encierra en un círculo las letras correspondientes al sonido mencionado. Usa un marcador de diferente color en cada caso.



Nombre: \_\_\_\_\_

Fecha: \_\_\_\_\_

**P1.2**

Página de actividades

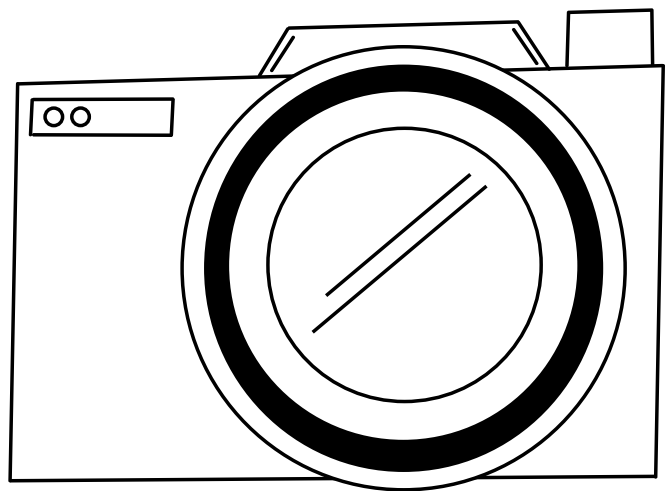
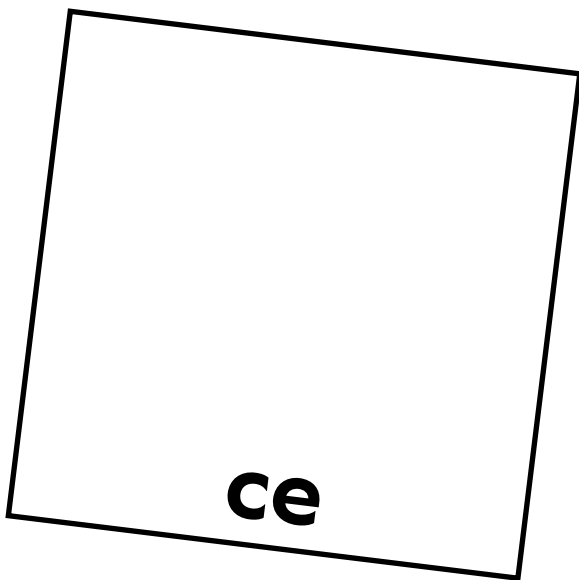
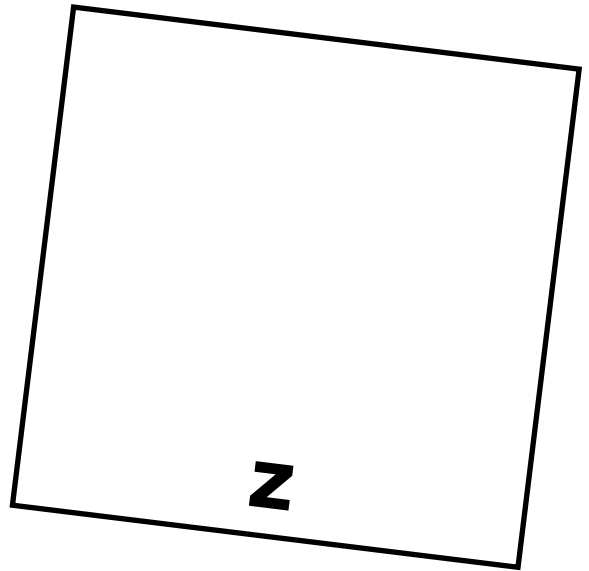
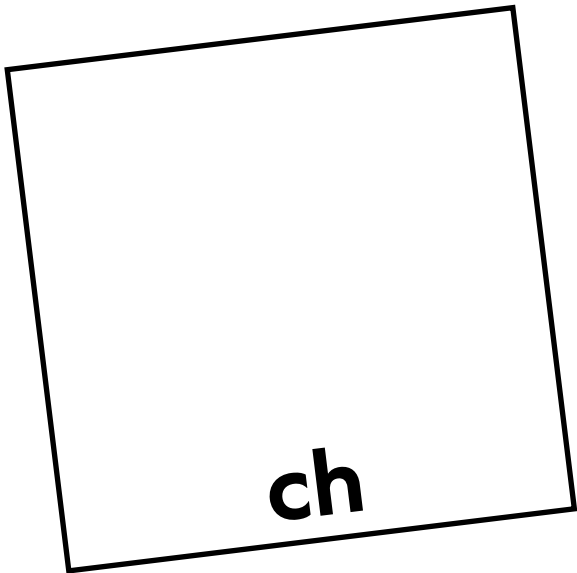

**Instrucciones:** Escucha las palabras y dibuja el objeto en la foto que tiene la letra con la que inicia. (*chocolate, zapato, cereza*)

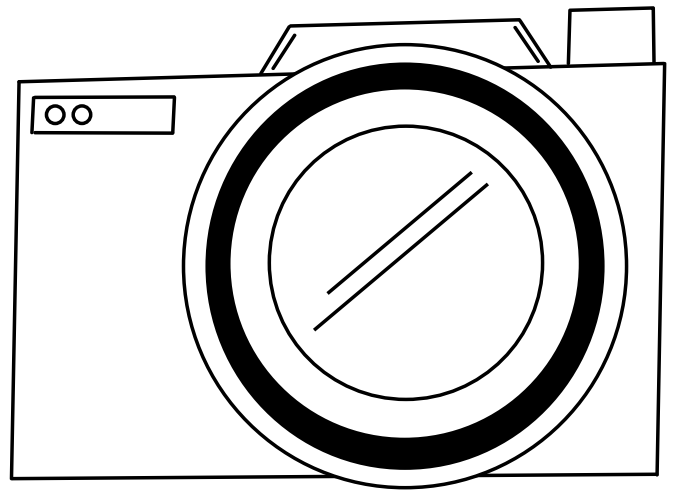
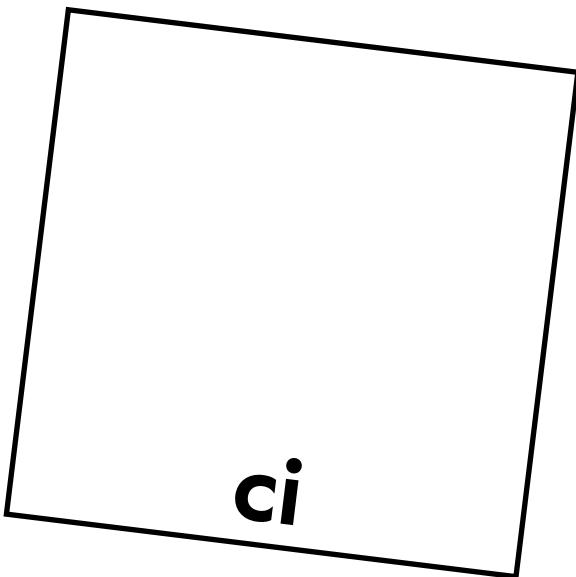
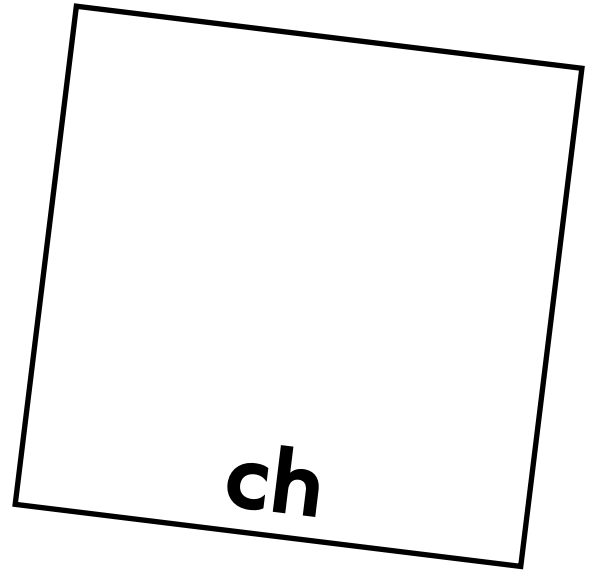
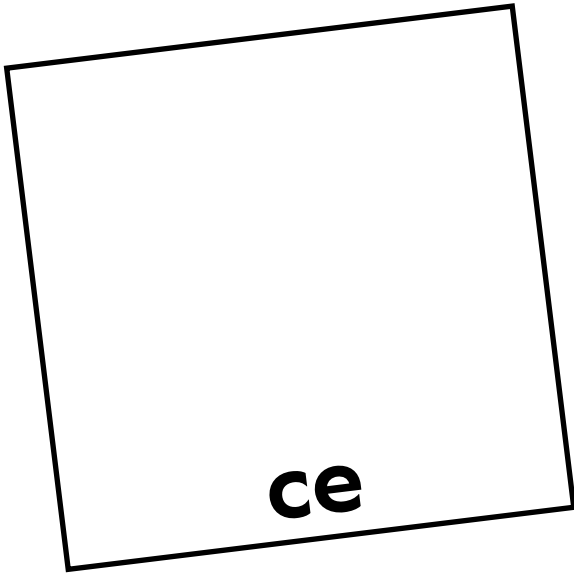

---

**Instrucciones:** Escucha las palabras y dibuja el objeto en la foto que tiene la letra con la que inicia. (*cena, churro, cine*)

Nombre: \_\_\_\_\_

Fecha: \_\_\_\_\_

**P1.3**

Página de actividades



**cin**      **Ra**      **so**  
**ce**      **co**      **pe**

\_\_\_\_\_

-----

\_\_\_\_\_



**ce**      **ra**      **ze**  
**ci**      **re**      **za**

\_\_\_\_\_

-----

\_\_\_\_\_

**Instrucciones:** Colorea el recuadro con las sílabas adecuadas para formar el nombre de cada imagen. Escribe la palabra formada en el espacio en blanco.



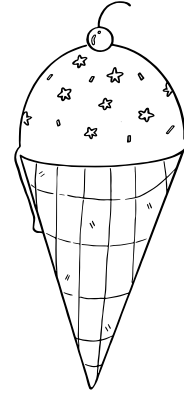

he ra sal

ge la do

---

---

---



me che le

mo chi la

---

---

---

**Instrucciones:** Colorea el recuadro con las sílabas adecuadas para formar el nombre de cada imagen. Escribe la **palabra** formada en el espacio en blanco.

Nombre: \_\_\_\_\_

Fecha: \_\_\_\_\_

# P1.4

Página de actividades

**ceja**

**cena**

**azul**

**arroz**

**peces**

**pelo**

**cereza**

**pereza**

**chica**

**china**

**Instrucciones:** Pida a los estudiantes que comparen cada par de palabras y remarquen en ambas la sílaba que cambió.



Nombre: \_\_\_\_\_

Fecha: \_\_\_\_\_

**P1.5**

Página de actividades

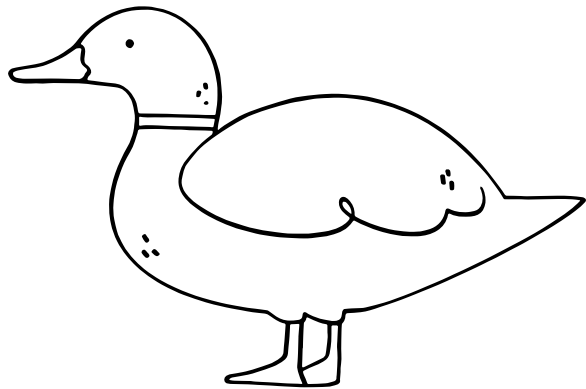
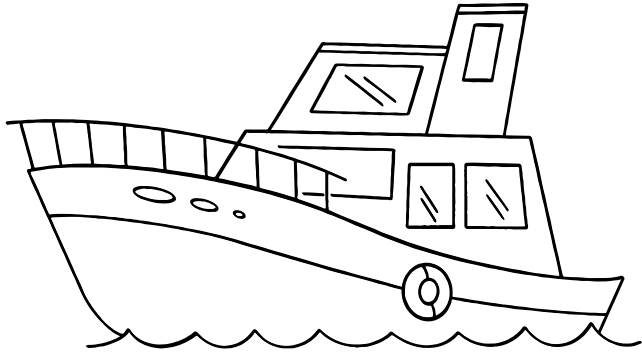

**Instrucciones:** Pida a los estudiantes que recorten las imágenes de la tercera página de la actividad y las peguen en el recuadro, al lado de la imagen con la cual riman (*yate, chocolate, pato, zapato, fresa, cereza, harina, tina*)

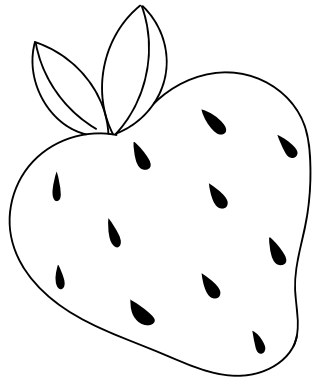

---

**Instrucciones:** Pida a los estudiantes que recorten las imágenes de la tercera página de la actividad y las peguen en el recuadro, al lado de la imagen con la cual riman (*yate, chocolate, pato, zapato, fresa, cereza, harina, tina*)

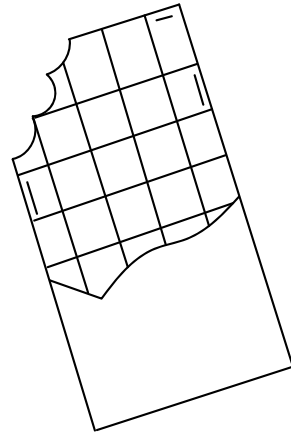
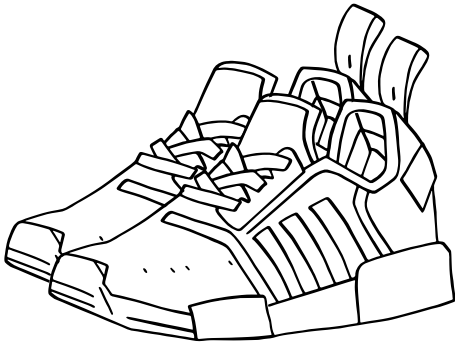
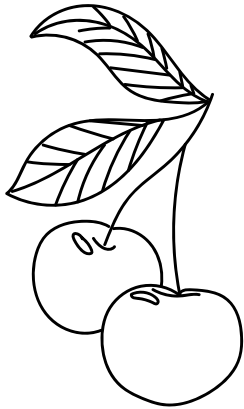

**Instrucciones:** Pida a los estudiantes que recorten las imágenes de la página y las peguen en el recuadro, al lado de la imagen con la cual riman (*yate, chocolate, pato, zapato, fresa, cereza, harina, tina*)



Nombre: \_\_\_\_\_

Fecha: \_\_\_\_\_

**P1.6**

Página de actividades

**higo**

**mochila**

**arroz**

**cisne**

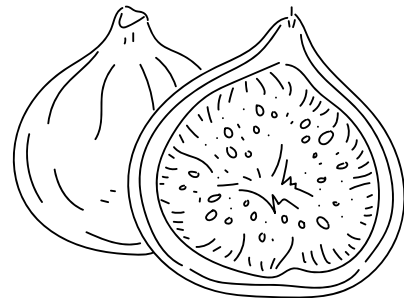
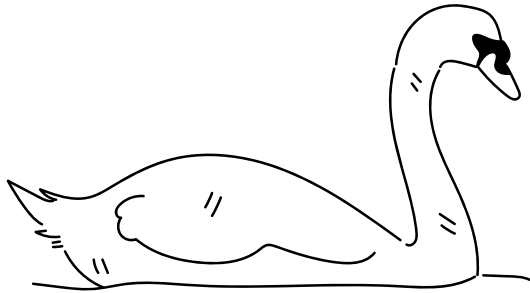

**Instrucciones:** Pida a los estudiantes que lean las palabras en el recuadro y las copien debajo de la imagen correspondiente.





Nombre: \_\_\_\_\_

Fecha: \_\_\_\_\_

# 10.1

Página de actividades

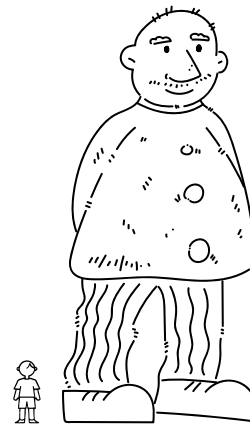
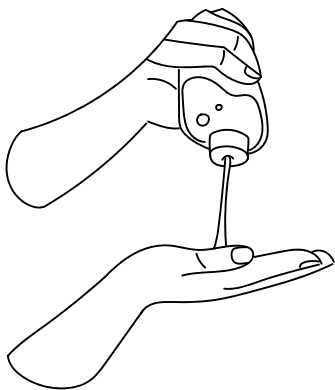
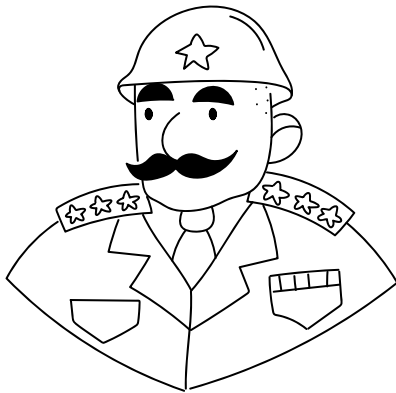

---

**Instrucciones:** Pida a los estudiantes que digan en voz alta el nombre de las imágenes y encierren en un círculo las que empiecen con las sílabas *ge*, *gi*. (*general*, *paraguas*, *gel*, *gigante*)



Nombre: \_\_\_\_\_

Fecha: \_\_\_\_\_

# 10.2

Para llevar a casa

## Estimada familia o tutor:

Pida al estudiante que observe las imágenes, señale el dibujo y pronuncie su nombre en voz alta. Pídale que diga la palabra varias veces, alargando el sonido inicial, y si empieza con las sílabas *ge* o *gi*, coloree la imagen. (*girasol, gelatina, gimnasio, gato, guitarra, genio*)

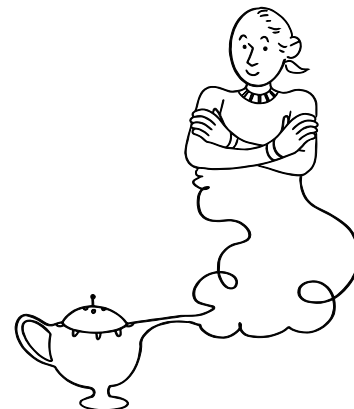
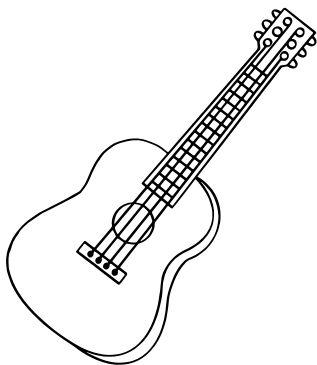
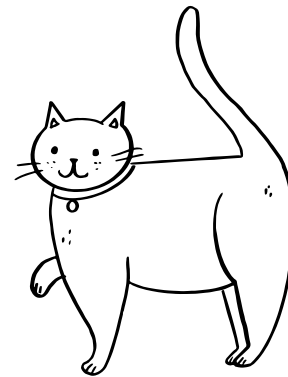
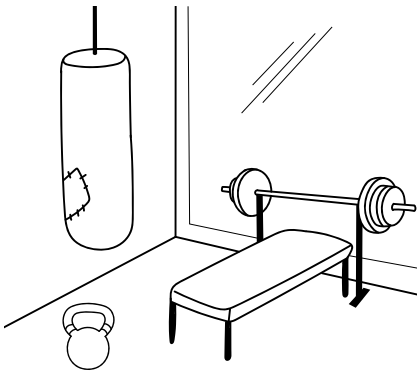
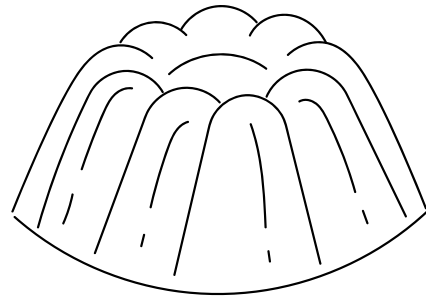
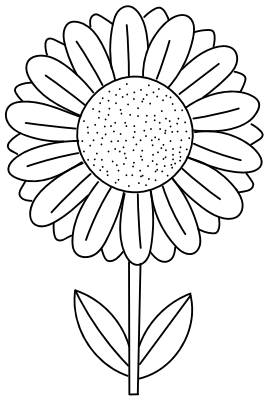



Nombre: \_\_\_\_\_

Fecha: \_\_\_\_\_

11.1

Página de actividades

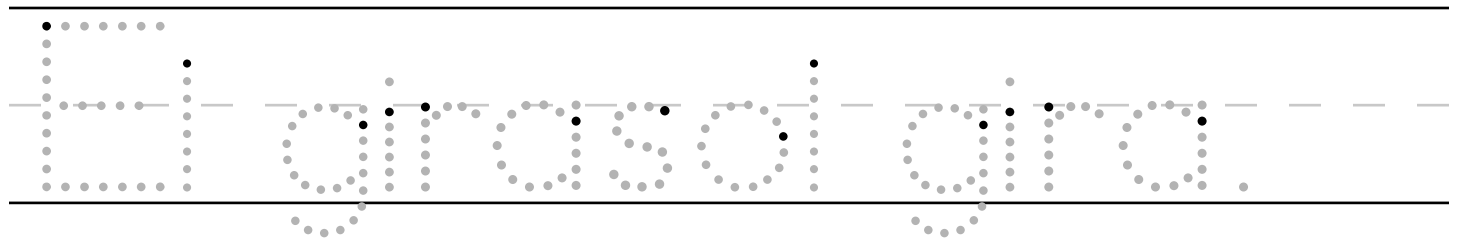
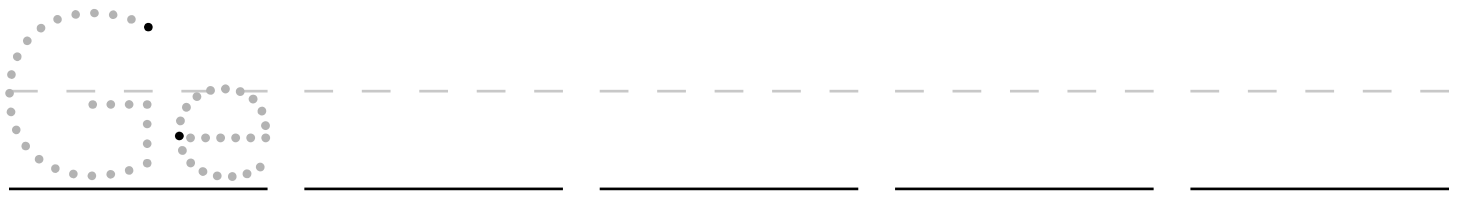
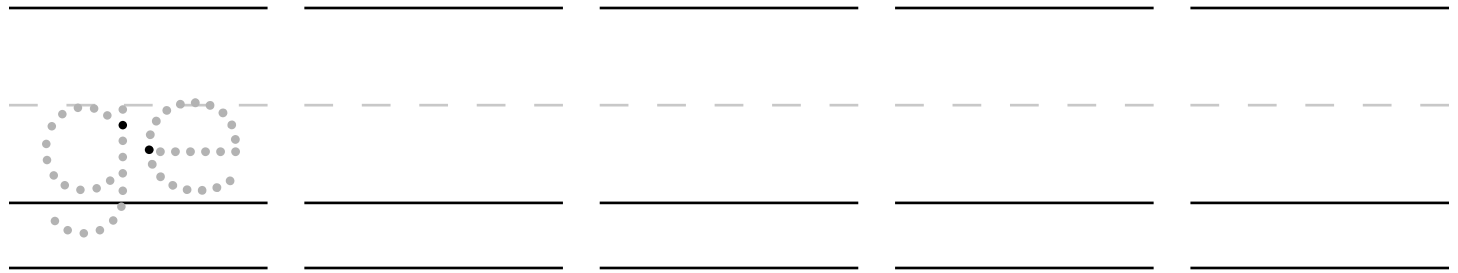

**Instrucciones:** Pida a los estudiantes que tracen las sílabas *ge* y *gi* y la oración al final.

gemelas

girasol

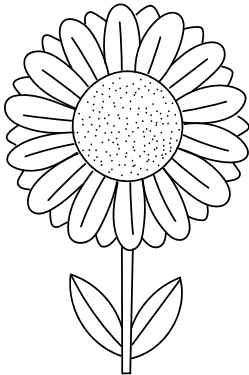

gigante

gelatina

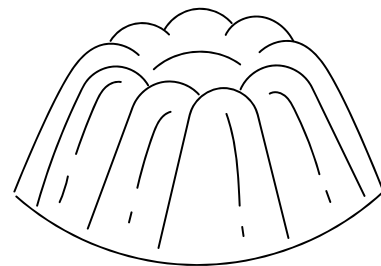
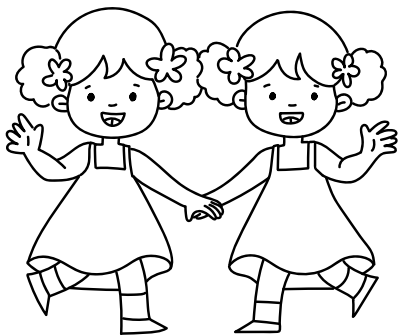
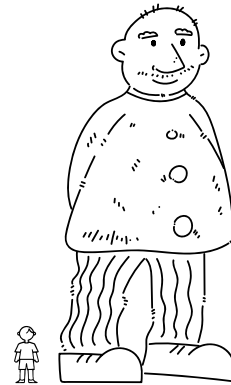

**Instrucciones:** Pida a los estudiantes que lean las palabras en la parte superior. Pídales que escriban en los renglones debajo de cada imagen la palabra que corresponde.

Nombre: \_\_\_\_\_

Fecha: \_\_\_\_\_

# 11.2

Para llevar a casa

**Estimada familia o tutor:**

Pida al estudiante que escriba la palabra *gelatina* en los renglones siguiendo las guías de puntos grises.



gelatina

gelatina

gelati

gelati

gela

gela

ge

ge





Nombre: \_\_\_\_\_

Fecha: \_\_\_\_\_

# 12.1

Página de actividades

**o**



**a**



**l**

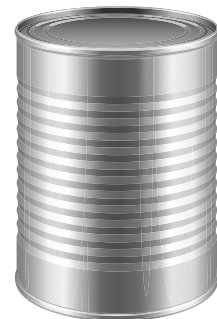

**Instrucciones:** Pida a los estudiantes que digan el nombre de cada imagen. Pídales que observen la letra en la columna izquierda y las imágenes que están a la derecha. Dígalos que encierren la imagen en un círculo rojo si su nombre inicia con esa letra, o en un círculo azul si su nombre termina con esa letra. (*olla, mano, estrella, anillo, árbol, lata*)

n



ca



co



---

**Instrucciones:** Pida a los estudiantes que digan el nombre de cada imagen. Pídales que observen la letra o sílaba en la columna izquierda y las imágenes que están a la derecha. Dígalos que encierren la imagen en un círculo rojo si su nombre inicia con esa letra o sílaba, o en un círculo azul si su nombre termina con esa letra o sílaba. (*pan, naranja, foca, cama, coche, barco*)

Nombre: \_\_\_\_\_

Fecha: \_\_\_\_\_

# 12.2

Página de actividades

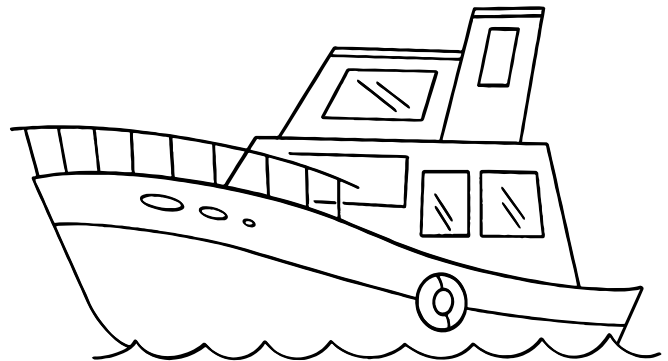
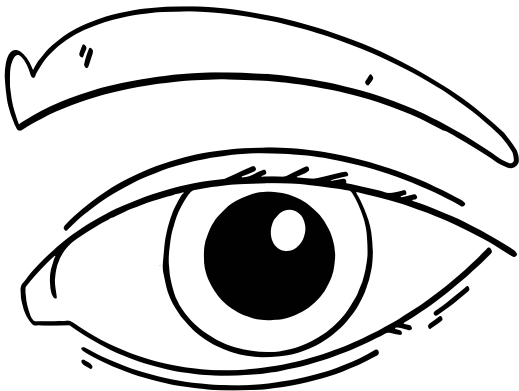
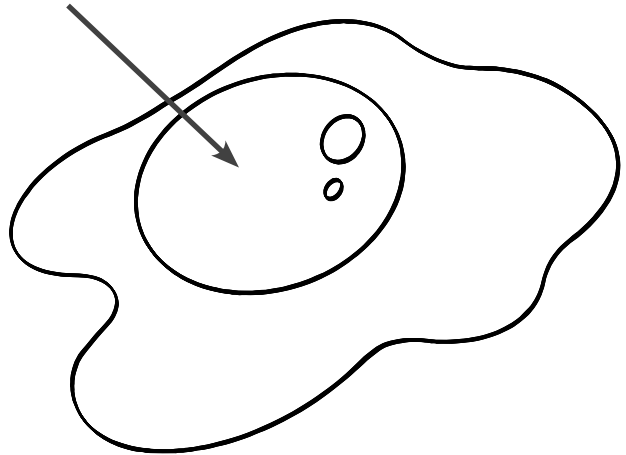
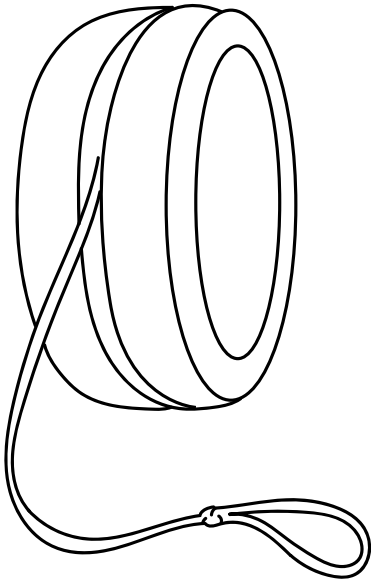

**Instrucciones:** Pida a los estudiantes que digan en voz alta el nombre de las imágenes y alarguen el sonido inicial de cada palabra. Después, solicite que coloren aquellas que inicien con el sonido /y/. (yoyo, yema, ojo, yate)



Nombre: \_\_\_\_\_

Fecha: \_\_\_\_\_

# 12.3

Para llevar a casa

## Estimada familia o tutor:

Pida al estudiante que diga el nombre de cada imagen y que la encierre en un círculo. Debe usar el crayón azul si el nombre de la imagen tiene dos veces el sonido /y/, el crayón rojo si el nombre tiene el sonido inicial /y/ y el verde si tiene /y/ en la última sílaba. En el reverso de la página se incluyen otras imágenes. El estudiante puede encerrar la imagen del yoyo con los tres colores. (*yate, playa, rayo, joya, yoyo, yema*)



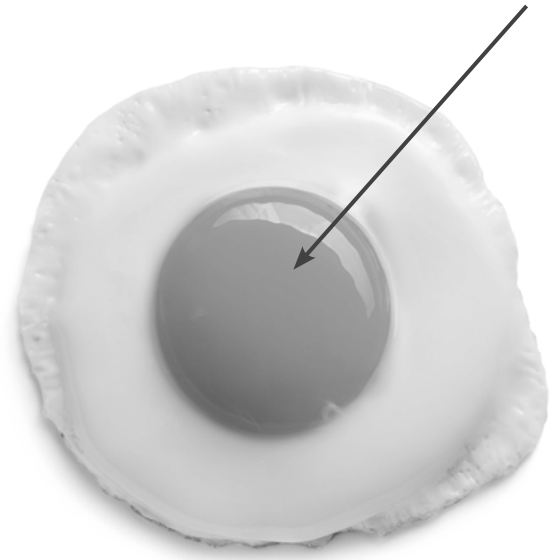

Nombre: \_\_\_\_\_

Fecha: \_\_\_\_\_

13.1

Página de actividades



yoyo



papaya



coyote



yema

---

**Instrucciones:** Pida a los estudiantes que unan con una línea cada imagen con la palabra que le corresponde (*yema, coyote, yoyo, papaya*).





Nombre: \_\_\_\_\_

Fecha: \_\_\_\_\_

# 13.2

Página de actividades

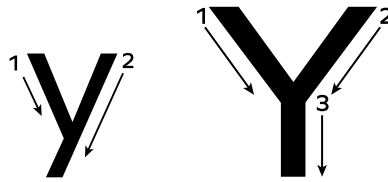

\_\_\_\_\_

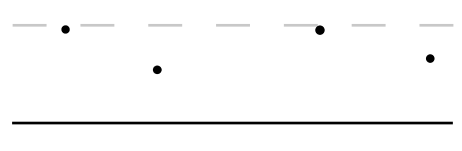
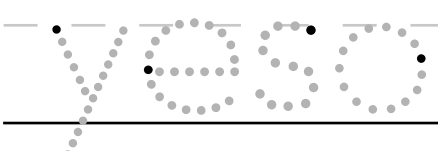
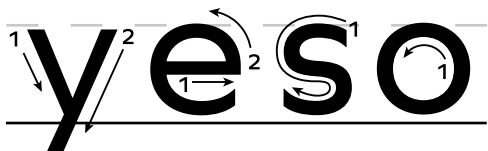
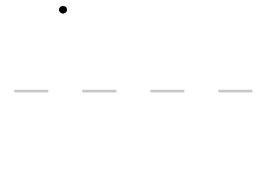
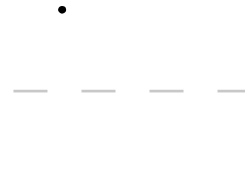
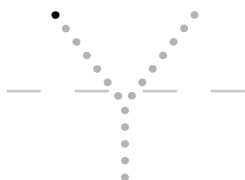
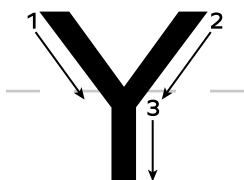
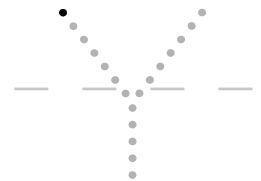
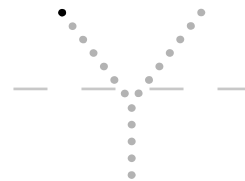
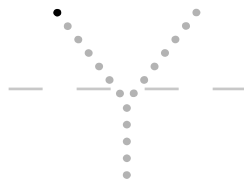
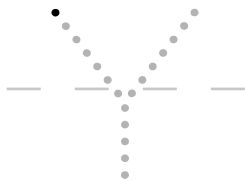
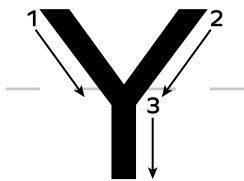
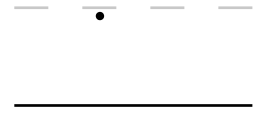
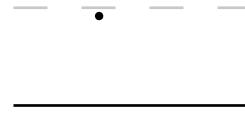
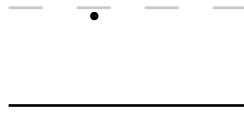
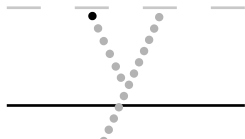
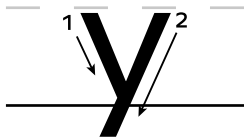
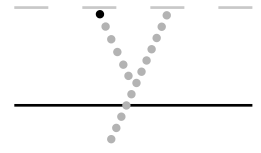
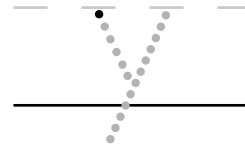
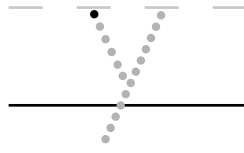
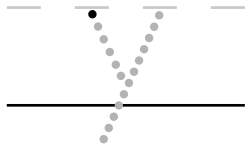
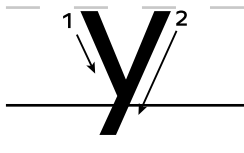

**Instrucciones:** Pida a los estudiantes que primero tracen la y minúscula repitiendo los siguientes pasos: "Empiezo en la línea punteada. 1. Dibujo una línea diagonal hacia la derecha. 2. Dibujo una línea diagonal hacia la izquierda que termine después de la línea de abajo. 3. Digo /y/". Después pida que tracen la Y mayúscula, diciendo las frases: "Empiezo en la línea de arriba. 1. Dibujo una línea diagonal hacia la derecha. 2. Dibujo una línea diagonal hacia la izquierda. 3. Dibujo una línea corta hacia abajo. 4. Digo /y/". Al finalizar, solicite que tracen las palabras.

yate

yate

yate

yo

yo

yo

Nombre: \_\_\_\_\_

Fecha: \_\_\_\_\_

# 13.3

Para llevar a casa

Estimada familia o tutor:

Pida al estudiante que trace debajo de cada imagen el nombre que le corresponde (*yate, yema, payaso, rayo, yoyo, raya, papaya, yeso*). Luego, pida que elijan una de las palabras para escribir una oración.

**payaso**

**yema**

**yate**

**rayo**



---

---

---

---

---

---



---

---

---

---

---

---

**raya**  
**papaya**

**yeso**  
**yoyo**



Nombre: \_\_\_\_\_

Fecha: \_\_\_\_\_

# 14.1

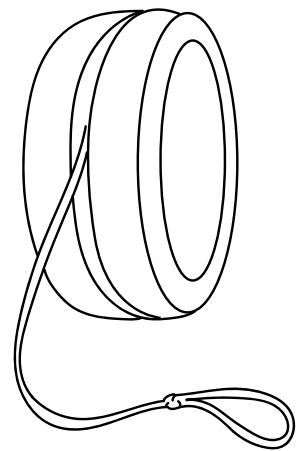
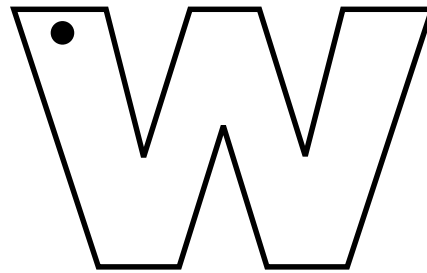
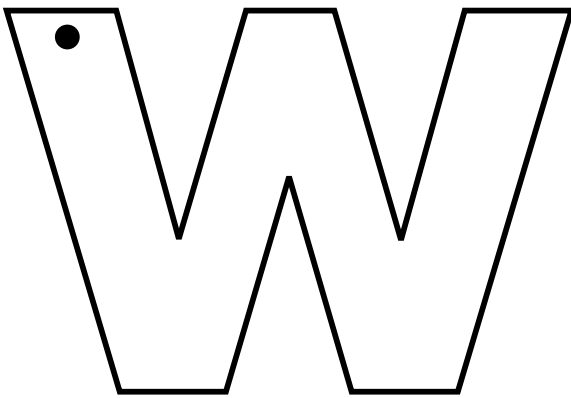
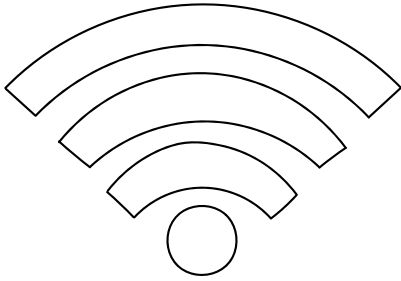

**Instrucciones:** Pida a los estudiantes que digan los nombres de las imágenes y encierren en un círculo aquellas que comiencen con los sonidos /gu/ > w (*wok, wifi, waterpolo*).



Nombre: \_\_\_\_\_

Fecha: \_\_\_\_\_

# 14.2

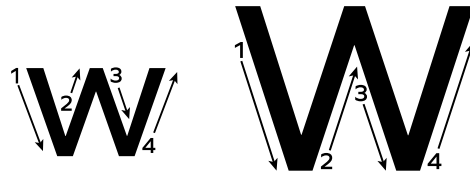

|  |  |  |  |  |
|--|--|--|--|--|
|  |  |  |  |  |
|  |  |  |  |  |
|  |  |  |  |  |
|  |  |  |  |  |
|  |  |  |  |  |

**Instrucciones:** Pida a los estudiantes que tracen las letras w y W, siguiendo los pasos que aprendieron en la lección. Para la w minúscula: “Empiezo en la línea punteada. 1. Dibujo una línea diagonal hacia la derecha. 2. Dibujo una línea diagonal hacia arriba. 3. Dibujo una línea diagonal hacia la derecha. 4. Dibujo una línea diagonal hacia arriba. 5. Digo /gu/”. Para la W mayúscula: “Empiezo en la línea de arriba. 1. Dibujo una línea diagonal hacia la derecha. 2. Dibujo una línea diagonal hacia arriba. 3. Dibujo una línea diagonal hacia la derecha. 4. Dibujo una línea diagonal hacia arriba. 5. Digo /gu/”.



el wok



Wali usa

Wali usa el wok

Dame

Dame el wok

Eli tiene

Eli tiene el wok

**Instrucciones:** Pida a los estudiantes que lean la frase que aparece en la parte superior y la escriban sobre las líneas. Luego, díales que tracen las oraciones completas en los renglones siguiendo la guía de puntos.

Nombre: \_\_\_\_\_

Fecha: \_\_\_\_\_

# 14.3

Para llevar a casa

**Estimada familia o tutor:**

Pida al estudiante que dibuje y coloree tres cosas que tengan los sonidos /gu/.

W w



Nombre: \_\_\_\_\_

Fecha: \_\_\_\_\_

# 15.1

Página de actividades



|  |  |  |  |  |
|--|--|--|--|--|
|  |  |  |  |  |
|  |  |  |  |  |
|  |  |  |  |  |
|  |  |  |  |  |

|  |  |  |
|--|--|--|
|  |  |  |
|  |  |  |

**Instrucciones:** Pida a los estudiantes que tracen la letra *k* minúscula y las palabras que se indican. Para el trazo de *k*, repítalas estas instrucciones: “Empiezo en la línea de arriba. 1. Dibujo una línea larga hacia abajo. 2. Dibujo una línea diagonal hacia la izquierda. 3. Dibujo una línea diagonal hacia la derecha. 4. Digo /k/”.

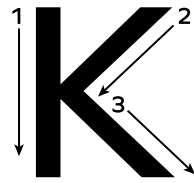

|  |  |  |  |  |
|--|--|--|--|--|
|  |  |  |  |  |
|  |  |  |  |  |
|  |  |  |  |  |
|  |  |  |  |  |

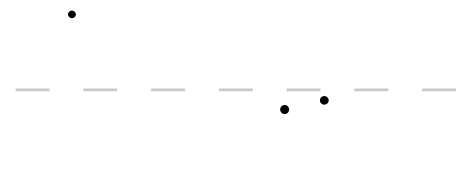
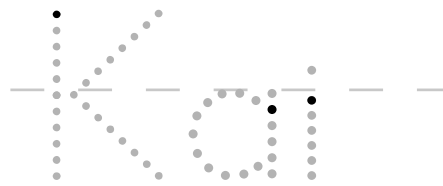
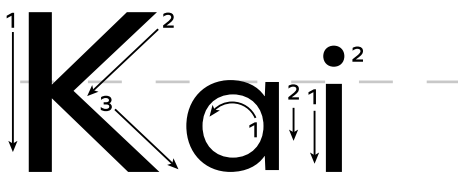
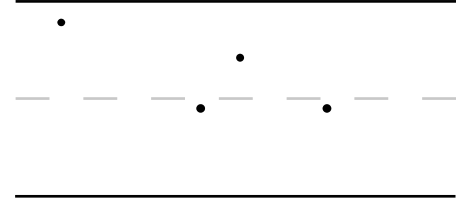
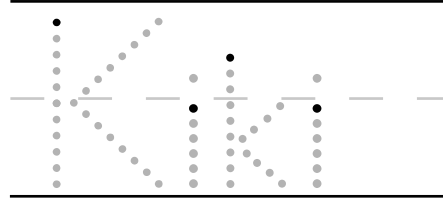
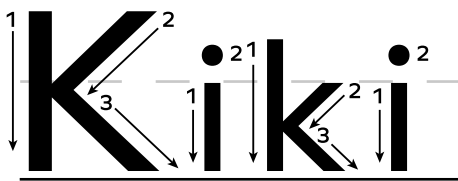

**Instrucciones:** Pida a los estudiantes que tracen la letra *K* mayúscula y los nombres que se indican. Para el trazo de *K*, repítales estas instrucciones: “Empiezo en la línea de arriba. 1. Dibujo una línea larga hacia abajo. 2. Dibujo una línea diagonal hacia la izquierda. 3. Dibujo una línea diagonal hacia la derecha. 4. Digo /k/”.

Nombre: \_\_\_\_\_

Fecha: \_\_\_\_\_

15.2

Página de actividades

koala

carro

kiwi

cubo

kilo

cama

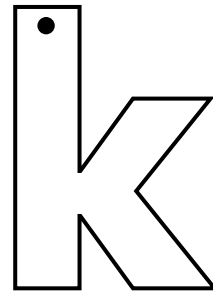
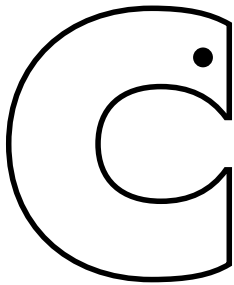

\_\_\_\_\_

-----

\_\_\_\_\_

-----

\_\_\_\_\_

-----

\_\_\_\_\_

\_\_\_\_\_

-----

\_\_\_\_\_

-----

\_\_\_\_\_

-----

\_\_\_\_\_

**Instrucciones:** Lea las palabras a los estudiantes y pídale que las escriban en la columna correspondiente.



Nombre: \_\_\_\_\_

Fecha: \_\_\_\_\_

# 15.3

Para llevar a casa

Estimada familia o tutor:

Pida al estudiante que escriba la palabra faltante para completar las frases.

kiwi

koala

karateca

1. El \_\_\_\_\_.

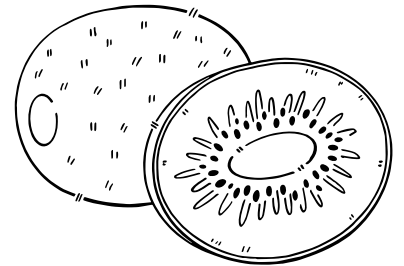

2. La \_\_\_\_\_.

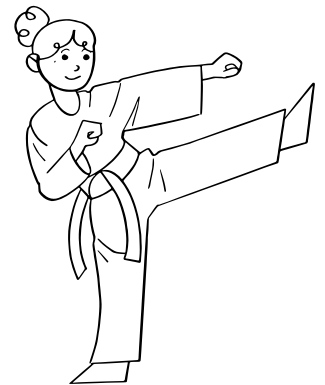

3. Un \_\_\_\_\_.

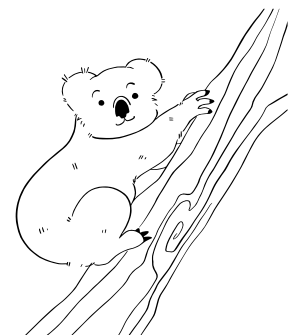





Nombre: \_\_\_\_\_

Fecha: \_\_\_\_\_

# 16.1

Página de actividades



**Instrucciones:** Pida a los estudiantes que digan el nombre de cada imagen y encierren en un círculo rojo las que tengan los sonidos /ks/ (*taxi, xilófono, saxofón, karateca*).



Nombre: \_\_\_\_\_

Fecha: \_\_\_\_\_

16.2

Página de actividades



|  |  |  |  |  |
|--|--|--|--|--|
|  |  |  |  |  |
|  |  |  |  |  |
|  |  |  |  |  |
|  |  |  |  |  |
|  |  |  |  |  |
|  |  |  |  |  |
|  |  |  |  |  |

**Instrucciones:** Pida a los estudiantes que tracen la letra x minúscula mientras repite los pasos: “Empiezo en la línea punteada. 1. Dibujo una línea diagonal hacia la derecha. 2. Dibujo una línea diagonal hacia la izquierda. 3. Digo /ks/”.

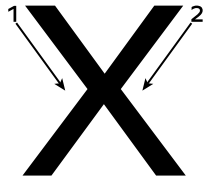

|  |  |  |  |  |
|--|--|--|--|--|
|  |  |  |  |  |
|  |  |  |  |  |
|  |  |  |  |  |
|  |  |  |  |  |
|  |  |  |  |  |

**Instrucciones:** Pida a los estudiantes que tracen la letra X mayúscula mientras repite los pasos: "Empiezo en la línea de arriba. 1. Dibujo una línea diagonal hacia la derecha. 2. Dibujo una línea diagonal hacia la izquierda. 3. Digo /ks/".

Nombre: \_\_\_\_\_

Fecha: \_\_\_\_\_

# 16.3

Para llevar a casa

## Estimada familia o tutor:

Ayude al estudiante a identificar el nombre de las imágenes. Pídale que encierre en un círculo la palabra que corresponde a la imagen y que después la escriba en los renglones (*taxi, saxofón, xilófono*).



**taxi**  
**éxito**

---

---

---



**xilófono**  
**saxofón**

---

---

---



**saxofón**  
**xilófono**

---

---

---

Nombre: \_\_\_\_\_

Fecha: \_\_\_\_\_

17.1

Página de actividades

**horno**

**yoyo**

**yema**

**higo**



---

---

---

---

---

---



---

---

---

---

---

---

**Instrucciones:** Pida a los estudiantes que escriban cada palabra debajo de la imagen correspondiente.





Nombre: \_\_\_\_\_

Fecha: \_\_\_\_\_

# 17.2

Para llevar a casa

## Estimada familia o tutor:

Durante estos primeros meses de escuela, nos hemos enfocado en enseñar al estudiante a asociar sonidos específicos con la letra correspondiente. Los estudiantes deben identificar estos sonidos para poder escribir y leer palabras simples. Señale cada letra y pida al estudiante que diga el sonido asociado.

|           |            |            |           |
|-----------|------------|------------|-----------|
| <b>a</b>  | <b>b</b>   | <b>c</b>   | <b>d</b>  |
| <b>e</b>  | <b>f</b>   | <b>g</b>   | <b>h</b>  |
| <b>i</b>  | <b>j</b>   | <b>k</b>   | <b>l</b>  |
| <b>m</b>  | <b>n</b>   | <b>ñ</b>   | <b>o</b>  |
| <b>p</b>  | <b>q</b>   | <b>r</b>   | <b>s</b>  |
| <b>t</b>  | <b>u</b>   | <b>v</b>   | <b>w</b>  |
| <b>x</b>  | <b>y</b>   | <b>z</b>   | <b>rr</b> |
| <b>ll</b> | <b>que</b> | <b>qui</b> | <b>ch</b> |
| <b>ce</b> | <b>ci</b>  | <b>ge</b>  | <b>gi</b> |



Nombre: \_\_\_\_\_

Fecha: \_\_\_\_\_

# 18.1

Página de actividades



---

**Instrucciones:** Pida a los estudiantes que observen las imágenes, tanto del frente como del reverso de la página y que digan en voz alta sus nombres (*bote*, *rosa*, *rana* y *doctor*). Después pida que hagan lo siguiente:

- Encerrar de azul las imágenes cuyo nombre inicia con el sonido /rr/.
- Encerrar de rojo las imágenes cuyo nombre finaliza con el sonido /r/.



---

**Instrucciones:** Pida a los estudiantes que observen las imágenes, tanto del frente como del reverso de la página y que digan en voz alta sus nombres (*ratón, mar, perro y mujer*). Después pida que hagan lo siguiente:

- Encerrar de azul las imágenes cuyo nombre inicia con el sonido /rr/.
- Encerrar de rojo las imágenes cuyo nombre finaliza con el sonido /r/.

Nombre: \_\_\_\_\_

Fecha: \_\_\_\_\_

18.2

Página de actividades

# El sapo Rito

Rito es un sapo pequeño.

Tiene dos patas cortas.

Tiene dos patas largas.

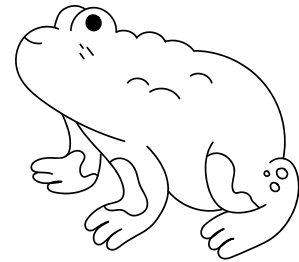

Rito mira el valle.

Rito salta a una hoja.

Es un bonito lugar.

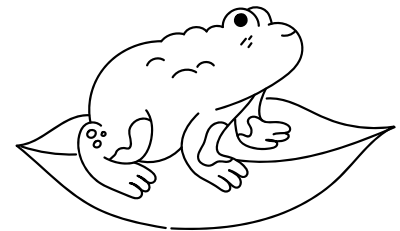
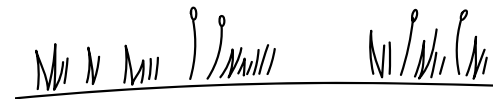

Rito no sabe nadar.

A Rito le gusta caminar.

Es muy bonito caminar.



**Instrucciones:** Pida a los estudiantes que por turnos lean la historia.



Nombre: \_\_\_\_\_

Fecha: \_\_\_\_\_

# 18.3

Para llevar a casa

**Estimada familia o tutor:**

Estas son algunas de las palabras que se han trabajado durante las Unidades 1 a 5. Recorte cada tarjeta y pida a su estudiante que las mezcle y las lea. Anímelo a leerlas diciendo los sonidos individuales y combinándolos para formar la palabra. Posteriormente, lea cada palabra en voz alta y haga que el estudiante escriba los sonidos, uno a la vez. Guarde las tarjetas para futuras prácticas.



**sopa**

**ñandú**

**yate**

**helado**

**wok**

**Ceci**

**mosquito**

**barco**

**taxi**

**jirafa**

**churro**

**girasol**





Nombre: \_\_\_\_\_

Fecha: \_\_\_\_\_

P2.1

Página de actividades

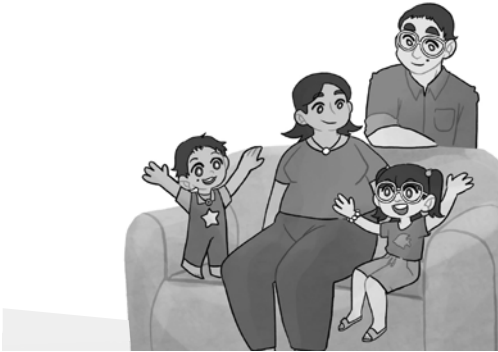

Fen hace dos dibujos.



Papá ve a Ceci y a Gil.



Papá ve una pizza gigante

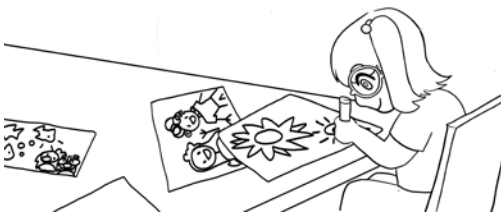

Papá y Mamá están felices.

**Instrucciones:** Pida a los estudiantes que unan con una línea las imágenes con las frases que correspondan.



Nombre: \_\_\_\_\_

Fecha: \_\_\_\_\_

# P2.2



|  |  |  |  |  |
|--|--|--|--|--|
|  |  |  |  |  |
|--|--|--|--|--|

|  |  |
|--|--|
|  |  |
|--|--|

---

---

---



|  |  |  |  |  |
|--|--|--|--|--|
|  |  |  |  |  |
|--|--|--|--|--|

|  |  |
|--|--|
|  |  |
|--|--|

---

---

---

**Instrucciones:** Pida a los estudiantes que observen las imágenes y que digan en voz alta el nombre de cada una.

Posteriormente pida que hagan lo siguiente:

- Escribir en la primera fila el nombre de cada imagen colocando cada letra en una celda.
- Escribir en la segunda fila el nombre de cada imagen colocando cada sílaba en una celda.
- Escribir debajo de la imagen la palabra completa que nombra a la imagen.



|  |  |  |  |  |
|--|--|--|--|--|
|  |  |  |  |  |
|--|--|--|--|--|

|  |  |
|--|--|
|  |  |
|--|--|

---

---

---



|  |  |  |  |  |
|--|--|--|--|--|
|  |  |  |  |  |
|--|--|--|--|--|

|  |  |
|--|--|
|  |  |
|--|--|

---

---

---

**Instrucciones:** Pida a los estudiantes que observen las imágenes y que digan en voz alta el nombre de cada una.

Posteriormente pida que hagan lo siguiente:

- Escribir en la primera fila el nombre de cada imagen colocando cada letra en una celda.
- Escribir en la segunda fila el nombre de cada imagen colocando cada sílaba en una celda.
- Escribir debajo de la imagen la palabra completa que nombra a la imagen.

Nombre: \_\_\_\_\_

Fecha: \_\_\_\_\_

# P2.3

Página de actividades

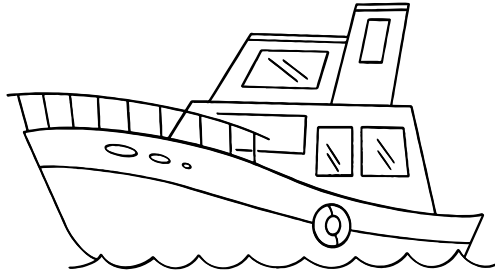

yate

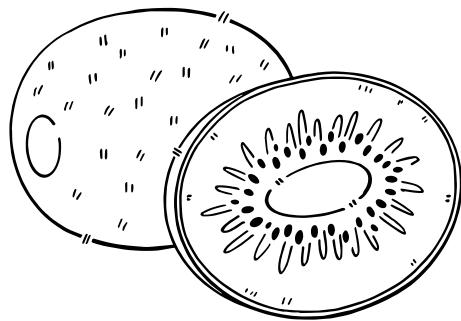

kiwi

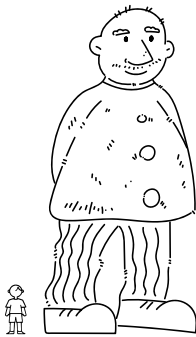

gigante

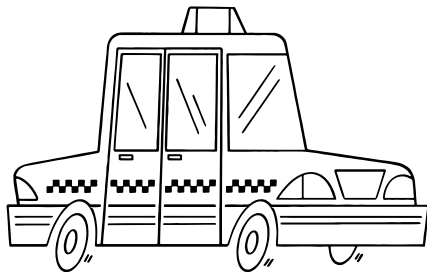

taxi

**Instrucciones:** Pida a los estudiantes que segmenten en sílabas las siguientes palabras: *yate*, *kiwi*, *gigante*, *taxi*. Luego, pídale que escriban las sílabas en los recuadros señalados.



Nombre: \_\_\_\_\_

Fecha: \_\_\_\_\_

# P2.4

Página de actividades

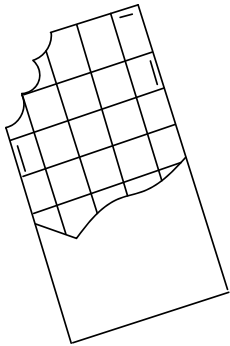

j



h

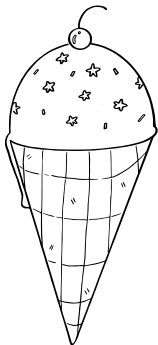

ch

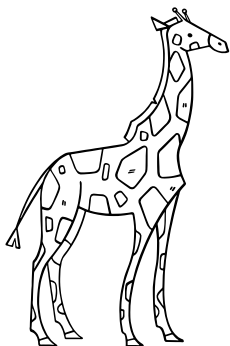

w

---

**Instrucciones:** Pida a los estudiantes que unan con una línea la imagen y la letra con la que inicie su nombre.



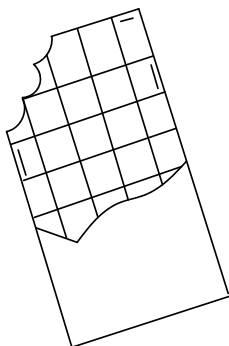

**k**



**e**

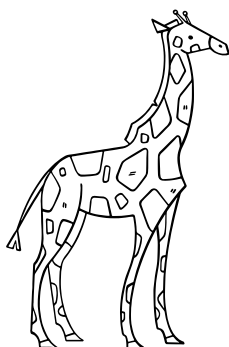

**a**

---

**Instrucciones:** Pida a los estudiantes que unan con una línea la imagen y la letra con la que finaliza su nombre.

Nombre: \_\_\_\_\_

Fecha: \_\_\_\_\_

# P2.5

Página de actividades

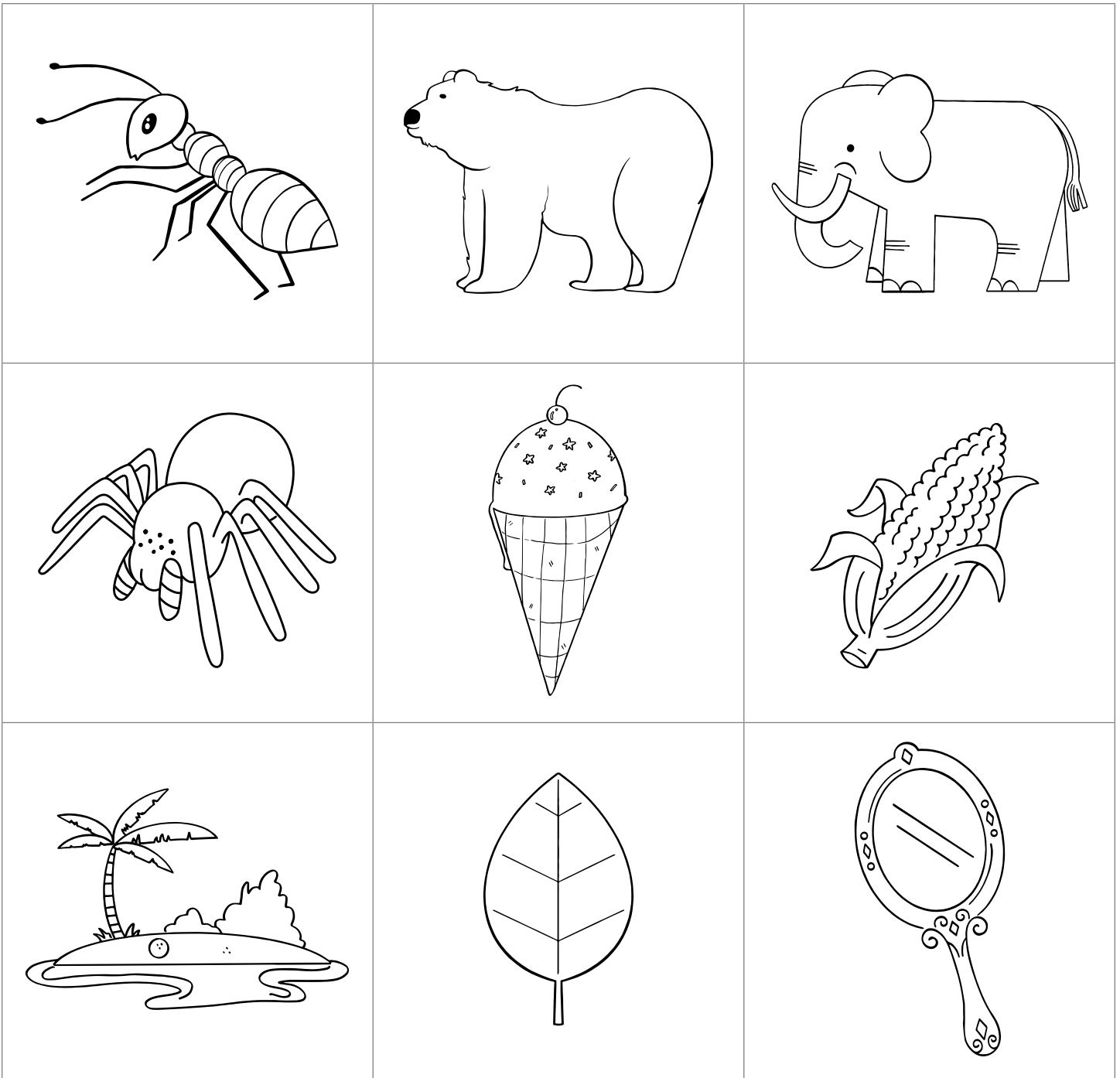

**Instrucciones:** Pida a los estudiantes que coloren las imágenes cuyo nombre inicia con la letra *h* o *e*.



Nombre: \_\_\_\_\_

Fecha: \_\_\_\_\_

# P2.6

Página de actividades

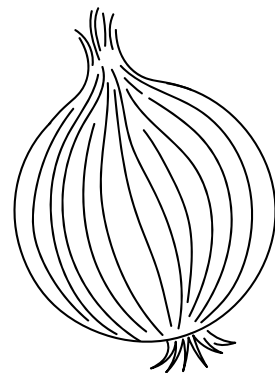
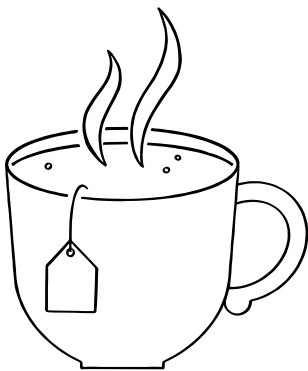
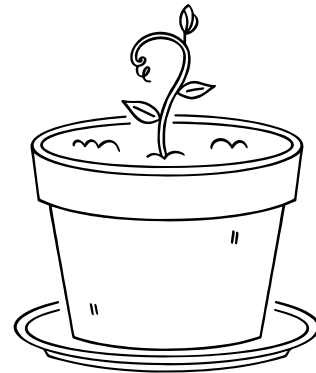
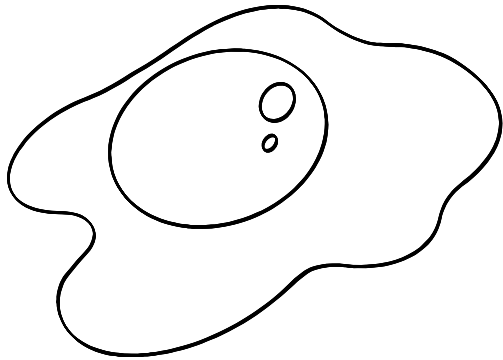
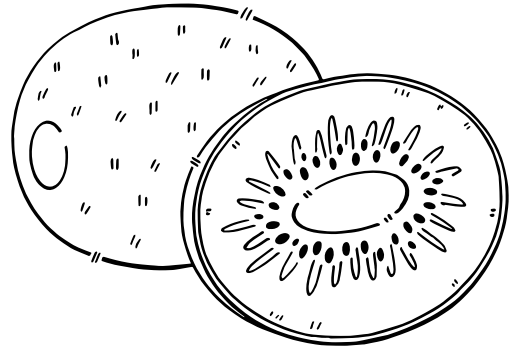
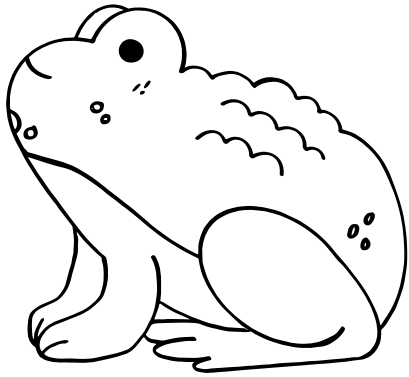

**Instrucciones:** Previamente, prepare esta página de actividades, según el número de grupos pequeños formados. Recorte las sílabas y las imágenes y entregue a cada grupo un juego de tarjetas. Explique a los estudiantes que deberán colocar las tarjetas en la mesa de trabajo para formar el nombre de cada imagen.



sa

po

ki

wi

ye

ma

ma

ce

ta

ta

za

ce

bo

lla

**Instrucciones:** Previamente, prepare esta página de actividades, según el número de grupos pequeños formados. Recorte las sílabas y las imágenes y entregue a cada grupo un juego de tarjetas. Explique a los estudiantes que deberán colocar las tarjetas en la mesa de trabajo para formar el nombre de cada imagen.

Nombre: \_\_\_\_\_

Fecha: \_\_\_\_\_

**P2.7**

Página de actividades

**gan**

**que**

**va**



**so**



**so**

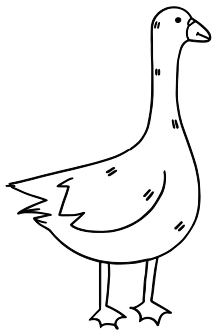

**so**

**Instrucciones:** Pida a los estudiantes que formen palabras, escribiendo las siguientes sílabas: *to, pa, so*.



Nombre: \_\_\_\_\_

Fecha: \_\_\_\_\_

P2.8

Página de actividades

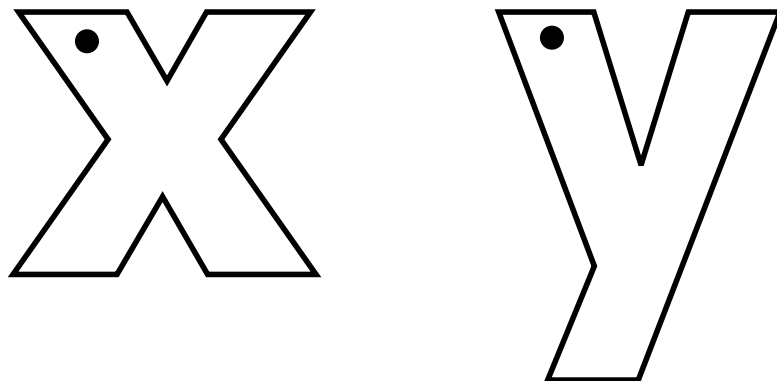
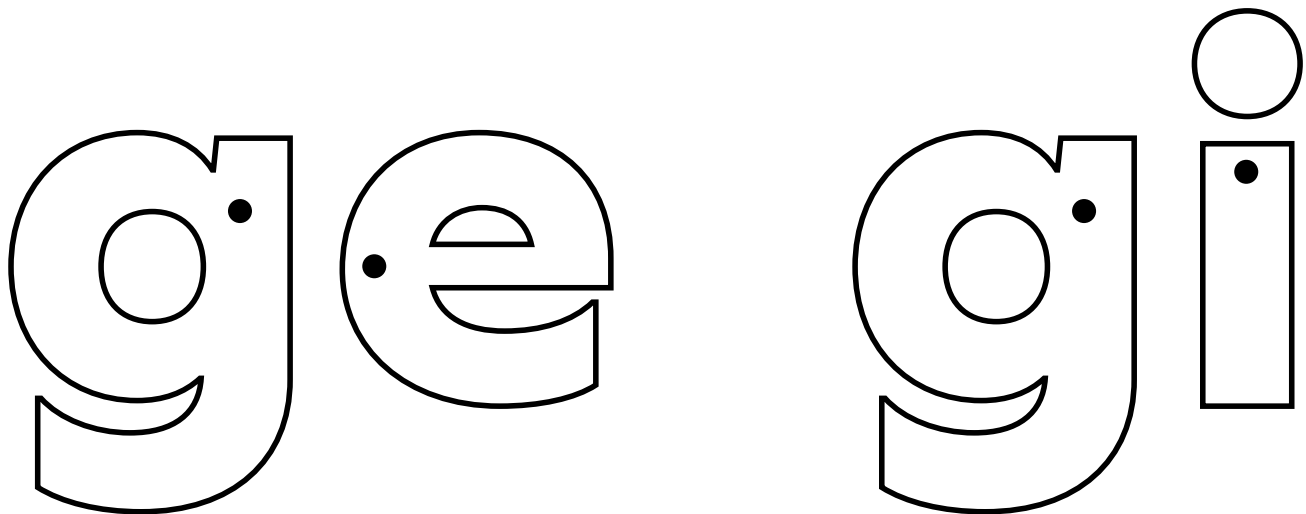
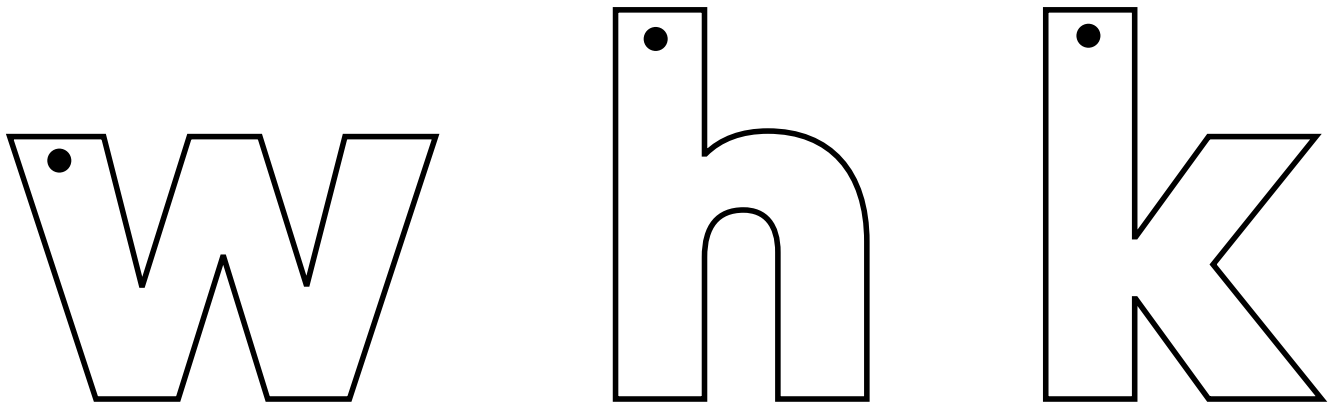

---

**Instrucciones:** Pida a los estudiantes que hagan un arcoíris, trazando cada letra múltiples veces, utilizando un color diferente cada vez.





Nombre: \_\_\_\_\_

Fecha: \_\_\_\_\_

P2.9

Página de actividades

**mariposa**

**cereza**

**churros**

**quesadilla**



\_\_\_\_\_

-----

\_\_\_\_\_

\_\_\_\_\_

-----

\_\_\_\_\_



\_\_\_\_\_

-----

\_\_\_\_\_

\_\_\_\_\_

-----

\_\_\_\_\_

**Instrucciones:** Pida a los estudiantes que nombren las imágenes que ven. Luego, pídeles que escriban las palabras debajo de la imagen correspondiente copiando el modelo.

wok  
gemelos

guitarra  
ardilla



**Instrucciones:** Pida a los estudiantes que nombren las imágenes que ven. Luego, pídeles que escriban las palabras debajo de la imagen correspondiente copiando el modelo.

## **Senior Vice President and General Manager, K-8 Humanities**

LaShon Ormond

### **Chief Product Officer**

Alexandra Walsh

### **Chief Academic Officer**

Susan Lambert

### **Content and Editorial**

Elizabeth Wade, PhD, Vice President, Editorial

Genya Devoe, Executive Director

María Oralia Martínez, Associate Director

Patricia Erno, Associate Director

Baria Jennings, EdD, Senior Content Developer

Sean McBride, Content and Instructional Specialist

Christina Cox, Managing Editor

### **Product and Project Management**

Amber Ely, Director, Product

Elisabeth Hartman, Associate Product Manager

Melissa Cherian, Executive Director, Strategic Projects

Catherine Alexander, Associate Director, Project Management

Stephanie Koleda, Senior Project Manager

Leslie Johnson, Director, Commercial Operations

Zara Chaudhury, Project Manager

Patricia Beam Portney, Project Coordinator

Tamara Morris, Project Coordinator

### **Design and Production**

Tory Novikova, Senior Director, Product Design

Erin O'Donnell, Senior Product Design Manager

### **Texas Contributors**

#### **Content and Editorial**

Laia Cortes, Bilingual Content Designer

Ana Mercedes Falcón, Copy Editor and Translator

Ana Killackey, Copy Editor and Translator

Jorge Limón, Copy Editor and Translator

Sofía Pereson, Copy Editor and Translator

Brycé Pesce, Bilingual Content Designer

Melissa Saldaña, Bilingual Content Designer

Lyna Ward, Bilingual Content Designer

Mabel Zardus, Senior Bilingual Content Designer

#### **Product and Project Management**

Reyna Hensley, Project Manager

Carolina Paz-Giraldo, Project Manager

#### **Art, Design, and Production**

Raghav Arumugam, Illustrator

Derick Brooks, Illustrator

Olioli Buika, Illustrator

Ami Cai, Illustrator

Alanna Conway, Illustrator

Stuart Dalgo, Production Designer

Lucas De Oliveira, Production Designer

Rodrigo Garcia, Senior Visual Designer

Isabel Hetrick, Illustrator

Ana Hinojosa, Illustrator

Ian Horst, Production Design Manager

Jagriti Khirwar, Illustrator

Janelly Rodriguez, Illustrator

Francesca Mahaney, Illustrator

Amber Marquez, Image Researcher and Illustrator

Jocelyn Martinez, Image Researcher and Illustrator

Emily Mendoza, Illustrator

Islenia Milien, Illustrator

Melisa Osorio Bonifaz, Art Director

Emma Pokorny, Illustrator

Dominique Ramsey, Illustrator

Meghana Reddy, Illustrator

Janelly Rodriguez, Illustrator

Jules Zuckerberg, Illustrator

#### **Editorial Development and Production Services**

Aparicio Publishing

### **Series Editor-in-Chief**

E. D. Hirsch Jr.

### **President**

Linda Bevilacqua

### **Editorial Staff**

Mick Anderson  
Robin Blackshire  
Laura Drummond  
Emma Earnst  
Lucinda Ewing  
Sara Hunt  
Rosie McCormick  
Cynthia Peng  
Liz Pettit  
Tonya Ronayne  
Deborah Samley  
Kate Stephenson  
Elizabeth Wafler  
James Walsh  
Sarah Zelinke

### **Design and Graphics Staff**

Kelsie Harman  
Liz Loewenstein  
Bridget Moriarty  
Lauren Pack

### **Consulting Project Management Services**

ScribeConcepts.com

### **Additional Consulting Services**

Erin Kist  
Carolyn Pinkerton  
Scott Ritchie  
Kelina Summers

### **Acknowledgments**

These materials are the result of the work, advice, and encouragement of numerous individuals over many years. Some of those singled out here already know the depth of our gratitude; others may be surprised to find themselves thanked publicly for help they gave quietly and generously for the sake of the enterprise alone. To helpers named and unnamed we are deeply grateful.

### **Contributors to Earlier Versions of These Materials**

Susan B. Albaugh, Kazuko Ashizawa, Kim Berrall, Ang Blanchette, Nancy Braier, Maggie Buchanan, Paula Coyner, Kathryn M. Cummings, Michelle De Groot, Michael Donegan, Diana Espinal, Mary E. Forbes, Michael L. Ford, Sue Fulton, Carolyn Gosse, Dorrit Green, Liza Greene, Ted Hirsch, Danielle Knecht, James K. Lee, Matt Leech, Diane Henry Leipzig, Robin Luecke, Martha G. Mack, Liana Mahoney, Isabel McLean, Steve Morrison, Juliane K. Munson, Elizabeth B. Rasmussen, Ellen Sadler, Rachael L. Shaw, Sivan B. Sherman, Diane Auger Smith, Laura Tortorelli, Khara Turnbull, Miriam E. Vidaver, Michelle L. Warner, Catherine S. Whittington, Jeannette A. Williams.

We would like to extend special recognition to Program Directors Matthew Davis and Souzanne Wright, who were instrumental in the early development of this program.

### **Schools**

We are truly grateful to the teachers, students, and administrators of the following schools for their willingness to field-test these materials and for their invaluable advice: Capitol View Elementary, Challenge Foundation Academy (IN), Community Academy Public Charter School, Lake Lure Classical Academy, Lepanto Elementary School, New Holland Core Knowledge Academy, Paramount School of Excellence, Pioneer Challenge Foundation Academy, PS 26R (the Carteret School), PS 30X (Wilton School), PS 50X (Clara Barton School), PS 96Q, PS 102X (Joseph O. Loretan), PS 104Q (the Bays Water), PS 214K (Michael Friedsam), PS 223Q (Lyndon B. Johnson School), PS 308K (Clara Cardwell), PS 333Q (Goldie Maple Academy), Sequoyah Elementary School, South Shore Charter Public School, Spartanburg Charter School, Steed Elementary School, Thomas Jefferson Classical Academy, Three Oaks Elementary, West Manor Elementary.

And a special thanks to the Pilot Coordinators, Anita Henderson, Yasmin Lugo-Hernandez, and Susan Smith, whose suggestions and day-to-day support to teachers using these materials in their classrooms were critical.

## Credits

Every effort has been taken to trace and acknowledge copyrights. The editors tender their apologies for any accidental infringement where copyright has proved untraceable. They would be pleased to insert the appropriate acknowledgment in any subsequent edition of this publication. Trademarks and trade names are shown in this publication for illustrative purposes only and are the property of their respective owners. The references to trademarks and trade names given herein do not affect their validity.

All photographs are used under license from Shutterstock, Inc. unless otherwise noted.

## Illustrators and Image Sources

Cover: Amplify Education, Inc.; 1.2: Amber Marquez, Francesca Mahaney, Jocelyn Martinez; 2.1: Shutterstock; 3.1: Shutterstock; 3.2: Amber Marquez, Jocelyn Martinez; 4.2: Shutterstock; 4.3: Shutterstock; 5.1: Amber Marquez, Francesca Mahaney, Jocelyn Martinez; 6.2: Shutterstock; 7.1: Shutterstock; 7.2: Amber Marquez, Francesca Mahaney, Jocelyn Martinez; 8.3: Amber Marquez, Francesca Mahaney, Jocelyn Martinez; P1.1: Francesca Mahaney; P1.2: Amber Marquez; P1.3: Amber Marquez, Jocelyn Martinez; P1.5: Amber Marquez, Francesca Mahaney, Jocelyn Martinez; P1.6: Amber Marquez, Jocelyn Martinez; 10.1: Amber Marquez, Jocelyn Martinez; 10.2: Amber Marquez, Jocelyn Martinez; 11.1: Amber Marquez, Jocelyn Martinez; 11.2: Shutterstock; 12.1: Shutterstock; 12.2: Francesca Mahaney, Jocelyn Martinez; 12.3: Shutterstock; 13.1: Shutterstock; 13.3: Shutterstock, Staff; 14.1: Jocelyn Martinez; 14.2: Shutterstock; 15.3: Amber Marquez, Francesca Mahaney; 16.1: Shutterstock; 16.3: Shutterstock; 17.1: Shutterstock; 18.1: Shutterstock; 18.2: Amber Marquez; P2.1: Ami Cai; P2.2: Shutterstock; P2.3: Francesca Mahaney, Jocelyn Martinez; P2.4: Amber Marquez, Francesca Mahaney, Jocelyn Martinez; P2.5: Amber Marquez, Francesca Mahaney, Jocelyn Martinez; P2.6: Amber Marquez, Francesca Mahaney, Jocelyn Martinez; P2.7: Shutterstock, Francesca Mahaney; P2.9: Shutterstock

Regarding the Shutterstock items listed above, please note: "No person or entity shall falsely represent, expressly or by way of reasonable implication, that the content herein was created by that person or entity, or any person other than the copyright holder(s) of that content."



**Kindergarten** | **Habilidades y Destrezas 5** | Cuaderno de actividades

**Versión  
digital  
de Texas**

5

piñata

Kindergarten

**Habilidades y Destrezas 5** | Componentes digitales



Kindergarten

---

# Habilidades y Destrezas 5

---

**Componentes digitales**

# Contenido

## Componentes digitales

|                                         |    |
|-----------------------------------------|----|
| <a href="#">Componente digital 1.1</a>  | 1  |
| <a href="#">Componente digital 1.2</a>  | 3  |
| <a href="#">Componente digital 2.1</a>  | 4  |
| <a href="#">Componente digital 3.1</a>  | 5  |
| <a href="#">Componente digital 3.2</a>  | 6  |
| <a href="#">Componente digital 4.1</a>  | 7  |
| <a href="#">Componente digital 4.2</a>  | 9  |
| <a href="#">Componente digital 4.3</a>  | 10 |
| <a href="#">Componente digital 5.1</a>  | 11 |
| <a href="#">Componente digital 6.1</a>  | 12 |
| <a href="#">Componente digital 6.2</a>  | 14 |
| <a href="#">Componente digital 7.1</a>  | 16 |
| <a href="#">Componente digital 7.2</a>  | 17 |
| <a href="#">Componente digital 8.1</a>  | 18 |
| <a href="#">Componente digital 8.2</a>  | 20 |
| <a href="#">Componente digital 9.1</a>  | 21 |
| <a href="#">Componente digital 9.2</a>  | 22 |
| <a href="#">Componente digital 10.1</a> | 24 |
| <a href="#">Componente digital 10.2</a> | 25 |
| <a href="#">Componente digital 11.1</a> | 26 |
| <a href="#">Componente digital 12.1</a> | 28 |
| <a href="#">Componente digital 12.2</a> | 29 |
| <a href="#">Componente digital 13.1</a> | 30 |
| <a href="#">Componente digital 13.2</a> | 31 |

|                                         |    |
|-----------------------------------------|----|
| <a href="#">Componente digital 14.1</a> | 32 |
| <a href="#">Componente digital 14.2</a> | 33 |
| <a href="#">Componente digital 15.1</a> | 35 |
| <a href="#">Componente digital 15.2</a> | 36 |
| <a href="#">Componente digital 15.3</a> | 38 |
| <a href="#">Componente digital 16.1</a> | 39 |
| <a href="#">Componente digital 16.2</a> | 40 |
| <a href="#">Componente digital 17.1</a> | 42 |
| <a href="#">Componente digital 18.1</a> | 43 |
| <a href="#">Componente digital 18.2</a> | 45 |

|                                                |    |
|------------------------------------------------|----|
| <b><a href="#">Imágenes de la Unidad 5</a></b> | 46 |
| <a href="#">hormiga</a>                        | 47 |
| <a href="#">helado</a>                         | 48 |
| <a href="#">hipopótamo</a>                     | 49 |
| <a href="#">circo</a>                          | 50 |
| <a href="#">cereza</a>                         | 51 |
| <a href="#">Kermés</a>                         | 52 |
| <a href="#">taxi</a>                           | 53 |
| <a href="#">saxofón</a>                        | 54 |
| <a href="#">examen</a>                         | 55 |

1  
2

1  
2

1  
2

1  
2

1  
2

**Instrucciones:** Pida a los estudiantes que tracen la letra *h* minúscula mientras repiten los pasos: “Empiezo en la línea de arriba. 1. Dibujo una línea larga hacia abajo. 2. Dibujo una curva.”

The handwriting practice section consists of a large example of the uppercase letter 'H' at the top center, with three numbered arrows indicating the stroke order: 1 (downward on the left vertical bar), 2 (downward on the right vertical bar), and 3 (horizontal bar connecting them). Below this are five rows of practice. Each row contains five columns of writing lines (top solid, middle dashed, bottom solid). The first column in each row shows a solid 'H' with stroke order arrows. The second column shows a dotted 'H' for tracing. The third, fourth, and fifth columns show a single dot on the top line, followed by blank space for independent writing.

**Instrucciones:** Pida a los estudiantes que tracen la letra *H* mayúscula mientras repiten los pasos: “Empiezo en la línea de arriba. 1. Dibujo una línea larga hacia abajo. 2. Dibujo una línea larga hacia abajo. 3. Dibujo una línea horizontal”.

**nuevo**

**hormiga**  
**horno**

**higo**  
**helado**



---

---

---

---

---

---



---

---

---

---

---

---

**Instrucciones:** Pida a los estudiantes que escriban cada palabra debajo de la imagen correspondiente.

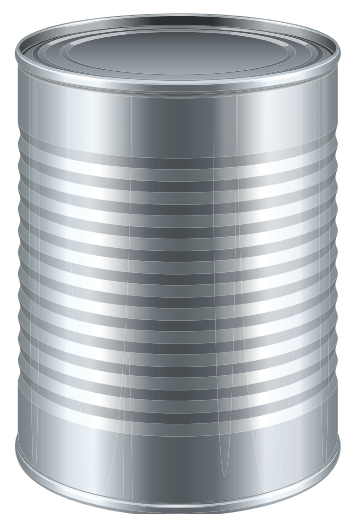

**Instrucciones:** Pida a los estudiantes que digan en voz alta el nombre de las imágenes y alarguen el sonido inicial de cada palabra. Después, solicite que encierren en un círculo aquellas que inicien con el sonido /ch/ (*chocolate, lata, boca, churro*).

chico

chica



**Instrucciones:** Pida a los estudiantes que tracen el dígrafo *ch* mientras repiten los pasos. Primera letra: “Empiezo justo debajo de la línea punteada. 1. círculo casi completo hacia la izquierda”. Segunda letra: “Empiezo en la línea de arriba. 1. línea larga hacia abajo. 2. curva”.

**Instrucciones:** Pida a los estudiantes que tracen el dígrafo *Ch* mientras repiten los pasos. Primera letra: “Empiezo en la línea de arriba. 1. círculo casi completo hacia la izquierda”. Segunda letra: “Empiezo en la línea de arriba. 1. línea larga hacia abajo. 2. curva”.

El \_\_\_\_\_ rojo.



La \_\_\_\_\_ verde.



La maleta \_\_\_\_\_.



El \_\_\_\_\_ pica mucho.



**Instrucciones:** Pida a los estudiantes que miren las imágenes y tracen la palabra que falta para completar las oraciones (*chaleco, lechuga, chica, chile*).

# Pancho Peluche

Pancho Peluche pasa el **charco**

\_\_\_\_\_

-----

y ve \_\_\_\_\_.

Pancho Peluche toca la **campana**

\_\_\_\_\_

-----

y ve \_\_\_\_\_.

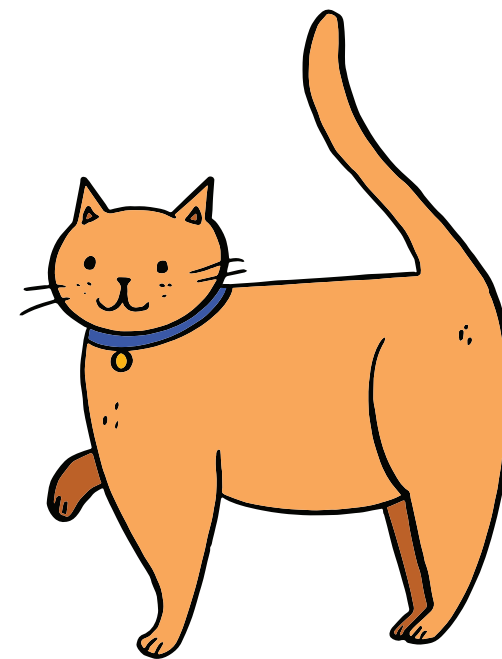
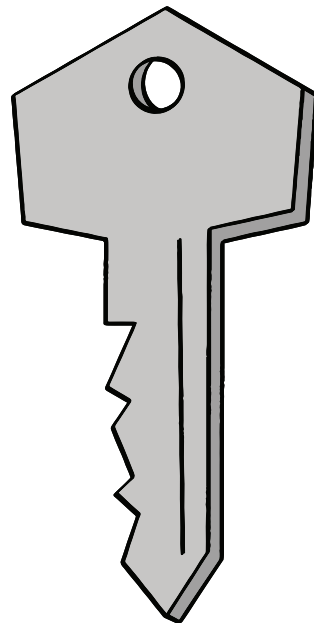
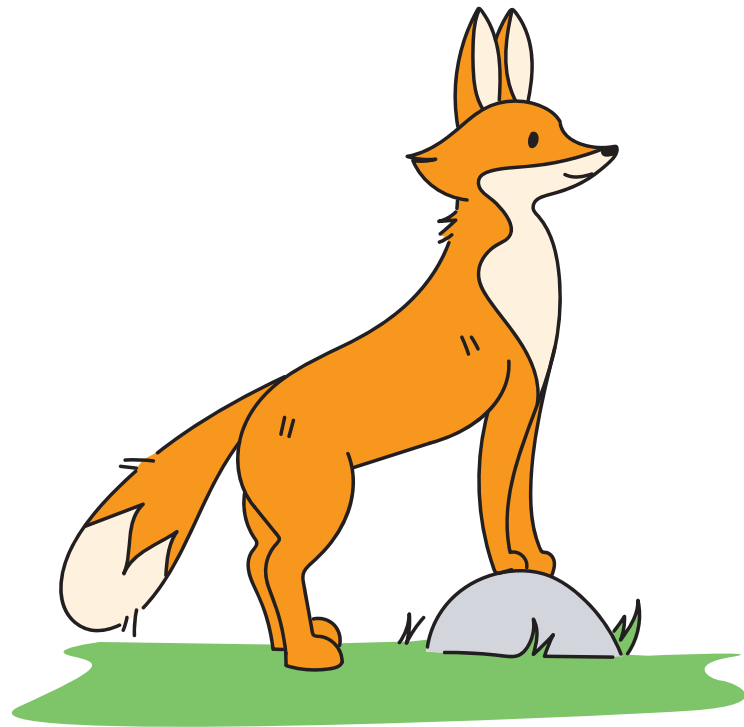

**Instrucciones:** Pida a los estudiantes que colorean solo las imágenes con sonido inicial /s/ (*llave, gato, zapatos, zorro*).

**Instrucciones:** Pida a los estudiantes que tracen la z minúscula, diciendo las frases: “Empiezo en la línea punteada. 1. Dibujo una línea horizontal. 2. Dibujo una línea diagonal hacia la izquierda. 3. Dibujo una línea horizontal. 4. Digo /s/”.

**Instrucciones:** Pida a los estudiantes que tracen la Z mayúscula, diciendo las frases: “Empiezo en la línea de arriba. 1. Dibujo una línea horizontal. 2. Dibujo una línea diagonal hacia la izquierda. 3. Dibujo una línea horizontal. 4. Digo /s/”.

**zapatos**  
**taza**

**pez**  
**manzana**



**Instrucciones:** Pida a los estudiantes que lean las palabras y las escriban debajo de la imagen que las representa. Después, pida que en el espacio correspondiente escriban una frase u oración con alguna de las palabras. Pida que den vuelta a la hoja y repitan el procedimiento. (imágenes: *zapatos, manzana, pez, taza, zorro, arroz*)



**arroz**

**zorro**



\_\_\_\_\_

-----

\_\_\_\_\_

\_\_\_\_\_

-----

\_\_\_\_\_

-----

\_\_\_\_\_

\_\_\_\_\_

-----

\_\_\_\_\_

\_\_\_\_\_

-----

\_\_\_\_\_

-----

\_\_\_\_\_



**Instrucciones:** Pida a los estudiantes que digan en voz alta el nombre de cada imagen (*ceresas, cisne, cebollas, zorro*); y después que encierren en un círculo las imágenes cuyo nombre comience con las sílabas *ce* y *ci*.

**cerca**

**cinco**

ce ci

|  |  |  |  |  |
|--|--|--|--|--|
|  |  |  |  |  |
|  |  |  |  |  |
|  |  |  |  |  |
|  |  |  |  |  |
|  |  |  |  |  |

**Instrucciones:** Pida a los estudiantes que tracen las sílabas ce y ci mientras repiten los pasos para cada uno. Para ce: “Empiezo justo debajo de la línea punteada. 1. Dibujo un círculo casi completo hacia la izquierda” y “Empiezo entre la línea punteada y la línea de abajo. 1. Dibujo una línea horizontal. 2. Dibujo un círculo casi completo hacia la izquierda. Digo la sílaba se”. Para ci: “Empiezo justo debajo de la línea punteada. 1. Dibujo un círculo casi completo hacia la izquierda.” y “Empiezo en la línea punteada. 1. Dibujo una línea corta hacia abajo 2. Pongo un punto arriba. Digo la sílaba si”.

**Instrucciones:** Pida a los estudiantes que tracen las sílabas *Ce* y *Ci* mientras repiten los pasos para cada uno. Para *Ce*: “Empiezo justo debajo de la línea de arriba. 1. Dibujo un círculo casi completo hacia la izquierda.” y “Empiezo entre la línea punteada y la línea de abajo. 1. Dibujo una línea horizontal. 2. Dibujo un círculo casi completo hacia la izquierda. Digo la sílaba *se*”. Para *Ci*: “Empiezo justo debajo de la línea de arriba. 1. Dibujo un círculo casi completo hacia la izquierda.” y “Empiezo en la línea punteada. 1. Dibujo una línea corta hacia abajo 2. Pongo un punto arriba. Digo la sílaba *si*”.

Fen está cerca

Fen está cerca

Fen está cerca

Come cinco uvas

Come cinco uvas

Come cinco uvas

**Instrucciones:** Pida a los estudiantes que tracen las palabras siguiendo la direccionalidad de las flechas en cada letra.

|    |    |     |
|----|----|-----|
| ch | Ce | z   |
| s  | h  | S   |
| H  | Ch | qui |
| Z  | ce | ci  |

**Instrucciones:** Pida a los estudiantes que encierren en un círculo la letra o sílaba que corresponde al sonido inicial de cada palabra que usted diga en voz alta: *Héctor, Chicago, zapato, Ceci y cine*.

h h h h h

ch ch ch ch ch

z z z z z

ce ce ce ce ce

ci ci ci ci ci

chico chico

zapato zapato

**Instrucciones:** Pida a los estudiantes que tracen las letras minúsculas, siguiendo los pasos que han visto en las lecciones anteriores.



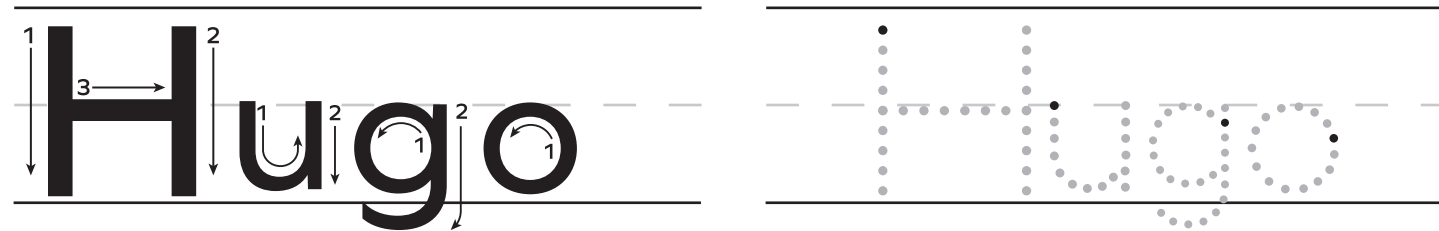
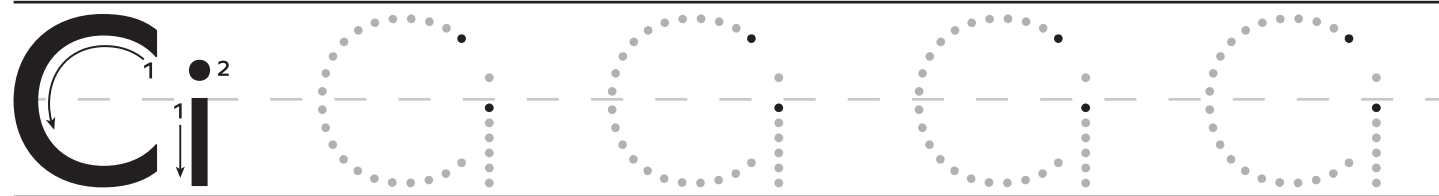
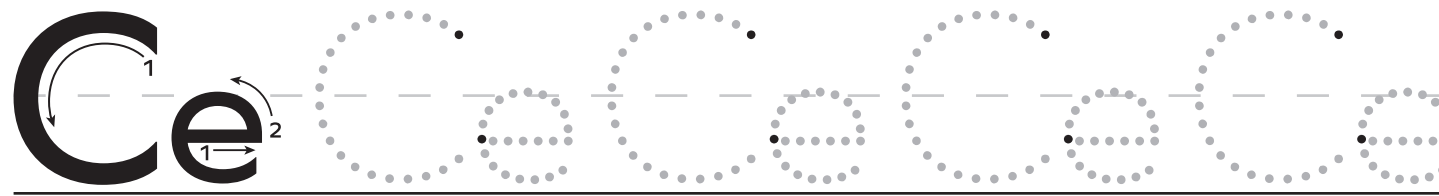
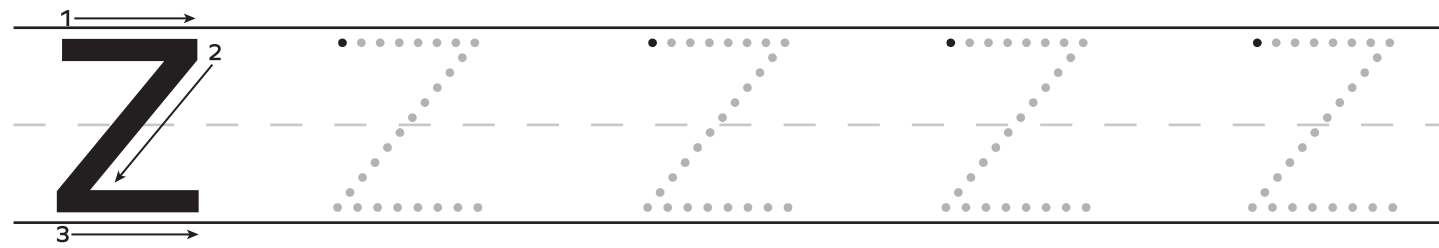
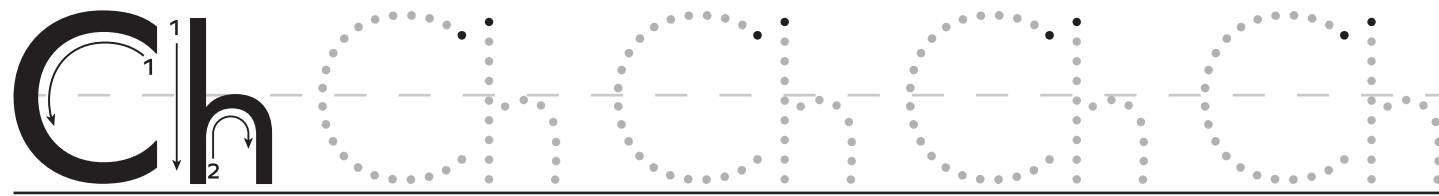
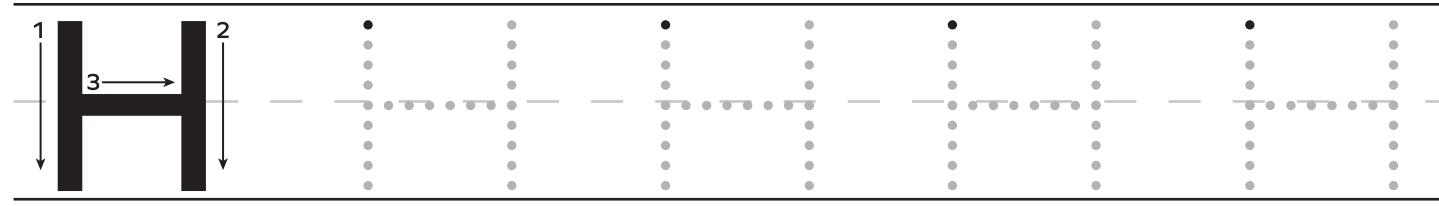

**Instrucciones:** Pida a los estudiantes que tracen las letras minúsculas, siguiendo los pasos que han visto en las lecciones anteriores.

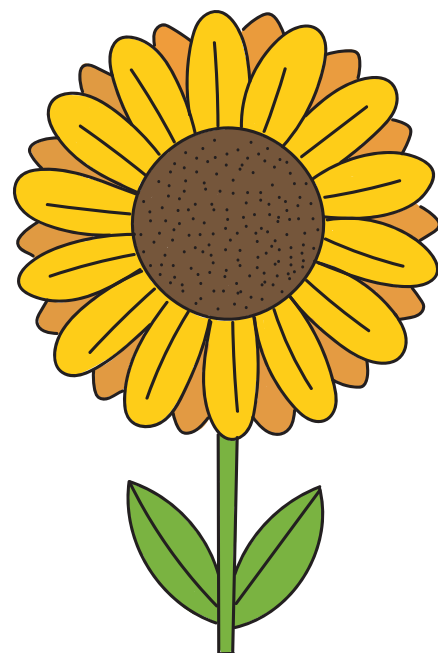
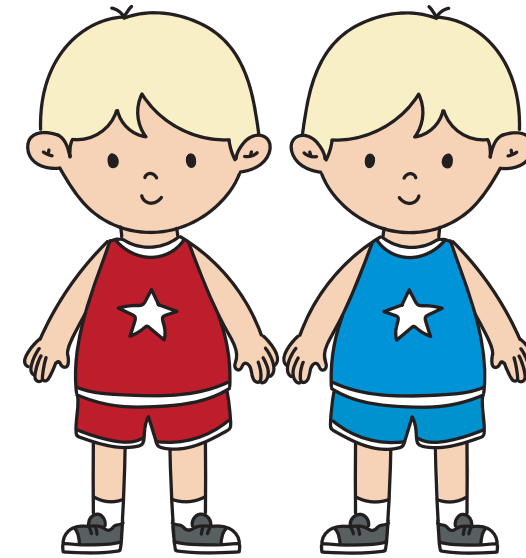
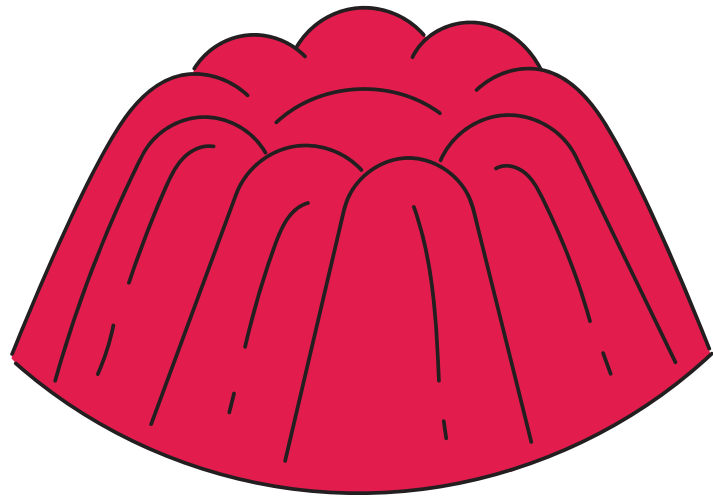

**Instrucciones:** Pida a los estudiantes que señalen la imagen que corresponde a la respuesta de cada adivinanza. (*gemelos, gigante, girasol, gelatina*)

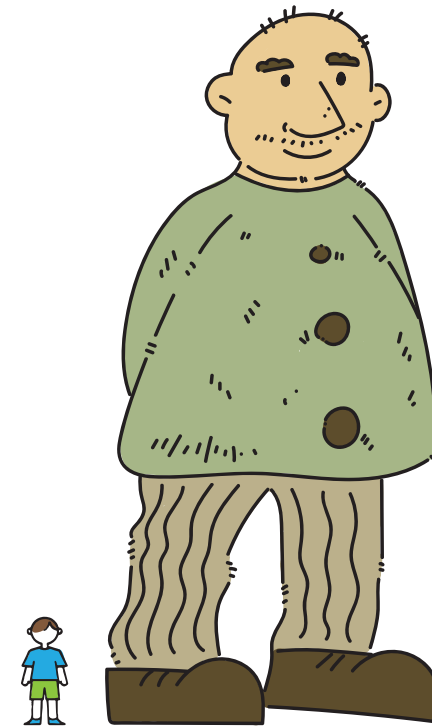
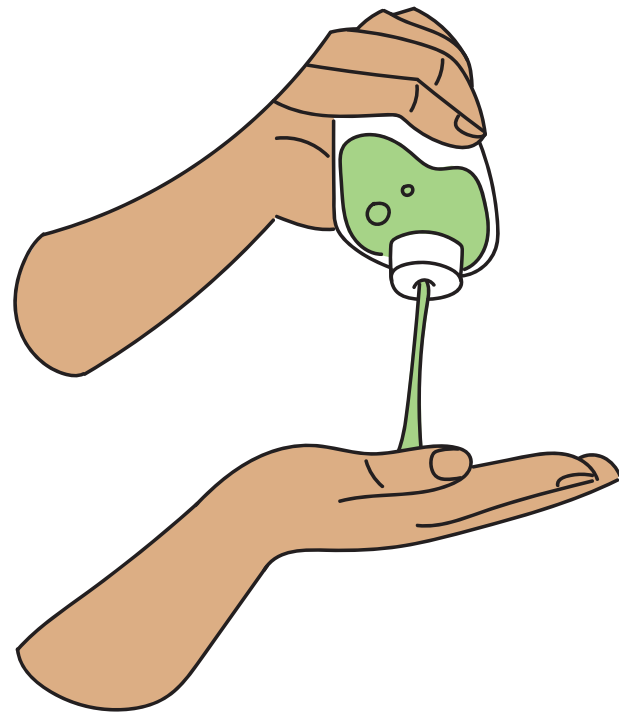

**Instrucciones:** Pida a los estudiantes que digan en voz alta el nombre de las imágenes y encierren en un círculo las que empiecen con las sílabas *ge*, *gi*. (*gel*, *general*, *gigante*, *paraguas*)

Handwriting practice grid with five columns and four rows of dotted letters for tracing. The letters are: Row 1: ge, gi, Gi, Ge; Row 2: gi, gi, gi, gi; Row 3: Gi, Gi, Gi, Gi; Row 4: Ge, Ge, Ge, Ge.

**Instrucciones:** Pida a los estudiantes que tracen las sílabas *ge* y *gi* y la oración al final.

gemelas  
girasol

gigante  
gelatina

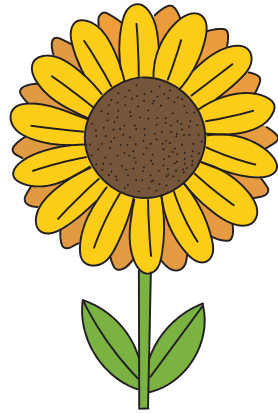

---

---

---

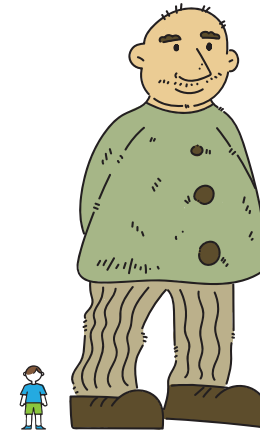

---

---

---



---

---

---

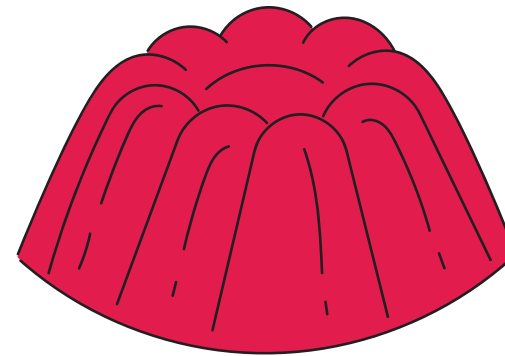

---

---

---

**Instrucciones:** Pida a los estudiantes que lean las palabras en la parte superior. Pídeles que escriban en los renglones debajo de cada imagen la palabra que corresponde.

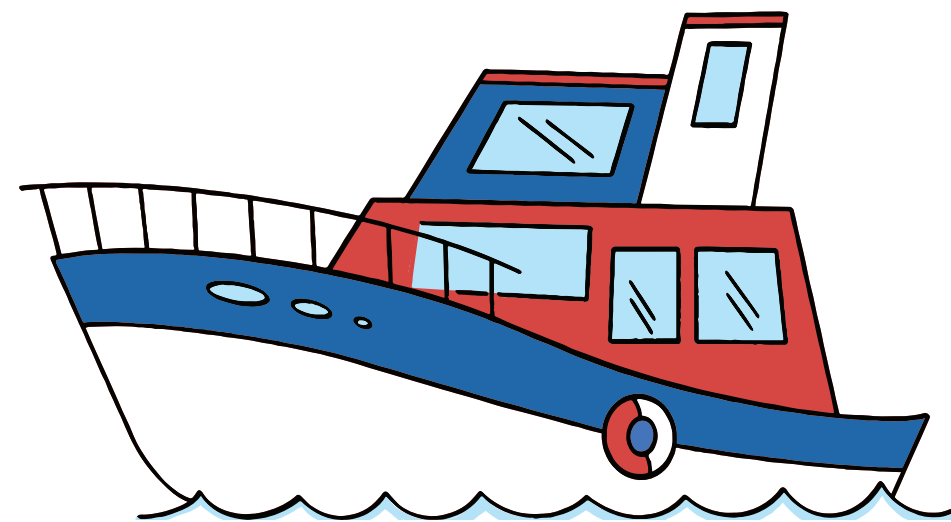
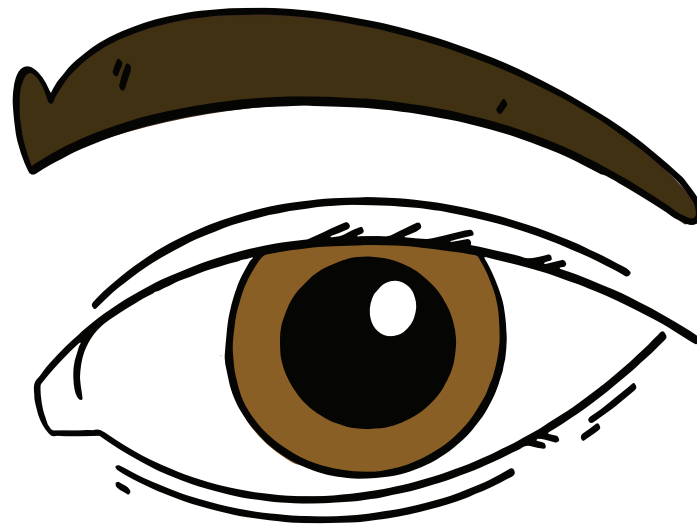
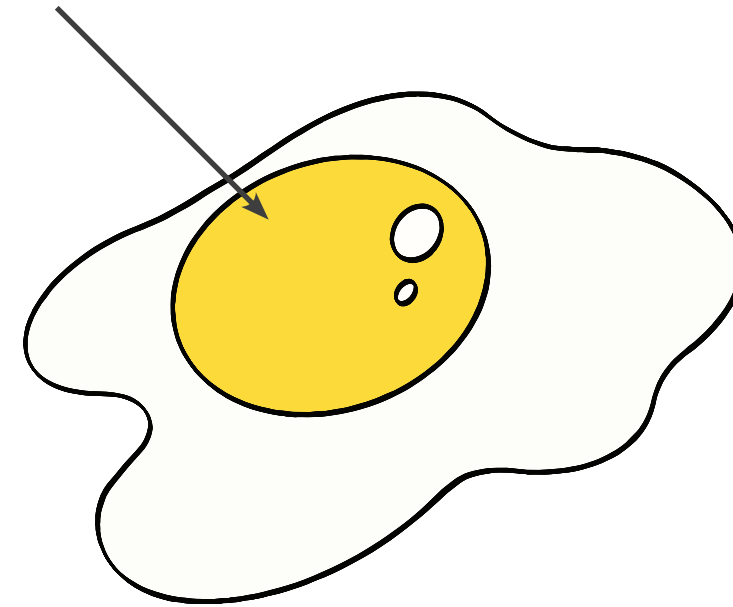
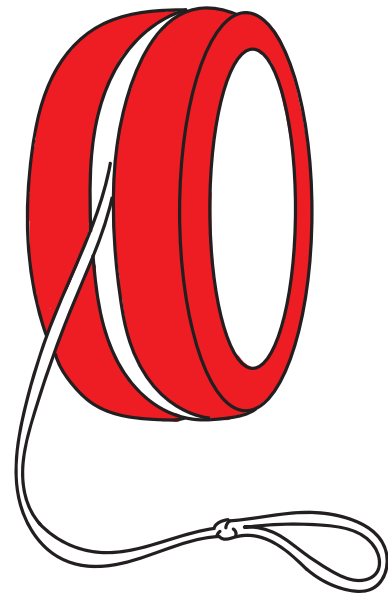

**Instrucciones:** Pida a los estudiantes que digan en voz alta el nombre de las imágenes y alarguen el sonido inicial de cada palabra. Después, solicite que colorean aquellas que inicien con el sonido /y/.  
(yoyo, yema, ojo, yate)

yo

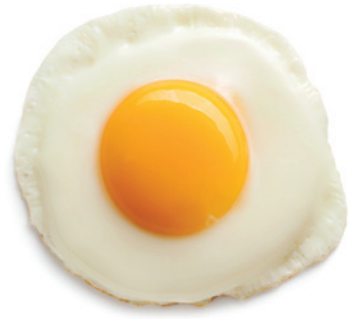

**yoyo**



**papaya**



**coyote**



**yema**

---

**Instrucciones:** Pida a los estudiantes que unan con una línea cada imagen con la palabra que le corresponde (*yema, coyote, yoyo, papaya*).



The handwriting practice section is organized as follows:

- Stroke Order Diagrams:** Shows lowercase 'y' with stroke 1 (diagonal down-right) and stroke 2 (diagonal down-left). Shows uppercase 'Y' with stroke 1 (diagonal down-right), stroke 2 (diagonal down-left), and stroke 3 (vertical down).
- Tracing Rows:**
  - Row 1: Solid 'y', dotted 'y', dotted 'y', dotted 'y', dotted 'y'.
  - Row 2: Solid 'y', dotted 'y', a starting dot, a starting dot, a starting dot.
  - Row 3: Solid 'Y', dotted 'Y', dotted 'Y', dotted 'Y', dotted 'Y'.
  - Row 4: Solid 'Y', dotted 'Y', a starting dot, a starting dot, a starting dot.
- Word Tracing:**
  - Row 5: The word 'yeso' with stroke order arrows and numbers. The 'y' has strokes 1 and 2. The 'e' has stroke 1. The 's' has stroke 1. The 'o' has stroke 1. This is followed by a dotted 'yeso' and a row of starting dots.
  - Row 6: The word 'yate' with stroke order arrows and numbers. The 'y' has strokes 1 and 2. The 'a' has strokes 1 and 2. The 't' has strokes 1 and 2. The 'e' has stroke 1. This is followed by a dotted 'yate' and a row of starting dots.

**Instrucciones:** Pida a los estudiantes que primero tracen la y minúscula repitiendo los siguientes pasos: “Empiezo en la línea punteada. 1. Dibujo una línea diagonal hacia la derecha. 2. Dibujo una línea diagonal hacia la izquierda que termine después de la línea de abajo. 3. Digo /y/”. Después pida que tracen la Y mayúscula, diciendo las frases: “Empiezo en la línea de arriba. 1. Dibujo una línea diagonal hacia la derecha. 2. Dibujo una línea diagonal hacia la izquierda. 3. Dibujo una línea corta hacia abajo. 4. Digo /y/”. Al finalizar, solicite que tracen las palabras.

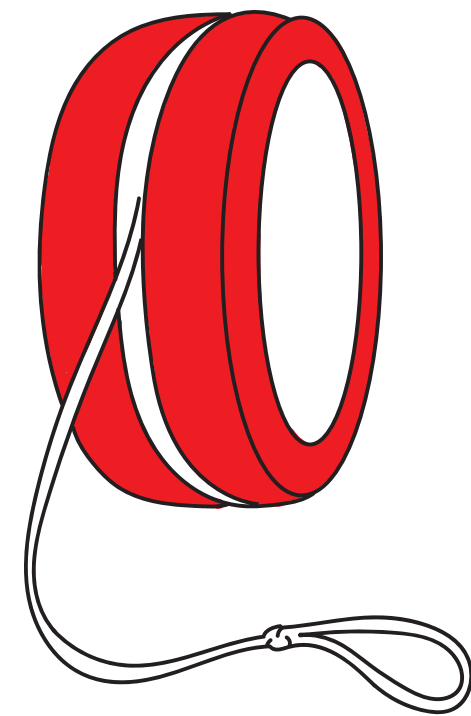
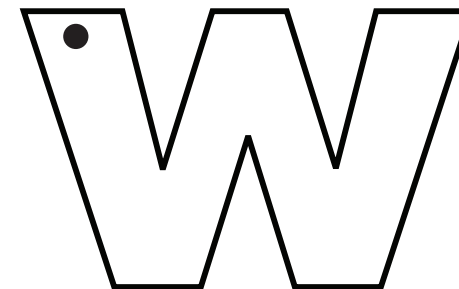

**Instrucciones:** Pida a los estudiantes que digan los nombres de las imágenes y encierren en un círculo aquellas que comiencen con los sonidos /gu/ > w (wok, wifi, waterpolo).

The handwriting practice grid is organized as follows:

- Row 1:** Small lowercase 'w' with stroke order arrows (1-4). Dotted 'w' for tracing. Three lines for independent practice (solid top, dashed middle, solid bottom).
- Row 2:** Small lowercase 'w' with stroke order arrows (1-4). Dotted 'w' for tracing. Three lines for independent practice.
- Row 3:** Small lowercase 'w' with stroke order arrows (1-4). Dotted 'w' for tracing. Three lines for independent practice.
- Row 4:** Small lowercase 'w' with stroke order arrows (1-4). Dotted 'w' for tracing. Three lines for independent practice.
- Row 5:** Large uppercase 'W' with stroke order arrows (1-4). Dotted 'W' for tracing. Three lines for independent practice.
- Row 6:** Large uppercase 'W' with stroke order arrows (1-4). Dotted 'W' for tracing. Three lines for independent practice.

**Instrucciones:** Pida a los estudiantes que tracen las letras w y W, siguiendo los pasos que aprendieron en la lección. Para la w minúscula: “Empiezo en la línea punteada. 1. Dibujo una línea diagonal hacia la derecha. 2. Dibujo una línea diagonal hacia arriba. 3. Dibujo una línea diagonal hacia la derecha. 4. Dibujo una línea diagonal hacia arriba. 5. Digo /gu/”. Para la W mayúscula: “Empiezo en la línea de arriba. 1. Dibujo una línea diagonal hacia la derecha. 2. Dibujo una línea diagonal hacia arriba. 3. Dibujo una línea diagonal hacia la derecha. 4. Dibujo una línea diagonal hacia arriba. 5. Digo /gu/”.

el wok



Wali usa

Wali usa el wok

Dame

Dame el wok

Eli tiene

Eli tiene el wok

**Instrucciones:** Pida a los estudiantes que lean la frase que aparece en la parte superior y la escriban sobre las líneas. Luego, dígalos que tracen las oraciones completas en los renglones siguiendo la guía de puntos.

libro

The handwriting practice grid consists of several rows of three-line guides (top, middle, bottom). At the top center, a large lowercase letter 'k' is shown with three numbered arrows indicating stroke order: 1 (vertical line down), 2 (diagonal line down-left), and 3 (diagonal line down-right).

The first four rows are for the letter 'k':

- Row 1: A solid 'k' with stroke order arrows, followed by four dotted 'k's for tracing.
- Row 2: A solid 'k' with stroke order arrows, followed by a dotted 'k', a solid dot on the top line, and two empty lines.
- Row 3: A solid 'k' with stroke order arrows, followed by a dotted 'k', a solid dot on the top line, and two empty lines.
- Row 4: A solid 'k' with stroke order arrows, followed by a dotted 'k', a solid dot on the top line, and two empty lines.

The fifth row is for the word 'kiwi':

- Left: The word 'kiwi' in solid letters with stroke order arrows for each letter. 'k' has arrows 1, 2, 3; 'i' has arrow 1 and a dot 2; 'w' has arrows 1, 2, 3, 4; the second 'i' has arrow 1 and a dot 2.
- Middle: The word 'kiwi' in dotted letters for tracing.
- Right: A solid dot on the top line, followed by two empty lines.

The sixth row is for the word 'kilo':

- Left: The word 'kilo' in solid letters with stroke order arrows. 'k' has arrows 1, 2, 3; 'i' has arrow 1 and a dot 2; 'l' has arrow 1; 'o' has arrow 1.
- Middle: The word 'kilo' in dotted letters for tracing.
- Right: A solid dot on the top line, followed by two empty lines.

**Instrucciones:** Pida a los estudiantes que tracen la letra *k* minúscula y las palabras que se indican. Para el trazo de *k*, repítale estas instrucciones: “Empiezo en la línea de arriba. 1. Dibujo una línea larga hacia abajo. 2. Dibujo una línea diagonal hacia la izquierda. 3. Dibujo una línea diagonal hacia la derecha. 4. Digo /k/”.

**Instrucciones:** Pida a los estudiantes que tracen la letra *K* mayúscula y los nombres que se indican. Para el trazo de *K*, repítales estas instrucciones: “Empiezo en la línea de arriba. 1. Dibujo una línea larga hacia abajo. 2. Dibujo una línea diagonal hacia la izquierda. 3. Dibujo una línea diagonal hacia la derecha. 4. Digo /k/”.

|              |             |
|--------------|-------------|
| <b>koala</b> | <b>cubo</b> |
| <b>carro</b> | <b>kilo</b> |
| <b>kiwi</b>  | <b>cama</b> |

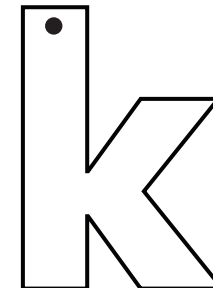
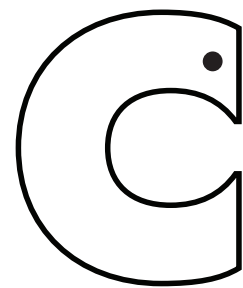

Handwriting practice lines for the letter C, consisting of a solid top line, a dashed middle line, and a solid bottom line, repeated five times.

Handwriting practice lines for the letter k, consisting of a solid top line, a dashed middle line, and a solid bottom line, repeated five times.

**Instrucciones:** Lea las palabras a los estudiantes y pídale que las escriban en la columna correspondiente.





**Instrucciones:** Pida a los estudiantes que digan el nombre de cada imagen y encierren en un círculo rojo las que tengan los sonidos /ks/ (*taxi, xilófono, saxofón, karateca*).

A handwriting practice grid for the letter 'x'. At the top center, a large 'x' is shown with two numbered arrows: '1' pointing down-right and '2' pointing down-left. Below this are seven rows of handwriting lines. Each row consists of five boxes. The first box in each row contains a solid 'x' with stroke order arrows. The second box contains a dotted 'x' for tracing. The third box contains a dotted 'x' for tracing. The fourth and fifth boxes each contain a single dot on the dashed midline, serving as a starting point for independent writing.

**Instrucciones:** Pida a los estudiantes que tracen la letra x minúscula mientras repite los pasos: “Empiezo en la línea punteada. 1. Dibujo una línea diagonal hacia la derecha. 2. Dibujo una línea diagonal hacia la izquierda. 3. Digo /ks/”.

The handwriting practice section consists of six rows of handwriting lines. Each row is designed to teach the formation of the uppercase letter 'X'. The first row shows a large 'X' with numbered arrows indicating stroke order: 1 (top-left to bottom-right) and 2 (top-right to bottom-left). The second row contains a solid 'X' with stroke order arrows, followed by a dotted 'X' for tracing, a dotted 'X' with a starting dot, and two blank lines with starting dots. The third row contains a solid 'X' with stroke order arrows, followed by a dotted 'X' for tracing, a dotted 'X' with a starting dot, and two blank lines with starting dots. The fourth row contains a solid 'X' with stroke order arrows, followed by a dotted 'X' for tracing, a dotted 'X' with a starting dot, and two blank lines with starting dots. The fifth row contains a solid 'X' with stroke order arrows, followed by a dotted 'X' for tracing, a dotted 'X' with a starting dot, and two blank lines with starting dots. The sixth row contains a solid 'X' with stroke order arrows, followed by a dotted 'X' for tracing, a dotted 'X' with a starting dot, and two blank lines with starting dots.

**Instrucciones:** Pida a los estudiantes que tracen la letra X mayúscula mientras repite los pasos: “Empiezo en la línea de arriba. 1. Dibujo una línea diagonal hacia la derecha. 2. Dibujo una línea diagonal hacia la izquierda. 3. Digo /ks/”.

**horno**  
**yoyo**

**yema**  
**higo**



---

---

---



---

---

---



---

---

---

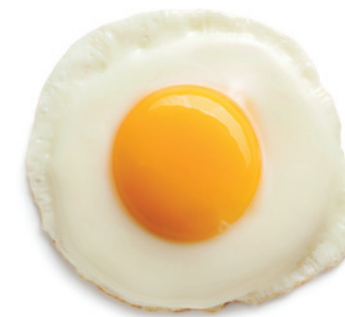

---

---

---

**Instrucciones:** Pida a los estudiantes que escriban cada palabra debajo de la imagen correspondiente.



**Instrucciones:** Pida a los estudiantes que observen las imágenes, tanto del frente como del reverso de la página y que digan en voz alta sus nombres (*bote, rosa, rana* y *doctor*). Después pida que hagan lo siguiente:

- Encerrar de azul las imágenes cuyo nombre inicia con el sonido /rr/.
- Encerrar de rojo las imágenes cuyo nombre finaliza con el sonido /r/.



**Instrucciones:** Pida a los estudiantes que observen las imágenes, tanto del frente como del reverso de la página y que digan en voz alta sus nombres (*ratón, mar, perro y mujer*). Después pida que hagan lo siguiente:

- Encerrar de azul las imágenes cuyo nombre inicia con el sonido /rr/.
- Encerrar de rojo las imágenes cuyo nombre finaliza con el sonido /r/.

## El sapo Rito

Rito es un sapo pequeño.

Tiene dos patas cortas.

Tiene dos patas largas.

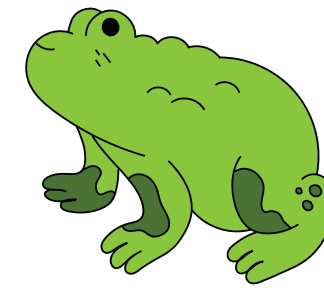

Rito mira el valle.

Rito salta a una hoja.

Es un bonito lugar.

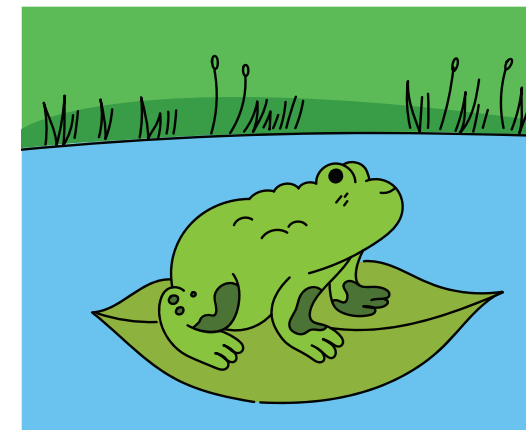

Rito no sabe nadar.

A Rito le gusta caminar.

Es muy bonito caminar.

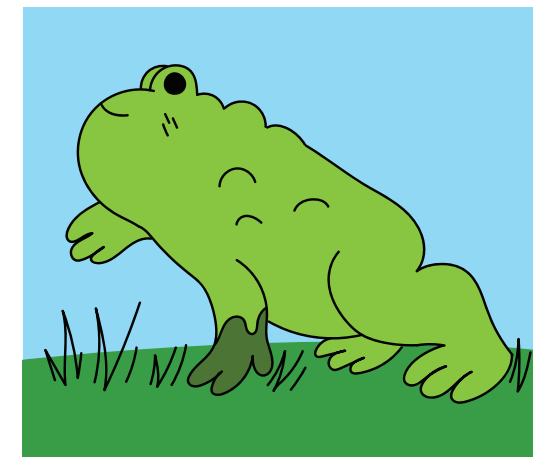

**Instrucciones:** Pida a los estudiantes que por turnos lean la historia.

# Imágenes de la Unidad 5

Regresar al  
contenido

[hormiga](#)

[helado](#)

[hipopótamo](#)

[circo](#)

[cereza](#)

[kermés](#)

[taxi](#)

[saxofón](#)

[examen](#)























**Notice and Disclaimer:** The agency has developed these learning resources as a contingency option for school districts. These are optional resources intended to assist in the delivery of instructional materials in this time of public health crisis. Feedback will be gathered from educators and organizations across the state and will inform the continuous improvement of subsequent units and editions. School districts and charter schools retain the responsibility to educate their students and should consult with their legal counsel regarding compliance with applicable legal and constitutional requirements and prohibitions.

Given the timeline for development, errors are to be expected. If you find an error, please email us at [texashomelearning@tea.texas.gov](mailto:texashomelearning@tea.texas.gov).

This work is licensed under a Creative Commons Attribution-NonCommercial-ShareAlike 4.0 International License.

You are free: to Share—to copy, distribute, and transmit the work to Remix—to adapt the work

Under the following conditions:

Attribution—You must attribute any adaptations of the work in the following manner:

This work is based on original works of Amplify Education, Inc. ([amplify.com](http://amplify.com)) and the Core Knowledge Foundation ([coreknowledge.org](http://coreknowledge.org)) made available under a Creative Commons Attribution-NonCommercial-ShareAlike 4.0 International License. This does not in any way imply endorsement by those authors of this work.

Noncommercial—You may not use this work for commercial purposes.

Share Alike—If you alter, transform, or build upon this work, you may distribute the resulting work only under the same or similar license to this one.

With the understanding that:

For any reuse or distribution, you must make clear to others the license terms of this work. The best way to do this is with a link to this web page:

<https://creativecommons.org/licenses/by-nc-sa/4.0/>

© 2022 Amplify Education, Inc.  
[amplify.com](http://amplify.com)

Trademarks and trade names are shown in this book strictly for illustrative and educational purposes and are the property of their respective owners. References herein should not be regarded as affecting the validity of said trademarks and trade names.

## Senior Vice President and General Manager, K-8 Humanities

LaShon Ormond

### Chief Product Officer

Alexandra Walsh

### Chief Academic Officer

Susan Lambert

### Content and Editorial

Elizabeth Wade, PhD, Vice President, Editorial  
Genya Devoe, Executive Director  
María Oralia Martínez, Associate Director  
Patricia Erno, Associate Director  
Baria Jennings, EdD, Senior Content Developer  
Sean McBride, Content and Instructional Specialist  
Christina Cox, Managing Editor

### Product and Project Management

Amber Ely, Director, Product  
Elisabeth Hartman, Associate Product Manager  
Melissa Cherian, Executive Director, Strategic Projects  
Catherine Alexander, Associate Director, Project Management  
Stephanie Koleda, Senior Project Manager  
Leslie Johnson, Director, Commercial Operations  
Zara Chaudhury, Project Manager  
Patricia Beam Portney, Project Coordinator  
Tamara Morris, Project Coordinator

### Design and Production

Tory Novikova, Senior Director, Product Design  
Erin O'Donnell, Senior Product Design Manager

### Series Editor-in-Chief

E. D. Hirsch Jr.

### President

Linda Bevilacqua

### Editorial Staff

Mick Anderson  
Robin Blackshire  
Laura Drummond  
Emma Earnst  
Lucinda Ewing  
Sara Hunt  
Rosie McCormick  
Cynthia Peng  
Liz Pettit  
Tonya Ronayne  
Deborah Samley  
Kate Stephenson  
Elizabeth Waffler  
James Walsh  
Sarah Zelinke

### Acknowledgments

These materials are the result of the work, advice, and encouragement of numerous individuals over many years. Some of those singled out here already know the depth of our gratitude; others may be surprised to find themselves thanked publicly for help they gave quietly and generously for the sake of the enterprise alone. To helpers named and unnamed we are deeply grateful.

### Contributors to Earlier Versions of These Materials

Susan B. Albaugh, Kazuko Ashizawa, Kim Berrall, Ang Blanchette, Nancy Braier, Maggie Buchanan, Paula Coyner, Kathryn M. Cummings, Michelle De Groot, Michael Donegan, Diana Espinal, Mary E. Forbes, Michael L. Ford, Sue Fulton, Carolyn Gosse, Dorrit Green, Liza Greene, Ted Hirsch, Danielle Knecht, James K. Lee, Matt Leech, Diane Henry Leipzig, Robin Luecke, Martha G. Mack, Liana Mahoney, Isabel McLean, Steve Morrison, Juliane K. Munson, Elizabeth B. Rasmussen, Ellen Sadler, Rachael L. Shaw, Sivan B. Sherman, Diane Auger Smith, Laura Tortorelli, Khara Turnbull, Miriam E. Vidaver, Michelle L. Warner, Catherine S. Whittington, Jeannette A. Williams.

We would like to extend special recognition to Program Directors Matthew Davis and Souzanne Wright, who were instrumental in the early development of this program.

### Schools

We are truly grateful to the teachers, students, and administrators of the following schools for their willingness to field-test these materials and for their invaluable advice: Capitol View Elementary, Challenge Foundation Academy (IN), Community Academy Public Charter School, Lake Lure Classical Academy, Lepanto Elementary School, New Holland Core Knowledge Academy, Paramount School of Excellence, Pioneer Challenge Foundation Academy, PS 26R (the Carteret School), PS 30X (Wilton School), PS 50X (Clara Barton School), PS 96Q, PS 102X (Joseph O. Loretan), PS 104Q (the Bays Water), PS 214K (Michael Friedsam), PS 223Q (Lyndon B. Johnson School), PS 308K (Clara Cardwell), PS 333Q (Goldie Maple Academy), Sequoyah Elementary School, South Shore Charter Public School, Spartanburg Charter School, Steed Elementary School, Thomas Jefferson Classical Academy, Three Oaks Elementary, West Manor Elementary.

And a special thanks to the Pilot Coordinators, Anita Henderson, Yasmin Lugo-Hernandez, and Susan Smith, whose suggestions and day-to-day support to teachers using these materials in their classrooms were critical.

### Texas Contributors

#### Content and Editorial

Laia Cortes, Bilingual Content Designer  
Ana Mercedes Falcón, Copy Editor and Translator  
Ana Killackey, Copy Editor and Translator  
Jorge Limón, Copy Editor and Translator  
Sofía Pereson, Copy Editor and Translator

Brycé Pesce, Bilingual Content Designer  
Melissa Saldaña, Bilingual Content Designer  
Lyna Ward, Bilingual Content Designer  
Mabel Zardus, Senior Bilingual Content Designer

#### Product and Project Management

Reyna Hensley, Project Manager  
Carolina Paz-Giraldo, Project Manager

#### Art, Design, and Production

Raghav Arumugam, Illustrator  
Derick Brooks, Illustrator  
Olioli Buika, Illustrator  
Ami Cai, Illustrator  
Alanna Conway, Illustrator  
Stuart Dalgo, Production Designer  
Lucas De Oliveira, Production Designer  
Rodrigo Garcia, Senior Visual Designer  
Isabel Hetrick, Illustrator  
Ana Hinojosa, Illustrator  
Ian Horst, Production Design Manager  
Jagriti Khirwar, Illustrator  
Janelly Rodriguez, Illustrator

Francesca Mahaney, Illustrator  
Amber Marquez, Image Researcher and Illustrator  
Jocelyn Martinez, Image Researcher and Illustrator  
Emily Mendoza, Illustrator  
Islenia Milien, Illustrator  
Melisa Osorio Bonifaz, Art Director  
Emma Pokorny, Illustrator  
Dominique Ramsey, Illustrator  
Meghana Reddy, Illustrator  
Janelly Rodriguez, Illustrator  
Jules Zuckerberg, Illustrator

#### Editorial Development and Production Services

Aparicio Publishing

#### Design and Graphics Staff

Kelsie Harman  
Liz Loewenstein  
Bridget Moriarty  
Lauren Pack

#### Consulting Project Management Services

ScribeConcepts.com

#### Additional Consulting Services

Erin Kist  
Carolyn Pinkerton  
Scott Ritchie  
Kelina Summers

### Credits

Every effort has been taken to trace and acknowledge copyrights. The editors tender their apologies for any accidental infringement where copyright has proved untraceable. They would be pleased to insert the appropriate acknowledgment in any subsequent edition of this publication. Trademarks and trade names are shown in this publication for illustrative purposes only and are the property of their respective owners. The references to trademarks and trade names given herein do not affect their validity.

All photographs are used under license from Shutterstock, Inc. unless otherwise noted.

### Illustrators and Image Sources

Cover: Amplify Education, Inc.; 2.1: Shutterstock; 3.1: Shutterstock; 4.2: Shutterstock; 5.1: Amber Marquez, Francesca Mahaney, Jocelyn Martinez; 6.2: Shutterstock; 7.1: Shutterstock; 10.1: Amber Marquez, Jocelyn Martinez; 10.2: Amber Marquez, Jocelyn Martinez; 11.2: Amber Marquez, Jocelyn Martinez; 12.1: Francesca Mahaney, Jocelyn Martinez; 13.1: Shutterstock; 14.1: Jocelyn Martinez; 14.2: Shutterstock; 16.1: Shutterstock; 17.1: Shutterstock; 18.1: Amber Marquez, Francesca Mahaney, Jocelyn Martinez, Shutterstock; 18.2: Amber Marquez; Ant: Shutterstock; Ice cream: Shutterstock; Hippopotamus: Shutterstock; Circus: Shutterstock; Cherry: Shutterstock; Kermesse: Shutterstock; Taxi: Jocelyn Martinez; Saxophone: Shutterstock; Exam: Shutterstock

Regarding the Shutterstock items listed above, please note: "No person or entity shall falsely represent, expressly or by way of reasonable implication, that the content herein was created by that person or entity, or any person other than the copyright holder(s) of that content."

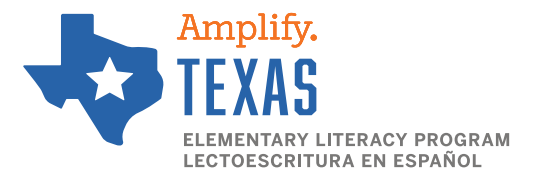



Amplify.  
**TEXAS**

LECTOESCRITURA EN ESPAÑOL

**ESPAÑOL**



Kindergarten

**Habilidades 5** | Libro de lectura

**El nuevo hogar de Fen**

Kindergarten

Habilidades y Destrezas 5

---

# El nuevo hogar de Fen

---

**Libro de lectura**

**Notice and Disclaimer:** The agency has developed these learning resources as a contingency option for school districts. These are optional resources intended to assist in the delivery of instructional materials in this time of public health crisis. Feedback will be gathered from educators and organizations across the state and will inform the continuous improvement of subsequent units and editions. School districts and charter schools retain the responsibility to educate their students and should consult with their legal counsel regarding compliance with applicable legal and constitutional requirements and prohibitions.

Given the timeline for development, errors are to be expected. If you find an error, please email us at [texashomelearning@tea.texas.gov](mailto:texashomelearning@tea.texas.gov).

This work is licensed under a Creative Commons Attribution-NonCommercial-ShareAlike 4.0 International License.

You are free:

to Share—to copy, distribute, and transmit the work

to Remix—to adapt the work

Under the following conditions:

Attribution—You must attribute any adaptations of the work in the following manner:

This work is based on original works of Amplify Education, Inc. ([amplify.com](http://amplify.com)) and the Core Knowledge Foundation ([coreknowledge.org](http://coreknowledge.org)) made available under a Creative Commons Attribution-NonCommercial-ShareAlike 4.0 International License. This does not in any way imply endorsement by those authors of this work.

Noncommercial—You may not use this work for commercial purposes.

Share Alike—If you alter, transform, or build upon this work, you may distribute the resulting work only under the same or similar license to this one.

With the understanding that:

For any reuse or distribution, you must make clear to others the license terms of this work. The best way to do this is with a link to this web page:

<https://creativecommons.org/licenses/by-nc-sa/4.0/>

© 2022 Amplify Education, Inc.  
[amplify.com](http://amplify.com)

Trademarks and trade names are shown in this book strictly for illustrative and educational purposes and are the property of their respective owners. References herein should not be regarded as affecting the validity of said trademarks and trade names.

Illustrations by Ami Cai

Contenido

**El nuevo hogar de Fen**

Habilidades y Destrezas 5

Libro de lectura

|                             |    |
|-----------------------------|----|
| ¿Dónde está Hugo? . . . . . | 2  |
| Fen en Chicago. . . . .     | 8  |
| Un lápiz para Fen. . . . .  | 16 |
| Fen y Ceci. . . . .         | 24 |
| La cena. . . . .            | 30 |
| El pan de Héctor . . . . .  | 37 |
| Fen y Gil . . . . .         | 44 |
| Ya es otoño . . . . .       | 50 |

|                             |    |
|-----------------------------|----|
| El ave kiwi . . . . .       | 54 |
| El pastel de kiwi . . . . . | 60 |
| Me gusta Chicago . . . . .  | 66 |





# ¿Dónde está Hugo?

Fen se muda a un nuevo  
lugar.

Llega con Mamá y Papá.

Llega con su **h**ermanito Lin.

Todos llegan de Boston.

Llegan a su nuevo hogar.



Fen busca a **H**ugo.

Hugo es su mono  
de juguete.



Fen lo busca en la maleta.

¡Hugo no está allí!

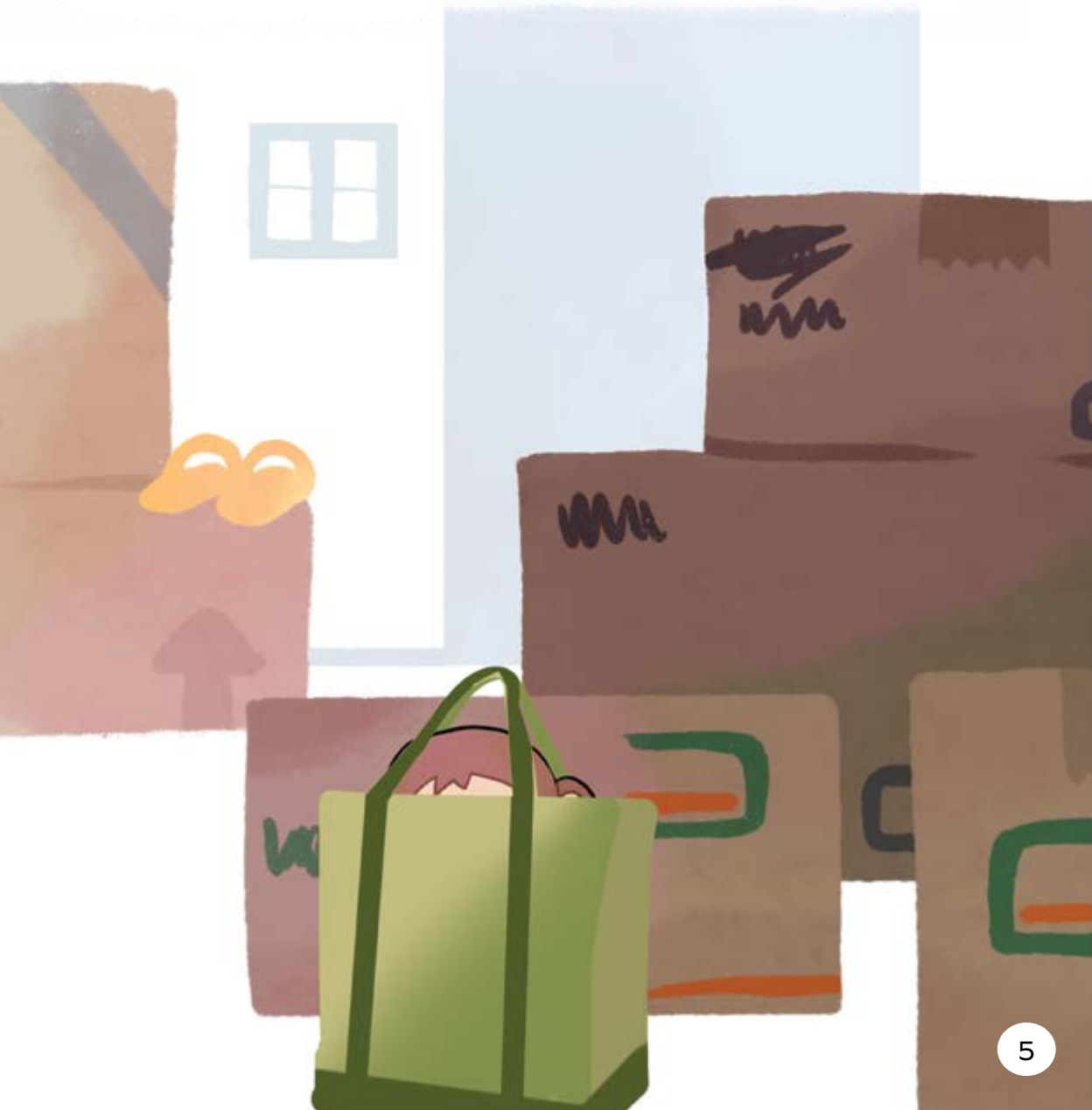

¡**H**ugo está en la bolsa!

Fen saca a Hugo.

Fen saluda a Hugo.

¡Hola, Hugo, **h**ola!



# Fen en Chicago

La noche está linda.

Fen camina con Mamá.

Papá empuja el coche  
de Lin.

Es un coche chico de bebé.







Todos caminan por  
**Chicago.**

Chicago es su nuevo hogar.

Fen ve Chicago de noche.

A Fen le gusta mucho  
Chicago.



Fen está cansada.

Mamá la carga.

Fen se pone contenta.







Es tarde.

Todos están cansados.

Es hora de volver a casa.



# Un lápiz para Fen

Fen ve la luz del sol.

Es una mañana bonita.

Fen se pone una camisa verde.





Fen come un tazón  
de arroz.

Toma una taza de té.

A Fen le gusta el arroz  
y el té.



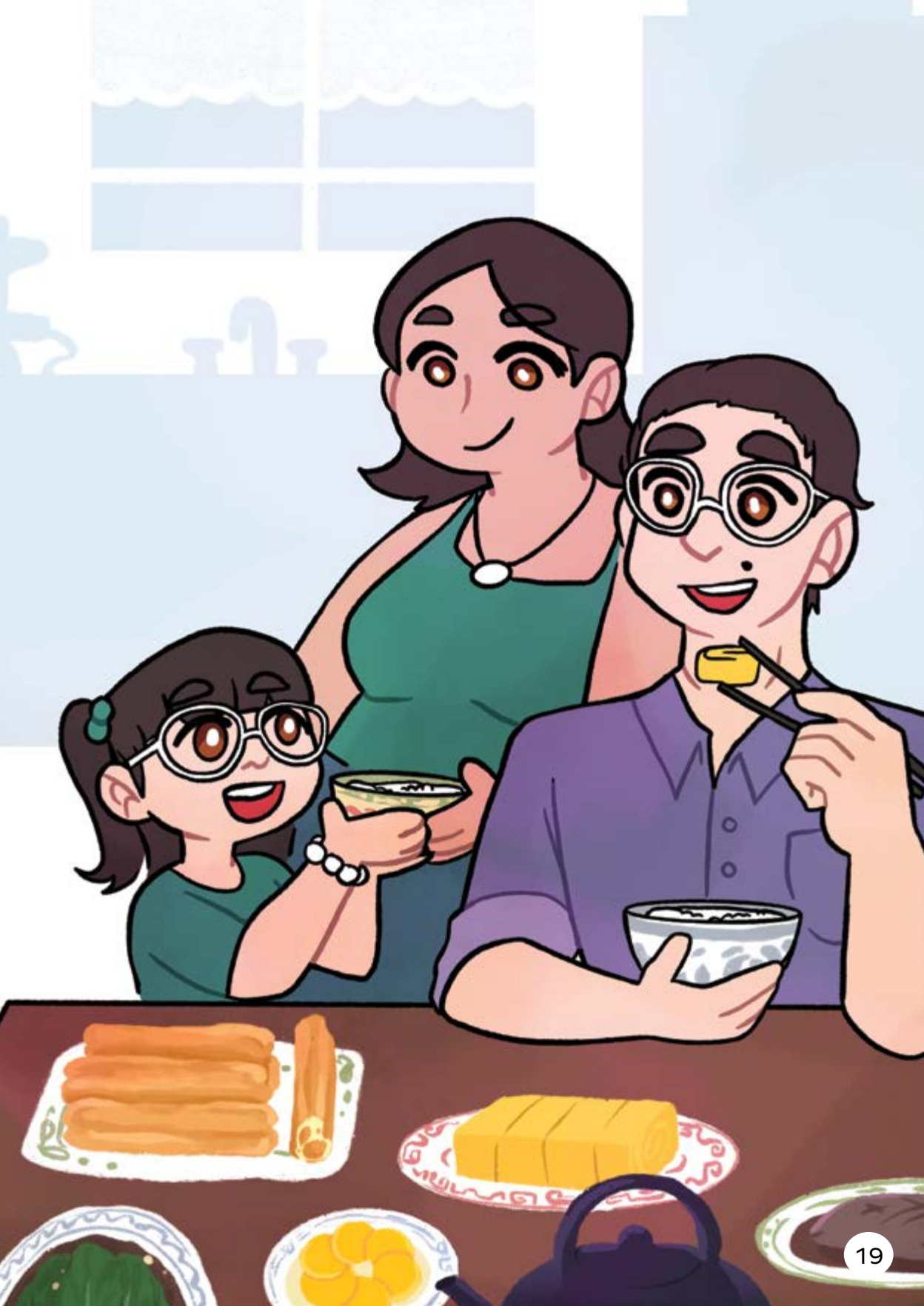

Fen se pone los **z**apatos.

Papá le da un lápiz.

Es un lápiz bonito.

Fen se pone feliz.





Fen va con Papá.

Papá se despide de Fen.

Fen se despide de Papá.





# Fen y Ceci

Fen está sola.

No conoce a los niños.

Una niña se acerca.

La niña se llama Ceci.









Ceci le da la mano a Fen.

Las dos ven los peces.

A Fen le gustan los peces.



Fen y **Ceci** están **cerca**.

Fen come cinco cerezas.

Ceci come cinco uvas.

Fen está contenta.



# La cena

Es sábado en la noche.

Todos van a cenar.

Fen está contenta.



P  
I  
N  
N  
A



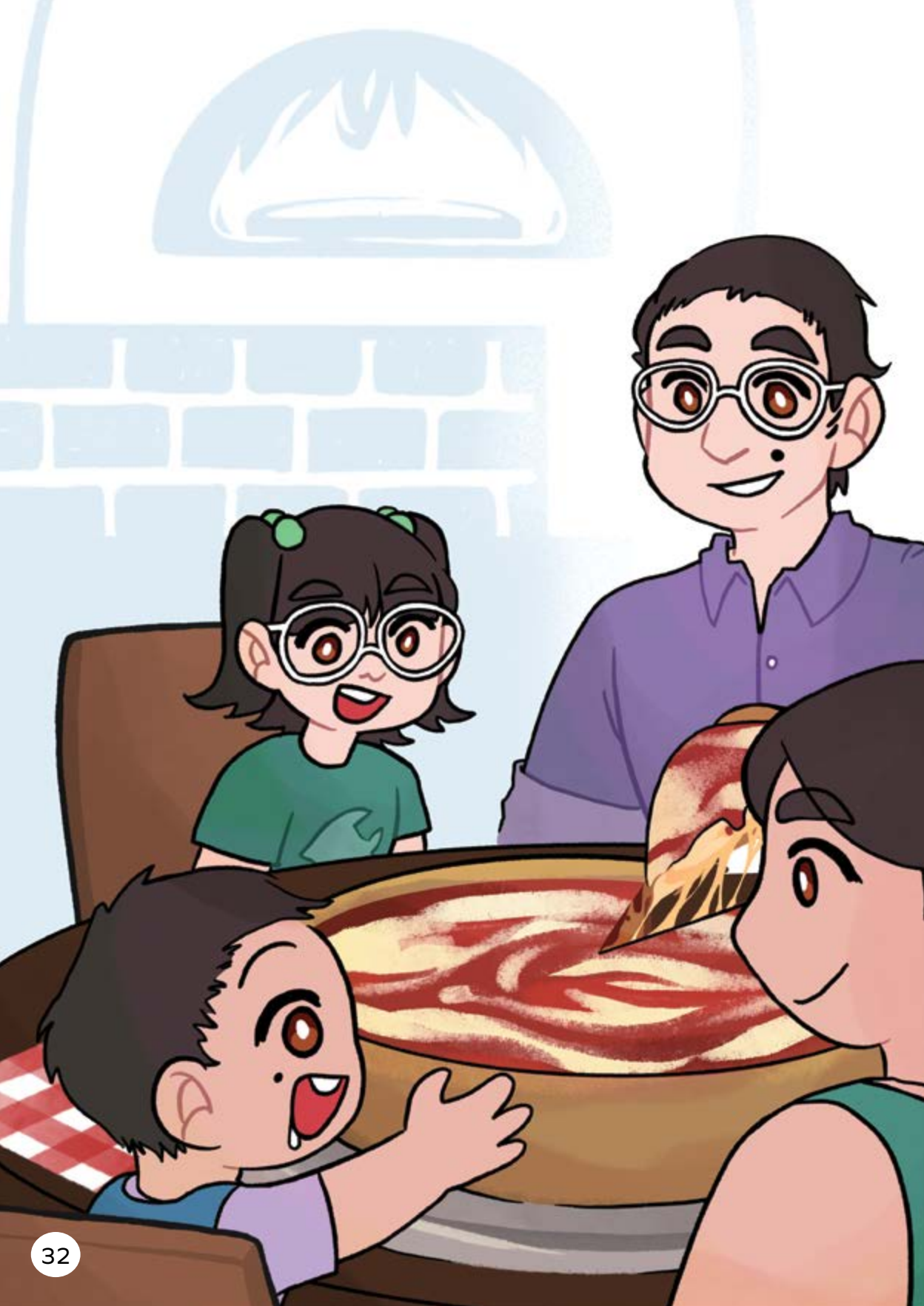

La pizza está en la mesa.

Es una pizza enorme.

¡Es famosa en Chicago!





¡Es hora de comer!

Fen come mucho.



Lin come poquito.

¡La cena está rica!



# Hectors



# El pan de Héctor

Mamá saluda a Héctor.

—Hola —dice Héctor.

Héctor hace pan.

Hace pan en el horno.





Fen pide un pan de queso.

Mamá pide un pan  
de higo.

Lin mira los panes.







Lin señala un pan enorme.



A Fen le da risa.

Su hermano es chistoso.



Lin tiene sed.

Mamá pide un zumo  
de mora.

El zumo es para Lin.





# Fen y Gil

Fen conoce a **Gil**.

Gil mira un **girasol**.

El girasol gira.

El girasol busca el sol.





Fen ve el **g**irasol.

Es un girasol gigante.

A Fen le gusta el girasol.



Fen y **Gil** están cerca.

Gil come **g**elatina.

Fen come galletas.

Los dos están contentos.





# Ya es otoño

Fen va con Papá al parque.

**Ya** es otoño.

Las hojas **ya** están rojas.

—¡Me encanta el otoño!

—dice Fen.







Papá le enseña tai chi  
a Fen.

Papá la **ayuda**.

—Haz lo que yo hago

—le dice.

A Fen le gusta el tai chi.

# El ave kiwi

Mamá y Fen caminan.

Ven un taxi amarillo.

Ven un taxi azul.



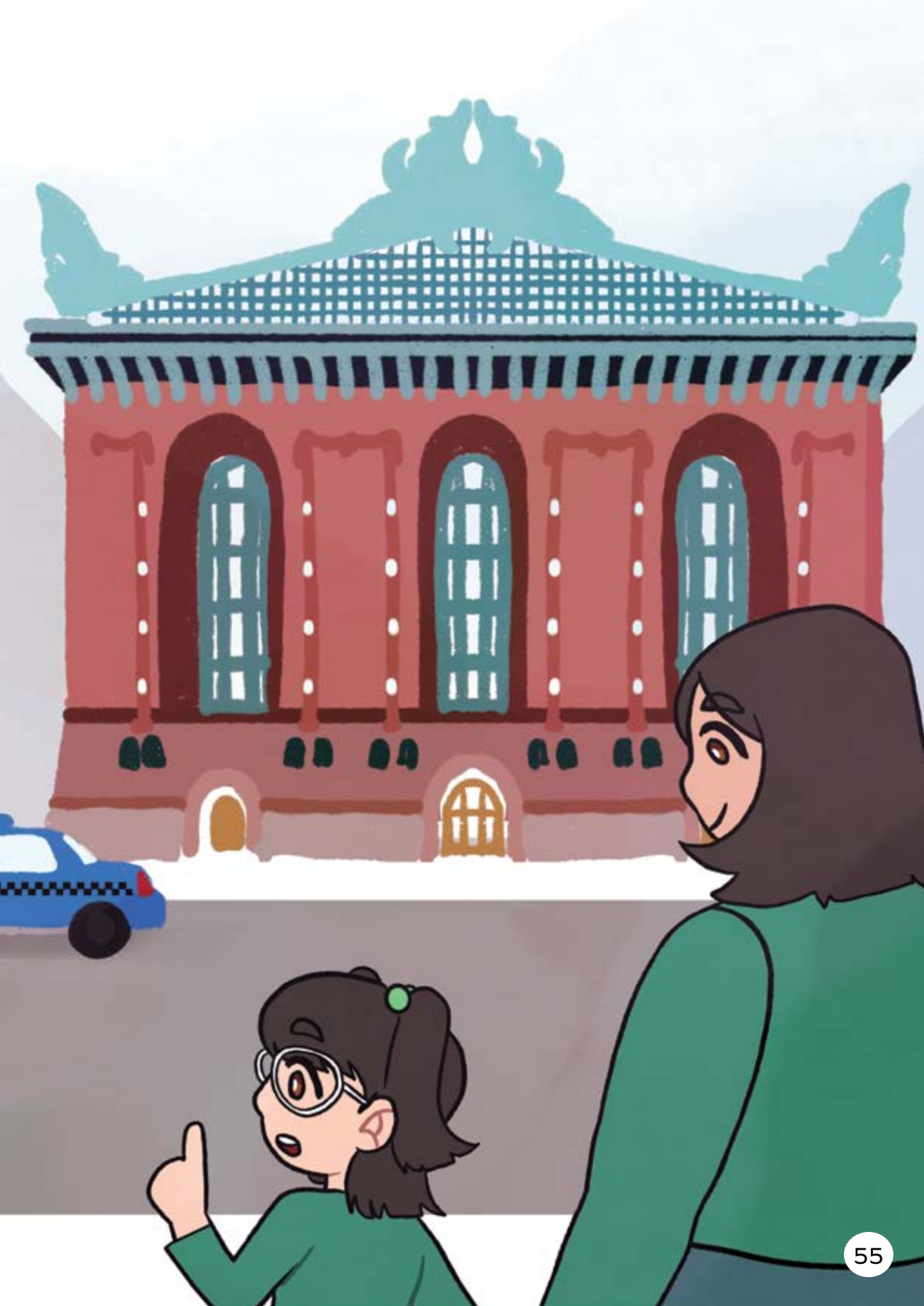



Mamá y Fen llegan  
a una sala.

Ven muchos libros.

**W**ali las saluda.

—Hola —dice Mamá.

Wali las ayuda a buscar  
un libro.





—¡Yo elijo este libro!

—dice Fen.

Mamá pasa las páginas.

Fen ve un **kiwi**.

—¡Es un ave hermosa!

—dice Fen.



# El pastel de kiwi

Wendi maneja un taxi.

Wendi es la mamá de Ceci.

Fen va en el taxi.

Va a la casa de Ceci.





Las niñas hacen un pastel.

—¡Yo echo la harina!

—dice Ceci.

—¡Yo echo el azúcar!

—dice Fen.



Wendi las ayuda.





Wendi corta un kiwi.

Le pone kiwi al pastel.

¡Ya está listo para el horno!

Ceci y Fen están contentas.





# Me gusta Chicago

Fen hace unos dibujos.

Papá se acerca.

—¿Qué dibujas?

—dice Papá.

—Lo que me gusta  
de Chicago —dice Fen.







Papá ve los dibujos.

Ve a Ceci y a Gil.

Ve unos peces.

Ve un girasol.



Papá ve más dibujos.

Ve Chicago de noche.

Ve una pizza gigante.

Ve los panes de Héctor.





—¡Me gusta Chicago!

—dice Fen.

Papá y Mamá están felices.

Chicago es su  
nuevo hogar.







## Senior Vice President and General Manager, K-8 Humanities

LaShon Ormond

### Chief Product Officer

Alexandra Walsh

### Chief Academic Officer

Susan Lambert

### Content and Editorial

Elizabeth Wade, PhD, Vice President, Editorial

Genya Devoe, Executive Director

María Oralia Martínez, Associate Director

Patricia Erno, Associate Director

Baria Jennings, EdD, Senior Content Developer

Sean McBride, Content and Instructional Specialist

Christina Cox, Managing Editor

### Product and Project Management

Amber Ely, Director, Product

Elisabeth Hartman, Associate Product Manager

Melissa Cherian, Executive Director, Strategic Projects

Catherine Alexander, Associate Director,  
Project Management

Stephanie Koleda, Senior Project Manager

Leslie Johnson, Director, Commercial Operations

Zara Chaudhury, Project Manager

Patricia Beam Portney, Project Coordinator

Tamara Morris, Project Coordinator

### Design and Production

Tory Novikova, Senior Director, Product Design

Erin O'Donnell, Senior Product Design Manager

### Texas Contributors

#### Content and Editorial

Laia Cortes, Bilingual Content Designer

Ana Mercedes Falcón, Copy Editor and Translator

Ana Killackey, Copy Editor and Translator

Jorge Limón, Copy Editor and Translator

Sofía Pereson, Copy Editor and Translator

Brycéc Pesce, Bilingual Content Designer

Melissa Saldaña, Bilingual Content Designer

Lyna Ward, Bilingual Content Designer

Mabel Zardus, Senior Bilingual Content Designer

#### Product and Project Management

Reyna Hensley, Project Manager

Carolina Paz-Giraldo, Project Manager

#### Art, Design, and Production

Raghav Arumugam, Illustrator

Derick Brooks, Illustrator

Olioli Buika, Illustrator

Ami Cai, Illustrator

Alanna Conway, Illustrator

Stuart Dalgo, Production Designer

Lucas De Oliveira, Production Designer

Rodrigo García, Senior Visual Designer

Isabel Hetrick, Illustrator

Ana Hinojosa, Illustrator

Ian Horst, Production Design Manager

Jagriti Khirwar, Illustrator

Janelly Rodríguez, Illustrator

Francesca Mahaney, Illustrator

Amber Marquez, Image Researcher and Illustrator

Jocelyn Martínez,  
Image Researcher and Illustrator

Emily Mendoza, Illustrator

Islenia Milien, Illustrator

Melisa Osorio Bonifaz, Art Director

Emma Pokorny, Illustrator

Dominique Ramsey, Illustrator

Meghana Reddy, Illustrator

Janelly Rodríguez, Illustrator

Jules Zuckerberg, Illustrator

#### Editorial Development and Production Services

Aparicio Publishing



ELEMENTARY LITERACY PROGRAM  
LECTOESCRITURA EN ESPAÑOL



**Kindergarten | Habilidades 5** | Libro de lectura  
El nuevo hogar de Fen

**Versión  
digital  
de Texas**



Kindergarten

**Habilidades 5** | Libro grande  
**El nuevo hogar de Fen**

Kindergarten

Habilidades y Destrezas 5

# El nuevo hogar de Fen

Libro grande

**Notice and Disclaimer:** The agency has developed these learning resources as a contingency option for school districts. These are optional resources intended to assist in the delivery of instructional materials in this time of public health crisis. Feedback will be gathered from educators and organizations across the state and will inform the continuous improvement of subsequent units and editions. School districts and charter schools retain the responsibility to educate their students and should consult with their legal counsel regarding compliance with applicable legal and constitutional requirements and prohibitions.

Given the timeline for development, errors are to be expected. If you find an error, please email us at [texashomelearning@tea.texas.gov](mailto:texashomelearning@tea.texas.gov).

This work is licensed under a Creative Commons Attribution-NonCommercial-ShareAlike 4.0 International License.

You are free:

to Share—to copy, distribute, and transmit the work

to Remix—to adapt the work

Under the following conditions:

**Attribution**—You must attribute any adaptations of the work in the following manner:

This work is based on original works of Amplify Education, Inc. ([amplify.com](http://amplify.com)) and the Core Knowledge Foundation ([coreknowledge.org](http://coreknowledge.org)) made available under a Creative Commons Attribution-NonCommercial-ShareAlike 4.0 International License. This does not in any way imply endorsement by those authors of this work.

**Noncommercial**—You may not use this work for commercial purposes.

**Share Alike**—If you alter, transform, or build upon this work, you may distribute the resulting work only under the same or similar license to this one.

With the understanding that:

For any reuse or distribution, you must make clear to others the license terms of this work. The best way to do this is with a link to this web page:

<https://creativecommons.org/licenses/by-nc-sa/4.0/>

© 2022 Amplify Education, Inc.  
[amplify.com](http://amplify.com)

Trademarks and trade names are shown in this book strictly for illustrative and educational purposes and are the property of their respective owners. References herein should not be regarded as affecting the validity of said trademarks and trade names.

Illustrations by Ami Cai

Contenido

# El nuevo hogar de Fen

Habilidades y Destrezas 5

Libro grande

|                             |    |
|-----------------------------|----|
| ¿Dónde está Hugo? . . . . . | 2  |
| Fen en Chicago . . . . .    | 8  |
| Un lápiz para Fen . . . . . | 16 |
| Fen y Ceci . . . . .        | 24 |
| La cena . . . . .           | 30 |
| El pan de Héctor . . . . .  | 37 |
| Fen y Gil . . . . .         | 44 |
| Ya es otoño . . . . .       | 50 |

|                             |    |
|-----------------------------|----|
| El ave kiwi . . . . .       | 54 |
| El pastel de kiwi . . . . . | 60 |
| Me gusta Chicago . . . . .  | 66 |





# ¿Dónde está Hugo?

Fen se muda a un nuevo  
lugar.

Llega con Mamá y Papá.

Llega con su **hermanito** Lin.

Todos llegan de Boston.

Llegan a su nuevo hogar.



Fen busca a **Hugo**.

Hugo es su mono  
de juguete.



Fen lo busca en la maleta.

¡Hugo no está allí!



¡**H**ugo está en la bolsa!

Fen saca a Hugo.

Fen saluda a Hugo.

¡Hola, Hugo, **h**ola!



# Fen en Chicago

La noche está linda.

Fen camina con Mamá.

Papá empuja el coche  
de Lin.

Es un coche chico de bebé.







Todos caminan por  
**Chicago.**

Chicago es su nuevo hogar.

Fen ve Chicago de noche.

A Fen le gusta mucho  
Chicago.



Fen está cansada.

Mamá la carga.

Fen se pone contenta.





A stylized, abstract illustration of a room. The background is a mix of light blue and dark blue. On the left, there's a white table with a red horizontal stripe. Above it, a yellow lamp hangs from a white cord. In the center, a white chair with a curved back is visible. To the right, there are two dark blue, rounded rectangular shapes, possibly representing a sofa or another chair. The overall style is simple and modern.

Es tarde.

Todos están cansados.

Es hora de volver a casa.



# Un lápiz para Fen

Fen ve la luz del sol.

Es una mañana bonita.

Fen se pone una camisa  
verde.





Fen come un tazón  
de arroz.

Toma una taza de té.

A Fen le gusta el arroz  
y el té.





Fen se pone los **z**apatos.

Papá le da un lápiz.

Es un lápiz bonito.

Fen se pone feliz.





Fen va con Papá.

Papá se despide de Fen.

Fen se despide de Papá.





# Fen y Ceci

Fen está sola.

No conoce a los niños.

Una niña se acerca.

La niña se llama Ceci.









Ceci le da la mano a Fen.

Las dos ven los peces.

A Fen le gustan los peces.



Fen y Ceci están **c**erca.

Fen come cinco cerezas.

Ceci come cinco uvas.

Fen está contenta.



# La cena

Es sábado en la noche.

Todos van a cenar.

Fen está contenta.





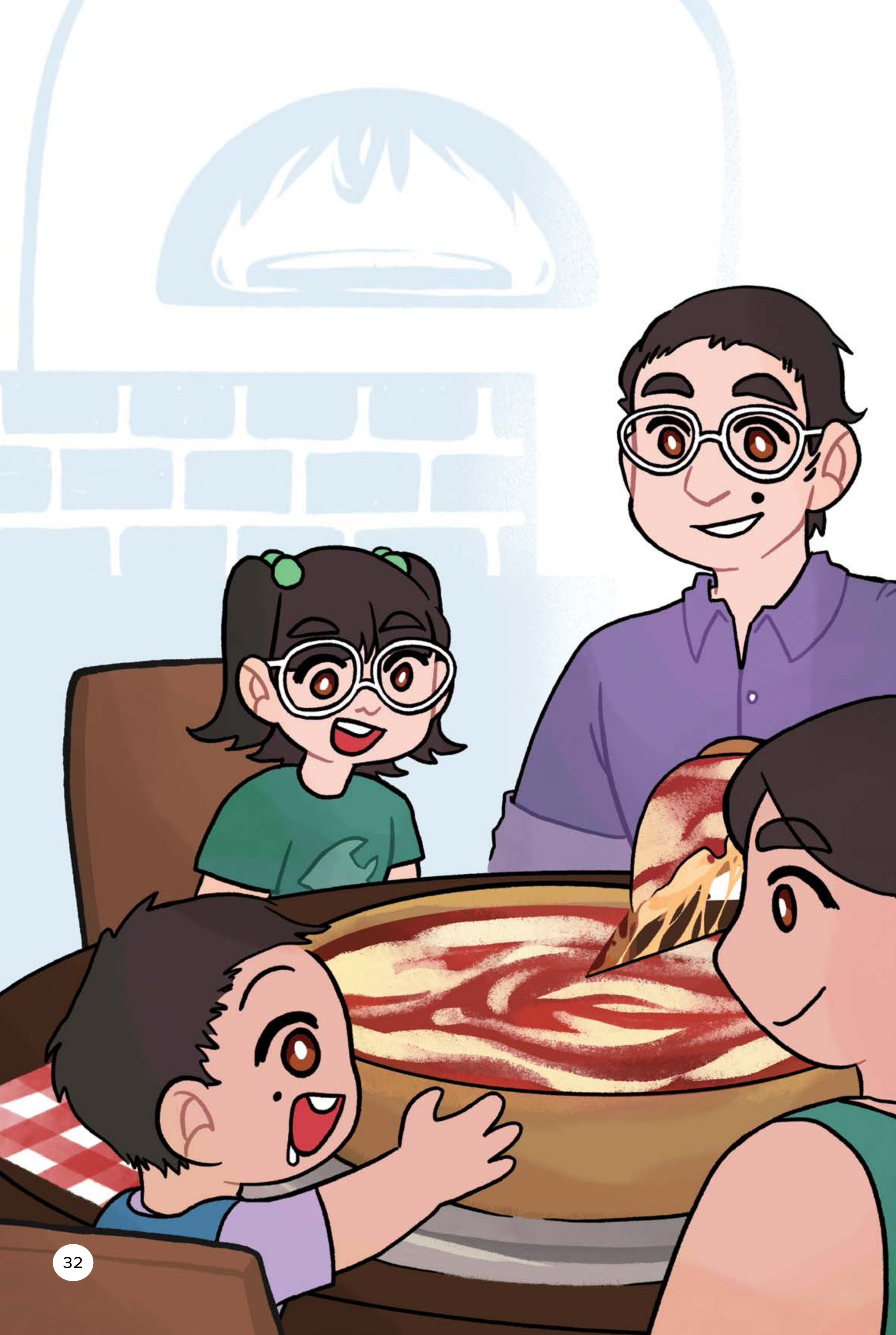

La pizza está en la mesa.

Es una pizza enorme.

¡Es famosa en Chicago!





¡Es hora de comer!

Fen come mucho.



Lin come poquito.

¡La cena está rica!



Héctor's



# El pan de Héctor

Mamá saluda a Héctor.

—Hola —dice Héctor.

Héctor hace pan.

Hace pan en el horno.







Fen pide un pan de queso.

Mamá pide un pan  
de higo.

Lin mira los panes.







Lin señala un pan enorme.

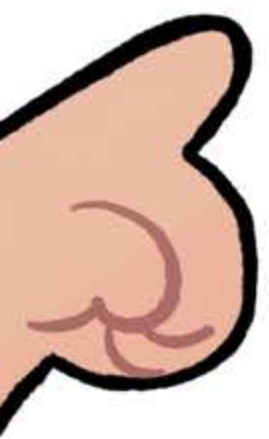

A Fen le da risa.

Su hermano es chistoso.



Lin tiene sed.

Mamá pide un zumo  
de mora.

El zumo es para Lin.





# Fen y Gil

Fen conoce a **Gil**.

Gil mira un **girasol**.

El girasol gira.

El girasol busca el sol.



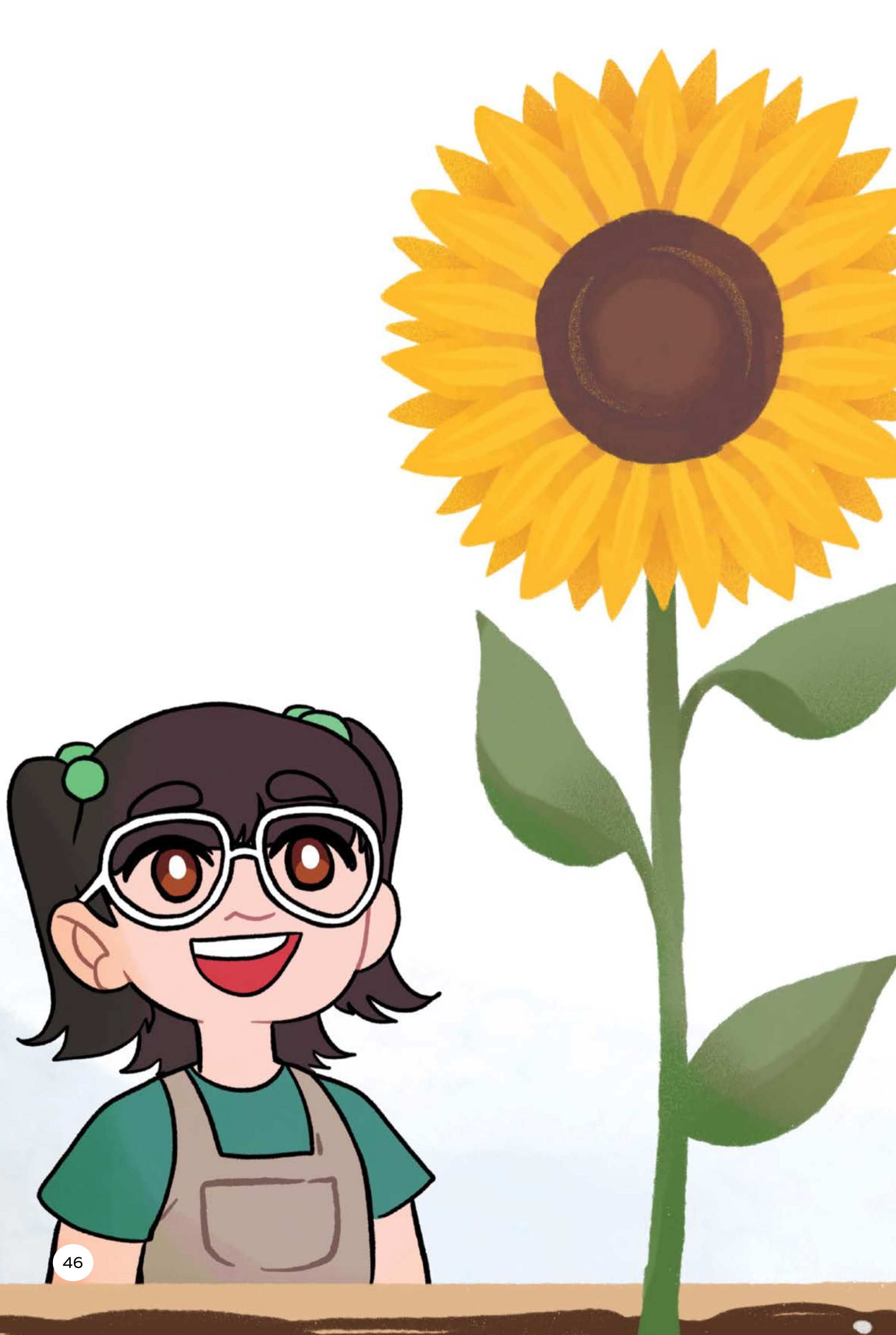



Fen ve el **girasol**.

Es un girasol gigante.

A Fen le gusta el girasol.



Fen y **Gil** están cerca.

Gil come **g**elatina.

Fen come galletas.

Los dos están contentos.





# Ya es otoño

Fen va con Papá al parque.

Ya es otoño.

Las hojas **ya** están rojas.

—¡Me encanta el otoño!

—dice Fen.







Papá le enseña tai chi  
a Fen.

Papá la **ayuda**.

—Haz lo que yo hago

—le dice.

A Fen le gusta el tai chi.

# El ave kiwi

Mamá y Fen caminan.

Ven un taxi amarillo.

Ven un taxi azul.

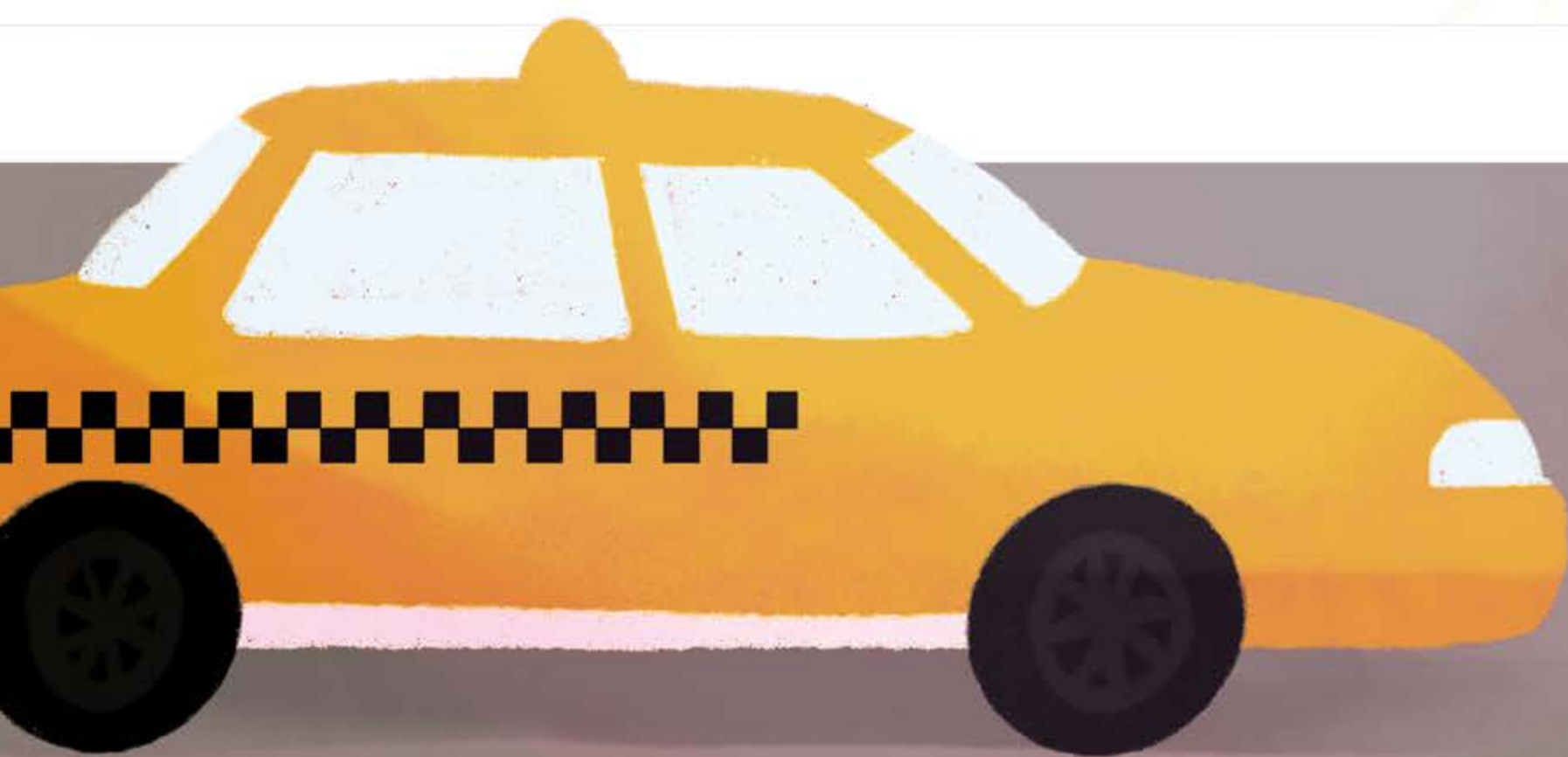

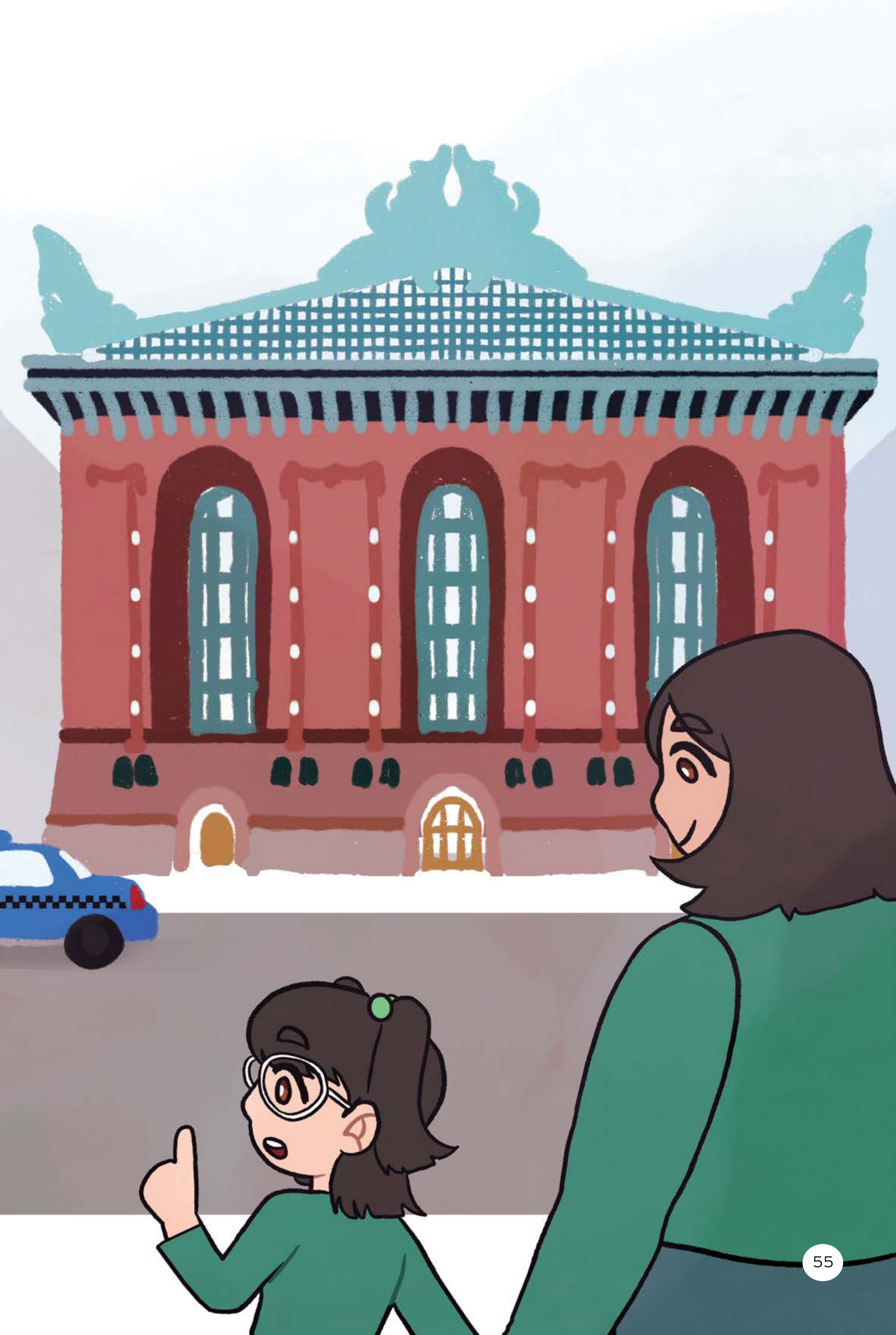



Mamá y Fen llegan  
a una sala.

Ven muchos libros.

**W**ali las saluda.

—Hola —dice Mamá.

Wali las ayuda a buscar  
un libro.





—¡Yo elijo este libro!

—dice Fen.

Mamá pasa las páginas.

Fen ve un **kiwi**.

—¡Es un ave hermosa!

—dice Fen.



# El pastel de kiwi

Wendi maneja un taxi.

Wendi es la mamá de Ceci.

Fen va en el taxi.

Va a la casa de Ceci.





Las niñas hacen un pastel.

—¡Yo echo la harina!

—dice Ceci.

—¡Yo echo el azúcar!

—dice Fen.



Wendi las ayuda.





Wendi corta un kiwi.

Le pone kiwi al pastel.

¡Ya está listo para el horno!

Ceci y Fen están contentas.

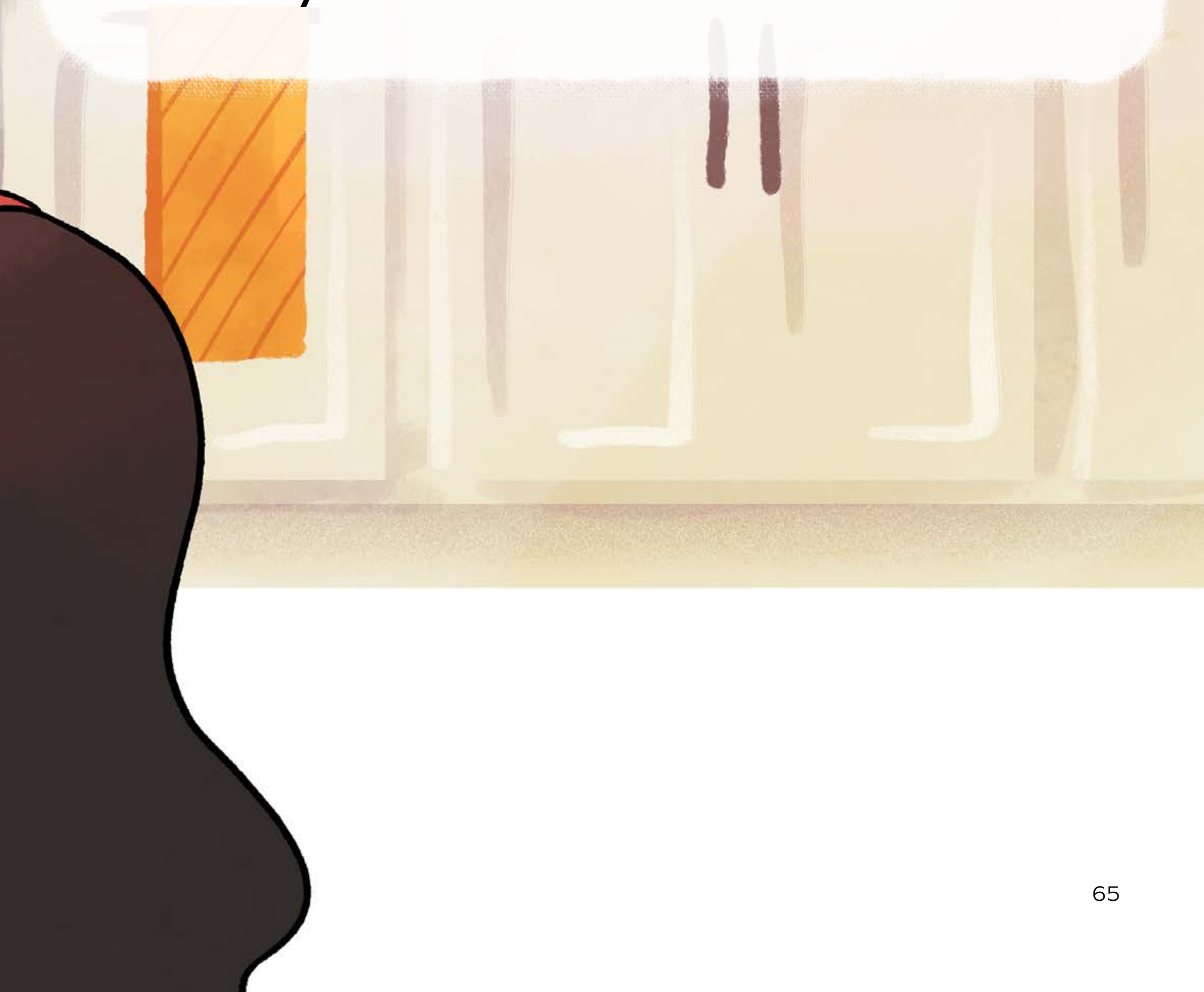



# Me gusta Chicago

Fen hace unos dibujos.

Papá se acerca.

—¿Qué dibujas?

—dice Papá.

—Lo que me gusta  
de Chicago —dice Fen.





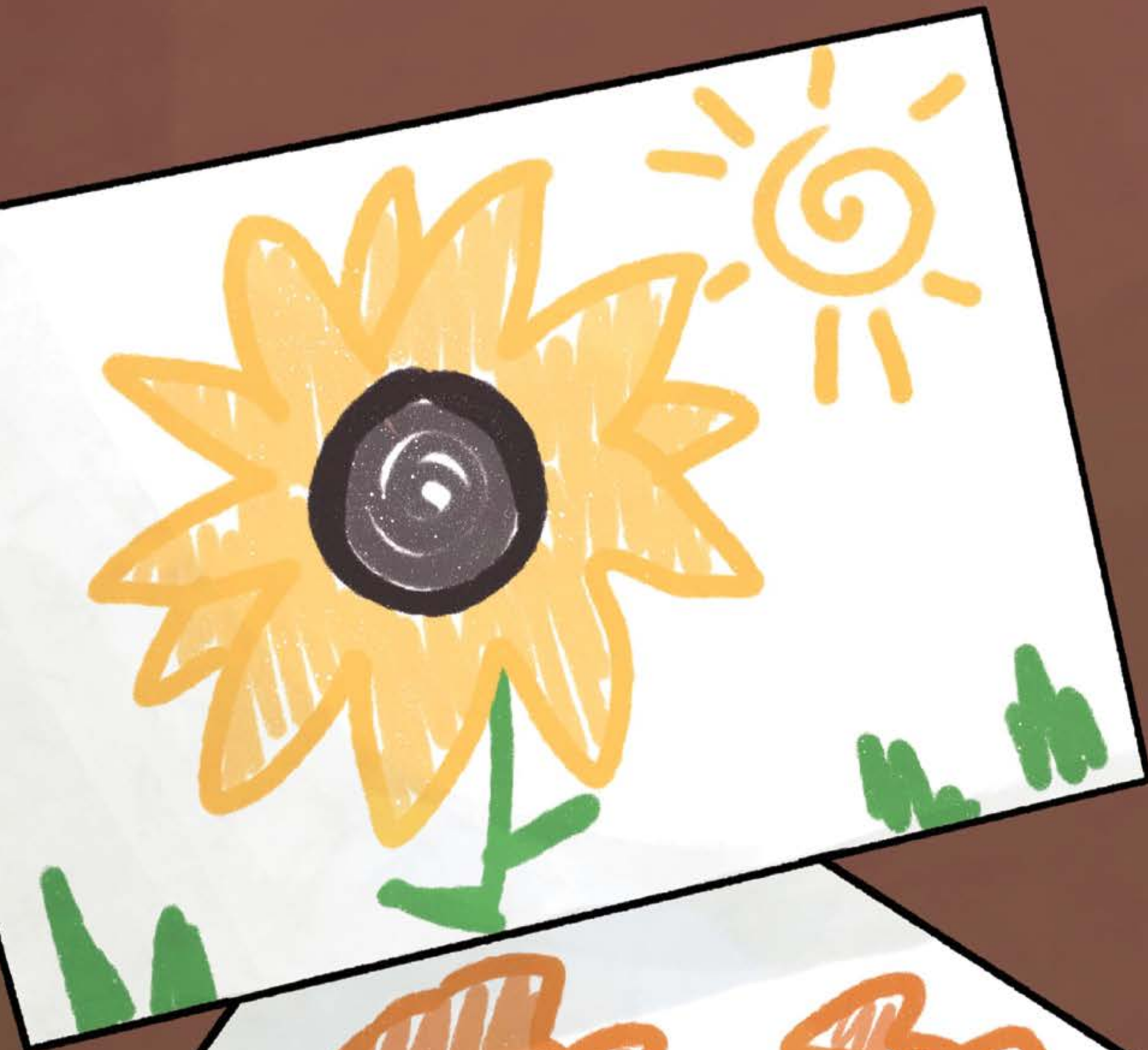

Papá ve los dibujos.

Ve a Ceci y a Gil.

Ve unos peces.

Ve un girasol.



Papá ve más dibujos.

Ve Chicago de noche.

Ve una pizza gigante.

Ve los panes de Héctor.





—¡Me gusta Chicago!

—dice Fen.

Papá y Mamá están felices.

Chicago es su  
nuevo hogar.







## **Senior Vice President and General Manager, K-8 Humanities**

LaShon Ormond

### **Chief Product Officer**

Alexandra Walsh

### **Chief Academic Officer**

Susan Lambert

### **Content and Editorial**

Elizabeth Wade, PhD, Vice President, Editorial

Genya Devoe, Executive Director

María Oralia Martínez, Associate Director

Patricia Erno, Associate Director

Baria Jennings, EdD, Senior Content Developer

Sean McBride, Content and Instructional Specialist

Christina Cox, Managing Editor

### **Product and Project Management**

Amber Ely, Director, Product

Elisabeth Hartman, Associate Product Manager

Melissa Cherian, Executive Director, Strategic Projects

Catherine Alexander, Associate Director,  
Project Management

Stephanie Koleda, Senior Project Manager

Leslie Johnson, Director, Commercial Operations

Zara Chaudhury, Project Manager

Patricia Beam Portney, Project Coordinator

Tamara Morris, Project Coordinator

### **Design and Production**

Tory Novikova, Senior Director, Product Design

Erin O'Donnell, Senior Product Design Manager

## **Texas Contributors**

### **Content and Editorial**

Laia Cortes, Bilingual Content Designer

Ana Mercedes Falcón, Copy Editor and Translator

Ana Killackey, Copy Editor and Translator

Jorge Limón, Copy Editor and Translator

Sofía Pereson, Copy Editor and Translator

Brycé Pesce, Bilingual Content Designer

Melissa Saldaña, Bilingual Content Designer

Lyna Ward, Bilingual Content Designer

Mabel Zardus, Senior Bilingual Content Designer

### **Product and Project Management**

Reyna Hensley, Project Manager

Carolina Paz-Giraldo, Project Manager

### **Art, Design, and Production**

Raghav Arumugam, Illustrator

Derick Brooks, Illustrator

Olioli Buika, Illustrator

Ami Cai, Illustrator

Alanna Conway, Illustrator

Stuart Dalgo, Production Designer

Lucas De Oliveira, Production Designer

Rodrigo Garcia, Senior Visual Designer

Isabel Hetrick, Illustrator

Ana Hinojosa, Illustrator

Ian Horst, Production Design Manager

Jagriti Khirwar, Illustrator

Janelly Rodriguez, Illustrator

Francesca Mahaney, Illustrator

Amber Marquez, Image Researcher and Illustrator

Jocelyn Martinez, Image Researcher and Illustrator

Emily Mendoza, Illustrator

Islenia Milien, Illustrator

Melisa Osorio Bonifaz, Art Director

Emma Pokorny, Illustrator

Dominique Ramsey, Illustrator

Meghana Reddy, Illustrator

Janelly Rodriguez, Illustrator

Jules Zuckerberg, Illustrator

### **Editorial Development and Production Services**

Aparicio Publishing



Amplify.

**TEXAS**

LECTOESCRITURA EN ESPAÑOL

**Versión  
digital  
de Texas**

**Kindergarten | Habilidades 5 | Libro Grande**  
El nuevo hogar de Fen



Amplify.

TEXAS

LECTOESCRITURA EN ESPAÑOL



ESPAÑOL

día

piñata

5

Kindergarten

Habilidades

y Destrezas 5

| Tarjetas pequeñas de sílabas

# Tarjetas pequeñas de sílabas

Kindergarten, Habilidades y Destrezas 5

LECCIÓN 1

ca

co

cu

que



qui

Ca

Co

Cu

Que

Qui

PAUSA 1

ce

ci

Ce

Ci

**Instrucciones:** Haga copias y recorte las tarjetas.

**Kindergarten**

# Habilidades y Destrezas 5

## Tarjetas grandes de sílabas

**Notice and Disclaimer:** The agency has developed these learning resources as a contingency option for school districts. These are optional resources intended to assist in the delivery of instructional materials in this time of public health crisis. Feedback will be gathered from educators and organizations across the state and will inform the continuous improvement of subsequent units and editions. School districts and charter schools retain the responsibility to educate their students and should consult with their legal counsel regarding compliance with applicable legal and constitutional requirements and prohibitions.

Given the timeline for development, errors are to be expected. If you find an error, please email us at [texashomelearning@tea.texas.gov](mailto:texashomelearning@tea.texas.gov).

This work is licensed under a Creative Commons Attribution-NonCommercial-ShareAlike 4.0 International License.

You are free:

to Share—to copy, distribute, and transmit the work

to Remix—to adapt the work

Under the following conditions:

**Attribution**—You must attribute any adaptations of the work in the following manner:

This work is based on original works of Amplify Education, Inc. ([amplify.com](http://amplify.com)) and the Core Knowledge Foundation ([coreknowledge.org](http://coreknowledge.org)) made available under a Creative Commons Attribution-NonCommercial-ShareAlike 4.0 International License. This does not in any way imply endorsement by those authors of this work.

**Noncommercial**—You may not use this work for commercial purposes.

**Share Alike**—If you alter, transform, or build upon this work, you may distribute the resulting work only under the same or similar license to this one.

With the understanding that:

For any reuse or distribution, you must make clear to others the license terms of this work. The best way to do this is with a link to this web page:

<https://creativecommons.org/licenses/by-nc-sa/4.0/>

© 2022 Amplify Education, Inc.  
**amplify.com**

Trademarks and trade names are shown in this book strictly for illustrative and educational purposes and are the property of their respective owners. References herein should not be regarded as affecting the validity of said trademarks and trade names.

lo

**Lo**



**cha**

**Chad**

**che**

**che**

**chi**

**chi**

**cho**

**cho**



**chu**

**chu**

**ce**

**Ce**

**ci**

**Ci**

**bo**

**Bo**



lu

**Lu**

**so**

**So**

**su**

**Su**

**ge**

**Ge**



**gi**

**Gi**

## **Senior Vice President and General Manager, K-8 Humanities**

LaShon Ormond

### **Chief Product Officer**

Alexandra Walsh

### **Chief Academic Officer**

Susan Lambert

### **Content and Editorial**

Elizabeth Wade, PhD, Vice President, Editorial

Genya Devoe, Executive Director

María Oralia Martínez, Associate Director

Patricia Erno, Associate Director

Baria Jennings, EdD, Senior Content Developer

Sean McBride, Content and Instructional Specialist

Christina Cox, Managing Editor

### **Product and Project Management**

Amber Ely, Director, Product

Elisabeth Hartman, Associate Product Manager

Melissa Cherian, Executive Director, Strategic Projects

Catherine Alexander, Associate Director, Project Management

Stephanie Koleda, Senior Project Manager

Leslie Johnson, Director, Commercial Operations

Zara Chaudhury, Project Manager

Patricia Beam Portney, Project Coordinator

Tamara Morris, Project Coordinator

### **Design and Production**

Tory Novikova, Senior Director, Product Design

Erin O'Donnell, Senior Product Design Manager

## **Texas Contributors**

### **Content and Editorial**

Laia Cortes, Bilingual Content Designer

Ana Mercedes Falcón, Copy Editor and Translator

Ana Killackey, Copy Editor and Translator

Jorge Limón, Copy Editor and Translator

Sofía Pereson, Copy Editor and Translator

Brycé Pesce, Bilingual Content Designer

Melissa Saldaña, Bilingual Content Designer

Lyna Ward, Bilingual Content Designer

Mabel Zardus, Senior Bilingual Content Designer

### **Product and Project Management**

Reyna Hensley, Project Manager

Carolina Paz-Giraldo, Project Manager

### **Art, Design, and Production**

Raghav Arumugam, Illustrator

Derick Brooks, Illustrator

Olioli Buika, Illustrator

Ami Cai, Illustrator

Alanna Conway, Illustrator

Stuart Dalgo, Production Designer

Lucas De Oliveira, Production Designer

Rodrigo Garcia, Senior Visual Designer

Isabel Hetrick, Illustrator

Ana Hinojosa, Illustrator

Ian Horst, Production Design Manager

Jagriti Khirwar, Illustrator

Janelly Rodriguez, Illustrator

Francesca Mahaney, Illustrator

Amber Marquez, Image Researcher and Illustrator

Jocelyn Martinez, Image Researcher and Illustrator

Emily Mendoza, Illustrator

Islenia Milien, Illustrator

Melisa Osorio Bonifaz, Art Director

Emma Pokorny, Illustrator

Dominique Ramsey, Illustrator

Meghana Reddy, Illustrator

Janelly Rodriguez, Illustrator

Jules Zuckerberg, Illustrator

### **Editorial Development and Production Services**

Aparicio Publishing

## **Series Editor-in-Chief**

E. D. Hirsch, Jr.

## **President**

Linda Bevilacqua

## **Editorial Staff**

Mick Anderson  
Robin Blackshire  
Laura Drummond  
Emma Earnst  
Lucinda Ewing  
Sara Hunt  
Rosie McCormick  
Cynthia Peng  
Liz Pettit  
Tonya Ronayne  
Deborah Samley  
Kate Stephenson  
Elizabeth Wafler  
James Walsh  
Sarah Zelinke

## **Design and Graphics Staff**

Kelsie Harman  
Liz Loewenstein  
Bridget Moriarty  
Lauren Pack

## **Consulting Project Management Services**

ScribeConcepts.com

## **Additional Consulting Services**

Erin Kist  
Carolyn Pinkerton  
Scott Ritchie  
Kelina Summers

## **Acknowledgments**

These materials are the result of the work, advice, and encouragement of numerous individuals over many years. Some of those singled out here already know the depth of our gratitude; others may be surprised to find themselves thanked publicly for help they gave quietly and generously for the sake of the enterprise alone. To helpers named and unnamed we are deeply grateful.

## **Contributors to Earlier Versions of these Materials**

Susan B. Albaugh, Kazuko Ashizawa, Kim Berrall, Ang Blanchette, Nancy Braier, Maggie Buchanan, Paula Coyner, Kathryn M. Cummings, Michelle De Groot, Michael Donegan, Diana Espinal, Mary E. Forbes, Michael L. Ford, Sue Fulton, Carolyn Gosse, Dorrit Green, Liza Greene, Ted Hirsch, Danielle Knecht, James K. Lee, Matt Leech, Diane Henry Leipzig, Robin Luecke, Martha G. Mack, Liana Mahoney, Isabel McLean, Steve Morrison, Juliane K. Munson, Elizabeth B. Rasmussen, Ellen Sadler, Rachael L. Shaw, Sivan B. Sherman, Diane Auger Smith, Laura Tortorelli, Khara Turnbull, Miriam E. Vidaver, Michelle L. Warner, Catherine S. Whittington, Jeannette A. Williams

We would like to extend special recognition to Program Directors Matthew Davis and Souzanne Wright who were instrumental to the early development of this program.

## **Schools**

We are truly grateful to the teachers, students, and administrators of the following schools for their willingness to field test these materials and for their invaluable advice: Capitol View Elementary, Challenge Foundation Academy (IN), Community Academy Public Charter School, Lake Lure Classical Academy, Lepanto Elementary School, New Holland Core Knowledge Academy, Paramount School of Excellence, Pioneer Challenge Foundation Academy, New York City PS 26R (The Carteret School), PS 30X (Wilton School), PS 50X (Clara Barton School), PS 96Q, PS 102X (Joseph O. Loretan), PS 104Q (The Bays Water), PS 214K (Michael Friedsam), PS 223Q (Lyndon B. Johnson School), PS 308K (Clara Cardwell), PS 333Q (Goldie Maple Academy), Sequoyah Elementary School, South Shore Charter Public School, Spartanburg Charter School, Steed Elementary School, Thomas Jefferson Classical Academy, Three Oaks Elementary, West Manor Elementary.

And a special thanks to the Pilot Coordinators Anita Henderson, Yasmin Lugo-Hernandez, and Susan Smith, whose suggestions and day-to-day support to teachers using these materials in their classrooms was critical.