

1

día

piñata

Grado 1

**Habilidades
y Destrezas 1** | Guía del maestro

Grado 1

Habilidades y Destrezas 1

Guía del maestro

Notice and Disclaimer: The agency has developed these learning resources as a contingency option for school districts. These are optional resources intended to assist in the delivery of instructional materials in this time of public health crisis. Feedback will be gathered from educators and organizations across the state and will inform the continuous improvement of subsequent units and editions. School districts and charter schools retain the responsibility to educate their students and should consult with their legal counsel regarding compliance with applicable legal and constitutional requirements and prohibitions.

Given the timeline for development, errors are to be expected. If you find an error, please email us at texashomelearning@tea.texas.gov.

This work is licensed under a Creative Commons Attribution-NonCommercial-ShareAlike 4.0 International License.

You are free:

to Share—to copy, distribute, and transmit the work
to Remix—to adapt the work

Under the following conditions:

Attribution—You must attribute any adaptations of the work in the following manner:

This work is based on original works of Amplify Education, Inc. (amplify.com) and the Core Knowledge Foundation (coreknowledge.org) made available under a Creative Commons Attribution-NonCommercial-ShareAlike 4.0 International License. This does not in any way imply endorsement by those authors of this work.

Noncommercial—You may not use this work for commercial purposes.

Share Alike—If you alter, transform, or build upon this work, you may distribute the resulting work only under the same or similar license to this one.

With the understanding that:

For any reuse or distribution, you must make clear to others the license terms of this work. The best way to do this is with a link to this web page:

<https://creativecommons.org/licenses/by-nc-sa/4.0/>

© 2022 Amplify Education, Inc.
amplify.com

Trademarks and trade names are shown in this book strictly for illustrative and educational purposes and are the property of their respective owners. References herein should not be regarded as affecting the validity of said trademarks and trade names.

Contenido

Introducción 1

Lección 1 Regreso a clases 33

Destrezas fundamentales (10 min) <ul style="list-style-type: none">• A calentar motores	Ortografía (10 min) <ul style="list-style-type: none">• Repaso de ortografía	Destrezas fundamentales (20 min) <ul style="list-style-type: none">• Juego con sílabas• Leer y completar palabras
--	---	---

Lección 2 Regreso a clases 45

Destrezas fundamentales (20 min) <ul style="list-style-type: none">• A calentar motores• Repaso de conceptos	Ortografía (10 min) <ul style="list-style-type: none">• Repaso de ortografía	Destrezas fundamentales (10 min) <ul style="list-style-type: none">• Reconocimiento de sílabas
--	---	---

Lección 3 Regreso a clases 56

Destrezas fundamentales (10 min) <ul style="list-style-type: none">• A calentar motores	Ortografía (10 min) <ul style="list-style-type: none">• Repaso de ortografía• Identificar sustantivos comunes	Gramática (20 min) <ul style="list-style-type: none">• Vocabulario esencial• Identificar sustantivos comunes
--	---	--

Lección 4 Regreso a clases 67

Destrezas fundamentales (15 min) <ul style="list-style-type: none">• A calentar motores• Repaso de correspondencias letra-sonido	Ortografía (10 min) <ul style="list-style-type: none">• Repaso de ortografía	Escritura (15 min) <ul style="list-style-type: none">• Escritura de frases
--	---	---

Lección 5 Regreso a clases 77

Gramática (5 min) <ul style="list-style-type: none">• A calentar motores	Destrezas fundamentales (5 min) <ul style="list-style-type: none">• Repaso de correspondencias letra-sonido	Ortografía (10 min) <ul style="list-style-type: none">• Repaso de ortografía	Lectura (20 min) <ul style="list-style-type: none">• Presentar el capítulo• Leer "De paseo"• Comprensión de la lectura
---	--	---	---

Descripción de la evaluación 90

Lección 6 Reconocimiento de palabras

98

Destrezas fundamentales (20 min)

- Evaluación de reconocimiento de palabras

Lectura (20 min)

- Trabajo independiente

Lección 7 Lectura de cuentos

103

Destrezas fundamentales (20 min)

- Evaluación individual de lectura de cuentos: "Ana y Pipo"
- Evaluación de lectura de palabras
- Evaluación diagnóstica de conocimientos de códigos
- Evaluación de reconocimiento de letras

Lectura (20 min)

- Trabajo independiente

Lección 8 Evaluación individual

112

Destrezas fundamentales (20 min)

- Evaluación individual de lectura de cuentos: "Ana y Pipo"
- Evaluación de lectura de palabras
- Evaluación diagnóstica de conocimientos de códigos
- Evaluación de reconocimiento de letras

Lectura (20 min)

- Trabajo independiente

Lección 9 Evaluación intermedia de la unidad

121

Lectura (40 min)

- Presentar el capítulo
- Lectura de "En busca de Nina"
- Leer "En busca de Nina"

Descripción de la nivelación

127

Pausa 1

133

Lección 10 Código básico

148

Destrezas fundamentales (10 min)

- A calentar motores

Ortografía (10 min)

- Repaso de Ortografía

Destrezas fundamentales (20 min)

- Cadenas de palabras con tarjetas grandes

Lección 11 Código básico

159

Destrezas fundamentales (15 min)

- A calentar motores

Ortografía (25 min)

- Repaso de ortografía
- Cadenas de palabras con tarjetas grandes

Lección 12 Código básico

170

Destrezas fundamentales (15 min)

- A calentar motores
- Repaso de correspondencia letra-sonido

Ortografía (10 min)

- Repaso de ortografía
- Rotula la imagen

Lectura (15 min)

- Presentar el capítulo
- Identificar los detalles clave del capítulo
- Responder preguntas con detalles clave de "Nina, Rosita y la torre"

Lección 13 Código básico y palabras comunes

183

Destrezas fundamentales (5 min)

- A calentar motores

Ortografía (10 min)

- Repaso de ortografía

Lectura (25 min)

- Lectura demostrativa
- Leer "Vamos, Nina"

Lección 14 Código básico, sustantivos y palabras comunes

193

Destrezas fundamentales (20 min)

- A calentar motores
- Repaso de ortografía

Lectura y gramática (20 min)

- Identificar sustantivos
- Práctica de lectura de frases

Lección 15 Código básico

203

Destrezas fundamentales (20 min)

- A calentar motores
- Repaso de ortografía

Lectura (20 min)

- Presentar el capítulo
- Leer "En el mercado"
- Práctica de leer frases

Lección 16 Código básico

215

Destrezas fundamentales (20 min)

- A calentar motores
- Juego de deletreo
- Repaso de ortografía

Lectura (20 min)

- Presentar el capítulo
- Responder preguntas sobre los detalles del capítulo

Lección 17 Código básico y vocabulario esencial

228

Destrezas fundamentales (40 min)

- A calentar motores
- Repasar el dígrafo 'll' > /y/
- Cadenas de palabras con la tabla de bolsillos
- Palabras de vocabulario esencial:
calle, lluvia, mamá, silla

Lección 18 Evaluación de repaso de la unidad

240

Destrezas fundamentales (5 min)

- A calentar motores

Gramática y ortografía (25 min)

- Evaluación de ortografía con identificación
- Evaluación de destrezas
- Evaluación de ortografía

Lectura (10 min)

- Evaluación de comprensión

Pausa 2

250

Recursos para el maestro

275

Introducción

¡BIENVENIDOS, MAESTROS Y MAESTRAS DE PRIMER GRADO!

Este programa se divide en dos áreas: Habilidades y Destrezas de lectoescritura, y Conocimiento o lectura de comprensión. Usted está leyendo la introducción a la Unidad 1 del área de Habilidades y Destrezas de lectoescritura, un programa en español basado en la ciencia de la lectura.

A continuación, se mencionan algunos aspectos clave del área de Habilidades y Destrezas:

- Este programa de Habilidades y Destrezas proporciona una enseñanza completa de las destrezas de lectura fundamentales, tales como la conciencia fonológica, la fonética y el reconocimiento de palabras, las destrezas del lenguaje (incluidas la ortografía y la gramática), así como la comprensión lectora y la enseñanza de la escritura.
- El programa incluye la enseñanza explícita y sistemática de la fonética, en la que se enseña a los estudiantes las correspondencias letra-sonido necesarias para decodificar palabras de manera independiente.
- El programa comienza repasando la ortografía más común o menos ambigua de un sonido (el código ortográfico básico) que los estudiantes aprendieron en kindergarten.
- Los estudiantes que completaron con éxito el programa de Kindergarten aprendieron la ortografía de las cinco vocales y todos los sonidos consonánticos, al igual que los grupos consonánticos, o sílabas trabadas, como *fl*, *br* y *pl* y los dígrafos *rr*, *ch* y *ll*.
- Después, se enseñan alternativas ortográficas para sonidos que pueden escribirse de otra manera. Y más adelante, en segundo grado, se enseñan los diptongos y los hiatos.
- Al principio, el sistema es simple y va sumando complejidad poco a poco, a medida que los estudiantes adquieren confianza y automatizan sus destrezas de lectura y escritura.
- Este programa tiene un enfoque de fonética sintética que enseña a los estudiantes a leer mezclando los sonidos en la palabra. El uso de imágenes como recurso primario o único para la decodificación o el reconocimiento de las partes de las palabras no forma parte de este enfoque.

El resto de esta introducción le proporcionará un resumen de los distintos materiales incluidos en el programa de Habilidades y Destrezas de primer grado, las características generales de la unidad y de las lecciones, información detallada sobre esta primera unidad de enseñanza de las destrezas y cómo determinar si los estudiantes cuentan con las destrezas previas necesarias para tener éxito en el programa de primer grado.

Este programa de Habilidades y Destrezas está organizado con base en principios pedagógicos fundamentales que sirven de marco conceptual para todas las lecciones. El objetivo es que, a lo largo de las nueve unidades de primer grado, los estudiantes continúen desarrollando su capacidad lectora por medio de una progresión sistemática de destrezas con mayor complejidad y matices.

Al completar las nueve unidades de este primer grado, los estudiantes podrán leer textos apropiados de forma independiente y aprenderán a escribir y editar borradores usando las convenciones del español, incluidas las oraciones completas con concordancia entre el sujeto y el verbo, los tiempos verbales pasado y presente, la diferencia entre *ser* y *estar*, los sustantivos comunes y propios en singular y plural, y los artículos definidos. Los estudiantes también serán capaces de usar la ortografía correcta de las palabras con los patrones y las reglas adecuadas para el grado, con la ayuda de un adulto. También serán capaces de dictar o redactar textos literarios (incluidas historias personales y poemas) y textos informativos (incluidos textos de procedimiento).

SEMANA DE REGRESO A CLASES

Después del descanso de verano, tras completar Kindergarten, los estudiantes necesitan tiempo para volver a acostumbrarse al ambiente escolar. Las lecciones de Regreso a clases están diseñadas para proporcionar esta oportunidad a los estudiantes. También le proporcionarán a usted una oportunidad de empezar a conocer a los estudiantes a medida que observa cómo completan estas lecciones de repaso en las que no se presentan destrezas nuevas.

Por favor, dedique tiempo a enseñar estas lecciones minuciosamente, asegurándose de presentar al menos una parte de cada ejercicio en cada lección. Use las recomendaciones sobre la duración de cada ejercicio como pauta. Si considera que ha excedido la duración estimada para las actividades iniciales en una lección, por favor, adapte los ejercicios restantes en consecuencia, contestando menos preguntas por ejercicio, pero tratando de cubrir todos los ejercicios en cada lección. Recuerde que el objetivo de estas lecciones de Regreso a clases es que los estudiantes recuerden las rutinas.

A medida que los estudiantes aprendan los procedimientos y rutinas, la presentación de cada lección se volverá más eficiente. No se frustre en estos primeros días si se demora un poco más en hacer algunas partes de las lecciones. Las lecciones tendrán cada vez más fluidez y usted se alegrará de haberle dedicado tiempo a estos procedimientos y rutinas.

La ciencia de la lectura

LA CONCEPCIÓN SIMPLE DE LA LECTURA

La comprensión lectora requiere más que la habilidad de decodificar. Muchos investigadores de la lectura apoyan el modelo “concepción simple de la lectura”, propuesto por los investigadores Philip Gough y William Tunmer, el cual sostiene que existen dos elementos principales que son determinantes para la comprensión lectora: las destrezas de decodificación y la *habilidad* de comprensión del lenguaje.

La concepción simple de la lectura se puede expresar como una ecuación:

$$L = D \times C$$

En esta ecuación, cada letra es una variable que representa una destreza específica:

- **L** es la medida de la habilidad de comprensión lectora.
- **D** es la medida de las destrezas de decodificación.
- **C** es la medida de la habilidad de comprensión del lenguaje evaluada mediante la capacidad de escuchar.

La ecuación nos muestra que, si una persona tiene cierto grado de habilidad para decodificar, y también tiene cierto grado de comprensión del lenguaje hablado, esa persona probablemente tendrá la habilidad para comprender lo que lee. El grado de habilidad de la comprensión lectora dependerá de los valores exactos de las variables D y C.

LAS IDEAS BÁSICAS QUE CONFORMAN ESTE PROGRAMA DE LECTOESCRITURA

Aunque pueda parecer muy abstracto y teórico, existen dos ideas muy importantes para la enseñanza de la lectura y para entender este programa. La primera es que la comprensión lectora depende fundamentalmente de las destrezas de decodificación (D) y de la habilidad de comprensión del lenguaje (C); la segunda es que adquirir la habilidad de comprensión del lenguaje requiere más tiempo que adquirir las destrezas de decodificación.

El primer paso fundamental para que los estudiantes aprendan a leer es enseñarles destrezas de decodificación. Se pueden enseñar destrezas de decodificación durante el transcurso de los Grados K a 2. Se requiere de más tiempo para enseñar las destrezas de decodificación en inglés que en español porque la ortografía en inglés es bastante compleja. El sistema de escritura en español es mucho más transparente y predecible. En español, los estudiantes pueden aprender la gran mayoría de la combinación de letras y sonidos en kindergarten. En años subsecuentes, continuarán automatizando sus destrezas de decodificación, aprenderán otros patrones ortográficos e incrementarán la fluidez.

No sucede lo mismo con la habilidad de comprensión del lenguaje hablado y escrito, ya que esta se adquiere durante el transcurso de muchos años.

Como se mencionó anteriormente, este programa está formado por dos áreas de instrucción que están directamente relacionadas con los elementos de la comprensión lectora identificados en la concepción simple de la lectura:

1. **Habilidades y Destrezas.** El programa de Habilidades y Destrezas está diseñado para que los estudiantes desarrollen destrezas de decodificación (D).
2. **Conocimiento.** El programa de conocimiento está diseñado para que los estudiantes desarrollen la habilidad de comprensión oral y escrita (C), presentándoles vocabulario, conceptos e ideas mediante lecturas frecuentes en voz alta.

Es importante entender que *ambas áreas son fundamentales para la comprensión lectora en los grados posteriores*. Usted podría considerar que es más importante enseñar las destrezas de decodificación en los primeros grados y, ciertamente, esta es el área donde se espera el impacto más inmediato; pero es esencial que no descuide la habilidad de comprensión del lenguaje. Recuerde, se requieren muchos años para adquirir suficiente vocabulario y conocimientos generales que nos permitan comprender una amplia gama de materiales impresos. Las habilidades fundamentales de lectoescritura y comprensión lectora comienzan en Kindergarten (si no antes) y continúan a lo largo de los años de primaria y secundaria.

Si los estudiantes no desarrollan su habilidad de comprensión del lenguaje en los primeros grados, es probable que sus calificaciones de lectura comiencen a descender a partir de cuarto grado. Esto se ha denominado “bajón de cuarto grado” y ocurre porque el material de las evaluaciones cambia con el tiempo. A medida que los estudiantes pasan de grado, las preguntas de las evaluaciones se enfocan menos en las destrezas de decodificación fundamentales y más en la comprensión, y esta depende de tener suficiente vocabulario, conocimientos previos y conocimientos culturales para entender las palabras que se decodifican. En consecuencia, la importancia de la comprensión del lenguaje aumenta con el tiempo.

DOS CONCEPTOS ERRÓNEOS SOBRE LA LECTURA Y LA ESCRITURA

Este programa de **Habilidades y Destrezas** enseña la mecánica tanto de la lectura como de la escritura. Se basa en las investigaciones más actuales sobre el proceso de lectoescritura y, al mismo tiempo, se ha elaborado en oposición a algunas ideas que han tenido mucha influencia en la educación elemental en décadas recientes. Dos de esas ideas son:

- Aprender a leer y escribir es algo natural.
- Aprender a leer y escribir es algo fácil.

Ambas ideas tienen un gran atractivo emocional. Lamentablemente, las dos son erróneas.

APRENDER A LEER Y ESCRIBIR NO ES ALGO NATURAL

Muchos expertos han sostenido que el lenguaje hablado es natural para los seres humanos. Lo que es verdad para el lenguaje oral no lo es necesariamente para el lenguaje escrito. De hecho, sabemos que el lenguaje escrito no es natural ni innato porque existe información de cuándo y dónde se inventó la escritura y sabemos que, aún hoy, no todas las lenguas tienen un sistema de escritura.

Tanto la lectura como la escritura son artificiales. Tendemos a rechazar esa palabra porque hemos internalizado la idea de que lo natural es bueno y lo artificial es malo. Por lo tanto, pensamos que leer debe ser natural. En realidad, como ha escrito el investigador de la lectura Philip Gough, leer es un acto sumamente antinatural.

El primer paso hacia una buena enseñanza de la lectura y la escritura es comprender que ambas son artificiales, pero no necesariamente en un mal sentido. Es importante recordar que la palabra *artificial* se relaciona con la palabra *arte*. Decir que la lectura y la escritura son formas de arte que debieron inventarse y que es necesario enseñar a los estudiantes no las hace menos maravillosas ni menos importantes. Por el contrario, las hace más extraordinarias y preciosas, y también enfatizan la importancia que tiene la tarea de usted como maestro o maestra. No existe tarea más importante que enseñar a los estudiantes el magnífico, valioso y extremadamente antinatural arte de la lectura y la escritura.

APRENDER A LEER Y A ESCRIBIR NO ES ALGO FÁCIL

La segunda idea que plantea que aprender a leer y a escribir es fácil, también es errónea. La lectura y la escritura son actos complejos incluso en español, donde, a diferencia del inglés, la relación entre las letras y los sonidos es mayormente de uno a uno, lo que significa que cada sonido se escribe, por lo general, con una letra, y cada unidad ortográfica se pronuncia, por lo general, de una sola manera. Para cada letra en español existe una forma apropiada de escribir mayúsculas y minúsculas, que se escriben de izquierda a derecha para formar sílabas, palabras y oraciones que, además, requieren de una serie de símbolos como el punto, la coma, los signos de interrogación y exclamación, etc., para que la escritura tenga sentido y se pueda comprender.

Componentes del programa

COMPONENTES DEL MAESTRO

Guías del maestro

- Las Guías del maestro describen las lecciones. Hay una Guía del maestro para cada unidad.

Libros grandes

- Los Libros grandes son réplicas exactas de los Libros de lectura, pero de mayor tamaño. Pueden usarse como una herramienta de presentación cuando se les lee a los estudiantes. En primer grado, los libros decodificables de las Unidades 1 a 4 están disponibles tanto en los Libros de lectura y como en los Libros grandes. Todos los Libros de lectura están disponibles en formato digital en el sitio de los componentes digitales del programa para que se puedan exhibir o proyectar en el salón de clases.

Tarjetas grandes de letras

- Las Tarjetas grandes de letras se usan para enseñar y repasar sonidos y ortografía.

Tarjetas de imágenes

- Las Tarjetas de imágenes muestran fotos o ilustraciones de objetos, animales o personas cuyos nombres incluyen de alguna manera los sonidos que se estudian en las lecciones.

Tarjetas grandes de sílabas

- Las Tarjetas grandes de sílabas muestran las sílabas formadas por las consonantes y vocales que los estudiantes están aprendiendo en las lecciones. Estas tarjetas se pueden utilizar como apoyos visuales durante la clase y están disponibles en formato digital, lo que le permitirá al maestro o la maestra proyectarlas o imprimirlas según sea necesario.

Tarjetas pequeñas de sílabas

- Las Tarjetas pequeñas de sílabas permitirán el trabajo con grupos pequeños para que los estudiantes mezclen, decodifiquen o manipulen sílabas, o para que armen palabras cortas y largas de manera individual y están disponibles en formato digital, lo que le permitirá al maestro o la maestra proyectarlas o imprimirlas según sea necesario.

Libro de vocabulario

- El Libro de vocabulario es un material suplementario que ayuda a los estudiantes a construir vocabulario de uso común. Incluye temas como los días de la semana, los meses del año, los colores, etc., y frases de uso común que facilitarán la competencia comunicativa y les permitirán interactuar en español en corto tiempo. Este componente es ideal para apoyar a estudiantes que no han estado expuestos al idioma español, y puede usarse en cualquier grado. Está disponible en formato digital, lo que le permitirá al maestro o la maestra proyectarlo o imprimirlo según sea necesario.

Cuaderno de actividades

- El Cuaderno de actividades está organizado por lecciones; la Guía del maestro proporciona instrucciones dentro de cada lección sobre cuándo y cómo se debe usar cada página del Cuaderno de actividades. Algunas páginas de actividades están diseñadas para ser completadas en grupo con su ayuda, mientras que otras están pensadas para que las completen los estudiantes de manera independiente. Además de los ejercicios de práctica para reforzar las destrezas, el Cuaderno de actividades también incluye páginas de evaluaciones y tareas, copias de los cuentos leídos en clase y cartas para llevar a casa para los miembros de la familia. En el sitio de componentes digitales del programa, encontrará una versión digital del Cuaderno de actividades que se puede exhibir o proyectar para que la vean todos a medida que usted da instrucciones o proporciona enseñanza escalonada y demuestra cómo completar cada página.

Libros de lectura

- Los Libros de lectura contienen textos totalmente decodificables. Cada capítulo de cada Libro de lectura se enfoca en una destreza en particular. Los nuevos sonidos o sílabas enseñados en la unidad están resaltados en negrillas a lo largo del libro para ayudar a los estudiantes a identificarlos y dominarlos. Estos libros de lectura están disponibles para el maestro o la maestra en formato digital. Cada lección de Pausa tiene un capítulo decodificable que puede trabajarse u omitirse según las necesidades de los estudiantes en la clase.

Calendario de la Unidad 1

		Día 1 • Lección 1	Día 2 • Lección 2
Semana 1	Rutinas de comportamiento	<p>Cómo ir al punto de reunión</p> <p>Cómo escuchar con atención</p>	<p>Ir al punto de reunión</p> <p>Cómo mantener conversaciones respetuosas</p> <p>Cómo trabajar en mi espacio</p>
	Destrezas de lectura	<ul style="list-style-type: none"> Los estudiantes identificarán el siguiente código básico de correspondencias letra-sonido: /o/ > o y O, /a/ > a y A, /i/ > i e I. Los estudiantes decodificarán palabras multisilábicas. 	<ul style="list-style-type: none"> Los estudiantes identificarán el siguiente código básico de correspondencias letra-sonido: /e/ > e y E, /u/ > u y U. Los estudiantes decodificarán palabras con /e/ y /u/. Los estudiantes demostrarán y aplicarán conocimiento fonético al decodificar palabras multisilábicas.
	Destrezas de escritura	<ul style="list-style-type: none"> Los estudiantes usarán lenguaje direccional y escribirán las siguientes letras mayúsculas y minúsculas: o, O, a, A, i, I. 	<ul style="list-style-type: none"> Los estudiantes escribirán las siguientes letras mayúsculas y minúsculas: e-E, u-U.

Día 3 • Lección 3	Día 4 • Lección 4	Día 5 • Lección 5
<p>Cómo trabajar en grupos pequeños</p> <p>Ir al punto de reunión</p> <p>Escuchar con atención</p>	<p>Escuchar con atención</p>	<p>Cómo elegir el tono de voz</p>
<ul style="list-style-type: none"> • Los estudiantes identificarán el siguiente código básico de correspondencias letra-sonido: /m/ > m y M, /p/ > p y P. • Los estudiantes decodificarán y escribirán palabras con CVCV que empiecen con /m/ y /p/. • Los estudiantes identificarán sustantivos comunes que nombran a una persona en frases presentadas oralmente.. 	<ul style="list-style-type: none"> • Los estudiantes identificarán el siguiente código básico de correspondencias letra-sonido: /s/ > s y S, /l/ > l y L. • Los estudiantes decodificarán y escribirán palabras multisilábicas. 	<ul style="list-style-type: none"> • Los estudiantes identificarán el siguiente código básico de correspondencias letra-sonido: /d/ > d y D, /n/ > n y N. • Mientras el maestro o la maestra lee un texto decodificable en voz alta, los estudiantes identificarán las características de una oración, las palabras comunes y los sustantivos comunes. • Los estudiantes leerán un texto decodificable con propósito y comprensión, y responderán preguntas sobre los detalles clave del cuento. • Los estudiantes establecerán un propósito para leer un texto asignado con la asistencia de un adulto.
<ul style="list-style-type: none"> • Los estudiantes escribirán las siguientes letras mayúsculas y minúsculas: m-M, p-P. 	<ul style="list-style-type: none"> • Los estudiantes usarán lenguaje direccional mientras escriben las siguientes letras mayúsculas y minúsculas: s-S, l-L. • Los estudiantes desarrollarán la caligrafía escribiendo las palabras de manera legible y dejando los espacios apropiados entre las palabras. 	<ul style="list-style-type: none"> • Los estudiantes usarán lenguaje direccional mientras escriben las siguientes letras mayúsculas y minúsculas: d-D, n-N. • Los estudiantes desarrollarán la caligrafía escribiendo las palabras de manera legible y dejando los espacios apropiados entre las palabras.

Calendario de la Unidad 1 (continuación)

		Día 6 • Lección 6	Día 7 • Lección 7
Semana 2	Rutinas de comportamiento	Elegir el tono de voz	Cómo manejar los útiles escolares
	Destrezas de lectura	<ul style="list-style-type: none"> Los estudiantes leerán textos simples* en voz alta con precisión, la velocidad apropiada y expresión. *Textos al nivel de Kindergarten	<ul style="list-style-type: none"> Los estudiantes leerán textos simples* en voz alta con precisión, la velocidad apropiada y expresión. *Textos al nivel de Kindergarten
	Destrezas de escritura		

Día 8 • Lección 8	Día 9 • Lección 9 Evaluación	Día 10 • Pausa
<p>Manejar los útiles escolares</p>		
<ul style="list-style-type: none"> • Los estudiantes leerán textos simples* en voz alta con precisión, la velocidad apropiada y expresión. <p>*Textos al nivel de Kindergarten</p>	<ul style="list-style-type: none"> • Evaluación intermedia de la unidad: Evaluación de desempeño del estudiante. • Se evaluará a los estudiantes en todas las habilidades y destrezas cubiertas en los días 1 a 8. 	<ul style="list-style-type: none"> • Repasar/volver a enseñar/enriquecer el contenido de acuerdo con los resultados de las Evaluaciones de desempeño del estudiante previas.
	<ul style="list-style-type: none"> • Se evaluará a los estudiantes en todas las habilidades y destrezas cubiertas en los días 1 a 8. 	<ul style="list-style-type: none"> • Repasar/volver a enseñar/enriquecer el contenido de acuerdo con los resultados de las Evaluaciones de desempeño del estudiante previas.

Calendario de la Unidad 1 (continuación)

		Día 11 • Lección 10	Día 12 • Lección 11
Semana 3	Rutinas de comportamiento	Ir al punto de reunión	Trabajar en grupos pequeños
	Destrezas de lectura	<ul style="list-style-type: none"> Los estudiantes identificarán el siguiente código básico de correspondencias letra-sonido: /f/ > F y f. Los estudiantes decodificarán palabras multisilábicas. 	<ul style="list-style-type: none"> Los estudiantes identificarán el siguiente código básico de correspondencias letra-sonido: /t/ > T y t. Los estudiantes decodificarán palabras multisilábicas.
	Destrezas de escritura	<ul style="list-style-type: none"> Los estudiantes usarán lenguaje direccional mientras escriben las siguientes letras mayúsculas y minúsculas: f-F. Los estudiantes usarán sílabas para escribir palabras. Los estudiantes desarrollarán la caligrafía escribiendo las palabras de manera legible y dejando los espacios apropiados entre las palabras. 	<ul style="list-style-type: none"> Los estudiantes usarán lenguaje direccional mientras escriben las siguientes letras mayúsculas y minúsculas: t-T.

Día 13 • Lección 12	Día 14 • Lección 13	Día 15 • Lección 14
Escuchar con atención	Trabajar en grupos pequeños	Trabajar en grupos pequeños
<ul style="list-style-type: none"> • Los estudiantes identificarán las correspondencias letra-sonido: /rr/ > r-R y /rr/ intervocálico rr-RR. • Mientras el maestro o la maestra lee el texto decodificable en voz alta, los estudiantes identificarán los elementos de una oración, las palabras comunes, los sustantivos comunes y el narrador del cuento. • Los estudiantes acompañarán la lectura con propósito y comprensión, y responderán preguntas sobre los detalles clave del texto. 	<ul style="list-style-type: none"> • Los estudiantes identificarán las correspondencias letra-sonido: /b/ > b-B y v-V. • Los estudiantes leerán palabras comunes. • Mientras el maestro o la maestra lee el texto decodificable en voz alta, los estudiantes identificarán las palabras comunes. • Los estudiantes acompañarán la lectura con propósito y comprensión, y responderán preguntas sobre los detalles clave del texto. 	<ul style="list-style-type: none"> • Los estudiantes identificarán las correspondencias letra-sonido: /k/ > c y C.
<ul style="list-style-type: none"> • Los estudiantes usarán lenguaje direccional mientras escriben la letra inicial <i>r</i> y la letra intervocálica <i>rr</i>. 	<ul style="list-style-type: none"> • Los estudiantes usarán lenguaje direccional mientras escriben las siguientes letras mayúsculas y minúsculas: <i>b-B</i> y <i>v-V</i>. • Los estudiantes escribirán palabras con patrones comunes. 	<ul style="list-style-type: none"> • Los estudiantes usarán lenguaje direccional mientras escriben las siguientes letras mayúsculas y minúsculas: <i>c-C</i>.

Calendario de la Unidad 1 (continuación)

		Día 16 • Lección 15	Día 17 • Lección 16
Semana 4	Rutinas de comportamiento	<p>Escuchar con atención</p> <p>Trabajar en grupos pequeños</p>	Cuidar los libros
	Destrezas de lectura	<ul style="list-style-type: none"> Los estudiantes identificarán las correspondencias letra-sonido: /k/ > q y Q. Mientras el maestro o la maestra lee el texto decodificable en voz alta, los estudiantes identificarán los elementos de una oración y responderán preguntas sobre los detalles clave. 	<ul style="list-style-type: none"> Los estudiantes identificarán el siguiente código básico de correspondencias letra-sonido: /r/ > r. Los estudiantes acompañarán la lectura con propósito y comprensión, y responderán preguntas sobre los detalles clave del texto.
	Destrezas de escritura	<ul style="list-style-type: none"> Los estudiantes usarán lenguaje direccional mientras escriben las siguientes letras mayúsculas y minúsculas: q-Q. Los estudiantes acompañarán la lectura con propósito y comprensión, y responderán preguntas escritas sobre los detalles clave del texto. 	<ul style="list-style-type: none"> Los estudiantes usarán lenguaje direccional mientras escriben las siguientes letras mayúsculas y minúsculas: r-R.

Día 18 • Lección 17	Día 19 • Lección 18 Evaluación	Día 20 • Pausa
<p>Ir al punto de reunión</p> <p>Trabajar en grupos pequeños</p>		
<ul style="list-style-type: none"> • Los estudiantes identificarán las correspondencias letra-sonido del dígrafo: // > /y/. • Los estudiantes decodificarán palabras con el dígrafo consonante //. 	<ul style="list-style-type: none"> • Evaluación final de la unidad: Evaluación de desempeño del estudiante. • Se evaluará a los estudiantes en todas las habilidades y destrezas cubiertas en los días 10 a 17. 	<ul style="list-style-type: none"> • Repasar/volver a enseñar/enriquecer el contenido de acuerdo con los resultados de las Evaluaciones de desempeño del estudiante previas.
<ul style="list-style-type: none"> • Los estudiantes usarán lenguaje direccional mientras escriben las siguientes letras mayúsculas y minúsculas: // - L l. 	<ul style="list-style-type: none"> • Evaluación final de la unidad: Evaluación de desempeño del estudiante. • Se evaluará a los estudiantes en todas las habilidades y destrezas cubiertas en los días 10 a 17. 	<ul style="list-style-type: none"> • Repasar/volver a enseñar/enriquecer el contenido de acuerdo con los resultados de las Evaluaciones de desempeño del estudiante previas.

Estructura de las unidades y de las lecciones

- Cada lección comienza con una lista de los **Objetivos del enfoque principal**. Estos objetivos están etiquetados con los estándares correspondientes. Los objetivos se replican en las subsiguientes partes de la lección en el lugar en donde se usan específicamente.
- Además, se proporciona una lista de las oportunidades de **Evaluación formativa** dentro de cada lección. Estas evaluaciones están vinculadas a los Objetivos del enfoque principal y también están etiquetadas con los estándares correspondientes. No todos los Objetivos del enfoque principal están evaluados en todas las lecciones. En cambio, se evalúan objetivos específicos en las distintas lecciones; los Objetivos del enfoque principal se evalúan en múltiples ocasiones a lo largo de toda la unidad, de modo que usted tendrá una idea clara del progreso individual de los estudiantes en relación con las destrezas de la unidad antes de que esta finalice.
- Cada lección contiene una tabla de **Vistazo a la lección** que resume las actividades de enseñanza de la lección, los materiales necesarios y el tiempo asignado a cada actividad.
- Las indicaciones de **Preparación previa** permiten a los maestros o las maestras seleccionar o preparar con anticipación los materiales de la lección.
- Las indicaciones para la preparación de **Recursos adicionales** permiten a los maestros o las maestras adaptar actividades específicas para estudiantes con necesidades especiales cuando se requiera.
- A lo largo de la lección aparecen las secciones **Apoyo a la enseñanza** y **Desafío** que brindan una guía adicional para diferenciar la instrucción. Estas secciones se ubican en la barra lateral. Cabe destacar que la Guía del maestro ofrece varios patrones de interacción en el aula, incluyendo actividades para toda la clase, para grupos pequeños y para trabajo individual. El tiempo dedicado al trabajo en grupos pequeños y al trabajo individual deberá fluir de acuerdo al avance y progreso de los estudiantes.
- En las lecciones que lo requieren se incluyen **Notas culturales** que brindan información cultural que los maestros o las maestras pueden compartir con los estudiantes cuando lo consideren necesario.
- Incorporadas dentro de la lección, hay notas de **Extensión** que dan información adicional sobre el idioma español, así como notas de **Conexión bilingüe** que tienen como objetivo hacer conexiones metalingüísticas entre el español y el inglés.
- También se presenta al final de algunas lecciones la sección **Material para llevar a casa** para reforzar las destrezas enseñadas durante la lección, y para alentar la participación de la familia. El uso de estas páginas de actividades es optativo, pero muy recomendable. Si decide emplearlas, por favor, distribúyalas a los estudiantes e indíqueles que deberán llevarlas a casa para completarlas.

- Al final de cada lección se sugieren actividades de **Apoyo adicional** para reforzar las destrezas fundamentales, practicar más y continuar el afianzamiento de las destrezas fuera del bloque de enseñanza de 40 minutos dedicado al programa. Estas actividades pueden administrarse a cualquier estudiante que requiera ayuda adicional, incluyendo estudiantes con necesidades especiales.
- En las lecciones 9 y 18 se encuentran las **Evaluaciones de desempeño**.
- Después de la Lección 9 está la **Pausa 1** y después de la Lección 18 está la **Pausa 2**. Las **pausas** proporcionan más práctica y refuerzo. Las actividades están organizadas según los objetivos de la primera y la segunda mitad de la unidad. **Le recomendamos enfáticamente que haga un paréntesis de uno o dos días luego de las Lecciones 9 y 18 para afianzar las destrezas que se han presentado.**
- Cada **Guía del maestro** cuenta con los **Recursos para maestro**, compuestos de algunos recursos didácticos para utilizar en clase, formularios y documentos variados para supervisar el progreso de los estudiantes, así como de una **Clave de respuestas** para las páginas del **Cuaderno de actividades** de cada unidad.

Evaluación en la Unidad 1

EVALUACIONES DE NIVELACIÓN

Durante las Lecciones 6 a 9 de esta unidad se administrará a todos los estudiantes una evaluación de nivelación completa de las destrezas previas necesarias para la participación exitosa en la enseñanza de primer grado. Inmediatamente antes de la Lección 6, se proporciona información detallada acerca de estas evaluaciones y cómo administrarlas. Inmediatamente después de la Lección 10, se proporciona información detallada sobre la calificación, el análisis y la interpretación del rendimiento del estudiante con objetivos de agrupación y nivelación.

EVALUACIONES FORMATIVAS Y APOYO ADICIONAL A LA ENSEÑANZA

A lo largo de esta unidad, las evaluaciones formativas y las secciones de Apoyo a la enseñanza se caracterizan, claramente, por supervisar el rendimiento y el progreso de los estudiantes en destrezas clave como:

- mezclar y segmentar sílabas en voz alta;
- el reconocimiento de sonidos y la correspondencia letra-sonido;
- la formación y la escritura de palabras.

En algunos casos, se le indicará que recopile y analice el rendimiento de los estudiantes en páginas de actividades específicas. En otros casos, se le pedirá que observe y registre las respuestas de determinados estudiantes durante la enseñanza. En estas instancias, encontrará registros de observación en los Recursos para el maestro. Se recomienda que copie estos formularios y los conserve en un portapapeles como referencia útil. En varias lecciones también se designan varias actividades rápidas para “Verificar la comprensión” y evaluar el rendimiento en el salón de clase en su conjunto.

Nota: Las evaluaciones formativas no están incluidas en las lecciones semanales de Regreso a clases (Lecciones 1 a 5) o en las lecciones de Evaluación de nivelación (Lecciones 6 a 9).

Prestar atención a esta información, recopilada diariamente, le permitirá determinar con rapidez qué estudiantes pueden beneficiarse de que se les vuelva a enseñar o de que sigan practicando destrezas particulares, usando las actividades de Apoyo adicional que se encuentran al final de cada lección.

EVALUACIÓN DE DESEMPEÑO DEL ESTUDIANTE

Normalmente, a mitad y a final de cada unidad de Habilidades y Destrezas se administra una evaluación para medir el dominio de los estudiantes de las destrezas particulares que se enseñaron en una unidad determinada.

EVALUACIONES EN LA UNIDAD 1				
Verificar la comprensión	Evaluación de desempeño	Registros anecdóticos	Cuaderno de actividades	Evaluación de desempeño
Lección 1	Lección 9: Evaluación intermedia de la unidad	Lección 9	Lección 6	Lección 18: Evaluación de repaso de la unidad
Lección 3		Lección 12	Lección 7 (4)	
Lección 10			Lección 9	
Lección 11			Lección 14	
Lección 11 (2)			Lección 15	
Lección 12 (2)			Lección 16	
Lección 13			Lección 17	
Lección 14			Lección 18 (3)	
Lección 15				
Lección 16				
Lección 17				
Lección 18				

Guía de rutinas

Hay dos tipos de rutinas que se encuentran dentro de las lecciones: rutinas académicas y rutinas de comportamientos esperados y transición. Cada una desempeña un papel diferente dentro de las lecciones y se identifican fácilmente por su ícono.

Cobertura de rutinas en Primer grado, Unidad 1
Rutinas de comportamientos esperados y transición
Ir al punto de reunión
Escuchar con atención
Manejar los útiles escolares
Mantener conversaciones respetuosas
Trabajar en mi espacio
Trabajar en grupos pequeños
Elegir el tono de voz
Cuidar los libros
Rutinas académicas
Trazar letras
Escribir palabras multisilábicas

El maestro tendrá acceso a organizadores gráficos que facilitarán la comprensión del propósito y manejo de algunas rutinas en el salón de clase. Estas están disponibles en formato digital y tienen la flexibilidad de adaptarse a las necesidades de cada maestro. A continuación se describen algunas rutinas que se incluyen en esta unidad.

Rutinas de comportamientos esperados y de transición

Las rutinas de comportamientos esperados y transición están diseñadas para ayudarle a comunicar y desarrollar la cultura del salón de clase y el comportamiento que se espera de los estudiantes, a diferencia de las rutinas académicas, que están integradas en las actividades diarias que cubren los TEKS. La rutina se indica con el ícono y el nombre de la rutina. El lenguaje para integrar cada rutina varía en cada grado, ya que se adapta a las necesidades de los estudiantes en cada nivel de desarrollo.



Ir al punto de reunión

Enseñe estas normas a los estudiantes para que aprendan cómo reunirse de manera segura en el punto de reunión designado para toda la clase. Es importante establecer pautas claras y proporcionar oportunidades de práctica de manera regular.

Puede enseñar a los estudiantes cómo caminar al área con calma y en silencio, y mostrarles cómo acomodar su silla bajo la mesa antes de ir al punto de reunión.

Explíqueles que tienen el derecho de aprender en la escuela. Diga: “Tienen el derecho a sentirse seguros y tranquilos en el salón de clase. Hoy vamos a aprender cómo llegar de forma segura al punto de reunión donde aprenderemos juntos cada día”.

Demuestre cómo ir al punto de reunión mientras hace las siguientes afirmaciones positivas a los estudiantes:

- Llego al ____ (punto de reunión designado) caminando con calma.
- Cuando llego a mi lugar, pongo atención a mi maestra o maestro.



Escuchar con atención

Enseñe estas normas a los estudiantes para que aprendan cómo escuchar con atención. Deberá crear una señal auditiva que usará cada vez que necesite llamar su atención. La señal puede ser, por ejemplo, el sonido de una campana o un timbre inalámbrico. Explique a los estudiantes que cuando escuchen esta señal, deben prestar atención. Es importante comunicarles exactamente lo que se espera de ellos cuando escuchen la señal. Crear un organizador gráfico y ponerlo en el salón de clase puede ayudar a comunicar las expectativas a los estudiantes.

Diga a los estudiantes: “Ahora que estamos reunidos, vamos a aprender cómo responder cuando les pida que presten atención. Cada vez que escuchen este sonido, deben hacer esto”.

Demuestre qué deben hacer cuando prestan atención, haciendo las siguientes afirmaciones mientras lo hace:

- Mis manos y pies están quietos.
- Veo a la persona que me está hablando.
- Escucho con atención.

- Me mantengo en calma.
- Guardo silencio.

Repita el sonido varias veces para que los estudiantes practiquen cómo responder cuando se les pide prestar atención.



Manejar los útiles escolares

Enseñe estas normas a los estudiantes para que aprendan cómo manejar los útiles escolares en el salón de clase. Enséñeles el modo correcto de manipular los útiles y cómo recogerlos cuando terminen una actividad.

Diga a los estudiantes: “Hoy vamos a aprender cómo manejar los útiles escolares que utilizaremos en la clase”.

Muéstreles a los estudiantes el útil escolar que utilizarán: _____.

Permita observar a los estudiantes el útil escolar y diga las siguientes afirmaciones positivas:

- Trato mis útiles con cuidado.
- Uso los útiles para aprender más.
- Siempre mantengo mis útiles en mi espacio de trabajo.
- Entrego mis útiles escolares cuando el maestro o la maestra me los pide.

Pasos para distribuir los útiles escolares:

1. Explique cómo se distribuirán los útiles.
2. Coloque una canasta con los útiles cerca de cada grupo de estudiante en un lugar donde puedan alcanzarlos.
3. Pida a los estudiantes que cada uno tome cuidadosamente un útil escolar de la canasta.

Pasos para recoger los útiles escolares:

1. Explique cómo se recogerán los útiles.
2. Coloque una canasta vacía cerca de cada grupo de estudiantes.
3. Pida a los estudiantes que cada uno ponga su útil escolar en la canasta que le quede más cerca.



Mantener conversaciones respetuosas

Enseñe estas normas a los estudiantes para que aprendan cómo mantener conversaciones respetuosas en el salón de clase. Es muy importante que los estudiantes aprendan a escuchar activamente, tomar turnos e iniciar y mantener conversaciones respetuosas con sus compañeros y con los maestros. Pídeles que escuchen con atención.

Diga a los estudiantes: “Hoy vamos a aprender cómo iniciar y mantener conversaciones respetuosas con los compañeros”.

Demuestre las siguientes afirmaciones para los estudiantes:

- Vamos a conversar acerca de un tema.
- Vamos a enfocarnos en el tema, sin distraernos.
- Hablamos una persona a la vez.
- Prestamos atención al compañero que habla para comprender lo que dice acerca del tema.
- Nos ayudamos y nos perdonamos.
- Así aprendemos más juntos.



Trabajar en mi espacio

Enseñe estas normas a los estudiantes para que aprendan cómo usar los diferentes espacios o áreas de aprendizaje distribuidos de manera clara en el salón. Los centros o áreas dan oportunidades para practicar diferentes destrezas de manera independiente o con un compañero.

Diga a los estudiantes: “Hoy vamos a aprender cómo trabajar en el espacio de aprendizaje, donde vamos a trabajar con compañeros o de forma independiente”. Demuestre las siguientes afirmaciones para los estudiantes:

- Llego a mi espacio con calma y me preparo para aprender.
- Escucho y pongo atención.
- Pido el turno para hablar.
- Hago mi mayor esfuerzo.
- Ayudo a mis compañeros.
- Mantengo mi espacio ordenado.

- Pongo la basura siempre en el cesto de basura.
- Así aprendo y trabajo bien.

Si se trata de trabajo independiente, pida a los estudiantes que se sienten a sus escritorios para trabajar individualmente en su propio espacio de trabajo.



Trabajar en grupos pequeños

Enseñe estas normas a los estudiantes para que aprendan cómo trabajar en grupos pequeños. Debe enseñarles cómo manipular los materiales durante este tiempo y cómo interactuar de manera respetuosa con sus compañeros.

Generalmente, se sugiere trabajar en grupos pequeños durante la lectura del texto decodificable o cuando los estudiantes están completando las páginas de actividades. También se pueden emplear estas normas para enseñar o reforzar alguna destreza con los estudiantes que necesitan más apoyo y práctica. El tiempo que pasan trabajando en los grupos pequeños debe ser fluido según el progreso de los estudiantes.

Diga: “Hoy vamos a aprender cómo trabajar en grupos pequeños”.

Demuestre las siguientes afirmaciones positivas para los estudiantes:

- Llego a mi grupo pequeño caminando con calma.
- Mantengo la tranquilidad cuando me siento en mi espacio de trabajo.
- Uso la voz baja y tranquila cuando hablo con mis compañeros.
- Espero las instrucciones de mi maestro o maestra antes de comenzar una actividad.
- Me concentro en la actividad y ayudo a mis compañeros.
- Espero mi turno.
- Digo por favor y gracias.
- Guardo mis materiales con cuidado para que otros puedan usarlos después de mí.
- Me aseguro de que no quede nada en el suelo.
- Pongo la basura siempre en el cesto de basura.
- Espero la señal de mi maestro o maestra para pasar a mi próxima actividad.

Pida a los estudiantes que se reúnan en sus grupos pequeños asignados.



Elegir el tono de voz

Enseñe estas normas a los estudiantes para que aprendan cómo elegir el tono de voz que deben mantener para el trabajo de toda la clase y el trabajo independiente.

Este sistema de cinco niveles de tonos de voz ayuda a los estudiantes a elegir el tono más adecuado para distintos momentos durante el día escolar. Usted puede demostrar cada nivel brevemente durante la clase para que los estudiantes entiendan las diferencias y puedan decidir por sí mismos cómo hablar en un determinado momento.

Si usted quiere sugerir que un estudiante use un nivel de voz distinto, puede mostrar el número de dedos que corresponde al nivel. Por ejemplo, puede levantar dos dedos de la mano y decir: "Estás hablando con un compañero al lado tuyo, por favor usa el nivel 2."

Se sugiere un organizador gráfico que explique el uso de cada nivel de voz de una forma clara. Pídales a los estudiantes que, sentados en sus escritorios, escuchen con atención y dígales: "Hoy vamos a aprender cómo y cuándo usaremos diferentes tonos de voz en el salón".

Modele las siguientes afirmaciones para los estudiantes:

- Uso nivel 1 para susurrar.
- Uso nivel 2 para hablar con otro estudiante a mi lado.
- Uso nivel 3 para hablar con otro estudiante al otro lado de la mesa.
- Uso nivel 4 para presentar algo a toda la clase.
- Uso nivel 5 cuando estoy jugando afuera.

Al terminar de exponer esta rutina de comportamiento, dígales a los estudiantes que van a practicar los diferentes tonos de voz que deben mantener durante las próximas actividades.



Cuidar los libros

Enseñe estas normas a los estudiantes para que aprendan cómo cuidar de los libros. Introdúzcalos a esta rutina con una breve reflexión: la mayoría de las historias que leemos se encuentran en los libros y estos son objetos que tenemos que cuidar.

Enseñe estas normas a los estudiantes para apoyarlos en ser buenos lectores y saber cuidar los libros de la biblioteca del salón. Cuando los estudiantes estén en el punto de reunión, puede mostrarles un libro y describir cómo cuidarlo. Cuidar el libro incluye pasar las páginas con cuidado y devolver el libro

a su lugar después de leerlo. Usted puede aprovechar este momento para nombrar partes del libro como la portada y la contraportada.

Diga a los estudiantes: “Hoy vamos a aprender cómo cuidar nuestros libros.”

Demuestre las siguientes afirmaciones para los estudiantes:

- Trato mis libros con cuidado.
- Siempre guardo mi libro en mi espacio de trabajo.
- Soy cuidadoso cuando paso las páginas.

Rutinas académicas

Las rutinas académicas siempre están integradas a las actividades porque cubren los objetivos de aprendizaje basados en los TEKS. Son actividades que proporcionan oportunidades de práctica de las habilidades. Es por ello que, a veces, una rutina aparece con el nombre de una actividad en la tabla de Vistazo a la lección y también está representada por el ícono de la rutina académica. La rutina se indica con el ícono y el nombre de la rutina. El lenguaje para integrar cada rutina varía en cada grado, ya que se adapta a las necesidades de los estudiantes en cada nivel de desarrollo.



Mezclar y segmentar sílabas

Los estudiantes practicarán las rutinas académicas de Mezclar y segmentar sílabas con palabras de dos, tres y cuatro sílabas.

Mezclar

Explique a los estudiantes que usted dirá algunas sílabas en voz alta y ellos tendrán que mezclarlas para formar palabras completas.

- Usando el protocolo de gestos para mezclar palabras, diga *sala* de manera segmentada (*sa-la*), haciendo énfasis en cada sílaba al mismo tiempo que une sus dedos índice y pulgar.
- Mezcle los sonidos y diga la palabra *sala*. Al terminar, forme un puño con la mano.
- Pida a los estudiantes que repitan uniendo sus dedos al decir las sílabas y formando un puño al terminar.

Protocolo de gestos para mezclar

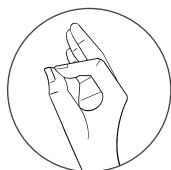

Para mezclar

Segmentar

Explique a los estudiantes que usted dirá algunas palabras en voz alta y que ellos deberán segmentarlas en sílabas.

- Diga la palabra *sala* y pida a los estudiantes que la repitan después de usted.
- Usando el protocolo de gestos para segmentar palabras, muestre el dedo índice mientras dice la primera sílaba, *sa*.
- A continuación, muestre el dedo medio mientras dice la segunda sílaba, *la*.
- Pida a los estudiantes que repitan después de usted.
- Si la palabra tiene tres o cuatro sílabas, muestre el dedo anular para decir la tercera sílaba y el dedo meñique para decir la cuarta.

Protocolo de gestos para segmentar

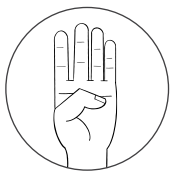

Para segmentar



Trazar letras

- Explique a los estudiantes que realizarán esta rutina de forma individual.
- Distribuya la página de actividades correspondiente.

Ejemplo con la letra A:

- Explique que ahora van a practicar a escribir la vocal *a* en mayúscula y minúscula. Recuérdeles que todas las letras se pueden escribir en mayúscula o minúscula.
- Muestre a los estudiantes cómo escribir la letra minúscula para el sonido /a/.
- Haga que los estudiantes repitan el sonido /a/ después de usted.
- Escriba una *a* grande en letra minúscula en la pizarra o en las pautas para la escritura a mano y describa lo que está haciendo. Siga las instrucciones que se indican en la gráfica siguiente.

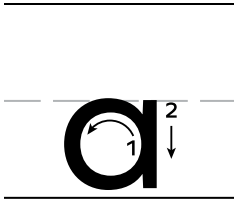

Empiezo entre la línea punteada y la línea de abajo.

1. círculo hacia la izquierda
2. línea corta hacia abajo

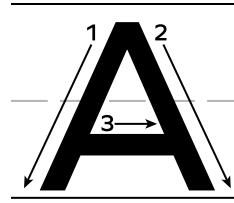

Empiezo en la línea de arriba.

1. línea diagonal hacia la izquierda (levantar)
2. línea diagonal hacia la derecha (levantar)
3. línea horizontal

- Demuestre cómo trazar la misma letra dos o tres veces más.
- Haga que los estudiantes tracen la letra en el escritorio con la punta del dedo.
- Pida a los estudiantes que tracen y copien la *a* minúscula en la página de actividades.
- Anime a los estudiantes a decir el sonido /a/ cada vez que escriban la letra.
- Recuerde a los estudiantes que las letras mayúsculas se usan para escribir la primera letra de la primera palabra de una oración y para la primera letra del nombre de una persona o un lugar.

Mapa de destrezas

KINDERGARTEN, PRIMERO Y SEGUNDO

La tabla que aparece en la siguiente página ofrece un resumen de la instrucción de Habilidades y Destrezas en kindergarten, primero y segundo.

Esta tabla le ayudará a determinar el nivel de preparación que posee cada estudiante en cuanto a las habilidades y destrezas correspondientes a cada grado. Así usted podrá determinar el mejor tipo de apoyo que ofrecerá a cada estudiante y cómo agruparlos para enfocar la enseñanza.

- Los estudiantes que hayan tenido un buen desempeño en kindergarten estarán listos para la secuencia de destrezas que se enseñan en primer grado.
- Los estudiantes que hayan tenido un buen desempeño en primer grado estarán listos para la secuencia de destrezas que se enseñan en segundo grado.
- En general, los estudiantes que hayan dominado el material en las Unidades 1 a 6 de primer grado tendrán una preparación suficiente para emprender la secuencia de segundo grado, y los estudiantes que hayan dominado las destrezas en las Unidades 7 a 9 de primer grado tendrán una preparación de buena a sobresaliente al comenzar segundo grado.

Kindergarten	Grado 1	Grado 2
<p>Unidad 1</p> <ul style="list-style-type: none"> • Conciencia fonológica meramente oral 	<p>Unidades 1 y 2</p> <ul style="list-style-type: none"> • Mezclar y segmentar sílabas en voz alta • Repasar las correspondencias letra-sonido • Patrones silábicos CV, VC, CCV, CVC, VCV, CVCV, CCVCV y CVCCV • Dígrafos <i>rr, ll</i> y <i>ch</i> • Palabras comunes 	
<p>Unidades 2 a 7</p> <ul style="list-style-type: none"> • Mezclar y segmentar sílabas en voz alta • Correspondencias exactas letra-sonido • Dígrafos <i>rr, ll</i> y <i>ch</i> • Palabras comunes 	<p>Unidades 3 y 4</p> <ul style="list-style-type: none"> • Palabras con diptongos y hiatos • Sustantivos comunes y propios • Contracciones <i>al</i> y <i>del</i> • Palabras comunes • <i>Ser</i> y <i>estar</i> • Más sílabas complejas como <i>güe</i> y <i>güi</i> • Palabras con <i>h</i> muda 	<p>Unidades 1 y 2</p> <ul style="list-style-type: none"> • Repaso del código básico de ortografía para todos los sonidos vocálicos y consonánticos • El mismo sonido con letras distintas • Diptongos e hiatos • Uso de mayúsculas y puntuación • Palabras comunes
<p>Unidades 8 y 9</p> <ul style="list-style-type: none"> • Mezclar y segmentar sílabas en voz alta • Repasar las correspondencias letra-sonido y el código básico de ortografía. • Patrones silábicos CV, VC, CCV, CVC, VCV, CVCV, CCVCV y CVCCV • Palabras de dos y tres sílabas con sílabas trabadas en posición inicial o intermedia • Palabras comunes 	<p>Unidades 5 y 6</p> <ul style="list-style-type: none"> • Identificar verbos en presente y en pasado • Patrones comunes de ortografía • Palabras comunes • Tiempos presente, pasado y futuro • Usar adjetivos 	<p>Unidades 3 y 4</p> <ul style="list-style-type: none"> • Palabras con sílabas trabadas • El mismo sonido con letras distintas • Sufijos y prefijos • Sustantivos comunes y propios • Antónimos y sinónimos
	<p>Unidad 7</p> <ul style="list-style-type: none"> • El mismo sonido con letras distintas • Sufijos • Sustantivos singulares y plurales • Uso de mayúsculas y puntuación • Raíces de palabras 	<p>Unidades 5 a 7</p> <ul style="list-style-type: none"> • Acento ortográfico (palabras agudas, graves y esdrújulas) • Más diptongos y hiatos • Verbos de acción • Concordancia sustantivo-verbo • <i>Ser</i> y <i>estar</i> • Tiempos verbales • Partes del discurso: sujeto y predicado
	<p>Unidades 8 y 9</p> <ul style="list-style-type: none"> • Prefijos • Sustantivos y pronombres • Construir oraciones con adjetivos y preposiciones • Conjunciones • Concordancia sustantivo-verbo 	<p>Unidades 8 y 9</p> <ul style="list-style-type: none"> • Afijos • Repaso de sustantivos, verbos y adjetivos • Repaso de acento ortográfico • Adverbios • Repaso de uso de mayúsculas y puntuación • Oraciones completas frente a oraciones incompletas • Oraciones mal construidas

Alcance y secuencia, Unidad 1

Lección	Conciencia fonológica	Fonética y Lectura	Gramática	Ortografía	Escritura
1	Mezclar y segmentar sílabas	Sonidos /o/, /a/, /i/, escritos como o-O, a-A, i-I Leer palabras		Repaso de ortografía: — Trazar letras	Nombre propio y fecha Letras y palabras
2	Mezclar y segmentar sílabas	Sonidos /e/, /u/, escritos como e-E, u-U Leer palabras		Repaso de ortografía: — Trazar letras	Letras y palabras
3	Mezclar y segmentar sílabas	Sonidos /m/, /p/ escritos como m-M, p-P Leer palabras	Identificar sustantivos comunes	Repaso de ortografía: — Trazar letras — Práctica con palabras	Letras y palabras
4	Mezclar y segmentar sílabas	Sonidos /s/, /l/ escritos como s-S, l-L Leer palabras y frases		Repaso de ortografía: — Trazar letras	Letras, palabras y frases
5		Sonidos /d/, /n/ escritos como d-D, n-N Leer palabras y oraciones	Identificar sustantivos comunes y propios	Repaso de ortografía: — Trazar letras	Letras y palabras
6		Evaluación de reconocimiento de palabras Leer de forma individual o con un compañero			
7		Evaluación individual de lectura de cuentos Evaluación de lectura de palabras Evaluación diagnóstica de conocimiento de códigos Evaluación de reconocimiento de letras Leer de forma individual			
8		Evaluación individual de lectura de cuentos Evaluación de lectura de palabras Evaluación diagnóstica de conocimiento de códigos Evaluación de reconocimiento de letras Leer de forma individual			
9	Evaluación intermedia de la unidad				
PAUSA 1					

Lección	Conciencia fonológica	Fonética y Lectura	Gramática	Ortografía	Escritura
10	Mezclar y segmentar sílabas	Sonido /f/ escrito como <i>f-F*</i> Leer palabras Usar sílabas para formar palabras		Repaso de ortografía: — Trazar letras	Letras y palabras
11	Mezclar y segmentar sílabas	Sonido /t/ escrito como <i>t-T*</i>		Repaso de ortografía: — Trazar letras	Letras y palabras
12	Mezclar y segmentar sílabas	Sonido /rr/ escrito como <i>r-R</i> inicial, <i>rr-RR</i> intervocálica		Repaso de ortografía — Trazar letras	Letras y palabras
13		Sonido /b/, escrito como <i>b-B</i> , <i>v-V*</i> Palabras comunes		Repaso de ortografía — Trazar letras	Letras y palabras
14	Mezclar y segmentar sílabas	Sonido /k/, escrito como <i>c-C*</i> Leer frases	Identificar sustantivos	Repaso de ortografía — Trazar letras	Letras, palabras y frases
15	Mezclar y segmentar sílabas	Practicar la mezcla de fonemas		Repaso de ortografía — Trazar letras	Letras, palabras y frases
16	Mezclar y segmentar sílabas	Sonido /r/, escrito como <i>r-R*</i> Leer palabras y oraciones		Repaso de ortografía — Trazar letras	Letras, palabras y frases
17	Mezclar y segmentar sílabas	Sonido /y/, escrito como <i>ll-LL*</i> Leer palabras		Repaso de ortografía — Trazar letras	Letras y palabras
Lección 18 Evaluación de repaso de la unidad			Evaluación de gramática	Evaluación de ortografía	
PAUSA 2					

REPASO

Regreso a clases

ENFOQUE PRINCIPAL DE LA LECCIÓN**Destrezas fundamentales**

Los estudiantes mezclarán y segmentarán palabras de dos a tres

🗺️ sílabas. **TEKS 1.2.A.iv; TEKS 1.2.A.v**

Ortografía

Los estudiantes usarán palabras que nombran direcciones y escribirán las

🗺️ siguientes letras mayúsculas y minúsculas: 'a', 'A', 'o', 'O', 'i', 'I'. **TEKS 1.3.D**

Destrezas fundamentales

Los estudiantes identificarán las sílabas que contienen los sonidos

🗺️ /o/, /a/, /i/. **TEKS 1.2.A.vii**

Los estudiantes decodificarán palabras multisilábicas que comienzan con

🗺️ las vocales 'o', 'a', 'i'. **TEKS 1.2.B.vi**

🗺️ **TEKS 1.2.A.iv** demuestre conciencia fonológica al segmentar palabras habladas en sílabas individuales; **TEKS 1.2.A.v** demuestre conciencia fonológica al mezclar sílabas habladas complejas, incluyendo sílabas trabadas, para formar palabras multisilábicas; **TEKS 1.2.A.vii** demuestre conciencia fonológica al manipular sílabas en las palabras; **TEKS 1.2.B.vi** demuestre y aplique conocimiento fonético al decodificar palabras que tengan de tres a cuatro sílabas; **TEKS 1.3.D** identifique y use palabras que nombren acciones, direcciones, posiciones, secuencias, categorías y ubicaciones.

VISTAZO A LA LECCIÓN

	Agrupación	Duración	Materiales
Destrezas fundamentales (10 min)			
A calentar motores: – Cómo ir al punto de reunión – Mezclar y segmentar sílabas (Conciencia fonológica)	Toda la clase	10 min	<input type="checkbox"/> Tarjetas de imágenes (oso, oruga, amigos, agua, iguana, isla)
Ortografía (10 min)			
Repaso de ortografía: – Cómo escuchar con atención – Trazar letras (Fonética, Conceptos impresos)	Individual	10 min	<input type="checkbox"/> Página de actividades 1.1
Destrezas fundamentales (20 min)			
Juego con sílabas	Toda la clase	10 min	<input type="checkbox"/> Tarjetas de imágenes (ola, sopa, palo, pila, imán, limón)
Leer y completar palabras	Grupos pequeños	10 min	<input type="checkbox"/> Página de actividades 1.2
Material para llevar a casa			
Carta para la familia			<input type="checkbox"/> Página de actividades 1.3

PREPARACIÓN PREVIA

Destrezas fundamentales

- Para la actividad A calentar motores, reúna o prepare Tarjetas de imágenes de las siguientes palabras: *oso, oruga, amigos, agua, iguana, isla*.

Ortografía

- Identifique y desprenda con anticipación la Página de actividades 1.1.
- Prepare un espacio en la pizarra para demostrar el trazo de las letras.

Destrezas fundamentales

- Para la actividad Juego con sílabas, reúna o prepare Tarjetas de imágenes de las siguientes palabras: *ola, sopa, palo, pila, imán, limón*.
- Para realizar la actividad Leer y completar palabras, divida a la clase en dos grupos pequeños. El Grupo A estará formado por los estudiantes que estén listos para trabajar de manera individual y resolver por sí mismos la Página de actividades 1.2. El Grupo B estará formado por los estudiantes que aún tienen dificultades para realizar la actividad por sí mismos y que requieren que usted guíe el trabajo.

Recursos adicionales

- Campana o timbre inalámbrico para pedir a los estudiantes que presten atención.
- Para ayudar a los estudiantes a repasar las palabras de dirección que usarán para trazar las letras, puede valerse de un títere o muñeco de felpa que les enseñe las direcciones: arriba, abajo, derecha, izquierda, etcétera.
- Vea las actividades en Apoyo adicional al final de la lección para consultar más ayuda con la mezcla y segmentación de sílabas.

Lección 1: Regreso a clases

Destrezas fundamentales



Enfoque principal: Los estudiantes mezclarán y segmentarán palabras de dos a tres sílabas. **TEKS 1.2.A.iv; TEKS 1.2.A.v**

A CALENTAR MOTORES (10 MIN)

Nota: En esta sección, los estudiantes practicarán las rutinas académicas de Mezclar y segmentar sílabas con palabras de dos o tres sílabas. Designe un espacio en el salón de clase donde los estudiantes puedan estar cómodos y atentos a lo que usted dice. Este puede ser su punto de reunión para comenzar el día y para trabajar con toda la clase en las actividades que así lo requieran. Si su salón de clase es reducido, puede acomodar los escritorios en un semicírculo para que todos los estudiantes puedan observar lo que usted hace al tiempo que se encuentran más integrados. Antes de comenzar la actividad, prepare las Tarjetas de imágenes de oso, oruga, amigos, agua, iguana e isla.



Cómo ir al punto de reunión

Pida a los estudiantes que vayan al punto de reunión que usted haya designado para trabajar con toda la clase. Demuestre cómo deben caminar hacia el punto de reunión con calma y en silencio. Dé pasos cortos y tranquilos y ponga su dedo índice en la boca para indicar silencio. Pida a los estudiantes que hagan lo mismo que usted. Explique a los estudiantes que mantener la calma ayuda a que ellos mismos y sus compañeros se sientan seguros y tranquilos.

Demuestre cómo ir al punto de reunión y pida a los estudiantes que repitan las siguientes afirmaciones con los estudiantes:

- Llego al ____ (punto de reunión designado) caminando con calma.
- Cuando llego a mi lugar, pongo atención a mi maestra o maestro.

TEKS 1.2.A.iv demuestre conciencia fonológica al segmentar palabras habladas en sílabas individuales; **TEKS 1.2.A.v** demuestre conciencia fonológica al mezclar sílabas habladas complejas, incluyendo sílabas trabadas, para formar palabras multisilábicas.

Tarjetas de imágenes





Mezclar y segmentar sílabas

Mezclar

- Explique a los estudiantes que usted dirá algunas sílabas en voz alta y ellos tendrán que mezclarlas para formar palabras completas.
- Muestre la tarjeta con la imagen del oso y diga la palabra en voz alta.
- Usando el protocolo de gestos para mezclar palabras (ver imágenes en el cintillo de color gris), diga *oso* de manera segmentada (*o-so*), haciendo énfasis en cada sílaba al mismo tiempo que une sus dedos índice y pulgar.
- Mezcle los sonidos y diga la palabra *oso*. Al terminar, forme un puño con la mano.
- Pida a los estudiantes que repitan y que unan sus dedos al decir las sílabas y que formen un puño al terminar.

Segmentar

- Explique a los estudiantes que usted dirá algunas palabras en voz alta y ellos tendrán que segmentarlas, o separarlas, en sílabas.
- Muestre la tarjeta con la imagen de un oso y diga en voz alta la palabra.
- Usando el protocolo de gestos para segmentar palabras, levante la mano y muestre cuatro dedos de la mano mientras dice la palabra *oso*.
- Haga que los estudiantes repitan la palabra después de usted.
- Mueva el dedo índice mientras dice la primera sílaba, *o*.
- Mueva el dedo medio mientras dice la segunda sílaba, *so*.
- Haga que los estudiantes repitan después de usted.
- Repita los mismos pasos con el resto de las palabras (*oruga*, *amigos*, *agua*, *iguana* e *isla*).

Para mezclar

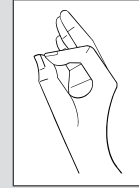

Para segmentar

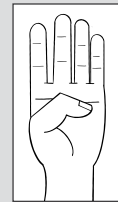

Apoyo a la enseñanza

Los toques y movimientos de dedos representan sílabas. Esto ayuda a los estudiantes a escuchar y distinguir las sílabas de cada palabra. Cuando ellos estén listos, gradualmente reduzca el apoyo para segmentar y mezclar sílabas. Al final de esta unidad (o antes), debe proporcionarles solo el apoyo visual.

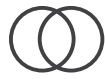

Conexión bilingüe: Una de las diferencias entre el español y el inglés es que en inglés hay más cantidad de palabras monosilábicas, o de una sola sílaba, que en español. Palabras básicas en inglés como *mom*, *dad*, *dog* se convierten en palabras de dos sílabas en español: *ma-má*, *pa-pá*, *pe-rro*. Por eso las palabras multisilábicas se enseñan antes en español.

Español	Inglés
mamá	mom
papá	dad
perro	dog

Lección 1: Regreso a clases

Ortografía



Enfoque principal: Los estudiantes usarán palabras que nombran direcciones y escribirán las siguientes letras mayúsculas y minúsculas: *a, A, o, O, i, I*. **TEKS 1.3.D**

REPASO DE ORTOGRAFÍA (10 MIN)

Nota: La siguiente actividad consta de dos partes. Usted guiará la primera parte, demostrando cómo trazar las vocales *o, a, i* tanto en mayúscula como en minúscula. Si el tiempo lo permite, en la segunda parte los estudiantes escribirán tres palabras que comienzan con estas vocales. Desprenda con anticipación la Página de actividades 1.1 del Cuaderno de actividades de los estudiantes.

TEKS 1.3.D identifique y use palabras que nombran acciones, direcciones, posiciones, secuencias, categorías y ubicaciones.



Cómo escuchar con atención

Pida a los estudiantes que se sienten en sus escritorios. Una vez que estén listos, haga una señal para comunicarles que deben prestar atención, como sonar una campana o un timbre inalámbrico, y explique a los estudiantes que la señal significa que necesitan prestar atención.

Diga a los estudiantes: “Ahora que estamos reunidos, vamos a aprender cómo responder cuando les pido que presten atención. Cada vez que escuchen este sonido, deben hacer esto”.

Demuestre qué deben hacer cuando prestan atención, diciendo las siguientes afirmaciones positivas mientras lo hace:

- Mis manos y pies están quietos.
- Veo a la persona que me está hablando.
- Escucho con atención.
- Me mantengo en calma.
- Guardo silencio.

Repita el sonido varias veces para que los estudiantes practiquen cómo responder para prestar atención.



Trazar letras

- Explique a los estudiantes que realizarán esta actividad de forma individual.
- Distribuya la Página de actividades 1.1.
- Comente con los estudiantes que ya aprendieron a segmentar y a mezclar sílabas. Diga que todas las palabras que usaron antes para segmentar y mezclar sílabas comenzaban con una vocal: con la *o*, la *a* o la *i*.
- Explique que ahora van a practicar a escribir las vocales *o*, *a* e *i* en mayúscula y minúscula. Recuérdeles que todas las letras se pueden escribir en mayúscula o minúscula.

Página de actividades 1.1



Apoyo a la enseñanza

Proporcione a los estudiantes un ejemplo de cómo escribir el nombre y la fecha. Escriba en una cartulina u hoja cuadriculada su nombre.

Debajo de su nombre, escriba en español el día, el mes y el año como se indica en la lección.

- Explique que en todas las páginas de actividades van a escribir su nombre y la fecha.
 - Señale el renglón de la parte superior de la página y explique que ahí deben escribir su nombre.
 - Después, señale el siguiente renglón y explique que ahí deben escribir el día, el mes y el año. Muestre cómo escribir la fecha con números para el día y el año y dónde añadir la palabra *de*. Ejemplo: 3 de septiembre de 2022.



Conexión bilingüe: La fecha se escribe de manera diferente en español y en inglés. En español, los nombres de los meses se escriben con minúscula inicial. En la fecha se indica el día, el mes y el año, en ese orden, y no se usan comas. Por ejemplo: 3 de septiembre de 2022. En inglés, los nombres de los meses se escriben con mayúscula inicial. El orden en la fecha en inglés es mes, día y año, y después del día se pone una coma. Ejemplo: *September 3, 2022*.

Español	Inglés
1 de junio de 2022	June 1, 2022
7 de mayo de 2021	May 7, 2021
22 de abril de 2021	April 22, 2021

- Muestre a los estudiantes cómo escribir la letra minúscula para el sonido /o/. Haga que los estudiantes repitan el sonido /o/ después de usted.
- Escriba una o grande en letra minúscula en la pizarra o en las pautas para la escritura a mano y describa lo que está haciendo. Siga las instrucciones que se indican en la gráfica siguiente.

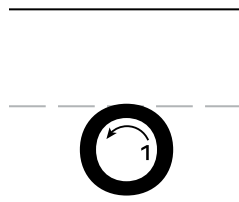

Empiezo entre la línea punteada y la línea de abajo.

1. círculo hacia la izquierda

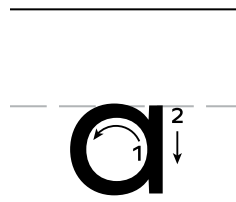

Empiezo entre la línea punteada y la línea de abajo.

1. círculo a la izquierda
2. línea corta hacia abajo

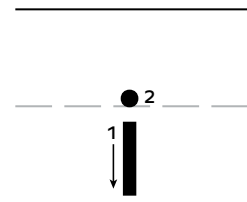

Empiezo en la línea punteada.

1. línea corta hacia abajo hasta la línea inferior (levantar)
2. puntito arriba

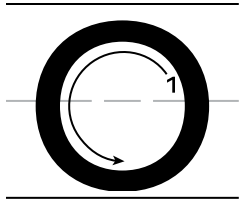

Empiezo entre la línea punteada y la línea de arriba.

1. círculo grande hacia la izquierda.

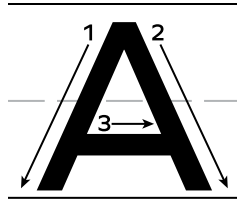

Empiezo en la línea de arriba.

1. línea diagonal hacia la izquierda (levantar)
2. línea diagonal hacia la derecha (levantar)
3. línea horizontal

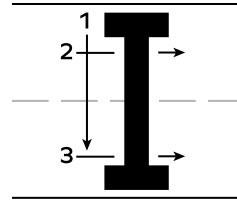

Empiezo en la línea de arriba.

1. línea larga hacia abajo (levantar)
2. línea horizontal (levantar)
3. línea horizontal

- Demuestre cómo trazar la misma letra dos o tres veces más.
- Haga que los estudiantes tracen la letra en el escritorio con la punta del dedo.
- Pida a los estudiantes que tracen y copien la *o* minúscula en la página de actividades.
- Anime a los estudiantes a decir el sonido /o/ cada vez que escriban la letra.
- Repita los mismos pasos para la mayúscula *O*. Comente cómo la *O* mayúscula se ve diferente de la *o* minúscula.
- Recuerde a los estudiantes que las letras mayúsculas se usan para escribir la primera letra de la primera palabra de una oración y para la primera letra del nombre de una persona o un lugar.
- Repita los mismos pasos para *a-A* e *i-I*.

Lección 1: Regreso a clases

Destrezas fundamentales



Enfoque principal

Los estudiantes identificarán las sílabas que contienen los sonidos

📌 /o/, /a/, /i/. **TEKS 1.2.A.vii**

Los estudiantes decodificarán palabras de tres sílabas que comienzan con las

📌 vocales *o* a *i*. **TEKS 1.2.B.vi**

📌 **TEKS 1.2.A.vii** demuestre conciencia fonológica al manipular sílabas en las palabras; **TEKS 1.2.B.vi** demuestre y aplique conocimiento fonético al decodificar palabras que tengan de tres a cuatro sílabas.

Desafío

Si hay tiempo, después del juego, forme pares y pida a los estudiantes que jueguen entre ellos. Un compañero presenta la tarjeta, dice la palabra correspondiente y pide al otro que mencione la sílaba que contenga una de las tres vocales. El otro responde y usa otra tarjeta para preguntar.

Página de actividades 1.2



JUEGO CON SÍLABAS (10 MIN)

Nota: En la siguiente actividad, usted dirá algunas palabras y los estudiantes identificarán las sílabas que contengan las vocales *o*, *a* e *i*. Tenga a mano las Tarjetas de imágenes que preparó con ilustraciones de las siguientes palabras: *ola*, *sopa*, *palo*, *pila*, *imán*, *limón*.



Ir al punto de reunión

- Pida a los estudiantes que regresen al punto de reunión.
- Dígales que van a jugar con las sílabas de algunas palabras.
- Muestre la tarjeta de la imagen con la ola y mencione en voz alta la palabra: *ola*. Luego, diga la palabra en forma segmentada, *o-la*, y pregunte: “¿Cuál es la sílaba que tiene el sonido /a/?”.
- Haga lo mismo con el resto de las palabras. Ocasionalmente, incluya alguna de las palabras que ya utilizó, pero ahora pida a los estudiantes que mencionen la sílaba contraria a la que mencionaron anteriormente, por ejemplo, la *o* en *ola*.

LEER Y COMPLETAR PALABRAS (10 MIN)

Nota: Esta actividad se realizará en grupos pequeños. Recuerde que el tiempo para trabajar en grupos pequeños puede ser fluido según el progreso de los estudiantes.

- Distribuya la Página de actividades 1.2.
- Pida a los estudiantes que vean las imágenes de la página y que digan en voz alta la palabra que representa cada una.
- Asegúrese de que todos los estudiantes pueden identificar las imágenes.
- Pida a los estudiantes que identifiquen la primera letra de cada palabra. Luego, pregúnteles: “¿Qué son estas letras?”. (*vocales*)
- Explique a los estudiantes que a continuación leerán las palabras de la página al identificar las sílabas de cada una.
- Por último, dígales que escribirán las palabras en los espacios provistos.
- Pida a los estudiantes que levanten la mano si entienden muy bien las instrucciones. Luego, pídeles que levanten la mano si necesitan que usted se las explique mejor.

- A continuación, pídale que se organicen en grupos pequeños para resolver la actividad. Diga los nombres de los estudiantes que trabajarán en el Grupo 1 y en el Grupo 2 y pídale que se sienten juntos.

Grupo 1: Pida a los estudiantes que están listos para trabajar de manera individual que completen la página de actividades por sí mismos.

Grupo 2: Provea el apoyo necesario a los estudiantes para que completen la página de actividades. Guíelos para que lean las palabras, identifiquen las imágenes y luego escriban las palabras.



Verificar la comprensión

Reúna las Páginas de actividades 1.2 terminadas para revisarlas y monitorear el progreso de los estudiantes.

Fin de la lección

Material para llevar a casa

CARTA PARA LA FAMILIA

- Entregue a los estudiantes la Página de actividades 1.3 y pídale que la lleven a sus casas para compartirla con sus familias.

Página de actividades 1.3



Lección 1: Refuerzo de las destrezas fundamentales

Apoyo adicional

MÁS AYUDA CON LA MEZCLA Y SEGMENTACIÓN DE SÍLABAS

Encuentra la palabra

- Proporcione a cada estudiante una copia de la Página de actividades RM 1.1.
- Revise los nombres de los elementos representados con los estudiantes para asegurarse de que asocien la imagen con la palabra deseada.

- Diga el nombre de una de las imágenes segmentando las sílabas.
- Los estudiantes mezclarán las sílabas y señalarán la imagen del objeto correspondiente.
- Repita los pasos anteriores hasta que todas las imágenes sean identificadas.
- Anime a los estudiantes a usar los toques de dedos que aprendieron a hacer como apoyo para combinar las sílabas.

Cajas de sílabas

- Entregue a cada estudiante una copia de la Página de actividades RM 1.2 y un puñado de objetos pequeños (bloques, botones, frijoles, etcétera).
- Explique a los estudiantes que dirá palabras para que ellos las segmenten en sílabas.
- Conforme los estudiantes segmentan las palabras en sílabas, colocarán un objeto en cada caja por cada sílaba que contiene la palabra (de izquierda a derecha). Por ejemplo, tres objetos para *a-ra-ña*, dos objetos para *or-ca*.
- Luego, los estudiantes pasarán el dedo debajo de las cajas (de izquierda a derecha) mientras mezclan las sílabas de la palabra y la repiten en voz alta.
- Si los estudiantes tienen dificultades para hacer esta actividad, vuelva a decir la palabra alargando las sílabas (por ejemplo, *aaa-raaa-ñaaa*).
- Puede usar las siguientes palabras para esta actividad:
 1. araña > *a-ra-ña*
 2. orca > *or-ca*
 3. autobús > *au-to-bús*
 4. orquesta > *or-ques-ta*
 5. oro > *o-ro*
 6. ardilla > *ar-di-lla*

REPASO

Regreso a clases

ENFOQUE PRINCIPAL DE LA LECCIÓN

Destrezas fundamentales

Los estudiantes identificarán las siguientes correspondencias letra-sonido: e y E > /e/, u y U > /u/ al nombrar las imágenes que aparecen en una serie

de tarjetas. **TEKS 1.2.B.i**

Los estudiantes mezclarán y segmentarán palabras multisilábicas.

TEKS 1.2.A.iv; TEKS 1.2.A.v

Ortografía

Los estudiantes usarán palabras que nombran direcciones y escribirán las

siguientes letras mayúsculas y minúsculas: E, e y U, u. **TEKS 1.3.D**

Destrezas fundamentales

Los estudiantes decodificarán palabras multisilábicas. **TEKS 1.2.B.vi**

TEKS 1.2.A.iv demuestre conciencia fonológica al segmentar palabras habladas en sílabas individuales; **TEKS 1.2.A.v** demuestre conciencia fonológica al mezclar sílabas habladas complejas, incluyendo sílabas trabadas, para formar palabras multisilábicas; **TEKS 1.2.B.i** demuestre y aplique conocimiento fonético al identificar y asociar sonidos con letras individuales; **TEKS 1.2.B.vi** demuestre y aplique conocimiento fonético al decodificar palabras que tengan de tres a cuatro sílabas; **TEKS 1.3.D** identifique y use palabras que nombren acciones, direcciones, posiciones, secuencias, categorías y ubicaciones.

VISTAZO A LA LECCIÓN

	Agrupación	Duración	Materiales
Destrezas fundamentales (20 min)			
A calentar motores: – Repaso de las vocales e, u: (Conciencia fonológica) – Cómo mantener conversaciones respetuosas	Toda la clase	10 min	<input type="checkbox"/> tabla de bolsillos <input type="checkbox"/> Tarjetas de imágenes (elefante, escoba, uva)
Repaso de conceptos: – Mezclar y segmentar sílabas (Conciencia fonológica)	Toda la clase	10 min	<input type="checkbox"/> Tarjetas de imágenes (elefante, escoba, espejo, uniforme, uña, uva)
Ortografía (10 min)			
Repaso de ortografía: – Cómo trabajar en mi espacio – Trazar letras	Toda la clase/ Individual	10 min	<input type="checkbox"/> Página de actividades 2.1 <input type="checkbox"/> Tarjetas de imágenes (elefante, espejo, uniforme, uña, uva) <input type="checkbox"/> lápices
Destrezas fundamentales (10 min)			
Reconocimiento de sílabas (Conciencia fonológica)	Toda la clase	10 min	<input type="checkbox"/> Página de actividades 2.2 <input type="checkbox"/> marcadores verdes de punta delgada
Material para llevar a casa			
Carta para la familia			<input type="checkbox"/> Página de actividades 2.3

PREPARACIÓN PREVIA

Destrezas fundamentales

- Para la actividad A calentar motores, reúna o prepare Tarjetas de imágenes de las siguientes palabras: *elefante, escoba, uva*.
- También tenga a la mano la tabla de bolsillos. Puede usar la tabla de bolsillos para relacionar una letra con imágenes que empiezan con ese sonido. Por ejemplo, en un bolsillo de arriba puede poner la letra *a* y en el bolsillo de abajo una imagen de las palabras *agua* y *amigos*.
- Para la actividad de Mezclar y segmentar sílabas, reúna o prepare Tarjetas de imágenes con las siguientes palabras: *elefante, escoba, espejo, uniforme, uña, uva*.

Ortografía

- Identifique y desprenda con anticipación la Página de actividades 2.1.

Destrezas fundamentales

- Para la actividad de Reconocimiento de sílabas, prepare la Página de actividades 2.2, así como marcadores de color verde para cada estudiante.

Recursos adicionales

- Campana o timbre inalámbrico para pedir a los estudiantes que presten atención.
- Reúna un conjunto de objetos pequeños (frijoles, fichas, bloques, etc.) para entregar a cada estudiante antes de la actividad Cajas de sílabas. Puede colocar cada conjunto de objetos en un vaso desechable para que los estudiantes los manipulen fácilmente.
- Si algún estudiante tiene dificultad para realizar la actividad de Reconocimiento de sílabas, proporcionele un vaso de plástico con frijoles o fichas pequeñas que le servirán de apoyo para contar las sílabas.
- Para los estudiantes que tengan dificultad para escribir las letras *e* y *u*, prepare tarjetas grandes con las letras dibujadas en tres dimensiones. Ofrezca a los estudiantes pegamento y granos de arroz, lentejas o popotes cortados en trozos pequeños para que los peguen siguiendo el borde de la letra. Después, pueden rellenar la letra con marcadores o crayones.
- Vea las actividades en Apoyo adicional al final de la lección para más práctica con sílabas y las vocales *e* y *u*.

Lección 2: Regreso a clases

Destrezas fundamentales



Enfoque principal

Los estudiantes identificarán las siguientes correspondencias letra-sonido: e y E > /e/, u y U > /u/ al nombrar las imágenes que aparecen en una serie de tarjetas.

✦ TEKS 1.2.B.i

Los estudiantes mezclarán y segmentarán palabras multisilábicas.

✦ TEKS 1.2.A.iv; TEKS 1.2.A.v

A CALENTAR MOTORES (10 MIN)

Repaso de las vocales e y u

Nota: Antes de comenzar la actividad, prepare la tabla de bolsillos y coloque en la esquina derecha la letra e y en la esquina izquierda la letra u. Luego, coloque boca abajo en distintos bolsillos las Tarjetas de imágenes que preparó para la letra e y la letra u: elefante, escoba, uva.



Ir al punto de reunión

- Pida a los estudiantes que vayan al punto de reunión y que se sienten para la siguiente actividad con toda la clase.
- Diga a los estudiantes que van a repasar el sonido de la vocal e y de la vocal u. Invítelos a decir con usted el sonido /e/ y el sonido /u/ varias veces. Recuérdeles cómo colocar los labios al pronunciar cada uno de estos sonidos.



Cómo mantener conversaciones respetuosas

Es muy importante que los estudiantes aprendan a iniciar y mantener conversaciones respetuosas con sus compañeros y con los maestros o las maestras. Para lograrlo deben escuchar activamente y esperar su turno para hablar. Aproveche la oportunidad que brinda esta actividad y diga a los estudiantes: “Hoy vamos a aprender cómo iniciar y mantener conversaciones respetuosas con los compañeros”.

✦ TEKS 1.2.A.iv demuestre conciencia fonológica al segmentar palabras habladas en sílabas individuales; TEKS 1.2.A.v demuestre conciencia fonológica al mezclar sílabas habladas complejas, incluyendo sílabas trabadas, para formar palabras multisilábicas; TEKS 1.2.B.i demuestre y aplique conocimiento fonético al identificar y asociar sonidos con letras individuales.

Preparación de la tabla de bolsillos



Demuestre las siguientes afirmaciones para los estudiantes:

- Vamos a conversar acerca de un tema.
- Vamos a enfocarnos en el tema, sin distraernos.
- Hablamos una persona a la vez.
- Prestamos atención al compañero que habla para comprender lo que dice acerca del tema.
- Nos ayudamos y nos perdonamos.
- Así aprendemos más juntos.

A continuación, explique que en la siguiente actividad tendrán la oportunidad de practicar estas afirmaciones con un compañero.

- Diga a los estudiantes que en la tabla de bolsillos hay unas tarjetas misteriosas que muestran algo que comienza con el sonido /e/ o con el sonido /u/ y que las deben ordenar.
- Pida a un voluntario que pase al frente y elija cualquiera de las Tarjetas de imágenes y la muestre a la clase.

Hablar con un compañero

- Pida a los estudiantes que se den vuelta y que conversen con su compañero acerca de la palabra que representa la imagen mostrada por el voluntario y con qué vocal comienza. Cuando estén seguros de qué palabra se trata, deben voltear al frente y guardar silencio hasta que usted lo indique.
- Cuando todos estén listos, pídeles que digan la palabra y pregúnteles con qué vocal comienza y dónde debe colocarla.
- Coloque esa tarjeta boca arriba en un bolsillo debajo de su respectiva letra. Por ejemplo, si el voluntario voltea la tarjeta de la escoba, los estudiantes dirán la palabra *escoba* y la relacionarán con el sonido /e/.
- Luego, les dirá que coloquen la tarjeta debajo de la letra e.
- Repita el proceso con las demás tarjetas.

REPASO DE CONCEPTOS (10 MIN)



Mezclar y segmentar sílabas

En esta sección, los estudiantes practicarán las rutinas académicas de Mezclar y segmentar sílabas con palabras de dos, tres y cuatro sílabas. Antes de comenzar la actividad, prepare las Tarjetas de imágenes de elefante, escoba, espejo, uniforme, uña y uva para dar contexto a la actividad.

Para mezclar

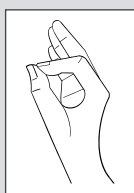

Mezclar

- Explique a los estudiantes que usted dirá algunas sílabas en voz alta y ellos tendrán que mezclarlas para formar palabras completas.
- Muestre la tarjeta con la imagen del elefante y diga la palabra en voz alta.
- Usando el protocolo de gestos para mezclar palabras (ver imágenes en el cintillo de color gris), diga *elefante* de manera segmentada (*e-le-fan-te*), haciendo énfasis en cada sílaba al mismo tiempo que une sus dedos índice y pulgar.
- Mezcle los sonidos y diga la palabra *elefante*. Al terminar, forme un puño con la mano.
- Pida a los estudiantes que repitan y que unan sus dedos al decir las sílabas y formen un puño al terminar.

Para segmentar

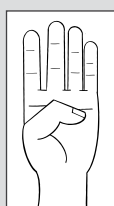

Segmentar

- Explique a los estudiantes que usted dirá algunas palabras en voz alta y ellos tendrán que segmentarlas en sílabas.
- Muestre la tarjeta con la imagen de un elefante y diga en voz alta la palabra.
- Usando el protocolo de gestos para segmentar palabras, levante la mano y muestre cuatro dedos de la mano mientras dice la palabra *elefante*.
- Haga que los estudiantes repitan la palabra después de usted.
- Mueva el dedo índice mientras dice la primera sílaba, *e*.
- Mueva el dedo medio mientras dice la segunda sílaba, *le*.
- Mueva el dedo anular mientras dice la tercera sílaba, *fan*.
- Mueva el dedo meñique mientras dice la cuarta sílaba, *te*.
- Haga que los estudiantes repitan después de usted.
- Repita los mismos pasos con el resto de las palabras (*e-le-fan-te*, *es-pe-jo*, *u-ña*, *u-va*, *u-ni-for-me*).

Desafío

Invite a voluntarios a mezclar y segmentar otras palabras con el sonido /e/ y el sonido /u/ que tengan tres y cuatro sílabas, como *escuela*, *escalera*, *unidad* y *universo*.

Extensión

En español, las palabras de tres letras que tienen más de una vocal siempre se segmentan en dos sílabas, como es el caso de *uña* y *uva*. Las palabras de tres letras que tienen una sola vocal entre dos consonantes son monosilábicas, es decir, tienen una sola sílaba, como es el caso de *pan*, *sol*, *dos* y *luz*.

Lección 2: Regreso a clases

Ortografía



Enfoque principal: Los estudiantes usarán palabras que nombran direcciones y escribirán las siguientes letras mayúsculas y minúsculas *E, e* y *U, u*. **TEKS 1.3.D**

REPASO DE ORTOGRAFÍA (10 MIN)



Cómo trabajar en mi espacio

Antes de iniciar esta actividad, comparta con los estudiantes estas normas para que aprendan cómo usar los diferentes espacios de trabajo distribuidos de manera clara en el salón de clase. Sus espacios de trabajo brindan oportunidades para practicar diferentes destrezas de manera individual o con un compañero. Diga a los estudiantes: “Hoy vamos a aprender cómo usar nuestro espacio para trabajar”.

Demuestre las siguientes afirmaciones positivas para los estudiantes:

- Llego a mi espacio de trabajo con calma y me preparo para aprender.
- Escucho y pongo atención.
- Pido el turno para hablar si trabajo con compañeros.
- Me esfuerzo por hacer las cosas bien.
- Ayudo a mis compañeros.
- Mantengo mi espacio ordenado.
- Pongo la basura siempre en el cesto de basura.
- Así aprendo y trabajo bien.

Pida a los estudiantes que se sienten a sus escritorios para trabajar individualmente en su propio espacio de trabajo.

TEKS 1.3.D identifique y use palabras que nombran acciones, direcciones, posiciones, secuencias, categorías y ubicaciones.



Trazar letras

- Distribuya la Página de actividades 2.1.
- Comente con los estudiantes que ya aprendieron a segmentar y a mezclar sílabas. Dígales que todas las palabras que usaron antes para segmentar y mezclar sílabas comenzaban con una vocal: con la *e* o la *u*.
- Explique que ahora van a practicar a escribir las vocales *e* y *u* en mayúscula y minúscula. Recuérdeles que todas las letras se pueden escribir en mayúscula o minúscula.
- Pida a los estudiantes que escriban su nombre y la fecha en la parte superior de la Página de actividades 2.1.
- Muéstreles cómo escribir la letra minúscula para el sonido /e/. Haga que los estudiantes repitan el sonido /e/ después de usted.
- Escriba una *e* grande en letra minúscula en la pizarra o en las pautas para la escritura a mano y describa lo que está haciendo. Siga las instrucciones que se indican en la gráfica siguiente.

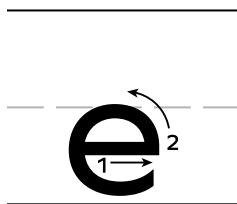

Empiezo entre la línea punteada y la línea de abajo.

1. línea horizontal
2. círculo casi completo hacia la izquierda

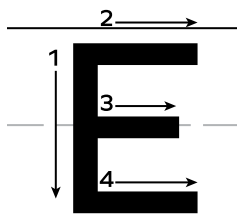

Empiezo en la línea superior.

1. línea larga hacia abajo (levantar)
2. línea corta hacia la derecha (levantar)
3. línea corta hacia la derecha (levantar)
4. línea corta hacia la derecha

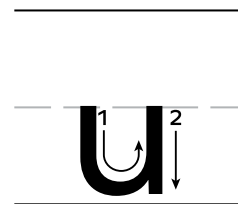

Empiezo en la línea punteada.

1. copa pequeña hacia la derecha
2. línea corta hacia abajo

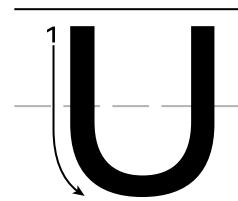

Empiezo en la línea superior.

1. copa hacia la derecha

- Demuestre cómo trazar la misma letra dos o tres veces más.
- Haga que los estudiantes tracen la letra en el escritorio con la punta del dedo.
- Pida a los estudiantes que tracen y copien la e minúscula en la página de actividades.
- Anime a los estudiantes a decir el sonido /e/ cada vez que escriban la letra.
- Repita los mismos pasos para la mayúscula E. Comente cómo la E mayúscula se ve diferente de la e minúscula.
- Recuerde a los estudiantes que las letras mayúsculas se usan para escribir la primera letra de la primera palabra de una oración y para la primera letra del nombre de una persona o un lugar.
- Repita los mismos pasos para u-U.



Nota cultural

Las empanadas son una de las comidas más representativas de América Latina. Hay empanadas de muchos tipos. Hay empanadas de harina de trigo o de maíz, saladas o dulces, fritas o al horno y con muy diversos tipos de rellenos. Cada país o región tiene su propio estilo de empanadas, que son parte de la identidad de ese lugar, como es el caso de las empanadas argentinas, las chilenas y las colombianas, entre otras.

Lección 2: Regreso a clases

Destrezas fundamentales



Enfoque principal: Los estudiantes decodificarán palabras multisilábicas.

 **TEKS 1.2.B.vi**

RECONOCIMIENTO DE SÍLABAS (10 MIN)

- Distribuya la Página de actividades 2.2.
- Muestre la imagen de la empanada y pregunte si alguien sabe qué es y si alguien ha probado alguna. Lea la palabra *empanada* un par de veces. Pregunte con qué sonido empieza la palabra *empanada*. Segmente la palabra en sílabas junto con los estudiantes. Pregunte cuántas sílabas tiene la palabra.
- Señale el número de sílabas con los dedos.

Página de actividades 2.2



 **TEKS 1.2.B.vi** demuestre y aplique conocimiento fonético al decodificar palabras que tengan de tres a cuatro sílabas.

Apoyo a la enseñanza

Pida a los estudiantes que pongan un frijol sobre cada cuadro a medida que usted segmenta la palabra en voz alta. Después, los estudiantes podrán ir retirando cada frijol y coloreando el cuadro respectivo.

Página de actividades 2.3



- Pida a los estudiantes que colorean con el marcador el número de cuadros que indique la cantidad de sílabas.
- Repita el procedimiento con el resto de las palabras de la actividad.

Fin de la lección

Material para llevar a casa

CARTA PARA LA FAMILIA

- Pida a los estudiantes que lleven a casa la Página de actividades 2.3 para realizar la actividad con un miembro de la familia.

Lección 2: Refuerzo de las destrezas fundamentales

Apoyo adicional

¡A COLOREAR SÍLABAS!

- Dé a cada estudiante una copia de la Página de actividades RM 2.1 y crayones de tres colores (rojo, verde y amarillo).
- Muestre la primera imagen y lea la palabra *estrella*. Pregunte con qué sonido empieza la palabra *estrella*. Invite a los estudiantes a leer la palabra con usted.
- Lea la palabra *estrella* sílaba por sílaba, haciendo una pausa entre una y otra para que los estudiantes puedan colorear cada sílaba con un color diferente. Pídale que colorean la primera sílaba de rojo, la segunda sílaba de verde y la tercera sílaba de amarillo.
- Muestre la segunda imagen y lea la palabra *urraca*. Pregunte con qué sonido empieza la palabra *urraca*. Invite a los estudiantes a leer la palabra con usted. Pregunte si alguna vez habían escuchado esa palabra. Explique que una urraca es un pájaro blanco y negro, de cola larga, como se ve en la imagen.
- Repita el proceso con la palabra *urraca*.

ADIVINANZAS CON LA ‘E’ Y LA ‘U’

- Dé a cada estudiante una copia de la Página de actividades RM 2.2 y una tijera de punta redonda.
- Muestre las ilustraciones de la página y pida a los estudiantes que las identifiquen. Pregunte con qué sonido comienza cada imagen y cuál es la letra que lo representa.
- Invite a los estudiantes a recortar las imágenes para llevarlas a casa y jugar a las adivinanzas con un miembro de su familia.
- Explique cómo es el juego: el estudiante pone las tarjetas bocabajo y le pide a alguien de su familia que señale una de las tarjetas. Entonces el estudiante destapa la tarjeta sin que la otra persona la vea y le da pistas sobre qué muestra la imagen para que esa persona adivine de qué se trata.
- Dé un ejemplo: “Esta es una palabra que comienza con la letra e. Es una cosa con la que barremos la casa. ¡Adivina qué es!”. (*escoba*)

3

REPASO

Regreso a clases

ENFOQUE PRINCIPAL DE LA LECCIÓN

Destrezas fundamentales

Los estudiantes mezclarán y segmentarán palabras multisilábicas.

✚ **TEKS 1.2.A.iv; TEKS 1.2.A.v**

Los estudiantes identificarán las siguientes correspondencias letra-sonido:

✚ *m* y *M* > /m/, *p* y *P* > /p/. **TEKS 1.2.B.i; TEKS 1.2.C.i**

Ortografía

Los estudiantes usarán palabras que nombran direcciones y escribirán las

✚ siguientes letras mayúsculas y minúsculas: *m*, *M*, *p*, *P*. **TEKS 1.2.B.i; TEKS 1.3.D**

Gramática

✚ Los estudiantes identificarán las palabras comunes *el* y *la*. **TEKS 1.2.B.i**

✚ Los estudiantes identificarán algunos sustantivos comunes. **TEKS 1.11.D.iii**

✚ **TEKS 1.2.A.iv** demuestre conciencia fonológica al segmentar palabras habladas en sílabas individuales; **TEKS 1.2.A.v** demuestre conciencia fonológica al mezclar sílabas habladas complejas, incluyendo sílabas trabadas, para formar palabras multisilábicas; **TEKS 1.2.B.i** demuestre y aplique conocimiento fonético al identificar y asociar sonidos con letras individuales; **TEKS 1.2.C.i** demuestre y aplique el conocimiento ortográfico al escribir letras comunes según su sonido correspondiente; **TEKS 1.3.D** identifique y use palabras que nombren acciones, direcciones, posiciones, secuencias, categorías y ubicaciones; **TEKS 1.11.D.iii** edite borradores usando las convenciones comunes de la lengua española, incluyendo sustantivos singulares, plurales, comunes y propios, incluyendo los artículos específicos de acuerdo al género.

VISTAZO A LA LECCIÓN

	Agrupación	Duración	Materiales
Destrezas fundamentales (10 min)			
A calentar motores: – Relación sonido-letra – Mezclar y segmentar sílabas (Conciencia fonológica)	Toda la clase	10 min	<input type="checkbox"/> Tarjetas de imágenes (mapa, mamá, papá, puma) <input type="checkbox"/> Tarjetas con vocales y las consonantes <i>m</i> y <i>p</i>
Ortografía (10 min)			
Repaso de ortografía: – Trazar letras – Cómo trabajar en grupos pequeños – Práctica con palabras	Individual/ Grupos pequeños	10 min	<input type="checkbox"/> Páginas de actividades 3.1, 3.2
Gramática (20 min)			
Vocabulario esencial: <i>el, la</i>	Toda la clase	10 min	<input type="checkbox"/> Tarjetas de imágenes (mapa, mamá, papá, puma)
Identificar sustantivos comunes	Toda la clase	10 min	<input type="checkbox"/> Componente digital 3.1

PREPARACIÓN PREVIA

Destrezas fundamentales

- Prepare con anticipación tarjetas con consonantes y vocales para formar sílabas con *m* y *p*.
- Prepare las hojas de papel en blanco que distribuirá a cada estudiante para que trabajen cuando concluyan la Página de actividades 3.1.
- Planee con anticipación cómo dividirá a la clase para trabajar con la caja de palabras correspondiente a la Página de actividades 3.2. Recuerde que, si es necesario, puede formar otro grupo pequeño con aquellos estudiantes que requieren más ayuda.
- Prepare tarjetas con las palabras *mapa*, *mamá*, *papá*, *puma*. Si lo considera necesario, escríbalas en la pizarra.
- **Cómo trabajar en grupos pequeños.** Repase la información en la Guía de rutinas.

➤ Componente digital 3.1

- Use la versión digital de la Página de actividades 3.2 (Componente digital 3.1) para la actividad de nombrar las imágenes.

Recursos adicionales

- Repase rápidamente las palabras para el ejercicio de mezcla y segmentación de sílabas. Puede usar una marioneta para hacer una demostración del ejercicio, así como usar la letra *y* para unir palabras o frases.
- Prepare algunas tarjetas de imágenes de objetos o animales para trabajar con los artículos *el* y *la*. De preferencia, use imágenes cuyos nombres incluyan sílabas con *m* y *p*.
- Vea las actividades en Apoyo adicional al final de la lección para consultar más apoyo con la lectura y formación de palabras.

Lección 3: Regreso a clases

Destrezas fundamentales



Enfoque principal

Los estudiantes mezclarán y segmentarán palabras multisilábicas.

➤ **TEKS 1.2.A.iv; TEKS 1.2.A.v**

Los estudiantes identificarán las siguientes correspondencias letra-sonido:

➤ *m* y *M* > /m/, *p* y *P* > /p/. **TEKS 1.2.B.i; TEKS 1.2.C.i**

A CALENTAR MOTORES (10 MIN)

En esta sección, los estudiantes aprenderán a relacionar los sonidos /m/ y /p/ con las letras correspondientes: *m* y *p*.



Ir al punto de reunión

Relación sonido-letra

- Explique a los estudiantes que hoy trabajarán con letras diferentes a las vocales, las cuales son necesarias para formar palabras. Señale que este tipo de letras se llaman consonantes y que las trabajarán a partir de esta lección.
- Es posible que algunos estudiantes las recuerden por el trabajo en el grado anterior. Si lo considera adecuado, pregúnteles cuáles consonantes recuerdan.
- Dígales que en esta lección trabajarán con las consonantes *m* y *p* y pronuncie su sonido. Muestre las tarjetas de las consonantes *m* y *p* a los estudiantes. Pida a los estudiantes que repitan el sonido que hace cada letra después de usted.
- Explíqueles que, para emitir el sonido de ambas letras, es necesario juntar los labios. Demuestre cómo se hace mientras pronuncia los sonidos de las letras. Pídales que las repitan después de usted. Pregúnteles si pueden pensar en palabras que empiecen con estos sonidos y acepte todas las respuestas.

➤ **TEKS 1.2.A.iv** demuestre conciencia fonológica al segmentar palabras habladas en sílabas individuales; **TEKS 1.2.A.v** demuestre conciencia fonológica al mezclar sílabas habladas complejas, incluyendo sílabas trabadas, para formar palabras multisilábicas; **TEKS 1.2.B.i** demuestre y aplique conocimiento fonético al identificar y asociar sonidos con letras individuales; **TEKS 1.2.C.i** demuestre y aplique el conocimiento ortográfico al escribir letras comunes según su sonido correspondiente.

Desafío

Pida a los estudiantes que trabajen en grupos pequeños para usar las Tarjetas con vocales y las consonantes *m* y *p* para formar las sílabas *ma*, *me*, *mi*, *mo*, *mu*, *pa*, *pe*, *pi*, *po*, *pu* y que las lean en voz alta.

- Escriba en la pizarra las letras *M-m*, *P-p*. Diga en voz alta el sonido de cada letra conforme las escribe.



Mezclar y segmentar sílabas

En esta sección, los estudiantes practicarán las rutinas académicas de Mezclar y segmentar sílabas con palabras de dos o tres sílabas. Tenga listas las Tarjetas de imágenes para la actividad: mapa, mamá, papá y puma. Estas palabras le permitirán dar contexto a la actividad.

Mezclar

- Explique a los estudiantes que usted dirá algunas sílabas en voz alta y ellos tendrán que mezclarlas para formar palabras completas.
- Muestre la tarjeta con la imagen del puma y diga la palabra en voz alta.
- Usando el protocolo de gestos para mezclar palabras, diga *puma* de manera segmentada (*pu-ma*), haciendo énfasis en cada sílaba al mismo tiempo que une sus dedos índice y pulgar.
- Mezcle los sonidos y diga la palabra *puma*. Al terminar, forme un puño con la mano.
- Pida a los estudiantes que repitan uniendo sus dedos al decir las sílabas y que formen un puño al terminar.

Segmentar

- Explique a los estudiantes que usted dirá algunas palabras en voz alta y ellos tendrán que segmentarlas en sílabas.
- Muestre la tarjeta con la imagen de un puma y diga en voz alta la palabra.
- Usando el protocolo de gestos para segmentar palabras, levante la mano y muestre cuatro dedos de la mano mientras dice la palabra *puma*.
- Haga que los estudiantes repitan la palabra después de usted.
- Mueva el dedo índice mientras dice la primera sílaba, *pu*.
- Mueva el dedo medio mientras dice la segunda sílaba, *ma*.
- Haga que los estudiantes repitan después de usted.
- Repita los mismos pasos con el resto de las palabras (*mamá*, *mapa*, *papá*).

Para mezclar

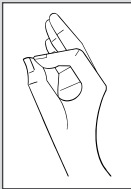

Para segmentar

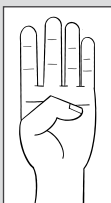

Lección 3: Regreso a clases

Ortografía



Enfoque principal: Los estudiantes usarán palabras que nombran direcciones y escribirán las siguientes letras mayúsculas y minúsculas:

 *m, M, p, P.* **TEKS 1.2.B.i; TEKS 1.3.D**

REPASO DE ORTOGRAFÍA (10 MIN)

En la siguiente actividad, usted demostrará cómo trazar las letras *m* y *p* tanto en mayúscula como en minúscula. Desprenda con anticipación la Página de actividades 3.1 del Cuaderno de actividades de los estudiantes.



Trazar letras

- Explique a los estudiantes que realizarán esta actividad de forma individual.
- Distribuya la Página de actividades 3.1.
- Recuerde a los estudiantes que ya aprendieron a segmentar y a mezclar sílabas. Dígalos que todas palabras que usaron antes para segmentar y mezclar sílabas comenzaban con las letras *m* y *p*.
- Explique a los estudiantes que ahora van a practicar a escribir las letras *m* y *p* en mayúscula y minúscula. Recuérdeles que todas las letras se pueden escribir en mayúscula o minúscula.
- Muestre a los estudiantes cómo escribir la letra minúscula para el sonido /m/. Haga que los estudiantes repitan el sonido /m/ después de usted.
- Escriba una *m* grande en letra minúscula en la pizarra o en las pautas para la escritura a mano y describa lo que está haciendo. Siga las instrucciones que se indican en la gráfica siguiente.

Página de actividades 3.1



 **TEKS 1.2.B.i** demuestre y aplique conocimiento fonético al identificar y asociar sonidos con letras individuales; **TEKS 1.3.D** identifique y use palabras que nombran acciones, direcciones, posiciones, secuencias, categorías y ubicaciones.

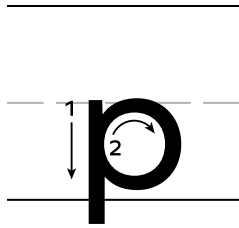

Empiezo en la línea punteada.

1. línea hacia abajo que termine después de la línea de abajo (levantar)
2. círculo hacia la derecha

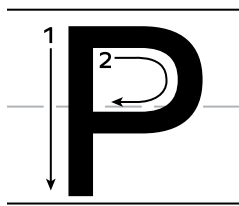

Empiezo en la línea de arriba.

1. línea larga hacia abajo (levantar)
2. medio círculo hacia la derecha

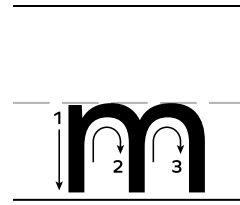

Empiezo en la línea punteada.

1. línea corta hacia abajo
2. curva
3. curva

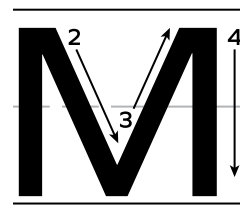

Empiezo en la línea de arriba.

1. línea larga hacia abajo (levantar)
2. línea diagonal hacia la derecha
3. línea diagonal hacia arriba
4. línea larga hacia abajo

- Demuestre cómo trazar la misma letra dos o tres veces más.
- Pida a los estudiantes que tracen la letra sobre su escritorio con la punta del dedo, de la misma manera como lo hace usted.
- Pídeles que tracen y copien la *m* minúscula en la página de actividades.
- Anime a los estudiantes a decir el sonido /m/ cada vez que escriban la letra.
- Repita los mismos pasos para la mayúscula *M*. Comente cómo la *M* mayúscula se ve diferente de la *m* minúscula.
- Recuerde a los estudiantes que las letras mayúsculas se usan para escribir la primera letra de la primera palabra de una oración y para la primera letra del nombre de una persona o un lugar.
- Repita los mismos pasos para *p* y *P*.

Práctica con palabras



Cómo trabajar en grupos pequeños

Enseñe estas normas a los estudiantes para trabajar en grupos pequeños. Usted debe enseñarles cómo manipular los materiales durante este tiempo y cómo interactuar de manera respetuosa con sus compañeros.

Generalmente, se sugiere trabajar en grupos pequeños durante la lectura del texto decodificable o cuando los estudiantes están completando las páginas de actividades. También se puede emplear esta rutina para enseñar o reforzar alguna destreza con los estudiantes que necesitan más apoyo y práctica. El tiempo que pasan trabajando en los grupos pequeños debe ser fluido según el progreso de los estudiantes.

Diga: “Hoy vamos a aprender cómo trabajar en grupos pequeños”.

Demuestre las siguientes afirmaciones positivas para los estudiantes:

- Llego a mi grupo pequeño caminando con calma.
- Mantengo la tranquilidad cuando me siento en mi espacio de trabajo.
- Uso la voz baja y tranquila cuando hablo con mis compañeros.
- Espero las instrucciones de mi maestro o maestra antes de comenzar una actividad.
- Me concentro en la actividad y ayudo a mis compañeros.
- Espero mi turno.
- Digo *por favor* y *gracias*.
- Me aseguro de que no quede nada en el suelo.
- Pongo la basura siempre en el cesto de basura.
- Pida a los estudiantes que se reúnan en sus grupos pequeños asignados.
- Distribuya la Página de actividades 3.2.
- Lea en voz alta las palabras que aparecen en la Página de actividades 3.2.
- Use cada palabra en una oración para asegurarse de que los estudiantes comprenden su significado.
- Pida a los estudiantes que trabajen juntos para generar un ejemplo de cómo usar cada palabra en una frase u oración.

Página de
actividades 3.2



- Durante la actividad, observe el desempeño de cada estudiante para identificar a los estudiantes que necesitan más apoyo con la escritura de las palabras. Puede conformar otro grupo con estos estudiantes y ayudarlos a completar la actividad, guiándolos paso a paso.
- Revise el trabajo de cada grupo.

Lección 3: Regreso a clases

Gramática



Enfoque principal

- ✚ Los estudiantes identificarán las palabras comunes *el* y *la*. **TEKS 1.2.B.i**
- ✚ Los estudiantes identificarán algunos sustantivos comunes. **TEKS 1.11.D.iii**

PALABRAS COMUNES: EL, LA (10 MIN)

Explique a los estudiantes que en español existen palabras que son indispensables para la comprensión y la escritura de un texto.

Artículos: *el, la*

- Muestre a los estudiantes las Tarjetas de imágenes de esta lección y lecciones previas, o bien señale algunos objetos que se encuentren en el salón de clase. Mientras lo hace, nombre las imágenes e incluya el artículo que les corresponda: *la mesa, la pizarra, el lápiz*. Procure que sean objetos femeninos y masculinos. Pida a los estudiantes que repitan después de usted.
- Escriba las palabras *el* y *la* en la pizarra y pida a los estudiantes que las lean. Pronuncie el sonido /l/ y pídeles que lo repitan después de usted. Pregunte después cómo suena /l/ junto a la letra 'a'. Haga lo mismo, pero con e al inicio.
- Explique a toda la clase que estas palabras indican algo femenino o masculino y si se trata de una sola cosa o de varias. Mencione algunos ejemplos: *la ventana, la muñeca, el lápiz*.
- Pídeles que den otros ejemplos de cosas en el salón de clases que incluyan estos artículos.

Tarjetas de imágenes



- ✚ **TEKS 1.2.B.i** demuestre y aplique conocimiento fonético al identificar y asociar sonidos con letras individuales;
- ✚ **TEKS 1.11.D.iii** edite borradores usando las convenciones comunes de la lengua española, incluyendo sustantivos singulares, plurales, comunes y propios, incluyendo los artículos específicos de acuerdo al género.

IDENTIFICAR SUSTANTIVOS COMUNES (10 MIN)



Escuchar con atención

Recuerde a los estudiantes la importancia de escuchar con atención. Haga énfasis en que es una habilidad que se adquiere con la práctica.

➤ Componente digital 3.1

- Muestre el Componente digital 3.1.
- Explique a los estudiantes que hoy aprenderán sobre los sustantivos. Diga “mamá buena” y pida a los estudiantes que escuchen atentamente y repitan después de usted. Pregúnteles qué palabra de la frase nombra a una persona: *mamá*.
- Explíqueles que una palabra que nombra a una persona, un animal o una cosa es un tipo especial de palabra que se llama sustantivo.
- Diga la frase “La niña” y explique que la palabra *niña* nombra a una persona. *Niña* es una palabra llamada sustantivo y se usa con la palabra común *la*.
- Diga la frase “El puma” y explique que la palabra *puma* nombra a un animal, y que las palabras que nombran personas, animales o cosas se llaman sustantivos.
- Pida a voluntarios que pasen a escribir en la pizarra algún sustantivo que hayan aprendido en esta lección. Se espera que escriban palabras con las letras *m* y *p*.
- Cuando los voluntarios terminen de escribir sus palabras, pregunte al resto de la clase si las palabras son correctas y qué está nombrando esa palabra (una persona, un animal, una cosa).



Verificar la comprensión

Pregunte a los estudiantes cómo se llama una palabra que nombra a una persona. (*sustantivo*)

Lección 3: Refuerzo de las destrezas fundamentales

Apoyo adicional

MÁS APOYO CON LA LECTURA Y FORMACIÓN DE PALABRAS

Tarjetas de imágenes de objetos o animales

- Para comenzar con el trabajo de identificación de las letras *m* y *p*, muestre a los estudiantes imágenes de objetos o animales cuyos nombres incluyan estas letras.
- Pídeles que digan en voz alta sus nombres.
- Después, repita los nombres haciendo énfasis en las sílabas que contienen estas letras.
- Pregunte a los estudiantes qué piensan que tienen en común estas imágenes. Se espera que los estudiantes digan que son animales o que son objetos (dependiendo de lo que se les muestre), pero también que sus nombres tienen el sonido de /m/ y /p/.
- Si ninguno lo menciona, dígalo usted y pida a los estudiantes que repitan en voz alta el nombre de cada imagen.

Tarjetas grandes de letras

- Divida a los estudiantes en grupos pequeños y dé a cada grupo las Tarjetas de las letras *a*, *e*, *i*, *o*, *u*, *m*, *p*.
- Explique que va a decir los sonidos de una palabra y que ellos deberán formar la palabra con sus tarjetas.
- Diga la palabra *puma* de forma segmentada: *pu-ma*.
- Pida a la clase que forme la palabra.
- Continúe con las siguientes palabras:

mapa	papá
pan	mapa
mamá	mano
- Para trabajar específicamente con el reconocimiento de las sílabas, use las cartulinas con sílabas que preparó o escriba las sílabas en la pizarra. Pida a los estudiantes que digan palabras con las sílabas que les está mostrando: *ma*, *me*, *mi*, *mo*, *mu*, *pa*, *pe*, *pi*, *po*, *pu*, o bien puede mencionarles algunas.
- Pida a los estudiantes que digan algunas oraciones con aquellas palabras que mencionen.

Tarjetas
grandes de letras



REPASO

Regreso a clases

ENFOQUE PRINCIPAL DE LA LECCIÓN

Destrezas fundamentales

Los estudiantes mezclarán y segmentarán palabras multisilábicas en

voz alta. **TEKS 1.2.A.iv; TEKS 1.2.A.v; TEKS 1.2.A.vi**

Los estudiantes identificarán las siguientes correspondencias letra-sonido del

código básico: s > /s/, l > /l/. **TEKS 1.2.B.i**

Ortografía

Los estudiantes usarán el lenguaje direccional al escribir las siguientes letras

minúsculas y mayúsculas: s-S, l-L. **TEKS 1.3.D**

Escritura

Los estudiantes decodificarán y escribirán palabras multisilábicas con los

patrones silábicos CVCV y CVCVCV. **TEKS 1.2.B.vi; TEKS 1.2.C.i**

Los estudiantes desarrollarán la escritura escribiendo frases de manera legible y

dejando los espacios apropiados entre palabras. **TEKS 1.2.F**

TEKS 1.2.A.iv demuestre conciencia fonológica al segmentar palabras habladas en sílabas individuales; **TEKS 1.2.A.v** demuestre conciencia fonológica al mezclar sílabas habladas complejas, incluyendo sílabas trabadas, para formar palabras multisilábicas; **TEKS 1.2.A.vi** demuestre conciencia fonológica al segmentar palabras habladas en sílabas, incluyendo palabras con sílabas trabadas; **TEKS 1.2.B.i** demuestre y aplique conocimiento fonético al identificar y asociar sonidos con letras individuales; **TEKS 1.2.B.vi** demuestre y aplique conocimiento fonético al decodificar palabras que tengan de tres a cuatro sílabas; **TEKS 1.2.C.i** demuestre y aplique el conocimiento ortográfico al escribir letras comunes según su sonido correspondiente; **TEKS 1.2.F** desarrolle la escritura escribiendo palabras, oraciones y respuestas legibles dejando espacios apropiados entre palabras; **TEKS 1.3.D** identifique y use palabras que nombren acciones, direcciones, posiciones, secuencias, categorías y ubicaciones.

VISTAZO A LA LECCIÓN

	Agrupación	Duración	Materiales
Destrezas fundamentales (15 min)			
A calentar motores: – Mezclar y segmentar sílabas (Conciencia fonológica)	Toda la clase	10 min	<input type="checkbox"/> Tarjetas de imágenes (oso, sala, limón)
Repaso de correspondencias letra-sonido	Toda la clase	5 min	<input type="checkbox"/> Tarjetas de sílabas <i>sa, se, si, so, su, la, le, li, lo, lu</i> <input type="checkbox"/> Tarjetas de imágenes (oso, sala, limón)
Ortografía (10 min)			
Repaso de ortografía: – Trazar letras	Toda la clase/ Individual	10 min	<input type="checkbox"/> Página de actividades 4.1
Escritura (15 min)			
Escritura de frases (Fonética, Conceptos impresos)	Grupos pequeños/ Individual	15 min	<input type="checkbox"/> Página de actividades 4.2
Material para llevar a casa			
Paquete de práctica			<input type="checkbox"/> Página de actividades 4.3

PREPARACIÓN PREVIA

Destrezas fundamentales

- Prepare las Tarjetas de imágenes de las palabras *oso*, *sala*, *limón* para la actividad Repaso de correspondencias letra-sonido.
- Prepare las Tarjetas de sílabas *sa*, *se*, *si*, *so*, *su*, *la*, *le*, *li*, *lo*, *lu*.

Ortografía

- Identifique la Página de actividades 4.1.

Escritura

- Identifique la Página de actividades 4.2.
- Planee con anticipación cómo dividirá a la clase para trabajar con la escritura de frases. Los estudiantes que puedan trabajar de manera individual deben completar la actividad por sí mismos (Grupo 1) mientras usted trabaja con los estudiantes que necesitan más apoyo (Grupo 2).

Recursos adicionales

- Para la actividad del Desafío, que puede desarrollarse cuando el tiempo lo permita, prepare un dibujo o una foto de su fruta favorita y escriba debajo los diferentes nombres que tiene en algunos países de América Latina. Luego, compártala con los estudiantes y colóquela en algún lugar visible del salón de clase.
- Prepare imágenes de una paloma, un pomelo y una papa.
- Vea las actividades en la sección Apoyo adicional al final de la lección para más práctica con las letras, las sílabas y la escritura.

Lección 4: Regreso a clases

Destrezas fundamentales



Enfoque principal

Los estudiantes mezclarán y segmentarán palabras multisilábicas en voz alta.

✦ **TEKS 1.2.A.iv; TEKS 1.2.A.v; TEKS 1.2.A.vi**

Los estudiantes identificarán las siguientes correspondencias letra-sonido del

✦ código básico: s > /s/, l > /l/. **TEKS 1.2.B.i**

A CALENTAR MOTORES (10 MIN)



Mezclar y segmentar sílabas

Para mezclar

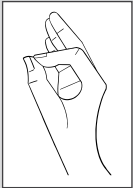

Mezclar

- Explique a los estudiantes que usted dirá algunas sílabas en voz alta y ellos tendrán que mezclarlas para formar palabras completas.
- Muestre la Tarjeta de la palabra *sala*. Usando el protocolo de gestos para mezclar palabras, diga *sala* de manera segmentada (*sa-la*), haciendo énfasis en cada sílaba al mismo tiempo que une sus dedos índice y pulgar.
- Mezcle los sonidos y diga la palabra *sala*. Al terminar, forme un puño con la mano.
- Pida a los estudiantes que repitan uniendo sus dedos al decir las sílabas y formando un puño al terminar.

Para segmentar

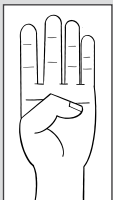

Segmentar

- Explique a los estudiantes que usted dirá algunas palabras en voz alta y que ellos deberán segmentarlas en sílabas.
- Diga la palabra *sala* y pida a los estudiantes que la repitan después de usted.
- Usando el protocolo de gestos para segmentar palabras, muestre el dedo índice mientras dice la primera sílaba, *sa*.

✦ **TEKS 1.2.A.iv** demuestre conciencia fonológica al segmentar palabras habladas en sílabas individuales; **TEKS 1.2.A.v** demuestre conciencia fonológica al mezclar sílabas habladas complejas, incluyendo sílabas trabadas, para formar palabras multisilábicas; **TEKS 1.2.A.vi** demuestre conciencia fonológica al segmentar palabras habladas en sílabas, incluyendo palabras con sílabas trabadas; **TEKS 1.2.B.i** demuestre y aplique conocimiento fonético al identificar y asociar sonidos con letras individuales.

- A continuación, muestre el dedo medio mientras dice la segunda sílaba, *la*.
- Pida a los estudiantes que repitan después de usted.
- Repita el procedimiento con el resto de las palabras. Si la palabra tiene tres sílabas, muestre el dedo anular para decir la tercera sílaba.

1. sala (2)	<i>sa-la</i>	5. papa (2)	<i>pa-pa</i>
2. ala (2)	<i>a-la</i>	6. salami (3)	<i>sa-la-mi</i>
3. mesa (2)	<i>me-sa</i>	7. pomelo (3)	<i>po-me-lo</i>
4. sopa (2)	<i>so-pa</i>	8. paloma (3)	<i>pa-lo-ma</i>

REPASO DE CORRESPONDENCIAS LETRA-SONIDO (5 MIN)

- Escriba en la pizarra las letras *S-s* y *L-l*. Diga en voz alta el sonido de cada letra conforme las escribe.
- Recuerde a los estudiantes que hay letras mayúsculas y minúsculas para representar cada sonido. Pronuncie /s/ dos veces y señale la letra mayúscula y minúscula mientras lo hace. Repita con el sonido /l/.
- Pronuncie /s/ en voz alta y pida a los estudiantes que señalen en la pizarra las letras que representan ese sonido. Repita con el sonido /l/ y las letras *L-l*.
- Muestre tarjetas con las sílabas *sa, se, si, so, su*. Demuestre su pronunciación y luego pida a los estudiantes que las decodifiquen en voz alta.
- Repita con las sílabas *la, le, li, lo, lu*.
- Presente las Tarjetas de imágenes con las palabras *oso, sala, limón*. Haga énfasis en cada una de las sílabas.
- Pida a algunos voluntarios que decodifiquen las palabras de las Tarjetas de imágenes conforme usted las muestra.



Nota cultural

Las palabras para designar alimentos, y en especial las frutas, presentan muchas variantes léxicas en América Latina. Por ejemplo, a los pomelos en México se les llama toronjas y, en otros países, pamplemusas o limonzones.

Desafío

Anime a los estudiantes a dibujar su fruta favorita e investigar, con ayuda de un miembro de su familia, los nombres que recibe en distintos países de América Latina. Puede designar una pared del salón de clase para pegar todos los dibujos y hacer una ensalada latinoamericana de frutas.

Lección 4: Regreso a clases

Ortografía



Enfoque principal: Los estudiantes usarán lenguaje direccional al escribir las siguientes letras minúsculas y mayúsculas: *s-S, l-L*. **TEKS 1.3.D**

TEKS 1.3.D identifique y use palabras que nombren acciones, direcciones, posiciones, secuencias, categorías y ubicaciones.



REPASO DE ORTOGRAFÍA (10 MIN)



Trazar letras

- Distribuya la Página de actividades 4.1.
- Recuerde a los estudiantes que para cada letra existe una letra mayúscula y una letra minúscula: S-s, L-l.
- Explique a los estudiantes que les va a mostrar cómo trazar la letra que representa el sonido /s/.
- Escriba una s minúscula sobre las guías de escritura y describa lo que está haciendo, repitiendo en voz alta las instrucciones numeradas. Demuestre la escritura de la letra dos o tres veces más.
- Pida a los estudiantes que tracen la letra sobre su escritorio con la punta del dedo, de la misma manera como lo hace usted.
- A continuación, pídeles que tracen y copien la letra s en su página de actividades.



Empiezo en la línea punteada.

1. medio círculo hacia la izquierda y medio círculo hacia la derecha
- Anime a los estudiantes a repetir el sonido /s/ cada vez que escriben la letra.
 - Repita los mismos pasos con la letra S mayúscula, señalando las diferencias que tiene con la s minúscula.

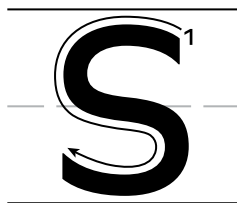

Empiezo entre la línea de arriba y la línea punteada.

1. medio círculo hacia la izquierda y medio círculo hacia la derecha

- Recuerde a los estudiantes que las letras mayúsculas se usan para escribir la letra inicial de la primera palabra de una oración y la letra inicial de los nombres propios de personas y lugares.
- Repita los mismos pasos con *L-l*.

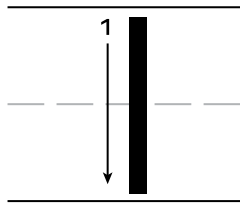

Empiezo en la línea de arriba.

1. línea vertical hacia abajo

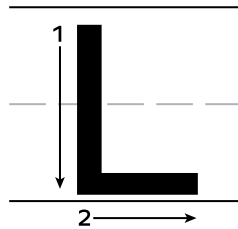

Empiezo en la línea de arriba.

1. línea vertical hacia abajo
2. línea horizontal hacia la derecha

Lección 4: Regreso a clases

Escritura



Enfoque principal

Los estudiantes decodificarán y escribirán palabras multisilábicas con los patrones silábicos CVCV y CVCVCV. **TEKS 1.2.B.vi; TEKS 1.2.C.i**

Los estudiantes desarrollarán la escritura escribiendo frases de manera legible y dejando los espacios apropiados entre palabras. **TEKS 1.2.F**

ESCRITURA DE FRASES (15 MIN)



Trabajar en grupos pequeños

- Diga a los estudiantes que van a trabajar en grupos pequeños para completar la Página de actividades 4.2.
- Explique a los estudiantes que las palabras pueden combinarse para formar frases.
- Diga a los estudiantes que, cuando escribimos una frase, debemos dejar un espacio entre las palabras.

TEKS 1.2.B.vi demuestre y aplique el conocimiento fonético al decodificar palabras que tengan de tres a cuatro sílabas;
TEKS 1.2.C.i demuestre y aplique el conocimiento ortográfico al escribir letras comunes según su sonido correspondiente;
TEKS 1.2.F desarrolle la escritura escribiendo palabras, oraciones y respuestas legibles dejando espacios apropiados entre palabras.



- Distribuya la Página de actividades 4.2.
- Lea con la clase las frases que aparecen en la Página de actividades 4.2 y revisen juntos el nombre de cada imagen.
- Diga a los estudiantes que van a leer las frases que aparecen en la parte superior de la página y que van a escribir cada frase debajo de la figura correspondiente.

Nota: Si algunos estudiantes terminan antes que los demás, dígalos que pueden ilustrar las frases.

Fin de la lección

Material para llevar a casa

PAQUETE DE PRÁCTICA

- Pida a los estudiantes que lleven a casa la Página de actividades 4.3 para que practiquen la lectura y escritura de palabras con un miembro de su familia.



Lección 4: Refuerzo de las destrezas fundamentales

Apoyo adicional

MÁS APOYO PARA MEZCLAR Y SEGMENTAR

Encuentra la palabra

- Haga una copia de la Página de actividades RM 4.1 para cada estudiante.
- Repase los nombres de los objetos representados en las imágenes para asegurarse de que todos usen las mismas palabras.
- Diga el nombre de un objeto, pronunciando cada sílaba por separado.
- Los estudiantes deben mezclar las sílabas para formar la palabra y luego señalar la imagen correspondiente.
- Repita hasta que los estudiantes identifiquen todas las imágenes.

- Anime a los estudiantes a usar las señales para mezclar y segmentar que han aprendido. Esto los ayudará a mezclar las sílabas. Hacer esto de manera progresiva ayudará a los estudiantes a quienes les cuesta más trabajo mezclar las sílabas.

MÁS APOYO CON LAS CORRESPONDENCIAS LETRA-SONIDO

Tacha la sílaba

- Entregue una copia de la Página de actividades RM 4.2 y un marcador rojo a cada estudiante.
- Diga a los estudiantes que usted les va a decir algunas palabras y que ellos deben tachar con el marcador la sílaba que escuchan al inicio de cada palabra. Deben hacer esto lo más rápido posible.
- Use las siguientes palabras:

salado	loma	seco	suma	limón
lazo	sopa	lema	lupa	sílaba

MÁS APOYO CON LA LECTURA Y ESCRITURA

- Haga una copia de las tarjetas de palabras para supervisar el progreso (Página de actividades RM 4.3) y recórtelas.
- Haga una copia de la Hoja de registro para supervisar el progreso (Página de actividades RM 4.4) para cada estudiante que realizará la evaluación.
- Trabaje con cada estudiante por separado y demuestre cómo usar la palabra de ejemplo.
- Muestre las tarjetas, una por una, al estudiante que está evaluando.
- Use la hoja de registro para registrar cada palabra conforme el estudiante lee.
- Coloque una palomita junto a cada palabra escrita correctamente.
- Para las palabras incorrectas, registre exactamente lo que el estudiante dijo cuando leyó cada palabra. Si los estudiantes leen alguna palabra de forma incorrecta, anímelos a intentarlo de nuevo, haciéndoles saber que su primer intento fue incorrecto.

- Los estudiantes se beneficiarán si durante la evaluación los apoya con las señales de mezcla y segmentación que han practicado en clase. Sin embargo, el objetivo es que, con el tiempo, ellos sean capaces de completar la tarea sin depender de apoyos físicos o, por lo menos, que aprendan a utilizar los apoyos físicos de manera independiente sin ayuda del maestro o la maestra.

Calificaciones: Las calificaciones de esta evaluación consisten en agregar un punto por cada letra que los estudiantes escribieron correctamente. Interprete las calificaciones de la siguiente manera:

- 15 a 17 puntos: Supera las expectativas
- 11 a 14 puntos: Cumple con las expectativas
- 8 a 10 puntos: Se acerca a las expectativas
- Menos de 8 puntos: Necesita apoyo

El objetivo: Alcanzar calificaciones por arriba de 11 puntos, es decir, que el estudiante supere o cumpla con las expectativas.

Las calificaciones de menos de 10 indican que hay que repasar y reforzar lo aprendido.

Analice los errores de los estudiantes para determinar si hay uno o más fonemas que están resultando especialmente problemáticos para varios de ellos. Los subtotales para los distintos fonemas facilitan la identificación de las áreas problemáticas específicas.

También analice si hay más errores cuando los fonemas que se leyeron incorrectamente se encuentran en una determinada posición dentro de las palabras. Por ejemplo, ¿el estudiante lee correctamente el primer fonema de la palabra, pero comete más errores en la parte media o al final?

Finalmente, examine si los estudiantes leyeron correctamente las palabras durante su segundo intento. Si fue así, quizá los estudiantes se están apresurando demasiado y se beneficiarían si usted les indica que lean con más calma y se fijan bien en cada letra de cada palabra, de izquierda a derecha.

REPASO

Regreso a clases

ENFOQUE PRINCIPAL DE LA LECCIÓN

Gramática

Los estudiantes identificarán sustantivos comunes y propios en frases dichas

- ✚ en voz alta. **TEKS 1.11.D.iii**

Destrezas fundamentales

Los estudiantes identificarán las siguientes correspondencias letra-sonido:

- ✚ /d/ > d, /n/ > n. **TEKS 1.2.B.i**

Ortografía

Los estudiantes escribirán palabras con patrones CVCV usando *D-d, N-n*.

- ✚ **TEKS 1.2.C.ii**

Los estudiantes utilizarán lenguaje direccional al escribir las siguientes letras

- ✚ mayúsculas y minúsculas: *D-d, N-n*. **TEKS 1.3.D**

Lectura

Conforme el maestro o la maestra lee “De paseo” en voz alta, los estudiantes identificarán oraciones, palabras comunes y sustantivos

- ✚ propios y comunes. **TEKS 1.6.G; TEKS 1.10.E**

Los estudiantes leerán “De paseo” con propósito y comprensión y responderán

- ✚ preguntas acerca de los detalles importantes de la historia. **TEKS 1.4; TEKS 1.6.G**

Los estudiantes establecerán un propósito para la lectura con la asistencia

- ✚ de un adulto. **TEKS 1.6.A**

EVALUACIÓN FORMATIVA

Observación

Preguntas para comentar el capítulo

- ✚ “De paseo”. **TEKS 1.6.G**

- ✚ **TEKS 1.2.B.i** demuestre y aplique conocimiento fonético al identificar y asociar sonidos con letras individuales; **TEKS 1.2.C.ii** demuestre y aplique conocimiento ortográfico al escribir palabras con patrones comunes, tales como CV, VC, CCV, CVC, VCV, CVCV, CCVCV y CVCCV; **TEKS 1.3.D** identifique y use palabras que nombren acciones, direcciones, posiciones, secuencias, categorías y ubicaciones; **TEKS 1.4** use la fluidez apropiada (velocidad, precisión y prosodia) cuando lee un texto al nivel de su grado escolar; **TEKS 1.6.A** establezca un propósito para la lectura de textos asignados y autoseleccionados con la asistencia de un adulto; **TEKS 1.6.G** evalúe los detalles para determinar qué es lo más importante con la asistencia de un adulto; **TEKS 1.10.E** escuche y experimente textos en primera y tercera persona; **TEKS 1.11.D.iii** edite borradores usando las convenciones comunes de la lengua española, incluyendo sustantivos singulares, plurales, comunes y propios, incluyendo los artículos específicos de acuerdo al género.

VISTAZO A LA LECCIÓN

	Agrupación	Duración	Materiales
Gramática (5 min)			
A calentar motores: – Elegir el tono de voz – Repaso de sustantivos	Toda la clase	5 min	
Destrezas fundamentales (5 min)			
Repaso de correspondencias letra-sonido	Toda la clase	5 min	<input type="checkbox"/> Tarjetas de imágenes (dado, dona, dedo, nene, nido, nudo) <input type="checkbox"/> tarjetas con las sílabas <i>da, de, di, do, du, na, ne, ni, no, nu</i>
Ortografía (10 min)			
Repaso de ortografía: – Trazar letras	Toda la clase/ Individual	10 min	<input type="checkbox"/> Páginas de actividades 5.1, 5.2
Lectura (20 min)			
Presentar el capítulo: – Cómo cuidar los libros	Toda la clase	5 min	<input type="checkbox"/> Componente digital 5.1
Leer “De paseo”	Toda la clase	10 min	<input type="checkbox"/> Libro grande <i>Nina, la llama</i>
Comprensión de la lectura	Toda la clase	5 min	<input type="checkbox"/> Libro grande <i>Nina, la llama</i> <input type="checkbox"/> Registro de observación de preguntas para comentar
Material para llevar a casa			
Capítulo para llevar a casa: “De paseo”			<input type="checkbox"/> Libro de lectura <i>Nina, la llama</i>

PREPARACIÓN PREVIA

Destrezas fundamentales

- Prepare las siguientes Tarjetas de imágenes: dado, dona, dedo, nene, nido, nudo.
- Prepare tarjetas con las sílabas *da, de, di, do, du, na, ne, ni, no, nu*. Deben ser lo suficientemente grandes para que todos los estudiantes puedan verlas desde sus escritorios.
- **Cómo elegir el tono de voz.** Repase la información en la Guía de rutinas.

Lectura

- Identifique el Componente digital 5.1 e imprima una ampliación de este o utilice las ilustraciones del Libro grande para presentar el vocabulario.
- Tenga preparado el Componente digital 5.2 para la actividad con palabras comunes.
- Prepare una copia en blanco de la tabla de Registro de observación de preguntas para comentar, que se encuentra en la sección Recursos para el maestro.
- **Cómo cuidar los libros.** Repase la información en la Guía de rutinas.

Recursos adicionales

- Prepare tarjetas pequeñas con las siguientes sílabas: *da, de, di, do, du, na, ne, ni, no, nu*. Debe haber un juego completo de tarjetas para cada par de estudiantes que haya en la clase.
- Prepare copias de la Página de actividades 5.3 para que los estudiantes la lleven a sus casas.
- Vea las actividades en Apoyo adicional al final de la lección para más práctica con las letras *d* y *n*.

Lección 5: Repaso de las letras *d* y *n* con sustantivos

Gramática



Enfoque principal: Los estudiantes identificarán sustantivos comunes y propios en frases dichas en voz alta. **TEKS 1.11.D.iii**

A CALENTAR MOTORES (5 MIN)
Repaso de sustantivos

Cómo elegir el tono de voz

- Diga a los estudiantes: “Hoy vamos a aprender los distintos tonos de voz que usamos en la escuela. Por ejemplo, cuando hablamos con un compañero en el salón, usamos un tono de voz. Cuando jugamos afuera, usamos otro tono de voz. Hay cinco niveles de tonos de voz”.

Demuestre las siguientes afirmaciones positivas para los estudiantes y levante los dedos para indicar el nivel de cada uno:

- El nivel 1 es para susurrar.
 - El nivel 2 es para hablar con otro estudiante a mi lado.
 - El nivel 3 es para hablar con otro estudiante al otro lado del escritorio.
 - El nivel 4 es para presentar algo a toda la clase.
 - El nivel 5 es para jugar afuera.
- Diga a los estudiantes: “Ahora voy a hacerles una pregunta. ¿Qué nivel de voz creen que deberían usar para contestarme?”. (*el nivel 3*) “Sí, el nivel 3. Vamos a intentarlo”.
 - Pregunte a los estudiantes: “¿Saben qué es un sustantivo?”. (*Los estudiantes deben responder: “una persona”; algunos quizá respondan: “una persona, un lugar o una cosa”*).
 - Explique que va a decir algunas frases en voz alta. Pídales que escuchen con atención y levanten la mano cuando sepan cuál es el sustantivo de la frase que escucharon.

TEKS 1.11.D.iii edite borradores usando las convenciones comunes de la lengua española, incluyendo sustantivos singulares, plurales, comunes y propios, incluyendo los artículos específicos de acuerdo al género.

• Lea las frases a continuación.

1. una abuela feliz

3. una maestra amable

2. un papá contento

4. un amigo divertido

Lección 5: Repaso de las letras *d* y *n* con sustantivos

Destrezas fundamentales



Enfoque principal: Los estudiantes identificarán las siguientes correspondencias

letra-sonido: /d/ > *d*, /n/ > *n*. **TEKS 1.2.B.i**

REPASO DE CORRESPONDENCIAS LETRA-SONIDO (5 MIN)

- Diga: “Ahora vamos a repasar cómo se escriben algunos sustantivos que tienen las letras que repasamos antes, *d* y *n*”.
- Escriba en la pizarra las letras *D-d, N-n*. Diga en voz alta el sonido de cada letra conforme las escribe.
- Recuerde a los estudiantes que hay letras mayúsculas y minúsculas para representar cada sonido. Diga /d/ dos veces y señale la letra mayúscula y minúscula mientras lo hace. Repita con el sonido /n/.
- Diga /d/ en voz alta y pida a los estudiantes que señalen en la pizarra las letras que representan ese sonido. Repita con el sonido /n/ y las letras *N-n*.
- Muestre las tarjetas con las sílabas *da, de, di, do, du*. Demuestre su pronunciación y luego pida a los estudiantes que las decodifiquen en voz alta.
- Repita los pasos anteriores con las sílabas *na, ne, ni, no, nu*.
- Presente las Tarjetas de imágenes con las palabras *dado, dedo, nene, dona, nido, nudo*. Haga énfasis en cada una de las sílabas y exagere el sonido de la consonante.
- Pida a algunos voluntarios que decodifiquen las palabras de las láminas conforme usted las muestra.

TEKS 1.2.B.i demuestre y aplique conocimiento fonético al identificar y asociar sonidos con letras individuales.

Lección 5: Repaso de las letras *d* y *n* con sustantivos

Ortografía



Enfoque principal

Los estudiantes escribirán palabras con patrones CVCV usando *D-d, N-n*.

 **TEKS 1.2.C.ii**

Los estudiantes utilizarán lenguaje direccional al escribir las siguientes letras

 mayúsculas y minúsculas. *D-d, N-n*. **TEKS 1.3.D**

REPASO DE ORTOGRAFÍA (10 MIN)



Trazar letras

- Pida a los estudiantes que vayan a sus escritorios para trabajar individualmente.
- Distribuya la Página de actividades 5.1.
- Recuerde a los estudiantes que para cada letra existe una letra mayúscula y una letra minúscula: *D-d, N-n*.
- Explique a los estudiantes que les va a mostrar cómo trazar la letra que representa el sonido /d/.
- Escriba una *d* minúscula sobre las guías de escritura y describa lo que está haciendo, repitiendo en voz alta las instrucciones numeradas.
- Demuestre cómo escribir la letra dos o tres veces más.
- Pida a los estudiantes que tracen la letra sobre su escritorio con la punta del dedo, de la misma manera como lo hace usted.
- A continuación, pídale que tracen y copien la letra *d* en su página de actividades.



Nota cultural

Nana es una palabra que los estudiantes pueden aprender a decodificar en esta lección, pero tenga en consideración la diferencia de significados en distintos países. En México, Nicaragua y Perú significa *niñera*, en España es una canción de cuna y en otros países se usa como sinónimo de *abuela*.

Página de actividades 5.1



 **TEKS 1.2.C.ii** demuestre y aplique conocimiento ortográfico al escribir palabras con patrones comunes, tales como CV, VC, CCV, CVC, VCV, CVCV, CCVCV y CVCCV; **TEKS 1.3.D** identifique y use palabras que nombren acciones, direcciones, posiciones, secuencias, categorías y ubicaciones.

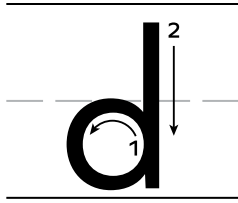

Empiezo en la línea de arriba.

1. círculo hacia la izquierda (levantar)
2. línea larga hacia abajo

- Anime a los estudiantes a repetir el sonido /d/ cada vez que escriben una letra.
- Repita los mismos pasos con la letra *D* mayúscula, señalando las diferencias que tiene con la *d*.

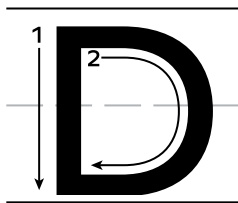

Empiezo en la línea de arriba.

1. línea vertical hacia abajo (levantar)
2. medio círculo a la derecha

- Recuerde a los estudiantes que las letras mayúsculas se usan para escribir la primera letra de la primera palabra de una oración y la primera letra de los nombres propios de personas y lugares.
- Repita los mismos pasos con la *N-n*.

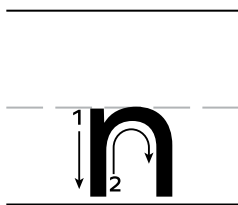

Empiezo en la línea punteada.

1. línea vertical corta hacia abajo
2. curva

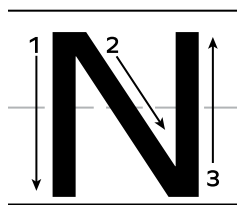

Empiezo en la línea de arriba.

1. línea vertical hacia abajo (levantar)
2. línea diagonal hacia la derecha
3. línea vertical hacia arriba

- Distribuya la Página de actividades 5.2 y lean en grupo las palabras de las cajas. Luego, pida a los estudiantes que digan el nombre de las imágenes.
- Si el tiempo lo permite, indique a los estudiantes que escriban cada palabra debajo de la imagen correspondiente.

Página de actividades 5.2



Lección 5: “De paseo”

Lectura



Enfoque principal

Conforme el maestro o la maestra lee “De paseo” en voz alta, los estudiantes identificarán oraciones, palabras comunes y sustantivos propios y comunes.

✦ **TEKS 1.6.G; TEKS 1.10.E**

Los estudiantes leerán “De paseo” con propósito y comprensión y responderán

✦ preguntas acerca de los detalles importantes de la historia. **TEKS 1.4; TEKS 1.6.G**

Los estudiantes establecerán un propósito para la lectura con la asistencia de

✦ un adulto. **TEKS 1.6.A**

PRESENTAR EL CAPÍTULO (5 MIN)



Cómo cuidar los libros

Enseñe estas normas a los estudiantes para apoyarlos en ser buenos lectores y saber cuidar los libros de la biblioteca del salón. Cuando los estudiantes están en el punto de reunión, usted puede mostrarles un libro y describir cómo cuidarlo. Cuidar el libro incluye pasar las páginas con cuidado y devolver el libro a su lugar después de leerlo. Puede aprovechar este momento para nombrar partes del libro, como la portada y la contraportada.

Diga a los estudiantes: “Hoy vamos a aprender cómo cuidar nuestros libros”. Demuestre las siguientes afirmaciones positivas para los estudiantes:

- Trato mis libros con cuidado.
- Siempre guardo mi libro en mi espacio de trabajo.
- Paso las páginas con cuidado.

Asegúrese de que cada estudiante tenga su Libro de lectura *Nina, la llama* listo.

- Ahora, diga a los estudiantes que van a escuchar un capítulo del libro *Nina, la llama* titulado “De paseo”.
- Pregúnteles si saben qué es una llama y muestre la imagen que aparece en el libro.

✦ **TEKS 1.4** use la fluidez apropiada (velocidad, precisión y prosodia) cuando lee un texto al nivel de su grado escolar; **TEKS 1.6.A** establezca un propósito para la lectura de textos asignados y autoseleccionados con la asistencia de un adulto; **TEKS 1.6.G** evalúe los detalles para determinar qué es lo más importante con la asistencia de un adulto; **TEKS 1.10.E** escuche y experimente textos en primera y tercera persona.

- Señale el título del capítulo y léalo en voz alta. Recuerde a los estudiantes que el título nos ayuda a saber de qué trata la historia.
- Pregunte a los estudiantes: “¿De qué creen que se trata el capítulo?”.
(de alguien que sale a caminar)
- Explíqueles que “De paseo” trata acerca de Dani, un niño de siete años, y su familia. Todos salen juntos a pasear por el campo con su mascota, la llama Nina.

El capítulo “De paseo” del libro *Nina, la llama* incluye la siguiente palabra común que los estudiantes pueden identificar y practicar mientras leen.

Palabras comunes	Página del libro
en	2
de	4

- Muestre el Componente digital 5.2 de las palabras comunes.
- Señale la palabra *en*.
- Demuestre cómo se pronuncia la palabra *en* e invite a varios estudiantes a pronunciarla en voz alta.
- Proporcione algunos ejemplos del Libro de lectura o del Libro grande de lectura con oraciones sencillas que contengan la palabra común, por ejemplo “Sale el sol *en* la loma”.
- Si el tiempo lo permite, invite a los estudiantes a tomar turnos con un compañero para decir oraciones que contengan la palabra *en*, mientras usted camina por el salón de clases escuchando y ayudando a los estudiantes según sea necesario.
- Repita la actividad con la palabra común *de*.
- Escriba las palabras comunes en una tarjeta y añádalas al muro de palabras comunes.

➤ Componente digital 5.2

en

de

Propósito de la lectura

- Recuerde a los estudiantes que las personas leen por distintas razones. Explíqueles que a veces las personas leen por placer, a veces leen para aprender y a veces leen para divertirse.
- Pregunte: “¿Por qué vamos a leer este cuento juntos?”. (*para aprender*)
- Recuerde a los estudiantes que el título nos ayuda a saber sobre qué va a tratar la historia. Lea el título de este capítulo en voz alta: “De paseo”. Explique a los estudiantes que usted va a leer el capítulo y pídeles que escuchen con atención para descubrir qué ocurre en él.

LEER “DE PASEO” (10 MIN)

Demostración del maestro o la maestra

- Lea la historia sin interrupciones, pasando el dedo o un puntero por debajo de cada palabra conforme lee. Vuelva a leer la historia por segunda vez, haciendo pausas para comentar y hacer las siguientes preguntas.
 - Página 2. Pregunte: “¿Cuántas oraciones hay en esta página?”. (*dos*) “¿Cómo lo saben?”. (*La primera letra empieza con mayúscula y hay un punto al final de la línea*).
 - Página 4. Pregunte: “¿Quién puede encontrar el nombre de una persona o un animal, o un sustantivo propio, en esta página?”. (*Dani, Adela, mamá*) “¿Quién puede encontrar el nombre de una cosa u objeto, o un sustantivo común, en esta página?”. (*casa, domingo, loma*)
 - Página 6. Señale las palabras subrayadas *va, paseo y familia*. Lea cada una en voz alta y pida a los estudiantes que las repitan.
 - Página 8. Pregunte: “¿En qué palabras encuentran la letra *d*?” y pida a un voluntario que las lea. (*Dani, andan, Adela, Andan*) Pregunte: “¿En qué palabra encuentran la letra *n*?” y pida a un voluntario que la lea. (*Dani, Nina, andan, anda, Andan*)

Extensión: riqueza del idioma

Este es un buen momento para destacar la riqueza del idioma español, ya que existen algunas variantes que los estudiantes pueden usar para describir una misma acción. Tal es el caso de *andar, caminar, pasear*. Podrían decir: “Dani anda”, “Dani camina”, “Dani pasea” y las tres significarían lo mismo.

COMPRENSIÓN DE LA LECTURA (5 MIN)

Pida a diferentes estudiantes que respondan cada una de las siguientes preguntas. Anote el desempeño de los estudiantes al responder cada una de las preguntas utilizando el Registro de observación de preguntas para comentar.

Preguntas para comentar sobre “De paseo”

1. **Literal.** ¿Qué sale al principio de la historia?
 - » El sol.
2. **Para inferir.** ¿Qué significa la palabra *andar*?
 - » Significa lo mismo que *caminar*.
3. **Evaluativa.** ¿Quién ama a Nina? ¿Cómo lo saben?
 - » Dani ama a Nina. Lo sé porque en la historia la acaricia y el narrador lo dice.
4. ¿Tienen alguna duda sobre la historia que quieran aclarar?



Observación

A medida que los estudiantes respondan las preguntas, registre sus respuestas en una copia en blanco del Registro de observación de preguntas para comentar, que puede encontrar en la sección Recursos para el maestro.

Fin de la lección

Material para llevar a casa

CAPÍTULO PARA LLEVAR A CASA: “DE PASEO”

- Pida a los estudiantes que lleven a casa la Página de actividades 5.3 para que puedan practicar la lectura con un miembro de su familia.

Página de actividades 5.3



Lección 5: Refuerzo de las destrezas fundamentales

Apoyo adicional

REPASO DE LAS LETRAS D Y N

Formando pares

- Prepare con anticipación tarjetas ilustradas de las siguientes palabras: *dado, dedo, nana, nene, dona, nido, nudo*.
- Elabore tarjetas pequeñas con las siguientes sílabas: *da, de, di, do, du, na, ne, ni, no, nu*.
- Divida la clase en pares y prepare un juego completo de tarjetas para cada par de estudiantes.
- Antes de empezar, explique a los estudiantes que en esta actividad van a trabajar y a hablar con sus compañeros. Pregúnteles qué nivel de voz deberían usar al hablar con sus compañeros. (*el nivel 2*) Si es necesario, repase los cinco niveles de voz.
- Distribuya las tarjetas entre los estudiantes, de tal forma que cada integrante de cada grupo tenga la mitad de las sílabas.
- Muestre la tarjeta con la imagen de la palabra *dado* y lea la palabra en voz alta. Invite a los estudiantes a mirar sus tarjetas y encontrar alguna de las sílabas que forman la palabra. Cuando la localicen, deberán trabajar con su compañero para unir las y formar la palabra completa.
- Una vez formada, pídale que lean la palabra en voz alta.
- Repita el procedimiento con el resto de las palabras y tarjetas.

¡A escribir y trazar!

- Invite a los estudiantes a practicar la escritura de las palabras de la lección. Dé a cada estudiante una copia de la Página de actividades RM 5.1.
- Primero, asista a los estudiantes para que digan en voz alta el nombre del primer dibujo de la columna de la izquierda. (*dedo*) Luego, pídale que observen la sílaba que está del lado derecho y que la lean. Pregúnteles qué sílaba falta para que se complete la palabra. (*la sílaba do*) Pídale que escriban la sílaba que falta y que lean la palabra completa. Si es necesario, demuestre con un segundo ejemplo y luego pida a los estudiantes que completen el resto de la página de manera individual.

- Dé a cada estudiante una copia de la Página de actividades RM 5.2. Diga con los estudiantes el nombre del primer dibujo de la columna de la izquierda. Pídales que encuentren la palabra correspondiente en la columna de la derecha y que tracen una línea para unirlos. Repita con el resto de los dibujos.

Descripción de la evaluación

IMPORTANCIA DE LAS EVALUACIONES

El objetivo de las Lecciones 6 a 9 es medir la capacidad de lectura de los estudiantes a través de una serie de evaluaciones. Dedicar tiempo a evaluar a los estudiantes al comienzo del año es crucial para asegurar su éxito como lectores en el Grado 1. Las evaluaciones le ayudarán a determinar qué estudiantes tienen las habilidades y el conocimiento necesarios para beneficiarse de la enseñanza de las habilidades del Grado 1 y qué estudiantes deben comenzar en un punto anterior del programa de Habilidades y Destrezas. Las evaluaciones también pueden ayudarle a determinar qué estudiantes están listos para leer libros comerciales de forma independiente. Durante esta semana, las actividades de A calentar motores se omitirán para maximizar la cantidad de tiempo dedicado a evaluar a los estudiantes. En la sección Descripción de nivelación de esta Guía del maestro, encontrará detalles sobre cómo interpretar las puntuaciones de los estudiantes para determinar el nivel de los estudiantes.

Nota para el maestro: A pesar de que el número de actividades que se presentan al estudiante es igual al del programa en inglés, el puntaje de las evaluaciones en español fue reducido para las evaluaciones de principio de año. El puntaje del programa en inglés se ideó para estudiantes monolingües y para lecciones de 60 minutos. Para el programa en español se ha reducido el puntaje alrededor de un 50 % tomando en cuenta las características de los estudiantes bilingües y el tiempo disponible de 40 minutos para cada evaluación.

EXPERIENCIA EN KINDERGARTEN

Para ubicar con precisión a los estudiantes en los grupos de lectura, es útil tener una visión general del programa de Kindergarten. Los estudiantes que obtuvieron buenos resultados en Kindergarten deberían estar preparados para la secuencia de instrucción de Habilidades y Destrezas del Grado 1. En general, los estudiantes que obtuvieron un buen desempeño en Kindergarten aprendieron lo siguiente:

- identificar y asociar los sonidos comunes que las letras representan;
- mezclar fonemas hablados y formar sílabas;
- segmentar palabras multisilábicas en sílabas;
- decodificar palabras de una y dos sílabas, y palabras multisilábicas, incluyendo CV, VC, CCV, CVC, VCV, CVCV, CCVCV;
- palabras comunes como *yo*, *cumpleaños* y *divertido*;
- a partir de la Unidad 2 de Kindergarten, los estudiantes empezaron a aprender a escribir las letras mayúsculas y minúsculas.

Nota: No todos los estudiantes que han participado en la secuencia de Kindergarten han completado la última unidad; sin embargo, pueden estar preparados para los materiales del Grado 1. En general, los estudiantes que obtuvieron un buen desempeño con el material de Kindergarten de las Unidades 1 a 8 tienen la preparación adecuada para continuar con la instrucción de la secuencia de Habilidades y Destrezas del Grado 1. Y quienes tuvieron un buen desempeño con el material de Kindergarten de la Unidad 9 tienen una preparación buena o excelente.

Kindergarten	
Unidades 1-2: Conciencia fonológica estrictamente oral	
Unidades 3-5: Identificar y asociar los sonidos comunes que las letras representan	Grado 1
Unidad 6: Identificar palabras que nombren acciones y direcciones	Unidad 1: Revisión rápida de palabras con patrones comunes, tales como CV, VC, CCV, CVC, VCV, CVCV, CCVCV y CVCCV
Unidad 7: Escribir palabras con patrones silábicos comunes, tales como CV, VC, CCV, CVC, VCV, CVCV, CCVCV y CVCCV	Unidad 2: Decodificar palabras con la letra “h”, que es silenciosa y palabras que usan las sílabas “que”, “qui”, “gue”, “gui”, “güe” y “güi”
Unidades 8-9: Decodificar palabras de una y dos sílabas y palabras multisilábicas	Unidad 3: Decodificar palabras con diptongos, tales como “ai”, “au” y “ei”
Unidad 9: Decodificar palabras con la letra “h”, que es silenciosa y dígrafos formados por consonantes, tales como “ch”, “rr” y “ll”	Unidad 4: Decodificar palabras con sílabas trabadas, tales como “bla”, “bra” y “gla”; dígrafos; y palabras con múltiples patrones de ortografía de sonido, tales como la “c”, “k” y la “q”, y la “s”, “z”, la “c” suave y la “x”
	Unidad 5: Demostrar y aplicar conocimiento ortográfico al escribir contracciones, tales como “al” y “del”
	Unidad 6: Decodificar palabras con sílabas trabadas, tales como “bla”, “bra” y “gla”; dígrafos; y palabras con múltiples patrones de ortografía de sonido, tales como la “c”, “k” y la “q”, y la “s”, “z”, la “c” suave y la “x”
	Unidad 7: Demostrar conciencia fonológica al segmentar palabras habladas en sílabas, incluyendo palabras con sílabas trabadas
	Unidad 8: Demostrar y aplicar conocimiento fonético al decodificar palabras con prefijos y sufijos comunes
	Unidad 9: Demostrar y aplicar conocimiento ortográfico al escribir palabras con diptongos, tales como “ai”, “au” y “ie” en quie-ro, na-die y ra-dio, y con hiatos, tal como le-er y rí-o

ORDEN DE LAS EVALUACIONES

Todos los estudiantes tomarán la Evaluación de reconocimiento de palabras. La próxima evaluación que tomen estará determinada por su calificación en la Evaluación de reconocimiento de palabras. La siguiente tabla le guiará en cómo determinar qué evaluación aplicar a los estudiantes.

Nombre de la evaluación	Si la calificación es...	Entonces la próxima evaluación será...
Evaluación de reconocimiento de palabras 6.1 (Grupos)	13 o más (excluyendo el desempeño en las líneas 21-25)	Evaluación individual de lectura de cuentos: "Ana y Pipo" (Lección 7)
	12 o menos	Evaluación de lectura de palabras (Lección 7)
Evaluación individual de lectura de cuentos: "Ana y Pipo" 7.1 (Grupos)	4	No se requiere evaluación adicional.
	3 o menos	Trabajar de uno en uno y escuchar cómo el estudiante lee el cuento en voz alta, marcando los errores durante la lectura. Hacer preguntas oralmente. Si el estudiante sigue fallando tres preguntas o tiene dificultades para leer el cuento, administre la Evaluación de lectura de palabras. (Lecciones 8-9)
Evaluación de lectura de palabras 7.3 (Uno a uno)	13 o más	Evaluación individual de lectura de cuentos: "Ana y Pipo" (Lección 7)
	12 o menos	Evaluación diagnóstica de conocimiento de códigos (Lecciones 8-9)
Evaluación diagnóstica de conocimiento de códigos 7.4 (Uno a uno)	14 o más	No se requiere evaluación adicional.
	13 o menos	Evaluación de reconocimiento de letras (opcional) (Lecciones 8-9)
Evaluación de reconocimiento de letras 7.5 (opcional) (Grupos o Uno a uno)	No son necesarias más evaluaciones.	No son necesarias más evaluaciones.

En las siguientes páginas se proporciona un organigrama para ayudarle a visualizar el orden de las evaluaciones. Además, hay una Hoja de plan de nivelación en la sección Recursos para el maestro de esta Guía del maestro para registrar las calificaciones de los estudiantes.

MANEJO DE LA ADMINISTRACIÓN DE LAS EVALUACIONES

Tanto la Evaluación de reconocimiento de palabras (6.1) como la de la lectura de cuentos (7.1, 7.2) se administran como evaluaciones grupales. La Evaluación de lectura de palabras (7.3) y la Evaluación diagnóstica de conocimiento de códigos (7.4) se administran individualmente.

La Evaluación de reconocimiento de letras (7.5) puede administrarse individualmente o como grupo.

Las páginas de actividades se proporcionan para que los estudiantes las completen de manera independiente mientras se evalúa a otros. Fueron creadas explícitamente para que fueran fáciles de completar para los estudiantes sin necesidad de la orientación de un maestro o una maestra. También puede incorporar otras actividades independientes que sean parte de la rutina de su salón de clase, como mirar libros comerciales, trabajar en una estación auditiva, dibujar o escribir en diarios.

Es importante que los estudiantes participen en actividades que le permitan a usted mantener una atmósfera calmada propicia para la evaluación. Decida qué procedimiento implementar para proporcionar y explicar las páginas de actividades y otras actividades independientes a los estudiantes y que no haya contratiempos durante este periodo.

En la Lección 6, la Evaluación de reconocimiento de palabras (6.1) se administra a toda la clase al mismo tiempo. Las páginas de actividades se proporcionan para el trabajo independiente durante el resto del periodo de clases. En la Lección 7, la Evaluación de lectura de cuentos (7.1, 7.2) se administra como una evaluación grupal, pero solo para aquellos estudiantes que obtuvieron 10 puntos o más en la Evaluación de reconocimiento de palabras (6.1). Los estudiantes que no reúnen los requisitos para la Evaluación de lectura de cuentos deben trabajar de manera independiente en las páginas de actividades proporcionadas, mientras el maestro o la maestra llama a cada estudiante individualmente para completar las evaluaciones de uno en uno que se indican durante la Lección 7 y el resto de la semana.

CALIFICACIÓN Y NIVELACIÓN

Cada lección incluye una sección de Calificación y análisis, en la que se proporciona información sobre cómo evaluar a los estudiantes. Esta sección también le dice qué estudiantes tomarán las siguientes evaluaciones. Después de la Lección 10, la sección Descripción de nivelación contiene información sobre cómo organizar a los estudiantes en los grupos de lectura apropiados.

Si las pruebas de nivelación indican que un estudiante no está listo para el Grado 1, es fundamental reagrupar al estudiante para que reciba enseñanza de las Habilidades y Destrezas acorde a su habilidad lectora.

Organigrama del orden de las evaluaciones si los estudiantes obtienen 13 o más puntos en la Evaluación de reconocimiento de palabras

Todos los estudiantes toman la Evaluación de reconocimiento de palabras. Vea los siguientes organigramas para saber cómo avanzar con las evaluaciones basándose en las calificaciones de los estudiantes.

Si obtienen 13 o más puntos en la Evaluación de reconocimiento de palabras...				
Toman la Evaluación individual de lectura de cuentos: "Ana y Pipo"				
Si obtienen 4 puntos...	Si obtienen 3 o menos			
Parar	Leen "Ana y Pipo" de uno en uno al maestro o la maestra. El maestro o la maestra hace preguntas al estudiante.			
	Si obtienen 4 puntos...	Si obtienen 3 o menos y/o tienen dificultades con la fluidez...		
	Parar	Toman la Evaluación de lectura de palabras.		
		Si obtienen 13 o más puntos...	Si obtienen 12 o menos puntos...	
		Parar	Toman la Evaluación diagnóstica de conocimiento de códigos.	
			Si obtienen 14 o más puntos...	Si obtienen 13 o menos puntos...
			Parar	Pueden tomar la Evaluación de reconocimiento de letras (opcional)

Nota: Las calificaciones de corte de esta página se usan solamente para determinar qué evaluaciones aplicar en cada momento. No se usan para interpretar calificaciones de evaluación.

Organigrama del orden de las evaluaciones si los estudiantes obtienen 12 o menos puntos en la Evaluación de reconocimiento de palabras.

		Si obtienen 12 o menos puntos en la Evaluación de reconocimiento de palabras...		
		Toman la Evaluación de lectura de palabras.		
Si obtienen 13 o más puntos...			Si obtienen 12 o menos puntos...	
Toman la Evaluación individual de lectura de cuentos: "Ana y Pipo"			Toman la Evaluación diagnóstica de conocimiento de códigos.	
Si obtienen 4 puntos...	Si obtienen 3 puntos o menos		Si obtienen 14 o más puntos...	Si obtienen 13 o menos puntos...
Parar	Leen "Ana y Pipo" de uno en uno al maestro o la maestra. El maestro o la maestra lee preguntas al estudiante.		Parar	Pueden tomar la Evaluación de reconocimiento de letras (opcional)
	Si obtienen 4 puntos...	Si obtienen 3 puntos o menos y/o tienen dificultades con la fluidez...		
	Parar	Toman la Evaluación diagnóstica de conocimiento de códigos.		
		Si obtienen 14 o más puntos...	Si obtienen 13 o menos puntos...	
		Parar	Toman la Evaluación de reconocimiento de letras (opcional)	

Nota: Las calificaciones de corte de esta página se usan solamente para determinar qué evaluaciones aplicar en cada momento. No se usan para interpretar calificaciones de evaluación.

6

EVALUACIÓN DE NIVELACIÓN

Reconocimiento de palabras

ENFOQUE PRINCIPAL DE LA LECCIÓN

Lectura

Los estudiantes leerán textos simples* en voz alta con precisión, la velocidad apropiada y expresión. *Textos al nivel de Kindergarten. **TEKS 1.4**

 **TEKS 1.4** use la fluidez apropiada (velocidad, precisión y prosodia) cuando lee un texto al nivel de su grado escolar.

VISTAZO A LA LECCIÓN

	Agrupación	Duración	Materiales
Destrezas fundamentales (20 min)			
Evaluación de reconocimiento de palabras	Toda la clase	20 min	<input type="checkbox"/> Página de actividades 6.1 <input type="checkbox"/> hoja de papel en blanco (una por estudiante)
Lectura (20 min)			
Trabajo independiente	Individual/ Con un compañero	20 min	<input type="checkbox"/> Páginas de actividades 6.2-6.5

PREPARACIÓN PREVIA

Nota para el maestro

La evaluación de hoy es la Evaluación de reconocimiento de palabras y se aplicará a toda la clase. Está diseñada para proporcionar un panorama general de la capacidad de los estudiantes para reconocer palabras con la ortografía que se enseña en el programa de Kindergarten. Dependiendo de la clase, puede tomar alrededor de veinte minutos.

La evaluación tiene un número total de 25 palabras, pero dependiendo del tiempo disponible y de los conocimientos lingüísticos de los estudiantes bilingües, puede realizar la evaluación con 15 palabras. La puntuación total es de 15.

Después de aplicar la Evaluación de reconocimiento de palabras, permita que los estudiantes pasen el resto de la clase leyendo las historias de las páginas de actividades de Kindergarten. Se proporcionan cuatro historias de Kindergarten para que los estudiantes lean después de la evaluación; puede optar por que los estudiantes lean con un compañero o en grupos pequeños. Siéntase libre de incluir otras actividades individuales para los estudiantes, como la lectura de libros comerciales o revistas u otras actividades que se puedan completar de forma independiente. Esto le permitirá usar el tiempo de clase para calificar la Evaluación de reconocimiento de palabras mientras los estudiantes trabajan de forma independiente.

Trate de calificar las evaluaciones de los estudiantes lo antes posible para determinar qué evaluación tomará cada estudiante en la próxima lección. Puede registrar el puntaje de los estudiantes en la Hoja de evaluación de nivelación que copiará de la sección Recursos para el maestro.

Evaluación

- Copie la Hoja de evaluación de nivelación de Recursos para el maestro.
- Tenga en cuenta que la evaluación de hoy consta de dos páginas de actividades. Una página de actividades tiene las palabras para que los estudiantes encierren en un círculo y la otra es una hoja para registrar las calificaciones de los estudiantes. Dependiendo de su rutina en el salón de clase, puede engrapar estas páginas de actividades antes de la evaluación o justo al comienzo de la lección.

Lección 6: Evaluación de nivelación

Destrezas fundamentales



EVALUACIÓN DE RECONOCIMIENTO DE PALABRAS (20 MIN)

Aplicación

- Distribuya la Página de actividades 6.1.
- Diga a los estudiantes que para esta actividad deben escuchar con mucha atención. Por cada fila, usted dirá una palabra. Los estudiantes deben encontrar la palabra en esa fila y encerrarla en un círculo.
- Diga: “Encuentren la primera fila de palabras. Escuchen atentamente esta palabra: *luna*. Volveré a decir la palabra: *luna*. Ahora, encuentren la palabra que escucharon y enciérrenla en un círculo”. Puede repetir la palabra hasta tres veces.
- Continúe con el resto de las palabras enumeradas a continuación, repitiendo cada palabra por lo menos dos veces.

Evaluación de reconocimiento de palabras

- | | | |
|---------|----------|-------------|
| 1. luna | 10. paso | 19. lana |
| 2. masa | 11. sapo | 20. mide |
| 3. papa | 12. puma | 21. salami |
| 4. sala | 13. suma | 22. pomelo |
| 5. mesa | 14. moda | 23. salones |
| 6. sopa | 15. dado | 24. palmada |
| 7. piso | 16. dame | 25. dilema |
| 8. pesa | 17. nada | |
| 9. mapa | 18. lona | |

- Recoja la Página de actividades 6.1.

Página de actividades 6.1



Calificación y análisis

Califique las palabras 1-15. Tome nota de errores específicos. Anote la calificación de cada estudiante en la Hoja de evaluación de nivelación.

Nota: Los elementos 21 a 25 son palabras más difíciles y no deben contarse como parte de la calificación del estudiante.

Los estudiantes que obtuvieron una calificación de 13 de 15 (90 %) o más tienen fuertes habilidades de reconocimiento de palabras y están haciendo un buen progreso. Ellos tomarán la Evaluación independiente de lectura de cuentos en la Lección 7.

Los estudiantes que obtuvieron un puntaje de 12 o menos deben ser evaluados individualmente con la Evaluación diagnóstica de conocimiento de códigos.

Si el tiempo lo permite, pida a los estudiantes que tuvieron tres o más errores en los elementos 21 a 25 que lean esas palabras en voz alta de forma independiente.

La evaluación tiene un número total de 25 palabras, pero dependiendo del tiempo disponible y los conocimientos lingüísticos de los estudiantes bilingües, puede realizar la evaluación con 15 palabras.

Lección 6: Evaluación de nivelación

Lectura



Enfoque principal: Los estudiantes leerán textos simples* en voz alta con precisión, la velocidad apropiada y expresión. *Textos al nivel de Kindergarten. **TEKS 1.4**

TRABAJO INDEPENDIENTE (20 MIN)



Elegir el tono de voz

- Agrupe a los estudiantes con un compañero e indíqueles que se turnen para leer en voz alta eligiendo el tono de voz adecuado. Los lectores más fluidos pueden leer las historias de las Páginas de actividades 6.2 y 6.3, mientras que los estudiantes que necesitan un texto más sencillo pueden leer las historias de las Páginas de actividades 6.4 y 6.5.

TEKS 1.4 use la fluidez apropiada (velocidad, precisión y prosodia) cuando lee un texto al nivel de su grado escolar.

Páginas de actividades 6.2-6.5



EVALUACIÓN DE NIVELACIÓN

Lectura de cuentos

ENFOQUE PRINCIPAL DE LA LECCIÓN

Lectura

Los estudiantes leerán textos simples* en voz alta con precisión, la velocidad apropiada y expresión. *Textos al nivel de Kindergarten. **TEKS 1.4**

 **TEKS 1.4** use la fluidez apropiada (velocidad, precisión y prosodia) cuando lee un texto al nivel de su grado escolar.

VISTAZO A LA LECCIÓN

	Agrupación	Duración	Materiales
Destrezas fundamentales (20 min)			
Evaluación individual de lectura de cuentos: "Ana y Pipo"	Toda la clase*	20 min	<input type="checkbox"/> Páginas de actividades 7.1, 7.2
Evaluación de lectura de palabras	Uno a uno		<input type="checkbox"/> Página de actividades 7.3 <input type="checkbox"/> hoja de papel en blanco
Evaluación diagnóstica de conocimiento de códigos	Uno a uno		<input type="checkbox"/> Página de actividades 7.4
Evaluación de reconocimiento de letras	Uno a uno		<input type="checkbox"/> Página de actividades 7.5
Lectura (20 min)			
Trabajo independiente	Individual	20 min	<input type="checkbox"/> Páginas de actividades 7.6-7.10 <input type="checkbox"/> hoja de papel en blanco

*Solo los estudiantes que obtuvieron 13 puntos o más en la Evaluación de reconocimiento de palabras.

PREPARACIÓN PREVIA

Nota para el maestro

Los estudiantes que recibieron una calificación de 13 puntos o más en la Evaluación de reconocimiento de palabras leerán y responderán preguntas sobre el cuento “Ana y Pipo”. Se recomienda empezar con este grupo de estudiantes, dándoles instrucciones para leer el cuento y para responder las preguntas. Una vez que hayan completado la Evaluación de lectura de cuentos, invítelos a comenzar a trabajar de manera individual con las Páginas de actividades 7.6-7.8.

Dirija a los estudiantes que obtuvieron una calificación de 12 puntos o menos en la Evaluación de reconocimiento de palabras para comenzar a trabajar en las Páginas de actividades 7.9 y 7.10. Una vez que haya terminado de dar instrucciones al primer grupo para que lean “Ana y Pipo”, llame a un estudiante del segundo grupo para aplicar de manera individual la Evaluación de lectura.

La siguiente tabla muestra el orden de evaluaciones, que también se comparte en la sección Resumen de evaluaciones, que muestra la progresión de las evaluaciones individuales:

Nombre de la evaluación	Si la calificación es...	Entonces la próxima evaluación será...
Evaluación de reconocimiento de palabras (Grupos)	13 o más (excluyendo el resultado de las líneas 21-25)	Evaluación individual de lectura de cuentos: “Ana y Pipo” (Lección 7)
	12 o menos	Evaluación de lectura de palabras (Lección 7)
Evaluación individual de lectura de cuentos: “Ana y Pipo” (Grupos)	4	No se requiere evaluación adicional.
	3 o menos	Trabajar de uno en uno y escuchar cómo lee el estudiante el cuento en voz alta, marcando los errores durante la lectura. Hacer preguntas oralmente. Si el estudiante sigue fallando tres preguntas o tiene dificultades para leer el cuento, aplique la Evaluación de lectura de palabras. (Lección 8)

Nombre de la evaluación	Si la calificación es...	Entonces la próxima evaluación será...
Evaluación de lectura de palabras (Uno a uno)	13 o más	Evaluación individual de lectura de cuentos: "Ana y Pipo"
	12 o menos	Evaluación diagnóstica de conocimiento de códigos (Lección 8)
Evaluación diagnóstica de conocimiento de códigos	14 o más	No se requiere evaluación adicional.
	13 o menos	Evaluación de reconocimiento de letras (opcional) (Lección 8)
Evaluación de reconocimiento de letras (opcional) (Grupos o Uno a uno)	No se requiere evaluación adicional.	No se requiere evaluación adicional.

- Si lo considera oportuno, puede asignar a los estudiantes otras actividades independientes, tales como leer libros comerciales, escribir en diarios o cualquier otra actividad que puedan realizar con poca o ninguna asistencia por parte de la maestra o el maestro.

Cómo manejar los útiles escolares. Repase la información en la Guía de rutinas.

Lección 7: Evaluación de nivelación

Destrezas fundamentales



EVALUACIÓN INDIVIDUAL DE LECTURA DE CUENTOS: “ANA Y PIPO”

Aplicación

- Ayude a los estudiantes a desprender las Páginas de actividades 7.1 y 7.2. Explique que leerán el cuento de la Página de actividades 7.1 y responderán las preguntas de la Página de actividades 7.2.
- Anime a los estudiantes a repasar el cuento si necesitan ayuda para responder las preguntas.
- Diga a los estudiantes que, cuando terminen de leer el cuento y de responder las preguntas, deben leer en voz alta otro cuento en las Páginas de actividades 7.6 y 7.7. Luego, pueden hacer un dibujo y escribir una oración sobre los cuentos que leyeron. También pueden completar la actividad de la Página de actividades 7.8.

Calificación y análisis

- Si los estudiantes obtienen una calificación de 2 puntos o menos, trabaje con ellos uno a uno durante la próxima lección conforme el tiempo lo permita. Los estudiantes deberán leer el cuento en voz alta y responder las preguntas de manera oral.
- Si los estudiantes obtienen una calificación de 3 puntos, han finalizado con las evaluaciones.
- Marque la calificación de los estudiantes en la Hoja de evaluación de nivelación.

EVALUACIÓN DE LECTURA DE PALABRAS

Aplicación

- Vuelva a la sección Recursos para el maestro y localice la Evaluación de lectura de palabras (7.3). Ponga la copia frente al estudiante para que la lea. Entréguele una hoja de papel en blanco para que le sirva de guía para leer cada fila.

Páginas de actividades 7.1 y 7.2



Páginas de actividades 7.6-7.8



Página de actividades 7.3



- Pida al estudiante que traiga su Cuaderno de actividades e invítelo a sentarse con usted en un lugar tranquilo del salón de clase.
- Localice la Página de actividades 7.3, donde aparece la Evaluación de lectura de palabras. Usted usará esta página para registrar los errores de lectura.
- Coloque la Evaluación de lectura de palabras frente al estudiante. Pídale que lea en voz alta las palabras de las filas uno a seis.
- Mientras el estudiante lee, encierre en un círculo las palabras que lea incorrectamente en la Página de actividades 7.3.

Nota: Pedir a un estudiante que lea palabras es la prueba más segura para confirmar si domina el conocimiento de mezcla y segmentación de sílabas. Cuando un estudiante trata de leer palabras sueltas, no puede determinar el significado de las palabras por el contexto y, por lo tanto, tiene que decodificarlas uniendo las sílabas.

Calificación y análisis

- Los estudiantes que obtengan una calificación de 13 puntos o más deben tomar la Evaluación individual de lectura de cuentos: “Ana y Pipo”.
- Los estudiantes que obtengan una calificación de 12 puntos deben repetir los ejercicios de las Páginas de actividades 7.1, 7.2, 7.3 y 7.8.
- Marque la calificación de los estudiantes en la Hoja de evaluación de nivelación.

Páginas de actividades 7.1, 7.2, 7.3 y 7.8



EVALUACIÓN DIAGNÓSTICA DE CONOCIMIENTO DE CÓDIGOS

Nota: Use su criterio para determinar cuántas evaluaciones deben aplicarse a cada estudiante al mismo tiempo. Si un estudiante se siente frustrado constantemente, puede ser más conveniente detener las evaluaciones durante los siguientes días. Si el estudiante parece estar a gusto trabajando individualmente con usted y no demuestra cansancio ni frustración, entonces puede continuar con las evaluaciones si así lo requiere. Recuerde que tomarse el tiempo esta semana para evaluar a conciencia a los estudiantes es crucial para determinar en qué nivel se encuentran y en qué secuencia debe comenzar a trabajar con cada uno.

Aplicación

- Vaya a la sección Recursos para el maestro para localizar la Evaluación diagnóstica de conocimiento de códigos (7.4). Coloque una copia de esta página frente al estudiante para que la lea.

- Pida al estudiante que traiga su Cuaderno de actividades e invítelo a sentarse con usted en un lugar tranquilo del salón.
- Desprenda la Página de actividades 7.4. Usted usará esta página para registrar las respuestas del estudiante y anotar los errores que cometa.
- Señale la primera sílaba que aparece en la evaluación y diga al estudiante: “¿Qué sonidos representa esta letra (o sílaba, en el caso de las filas 6-7)?”.
- Si el estudiante responde con el nombre de la letra, dígame: “Ese es el nombre de la letra, pero ¿cuál es el sonido que representa?”. Si el estudiante sigue mencionando el nombre de la letra, transcriba la respuesta y márkela como incorrecta.
- Repita con el resto de las letras o sílabas.
- Conforme el estudiante dice los sonidos, use la Página de actividades 7.4 para registrar todas las sílabas que el estudiante no es capaz de pronunciar correctamente. Anote el tipo de error exacto. Por ejemplo, anote si el estudiante confunde la *b* y la *d*.

Calificación y análisis

Los estudiantes que obtengan una calificación de **14 puntos o más** no requieren más evaluaciones.

A los estudiantes que obtengan una calificación de **13 puntos o menos** puede aplicarles la Evaluación de reconocimiento de letras, si el tiempo lo permite. Sin embargo, esto es opcional.

Registre las calificaciones de los estudiantes en la Hoja de evaluación de nivelación.

EVALUACIÓN DE RECONOCIMIENTO DE LETRAS

Aplicación

- Mire la caja de Evaluación de reconocimiento de letras que aparece más adelante. Esta contiene las letras que le va a leer al estudiante.
- Pida al estudiante que traiga su Cuaderno de actividades e invítelo a sentarse con usted en un lugar tranquilo del salón de clase.
- Localice la Página de actividades 7.5 para la Evaluación de reconocimiento de letras.
- Explique al estudiante que dirá los nombres de una serie de letras. Pídale que, cada vez que usted mencione una letra, encierre en un círculo esa letra.

Página de actividades 7.4



Página de actividades 7.5



- Lea el primer punto, tanto el número de la línea como el nombre de la letra: “Número 1.e”.
- Pida al estudiante que encierre en un círculo la letra que usted mencionó en la línea correspondiente de la página de actividades. Puede repetir la misma letra hasta tres veces consecutivas.
- Repita estos pasos para los puntos 2-10.

Evaluación de reconocimiento de letras

- | | | |
|------|------|-------|
| 1. e | 5. k | 8. m |
| 2. y | 6. b | 9. u |
| 3. o | 7. x | 10. g |
| 4. h | | |

Nota: La Evaluación de reconocimiento de letras puede aplicarse a varios estudiantes simultáneamente, siempre y cuando los estudiantes no puedan ver las hojas de sus compañeros.

Calificación y análisis

Otorgue un punto por cada respuesta correcta. Marque los resultados de los estudiantes en la Hoja de evaluación de nivelación.

Lección 7: Evaluación de nivelación

Lectura



Enfoque principal: Los estudiantes leerán textos simples* en voz alta con precisión, la velocidad apropiada y expresión. *Textos al nivel de Kindergarten. **TEKS 1.4**

TRABAJO INDEPENDIENTE



Cómo manejar los útiles escolares

Este es un buen momento para enseñar a los estudiantes las normas para manejar los útiles escolares en el salón de clase. Enséñeles el modo correcto de manipular los útiles y cómo recogerlos cuando terminen una actividad.

TEKS 1.4 use la fluidez apropiada (velocidad, precisión y prosodia) cuando lee un texto al nivel de su grado escolar.

Diga a los estudiantes: “Hoy vamos a aprender cómo manejar los útiles escolares que utilizaremos en la clase”.

Demuestre las siguientes afirmaciones positivas para los estudiantes:

- Trato mis útiles con cuidado.
- Uso los útiles para aprender más.
- Siempre mantengo mis útiles en mi espacio de trabajo.
- Entrego mis útiles escolares cuando el maestro o la maestra me los pide.

Pasos para distribuir los útiles escolares:

1. Explique cómo se distribuirán los útiles.
2. Coloque una canasta con los útiles cerca de cada grupo de estudiante en un lugar donde puedan alcanzarlos.
3. Pida a los estudiantes que cada uno tome cuidadosamente un útil escolar de la canasta.

Pasos para recoger los útiles escolares:

1. Explique cómo se recogerán los útiles.
 2. Coloque una canasta vacía cerca de cada grupo de estudiantes.
 3. Pida a los estudiantes que cada uno ponga su útil escolar en la canasta que le quede más cerca.
- Pida a los estudiantes que lean con más fluidez que lean los cuentos que aparecen en las Páginas de actividades 7.6 y 7.7.
 - Pida a los estudiantes que requieren textos más sencillos que lean las Páginas de actividades 7.9 y 7.10.

Los estudiantes pueden trabajar con un compañero para leer e ilustrar las frases que aparecen en la Página de actividades 7.8.

Páginas de actividades 7.6-7.10



8

EVALUACIÓN DE NIVELACIÓN

Evaluación
individual

ENFOQUE PRINCIPAL DE LA LECCIÓN

Lectura

Los estudiantes leerán textos simples* en voz alta con precisión, la velocidad apropiada y expresión. *Textos al nivel de Kindergarten. **TEKS 1.4**

 **TEKS 1.4** use la fluidez apropiada (velocidad, precisión y prosodia) cuando lee un texto al nivel de su grado escolar.

VISTAZO A LA LECCIÓN

	Agrupación	Duración	Materiales
Destrezas fundamentales (20 min)			
Evaluación individual de lectura de cuentos: “Ana y Pipo”	Grupos pequeños* o Uno a uno**	20 min	<input type="checkbox"/> Páginas de actividades 7.1, 7.2, 7.6, 7.7, 7.8
Evaluación de lectura de palabras	Uno a uno		<input type="checkbox"/> Páginas de actividades 7.3, 7.9, 7.10 <input type="checkbox"/> hoja de papel en blanco
Evaluación diagnóstica de conocimiento de códigos	Uno a uno		<input type="checkbox"/> Página de actividades 7.4
Evaluación de reconocimiento de letras	Uno a uno		<input type="checkbox"/> Página de actividades 7.5
Lectura (20 min)			
Trabajo independiente: – Manejar los útiles escolares	Individual	20 min	<input type="checkbox"/> Páginas de actividades 8.1-8.5 <input type="checkbox"/> hoja de papel en blanco

*Solo los estudiantes que obtuvieron 13 puntos o más en la Evaluación de reconocimiento de palabras y que no hayan leído “Ana y Pipo” con anterioridad. Estos estudiantes deben leer la historia y responder las preguntas de manera individual.

**Los estudiantes que obtuvieron 2 puntos o menos en la lectura de “Ana y Pipo” en la Lección 7 deben leerle el cuento directamente a usted y responder las preguntas de comprensión de lectura de manera oral.

PREPARACIÓN PREVIA

Nota para el maestro

A pesar de que el número de actividades que se presentan al estudiante es igual al del programa en inglés, el puntaje de las evaluaciones en español fue reducido para las evaluaciones de principio de curso. El puntaje del programa en inglés se ideó para estudiantes monolingües y para lecciones de 60 minutos. Para el programa en español se ha reducido el puntaje alrededor de un 50 % tomando en cuenta las características de los estudiantes bilingües y el tiempo disponible de 40 minutos para cada evaluación. Durante esta lección, usted continuará aplicando evaluaciones de manera individual a los estudiantes. Por un lado, continuará evaluando a los estudiantes que obtuvieron 12 puntos o menos (90 %) en la Evaluación de reconocimiento de palabras. Por otro lado, también pedirá a los estudiantes que obtuvieron 2 puntos o menos en la Evaluación individual de lectura de cuentos: "Ana y Pipo" que lean de manera individual con usted y que respondan las preguntas de comprensión oralmente.

Usted cuenta con dos cuentos adicionales y una página de actividades para que los estudiantes que no están siendo examinados la completen de manera independiente o con un compañero. Siéntase en libertad de ofrecerles otras actividades que los estudiantes puedan completar individualmente. Estas actividades pueden consistir en las actividades de Apoyo adicional al final de la lección, leer cuentos comerciales, escribir en diarios u otras actividades que puedan realizar con poca o ninguna asistencia del maestro o la maestra.

La siguiente tabla muestra el orden de evaluaciones, que también se comparte en la sección Resumen de evaluaciones, la cual muestra la progresión de las evaluaciones individuales:

Nombre de la evaluación	Si la calificación es...	Entonces la próxima evaluación será...
Evaluación de reconocimiento de palabras (Grupos)	13 o más (excluyendo el resultado de las líneas 21-25)	Evaluación individual de lectura de cuentos: "Ana y Pipo" (Lección 7)
	12 o menos	Evaluación de lectura de palabras de onomatopeyas (Lección 7)
Evaluación individual de lectura de cuentos: "Ana y Pipo" (Uno a uno)	3 o más	No se requiere evaluación adicional.
	2 o menos	Trabaje con los estudiantes de manera individual y escúchelos leer el cuento en voz alta, marcando los errores mientras leen. Haga preguntas orales. Si el estudiante no es capaz de responder tres preguntas o le cuesta mucho trabajo leer el cuento, aplíquese la Evaluación de lectura de palabras (Lección 8).
Evaluación de lectura de palabras (Uno a uno)	13 o más	Evaluación individual de lectura de cuentos: "Ana y Pipo"
	12 o menos	Evaluación de conocimiento de códigos (Lección 8)
Evaluación diagnóstica de conocimiento de códigos (Uno a uno)	14 o más	No se requiere evaluación adicional.
	13 o menos	Evaluación de reconocimiento de letras (opcional) (Lección 8)
Evaluación de reconocimiento de letras (opcional) (Grupos o Uno a uno)	No se requiere evaluación adicional.	No se requiere evaluación adicional.

Lección 8: Evaluación de nivelación

Destrezas fundamentales



EVALUACIÓN INDIVIDUAL DE LECTURA DE CUENTOS: “ANA Y PIPO”

Aplicación

- Diga a los estudiantes que hoy es el segundo día de la evaluación que empezaron el día anterior (en la Lección 7).
- Ayude a los estudiantes a desprender las Páginas de actividades 7.1 y 7.2. Explique que leerán el cuento de la Página de actividades 7.1 y responderán las preguntas de la Página de actividades 7.2.
- Anime a los estudiantes a repasar el cuento si necesitan ayuda para responder las preguntas.
- Diga a los estudiantes que, cuando terminen de leer el cuento y de responder las preguntas, deben leer el cuento de las Páginas de actividades 7.6 y 7.7 en voz alta. Luego, deben escribir una frase sobre los cuentos que leyeron. También pueden hacer dibujos para completar la Página de actividades 7.8.

Calificación y análisis

- Si los estudiantes obtienen una calificación de 2 puntos o menos, trabaje con ellos uno a uno conforme el tiempo lo permita. Los estudiantes deberán leer el cuento en voz alta y responder las preguntas de manera oral.
- Si los estudiantes obtienen una calificación de 3, han finalizado con las evaluaciones.
- Marque la calificación de los estudiantes en la Hoja de evaluación de nivelación.

Nota: A pesar de que el número de actividades que se presentan al estudiante es igual al del programa en inglés, el puntaje de las evaluaciones en español ha sido reducido alrededor de 50 % en consideración a los estudiantes multilingües y de acuerdo con el tiempo disponible para cada evaluación.

Páginas de actividades 7.1, 7.2, 7.6-7.8



EVALUACIÓN DE LECTURA DE PALABRAS

Aplicación

- Vaya a la sección Recursos para el maestro y localice la Evaluación de lectura de palabras. Ponga la copia frente al estudiante para que la lea. Entréguele una hoja de papel en blanco para que le sirva de guía para leer cada fila.
- Pida al estudiante que traiga su Cuaderno de actividades e invítelo a sentarse con usted en un lugar tranquilo del salón de clase.
- Localice la Página de actividades 7.3, donde aparece la Evaluación de lectura de palabras. Usted usará esta página para registrar los errores de lectura.
- Coloque la Evaluación de lectura de palabras frente al estudiante. Pídale que lea en voz alta las palabras de las filas uno a seis.
- Mientras el estudiante lee, encierre en un círculo las palabras que están siendo leídas incorrectamente en la Página de actividades 7.3.

Nota: Pedir a un estudiante que lea palabras es la prueba más segura para confirmar si los estudiantes dominan el conocimiento de mezcla y segmentación de sílabas. Cuando un estudiante trata de leer palabras sueltas, no puede determinar el significado de las palabras por el contexto y, por lo tanto, tiene que decodificarlas uniendo las sílabas.

Calificación y análisis

- Los estudiantes que obtengan una calificación de 13 puntos o más deben tomar la Evaluación individual de lectura de cuentos: “Ana y Pipo”.
- Los estudiantes que obtengan una calificación de 12 puntos o menos deben repetir los ejercicios de las Páginas de actividades 7.1, 7.2, 7.3 y 7.8.
- Marque la calificación de los estudiantes en la Hoja de evaluación de nivelación.

EVALUACIÓN DIAGNÓSTICA DE CONOCIMIENTO DE CÓDIGOS

Nota: Use su criterio para determinar cuántas evaluaciones deben aplicarse a cada estudiante al mismo tiempo. Si un estudiante se siente frustrado constantemente, puede ser más conveniente detener las evaluaciones durante los siguientes días. Si el estudiante parece estar a gusto trabajando individualmente con usted y no demuestra cansancio ni frustración, entonces puede continuar con las evaluaciones si así lo requiere. Recuerde que tomarse el tiempo esta semana para evaluar a conciencia a los estudiantes es crucial para determinar en qué nivel se encuentran y en qué secuencia debe comenzar a trabajar con cada uno.

Página de actividades 7.3



Páginas de actividades 7.1-7.3 y 7.8





Aplicación

- Vaya a la sección Recursos para el maestro y localice la Evaluación diagnóstica de conocimiento de códigos. Coloque una copia de esta página frente al estudiante para que la lea.
- Pida al estudiante que traiga su Cuaderno de actividades e invítelo a sentarse con usted en un lugar tranquilo del salón.
- Desprenda la Página de actividades 7.4. Usará esta página para registrar las respuestas del estudiante y anotar los errores que cometa.
- Señale la primera letra que aparece en la evaluación y diga al estudiante: “¿Qué sonido representa esta sílaba?”.
- Si el estudiante responde con el nombre de las letras, dígame: “Ese es el nombre de las letras, pero ¿cuál es el sonido que representa?”. Si el estudiante sigue mencionando el nombre de las letras, transcriba la respuesta y márkela como incorrecta.
- Repita con el resto de las sílabas.
- Conforme el estudiante dice los sonidos, use la Página de actividades 7.4 para registrar todas las sílabas que el estudiante no es capaz de pronunciar correctamente. Anote el tipo de error exacto. Por ejemplo, anote si el estudiante confunde la *b* y la *d*.

Calificación y análisis

Los estudiantes que obtengan una calificación de 14 puntos o más no requieren más evaluaciones.

A los estudiantes que obtengan una calificación de 13 puntos o menos puede aplicarles la Evaluación de reconocimiento de letras si el tiempo lo permite. Sin embargo, esto es opcional.

Registre las calificaciones de los estudiantes en la Hoja de evaluación de nivelación.

EVALUACIÓN DE RECONOCIMIENTO DE LETRAS

Aplicación

- Mire la caja con la Evaluación de reconocimiento de letras que aparece más adelante. Esta contiene las letras que le va a leer al estudiante.
- Pida al estudiante que traiga su Cuaderno de actividades e invítelo a sentarse con usted en un lugar tranquilo del salón de clase.



- Localice la Página de actividades 7.5 para la Evaluación de reconocimiento de letras.
- Explique al estudiante que dirá los nombres de una serie de letras. Pídale que, cada vez que usted mencione una letra, encierre en un círculo esa letra.
- Lea el primer punto, tanto el número de la línea como el nombre de la letra: “Número 1.e”.
- Pida al estudiante que encierre en un círculo la letra que usted mencionó en la línea correspondiente de la página de actividades. Puede repetir la misma letra hasta tres veces consecutivas.
- Repita estos pasos para los puntos 2-10.

Evaluación de reconocimiento de letras

- | | |
|------|-------|
| 1. e | 6. b |
| 2. y | 7. x |
| 3. o | 8. m |
| 4. h | 9. u |
| 5. k | 10. g |

Nota: La Evaluación de reconocimiento de letras puede aplicarse a varios estudiantes simultáneamente, siempre y cuando los estudiantes no puedan ver las hojas de sus compañeros.

Calificación y análisis

Otorgue un punto por cada respuesta correcta. Marque los resultados de los estudiantes en la Hoja de evaluación de nivelación.

Lección 8: Evaluación de nivelación

Lectura



Enfoque principal: Los estudiantes leerán textos simples* en voz alta con precisión, la velocidad apropiada y expresión. *Textos al nivel de Kindergarten. **TEKS 1.4**

TEKS 1.4 use la fluidez apropiada (velocidad, precisión y prosodia) cuando lee un texto al nivel de su grado escolar.

TRABAJO INDEPENDIENTE (20 MIN)



Cómo manejar los útiles escolares

- Explique cómo se distribuirán y recogerán los útiles escolares.
- Coloque una canasta con los útiles cerca de cada grupo de estudiantes en un lugar donde puedan alcanzarlos.
- Pida a los estudiantes que tomen cuidadosamente un útil de la canasta y que, cuando terminen de usarlo, lo devuelvan a la canasta.
- Pida a los estudiantes que lean con más fluidez que lean los cuentos que aparecen en las Páginas de actividades 8.1 y 8.2.
- Pida a los estudiantes que requieren textos más sencillos que lean los cuentos que aparecen en las Páginas de actividades 8.4 y 8.5.
- Los estudiantes pueden trabajar con un compañero para leer e ilustrar las frases que aparecen en la Página de actividades 8.3.

Fin de la lección

Lección 8: Refuerzo de las destrezas fundamentales

Apoyo adicional

MÁS AYUDA CON LA LECTURA

Leer y responder

- Organice la clase en grupos pequeños de tres o cuatro estudiantes.
- Pida a los estudiantes que preparen la Página de actividades 7.10, "El mono de Pam".
- Explique que uno de los estudiantes del grupo va a leer el cuento a los demás. El resto de los estudiantes pensará una pregunta sobre el cuento. Al acabar de leer, pida a los estudiantes que hagan sus preguntas y las respondan en equipo.
- Trabaje con los grupos para ayudarlos en la lectura y con las preguntas cuando sea necesario.

Páginas de actividades 8.1-8.5



Página de actividades 7.10



EVALUACIÓN DE COMPRENSIÓN DE LECTURA

Evaluación intermedia de la unidad

ENFOQUE PRINCIPAL DE LA LECCIÓN

Lectura

Los estudiantes leerán un texto al nivel de su grado escolar con la fluidez apropiada. **TEKS 1.4**

Los estudiantes establecerán un propósito para leer “En busca de Nina”. **TEKS 1.6.A**

Después de leer “En busca de Nina”, y con asistencia del maestro o la maestra, los estudiantes responderán preguntas acerca de los detalles importantes de la lectura. **TEKS 1.6.G**

TEKS 1.4 use la fluidez apropiada (velocidad, precisión y prosodia) cuando lee un texto al nivel de su grado escolar;
TEKS 1.6.A establezca un propósito para la lectura de textos asignados y autoseleccionados con la asistencia de un adulto;
TEKS 1.6.G evalúe los detalles para determinar qué es lo más importante con la asistencia de un adulto.

VISTAZO A LA LECCIÓN

	Agrupación	Duración	Materiales
Lectura (40 min)			
Presentar el capítulo	Toda la clase	5 min	<input type="checkbox"/> Libro grande <i>Nina, la llama</i>
Lectura de “En busca de Nina”	Toda la clase	10 min	
Leer “En busca de Nina”	Con un compañero/ Individual	25 min	<input type="checkbox"/> <i>Nina, la llama</i> <input type="checkbox"/> Página de actividades 9.1

PREPARACIÓN PREVIA

Lectura

- Busque la versión digital del capítulo “En busca de Nina” en el sitio web de componentes digitales del programa o prepárese para mostrar el Libro grande *Nina, la llama*.
- El propósito de esta lección es dar a los estudiantes la oportunidad de practicar y disfrutar de la lectura, al mismo tiempo que se evalúa su comprensión lectora. Presente el capítulo y, después de leerlo una primera vez con toda la clase, dé tiempo a los estudiantes para que lo lean por sí mismos con un compañero. Monitoree su trabajo mientras leen y registre su desempeño. Si algunos estudiantes requieren mayor asistencia o andamiaje de su parte, puede reunirlos en un grupo pequeño y proporcionarles la asistencia y los comentarios que requieran.
- Identifique el Registro anecdótico de lectura de la Unidad 1, que encontrará en la sección Recursos para el maestro de esta Guía del maestro. Se utilizará esta herramienta mientras monitorea la lectura.
- Prepare la Página de actividades 9.1 con preguntas de comprensión sobre la lectura. Cuando todos los estudiantes hayan leído el capítulo, permita a los estudiantes más avanzados que completen de manera individual la evaluación y asista al grupo de estudiantes que tienen más dificultades para leer.
- Prepare un mapa de América del Sur y marque la ubicación de Perú.

Lección 9: Evaluación de comprensión de lectura

Lectura



Enfoque principal

Los estudiantes leerán un texto al nivel de su grado escolar con la fluidez apropiada. **TEKS 1.4**



Los estudiantes establecerán un propósito para leer “En busca de Nina”. **TEKS 1.6.A**



Después de leer “En busca de Nina”, y con asistencia del maestro o la maestra, los estudiantes responderán preguntas acerca de los detalles importantes



de la lectura. **TEKS 1.6.G**

PRESENTAR EL CAPÍTULO (5 MIN)

- Busque la versión digital del capítulo “En busca de Nina” en el sitio web de componentes digitales del programa o use el Libro grande *Nina, la llama*.
- Diga a los estudiantes que escucharán otro capítulo de *Nina, la llama*. Recuérdeles que ya leyeron “De paseo”. Pregunte: “¿Quién puede decirme el nombre de los personajes?”. (*Dani, Adela, Nina, mamá, papá*)
- Señale el título y pregunte: “¿Cuál es el título del capítulo?”. (“*En busca de Nina*”)
- Recuerde a los estudiantes que los títulos nos dan una idea acerca de qué se trata la historia. Pregúnteles de qué creen que se tratará el capítulo que van a leer.

Leer con un propósito

- Diga a los estudiantes que establezcan un propósito de lectura, o que piensen sobre lo que quieren aprender.
- Pídales que escuchen con atención para averiguar lo que le sucederá a Nina y a los otros personajes en el capítulo.



TEKS 1.4 use la fluidez apropiada (velocidad, precisión y prosodia) cuando lee un texto al nivel de su grado escolar;

TEKS 1.6.A establezca un propósito para la lectura de textos asignados y autoseleccionados con la asistencia de un adulto;

TEKS 1.6.G evalúe los detalles para determinar qué es lo más importante con la asistencia de un adulto.

LECTURA DE “EN BUSCA DE NINA” (10 MIN)

- Lea el capítulo una vez sin interrupción, pasando un dedo o un puntero por debajo de las palabras mientras las lee. Vuelva a leer el capítulo una segunda vez, haciendo pausas para hacer comentarios y formular las siguientes preguntas.
 - Página 10. Pregunte: “¿Cuántas oraciones hay en esta página?”. (*cuatro*) “¿Cómo lo saben?”. (*La primera letra empieza con mayúscula y hay un punto al final de la línea*).
 - Página 12. Señale y lea la palabra común. (*de*) Pida a un voluntario que lea las oraciones.
 - Página 14. Pregunte: “¿Por qué la palabra *Nina* comienza con una letra mayúscula?”. (*Los nombres de las personas comienzan con una letra mayúscula*).
 - Página 16. Pregunte: “¿Quién puede encontrar un sustantivo que nombre a una persona en esta oración?”. (*Adela, Nina, papá*) “¿Quién puede encontrar un sustantivo que nombre una cosa en esta oración?”. (*loma, llamas*)

LEER “EN BUSCA DE NINA” (25 MIN)

Nota : Para esta actividad, los estudiantes pueden leer de forma individual o con un compañero asignado. Es importante que los estudiantes se sientan cómodos cuando practiquen la lectura para poderlos escuchar y evaluar.

- Diga a los estudiantes que son capaces de trabajar de forma individual que se sienten en sus lugares y que saquen sus Libros de lectura para leer el capítulo “En busca de Nina”.
- Diga a los estudiantes que vayan a leer con un compañero que saquen sus Libros de lectura y que se reúnan con su compañero asignado para leer el capítulo “En busca de Nina”.
- Camine por el salón de clase escuchando cómo leen los estudiantes, verificando la comprensión y pidiendo a los estudiantes que señalen las letras mayúsculas, los signos de puntuación, las palabras comunes, el vocabulario esencial y los sustantivos.
- Cuando los estudiantes hayan terminado de leer el capítulo una vez, anímelos a que lo vuelvan a leer.
- Cuando todos hayan leído el capítulo “En busca de Nina”, pida a los estudiantes que completen la Evaluación de comprensión de lectura de la Página de actividades 9.1.



Nota cultural

Explique que las llamas son unos animales de la familia de los camellos, pero más bajitos y sin jorobas, que viven en Perú, donde se desarrolla la historia de Nina. A veces es posible encontrarlas incluso en las plazas, en donde se permite a los turistas tomarse fotos con ellas.

Apoyo a la enseñanza

Puede mostrar a los estudiantes en dónde se encuentra Perú en el mapa. Recuérdeles que Perú se encuentra en América del Sur.

Página de actividades 9.1





Observación: Registro anecdótico de lectura

- Camine por el salón de clase para escuchar al mayor número posible de pares de compañeros. Mientras escucha a cada estudiante, tome notas en el Registro anecdótico de lectura. Recoja la Página de actividades 9.1 para revisar y supervisar el progreso de los estudiantes.
 - Distribuya la Página de actividades 9.1.
 - Lea las preguntas y las respuestas en voz alta a toda la clase. Pida a los estudiantes que lean cada pregunta y a continuación subrayen la respuesta que consideran correcta.
 - Recoja la Página de actividades 9.1 para revisar y supervisar el progreso de los estudiantes.
-

Descripción de la nivelación

AVANZAR CON LAS LECCIONES DE LA UNIDAD 1

Probablemente le tome un tiempo calificar, registrar y analizar los datos de evaluación completos de todos los estudiantes. La Unidad 1 está planeada a propósito como un repaso de las destrezas de Kindergarten antes de presentar las destrezas nuevas del Grado 1. Después de la Lección 9, que marca el final del periodo inicial de evaluación, debería continuar la enseñanza de la Unidad 1 siguiendo con la Lección 10.

Aquí se proporciona orientación para un análisis exhaustivo de los datos de evaluación: debería completar este análisis para cada estudiante mucho antes del final de la enseñanza de la Unidad 1. Este análisis sustentará así sus decisiones sobre si los estudiantes están listos para continuar con la enseñanza del Grado 1, o si es necesario otro tipo de enseñanza para asegurar el dominio de las destrezas de Kindergarten. A los estudiantes pueden faltarles estas destrezas por diversas razones, como ser nuevos en el programa, quizás haber usado enfoques y/o materiales diferentes en Kindergarten, tener dificultades para dominar estas destrezas a pesar de haber participado en la enseñanza de Kindergarten, etc. Sea cual sea la razón, es importante identificar los vacíos en el conocimiento de los códigos ahora y encararlos, en lugar de hacer avanzar a los estudiantes con los materiales del Grado 1.

ANÁLISIS MULTINIVEL DE EVALUACIONES

Puede realizar un análisis del desempeño de cada estudiante en las diversas evaluaciones usando diferentes filtros o lentes. Se recomienda que mire primero el desempeño general de cada estudiante en estas evaluaciones para orientarse sobre si un estudiante dado tiene las destrezas previas necesarias para beneficiarse de la enseñanza del Grado 1 a un ritmo normal. Como se comentó arriba, la Unidad 1 del Grado 1 proporciona un repaso rápido de las correspondencias letras-sonidos vocálicas además de varias correspondencias letras-sonidos consonánticas enseñadas en las Unidades 1-9 de Kindergarten. Todos los estudiantes, incluidos aquellos que se desempeñaron bien en Kindergarten, se beneficiarán de este repaso. Sin

embargo, debido a que nueve unidades de enseñanza que cubren casi un año de Kindergarten se repasan en una sola unidad del Grado 1, el repaso es a un paso acelerado. Los estudiantes con calificaciones generales bajas y un desempeño pobre en las evaluaciones se beneficiarán de una enseñanza adicional de las destrezas de Kindergarten.

Nota: A pesar de que el número de actividades que se presentan al estudiante es igual al del programa en inglés, el puntaje de las evaluaciones en español ha sido reducido alrededor de un 50 % de acuerdo con el tiempo disponible para cada evaluación.

INTERPRETAR LAS CALIFICACIONES DE LAS DESTREZAS DE LOS ESTUDIANTES PARA LA NIVELACIÓN DE DESTREZAS

Una vez que haya aplicado y calificado todas las evaluaciones, ingrese las calificaciones de los estudiantes en la Hoja del plan de nivelación – Unidad 1 (que se encuentra en Recursos para el maestro). Tener en cuenta estas calificaciones es crucial para determinar qué enseñanza de Habilidades y Destrezas necesitan los estudiantes y cómo agruparlos para facilitar la mejor forma de dar esta enseñanza.

Use la tabla de nivelación y agrupación de la página siguiente para completar la columna final de “Grupo” para cada estudiante en la Hoja del plan de nivelación – Unidad 1.

Se recomienda que todos los maestros o las maestras del Grado 1 se reúnan como equipo de nivel del grado para examinar las calificaciones de los estudiantes en todo el nivel del grado, en lugar de que cada maestro o maestra examine solamente las calificaciones de su clase. El agrupamiento homogéneo para la enseñanza de Habilidades y Destrezas es la manera más eficiente y eficaz de diferenciar la enseñanza y cubrir las necesidades de los estudiantes cuando se enseñan las destrezas fonéticas. Una vez que el equipo de nivel haya examinado las calificaciones de todos los estudiantes en estas evaluaciones, puede observar que tiene sentido reagrupar a algunos estudiantes basándose en sus destrezas de decodificación específicas solamente para la enseñanza de Habilidades y Destrezas.

Nota: Las evaluaciones de Habilidades y Destrezas y las recomendaciones de nivelación solo deben usarse para agrupar a los estudiantes para la enseñanza del área de Habilidades y Destrezas. Estas evaluaciones no deben usarse para reagrupar a los estudiantes durante la enseñanza del área de Conocimientos. De hecho, todos los estudiantes deben participar en la enseñanza de conocimientos del nivel del grado, sean cuales sean sus destrezas de decodificación. Las destrezas de decodificación limitadas no evitarán que un estudiante aprenda de las lecturas en voz alta, los comentarios y las actividades que forman parte del área de Conocimientos. Es crucial que todos los estudiantes continúen construyendo su vocabulario oral y sus conocimientos de contenido, independientemente de sus destrezas de decodificación. De hecho, el enfoque en el lenguaje oral en el área de Conocimientos puede proporcionar a los estudiantes con dificultades una oportunidad para destacarse.

INTERPRETAR LAS CALIFICACIONES DE EVALUACIÓN USANDO LA TABLA DE NIVELACIÓN Y AGRUPACIÓN

Nota para el maestro: En la siguiente tabla encontrará sugerencias sobre cómo interpretar los resultados de las evaluaciones en español anteriormente presentadas. Le recordamos que a pesar de que el número de actividades que se presentan al estudiante es igual al del programa en inglés, el puntaje de las evaluaciones de principio de año fue reducido alrededor de un 50 %. Esto se hizo para tomar en cuenta y abarcar las competencias lingüísticas de los alumnos bilingües.

Para mediados de año, esta reducción en el puntaje se limitará al 25 % ya que se supone que los estudiantes bilingües habrán evolucionado en sus destrezas y habilidades de lectoescritura. Además de estas calificaciones, es recomendable que tenga en cuenta las experiencias escolares previas de los estudiantes, así como su dominio de la lengua oral y su actitud hacia la lengua española e inglesa.

TABLA DE NIVELACIÓN Y AGRUPACIÓN

Si un estudiante obtiene...	debe comenzar la enseñanza después de la Unidad 1 con	Grupo
13 o más puntos en la Evaluación de reconocimiento de palabras y 4 puntos en "Ana y Pipo"	Grado 1 Unidad 2 Este estudiante tiene una preparación EXCEPCIONAL para Habilidades y Destrezas del Grado 1.	1
13 o más puntos en la Evaluación de reconocimiento de palabras y 3 o menos puntos en "Ana y Pipo" y 13 o más puntos en la Evaluación de lectura de palabras	Grado 1 Unidad 2 Este estudiante tiene una preparación BUENA para Habilidades y Destrezas del Grado 1, con una buena decodificación de palabras individuales. Se recomienda la práctica adicional con la lectura de texto continuo de manera continua; anime a releer los capítulos del Libro de lectura de la Unidad 2.	1
13 o más puntos en la Evaluación de reconocimiento de palabras y 3 o menos puntos en "Ana y Pipo" y 12 o menos puntos en la Evaluación de lectura de palabras y 14 o más puntos en la Evaluación diagnóstica de conocimiento de códigos	Grado 1 Unidad 2 Este estudiante tiene una preparación ADECUADA para Habilidades y Destrezas del Grado 1. Proporcione refuerzo enfocado para grupos pequeños en las correspondencias específicas de letra-sonido que se leyeron incorrectamente en la Evaluación de palabras.	2
13 o más puntos en la Evaluación de reconocimiento de palabras y 3 o menos puntos en "Ana y Pipo" y 12 o menos puntos en la Evaluación de lectura de palabras y 14 o más puntos en la Evaluación diagnóstica de conocimiento de códigos	Este estudiante tiene una preparación ADECUADA para Habilidades y Destrezas del Grado 1. Proporcione refuerzo enfocado para grupos pequeños en las correspondencias específicas de letra-sonido que se leyeron incorrectamente en la Evaluación de palabras, además de mezclas.	2
13 o más puntos en la Evaluación de reconocimiento de palabras y 3 o menos puntos en "Ana y Pipo" y 12 o menos puntos en la Evaluación de lectura de palabras y 13 o menos puntos en la Evaluación diagnóstica de conocimiento de códigos	Este estudiante tiene una preparación CUESTIONABLE para Habilidades y Destrezas del Grado 1. La buena calificación en el Reconocimiento de palabras puede revelar una tendencia a memorizar palabras, en lugar de aplicar el conocimiento de los códigos. Aunque este estudiante podría empezar con la Unidad 2 del Grado 1, se beneficiaría de un repaso exhaustivo de los materiales de Kindergarten de las Unidades 6-8, si están disponibles.	3
12 o menos puntos en la Evaluación de reconocimiento de palabras y 13 o más puntos en la Evaluación de lectura de palabras y 4 puntos en "Ana y Pipo"	Grado 1 Unidad 2 Este estudiante tiene una preparación ADECUADA para Habilidades y Destrezas del Grado 1. Proporcione refuerzo enfocado para grupos pequeños en las correspondencias específicas de letra-sonido que se leyeron incorrectamente en la Evaluación de palabras.	2
12 o menos puntos en la Evaluación de reconocimiento de palabras y 13 o más puntos en la Evaluación de lectura de palabras y 3 o menos puntos en "Ana y Pipo" y 14 o más puntos en la Evaluación diagnóstica de conocimiento de códigos	Grado 1 Unidad 2 Este estudiante tiene una preparación ADECUADA para Habilidades y Destrezas del Grado 1. Proporcione refuerzo enfocado para grupos pequeños en las correspondencias específicas de letra-sonido que se leyeron incorrectamente en la Evaluación de palabras.	2
12 o menos puntos en la Evaluación de reconocimiento de palabras y 12 o menos puntos en la Evaluación de lectura de palabras y 3 o menos puntos en "Ana y Pipo" y 13 o menos puntos en la Evaluación diagnóstica de conocimiento de códigos	Este estudiante tiene una preparación CUESTIONABLE para Habilidades y Destrezas del Grado 1. Necesita un repaso exhaustivo de los materiales de Kindergarten de las Unidades 6-8, si están disponibles, antes de empezar la Unidad 2 del Grado 1. Si los materiales de Kindergarten están disponibles, otra opción podría ser usar los materiales de las Unidades 6-8 de Kindergarten antes de empezar la Unidad 2 del Grado 1.	3

Nota: Las calificaciones en la Evaluación diagnóstica de conocimiento de códigos deben interpretarse con cuidado. Si un estudiante comete errores al segmentar las palabras en sílabas, puede que requiera un refuerzo intensivo, sea cual sea la calificación general de la Evaluación diagnóstica de conocimiento de códigos. Incluso si la descripción de un estudiante así indica una preparación adecuada para la Unidad 2 del Grado 1 basándose en su calificación general, puede ser acertado ver la preparación de este estudiante como dudosa y comenzar primero con un repaso exhaustivo de las Unidades 6-8 de Kindergarten, si están disponibles. El buen dominio de la segmentación de palabras es un prerrequisito antes de comenzar la Unidad 2 del Grado 1.

PAUTAS DE NIVELACIÓN Y AGRUPACIÓN

Los maestros o las maestras del Grado 1 deben reunirse en equipo después de completar la Hoja del plan de nivelación y haber asignado un número de grupo a cada estudiante de su clase. Usando los números de grupo, comience a clasificar a los estudiantes de todos los salones de clase basándose en su número de grupo y las siguientes pautas:

Si solo hay un maestro de salón de clase por grado...	...el maestro debe comenzar con todos los estudiantes en la Unidad 2 del Grado 1, proporcionando refuerzo individualizado en grupos pequeños mediante las actividades de Refuerzo adicional y Pausa.
Si hay dos maestros de salón de clase por grado...	...un maestro proporciona enseñanza de Habilidades y Destrezas a todos los estudiantes del Grupo 1 y 2, mientras el otro maestro proporciona enseñanza de Habilidades y Destrezas a todos los estudiantes del Grupo 3 mediante las actividades de Refuerzo adicional de la Unidad 1 del Grado 1 o materiales de las Unidades 6-8 de Kindergarten.
Si hay tres maestros de salón de clase por grado...	...un maestro proporciona enseñanza de Habilidades y Destrezas a todos los estudiantes del Grupo 1 y 2, otro maestro proporciona enseñanza de Habilidades y Destrezas a todos los estudiantes del Grupo 2, comenzando con la Unidad 2 del Grado 1, y el otro maestro proporciona enseñanza de Habilidades y Destrezas a todos los estudiantes del Grupo 3 mediante las actividades de Refuerzo adicional de la Unidad 1 del Grado 1 o materiales de las Unidades 6-8 de Kindergarten.
Si hay cuatro maestros de salón de clase por grado...	...un maestro proporciona enseñanza de Habilidades y Destrezas a todos los estudiantes del Grupo 1 y 2, otro maestro proporciona enseñanza de Habilidades y Destrezas a los estudiantes más avanzados del Grupo 2, comenzando con la Unidad 2 del Grado 1, otro maestro proporciona enseñanza de Habilidades y Destrezas a los estudiantes menos avanzados del Grupo 2, comenzando con la Unidad 2 del Grado 1 y mediante las actividades de Refuerzo adicional de la unidad, y el otro maestro proporciona enseñanza de Habilidades y Destrezas a todos los estudiantes del Grupo 3 mediante las actividades de Refuerzo adicional de la Unidad 1 del Grado 1 o materiales de las Unidades 6-8 de Kindergarten.

Estas pautas de agrupación son solo un punto de comienzo; otras variables, como el número de estudiantes del grado en un grupo dado, deberán tenerse también en cuenta. Si hay un número desproporcionado de uno o más grupos particulares de estudiantes, estas pautas deberán modificarse

para asegurarse de que ningún maestro o ninguna maestra tenga una clase desproporcionadamente grande. Es de especial importancia que los estudiantes del Grupo 3 estén en clases de tamaño pequeño a mediano siempre que sea posible.

Analizar las evaluaciones para obtener información adicional de la enseñanza

A pesar de que el número de actividades que se presentan al estudiante es igual al del programa en inglés, el puntaje de las evaluaciones en español fue reducido para las evaluaciones de principio de curso. El puntaje del programa en inglés se ideó para estudiantes monolingües y para lecciones de 60 minutos. Para el programa en español se ha reducido el puntaje alrededor de un 50 % tomando en cuenta las características de los estudiantes bilingües y el tiempo disponible de 40 minutos para cada evaluación. Una vez que los estudiantes hayan sido agrupados y nivelados, se aconseja que realice un análisis más refinado de errores del desempeño de los estudiantes en las diversas evaluaciones para poder ajustar mejor la enseñanza de grupos pequeños y cubrir las necesidades de los estudiantes individuales:

- **Evaluación de reconocimiento de palabras:** Vea el análisis de errores de cada estudiante tal como se documenta en la Hoja de calificación para la Evaluación de reconocimiento de palabras, Página de actividades 6.1. Proporcione refuerzo específico para las correspondencias letra-sonido y/o Palabras comunes que no se acertaron; vea las actividades de Pausa de la Unidad 1.
- **Evaluación de lectura de palabras:** Vea el análisis de errores para cada estudiante tal como se documenta en la Hoja de calificación para la Evaluación de lectura de palabras, Página de actividades 7.3. Proporcione refuerzo específico para las correspondencias letra-sonido que no se acertaron; vea la Pausa de la Unidad 1.
- **Evaluación diagnóstica de conocimiento de códigos:** Vea los errores marcados en la Evaluación diagnóstica de conocimiento de códigos, Página de actividades 7.4. Proporcione refuerzo específico para las correspondencias letra-sonido que no se acertaron; vea las actividades de la Pausa de la Unidad 1.
- **Evaluación de reconocimiento de letras:** Vea los errores marcados en la Página de actividades 7.5. Proporcione práctica específica para reconocer las letras; vea las actividades de la Pausa de la Unidad 1.

Nota: Aunque los estudiantes que no conocen algunos de los nombres de las letras deben practicar y reconocer las letras, no saber los nombres no interferirá de manera importante con su habilidad de leer texto en las primeras unidades del Grado 1.

Pausa 1

Este es el final de la primera parte de la Unidad 1. Debe hacer una pausa en este punto y dedicar un tiempo a repasar y enriquecer los temas aprendidos durante las primeras cinco lecciones de esta unidad, según sea necesario. Los estudiantes pueden hacer cualquier combinación de los ejercicios de esta lista, en cualquier orden, pero se le sugiere que continúe con los ejercicios de la sección A calentar motores. Los ejercicios están ordenados de acuerdo con los objetivos de la unidad. Los ejercicios que formaron parte de las lecciones solo se mencionan en esta lista con la referencia de sus respectivas lecciones. El resto de los ejercicios tienen una descripción completa.

Notará que algunos estudiantes necesitan práctica adicional con diferentes objetivos. Puede ser útil que los estudiantes se enfoquen en ejercicios específicos en grupos pequeños.

GUÍA DE TEMAS PARA LA PAUSA

Más ayuda con mezclar y segmentar sílabas

Deletrear con las Tarjetas grandes de letras	Apoyo adicional Lección 3; Página 135
Rayuela de letras	Página 136

Distinguir sonidos

Tabla de T	Página 136
------------	------------

Reconocer y aislar sonidos repasados en la Unidad 1

Búsqueda de sonidos	Página 137
Simón dice sonidos	Página 137

Más ayuda con la correspondencia letra-sonido

Pisa y deletrea	Página 137
Bingo de letras	Página 138

Más ayuda con la escritura

Dictado de sonidos	Página 138
Páginas de actividades de caligrafía	Página 139

Repasar las consonantes *m, p, s, l, d, n*

Clasificar palabras con cajas	Página 139
Compra letras	Página 140

Leer palabras de dos sílabas

El hombre borrador	Página 140
--------------------	------------

Leer frases

Tarjetas para moverse	Página 141
Rotafolio de frases	Página 141

Más ayuda con la ortografía

Deletreo con sellos	Página 142
Dictado de palabras	Página 142

Escribir frases

Copiar e ilustrar frases	Página 143
Dictado con frases	Página 143
Tiras de frases	Página 144
Completa las frases	Página 144

Más ayuda con palabras comunes

Completa las palabras comunes	Página 144
-------------------------------	------------

Leer capítulos decodificables

“En la loma”	Página 144
--------------	------------

Responder preguntas sobre el capítulo

Páginas de actividades de preguntas sobre el capítulo “En la loma”	Página 145
--	------------

Ordenar la secuencia de eventos del capítulo

Secuencia de eventos de “En la loma”	Página 145
--------------------------------------	------------

Identificar sustantivos

Clasificar sustantivos y otras palabras	Página 145
---	------------

Más ayuda con los nombres de las letras

Busca la pareja Página 146

Más ayuda con el orden alfabético

Hilo de abecedario Página 147

Conecta las letras Página 147

Emparejar mayúsculas y minúsculas

Hilo de mayúsculas Página 147

MÁS AYUDA CON MEZCLAR Y SEGMENTAR SÍLABAS

Deletrear con las Tarjetas grandes de letras

- Reparta las siguientes Tarjetas grandes de letras, una por estudiante: *a, e, i, o, u, m, p*.
- Explique que usted dirá los sonidos de una palabra y que los estudiantes que tengan las tarjetas de esos sonidos deberán ponerse de pie y ordenarse para formar la palabra.
- Diga la palabra *puma* de manera segmentada: *pu-ma*.
- Pida a la clase que mezcle la palabra.
- Pida a los estudiantes que tengan las Tarjetas grandes de letras de *p, u, m* y *a* que se pongan en una fila para formar la palabra.
- Pida a la clase que lea la palabra.
- Pida a los estudiantes que segmenten la palabra diciendo cada una de las sílabas. Cada vez que se diga una sílaba, los estudiantes que tengan las letras que la forman deben dar un paso adelante.

1. mamá

5. papá

2. papa

6. pipa

3. puma

7. papi

4. mapa

8. miel

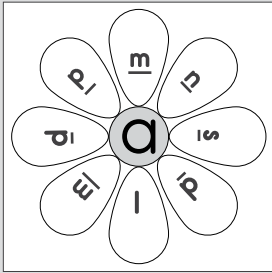

Rayuela de letras

- Escriba dos vocales que les haya enseñado antes a los estudiantes (ejemplo: a y o) en dos trozos redondos de papel o en dos círculos en el suelo.
- Escriba dos conjuntos de algunas consonantes que les haya enseñado antes (ejemplo: m, p, d, n, s y l) en trozos de papel ovalados o en “pétalos” dibujados en el suelo. Si utilizó papel, pegue los trozos de papel en el suelo de manera que formen dos flores.
- Pida a cada estudiante que cree una palabra real o inventada saltando hacia un pétalo de una flor (ejemplo: m) y luego saltando de pétalo en pétalo hasta llegar a la vocal del centro de la siguiente flor. Algunas palabras posibles son *loma, malo, mapa, mopa, palo, paso, sapa, sola, sopa*.
- Asegúrese de que los estudiantes digan el sonido que representa la letra cuando saltan sobre cada una.
- El resto de los estudiantes debe mezclar la palabra una vez que el estudiante que está en la flor termine de saltar.
- Este juego también se puede realizar en el exterior.

DISTINGUIR SONIDOS

Tabla de T

s	l

- Elija dos sonidos de consonantes estudiados a lo largo de la unidad (ejemplo: /s/ y /l/) y reúna varias imágenes de objetos que comiencen con esos sonidos.
- Dibuje una tabla de T en una cartulina con un código básico de ortografía de los sonidos en la parte superior de cada columna.
- Muestre a los estudiantes varios pares de imágenes, cada uno con una imagen de un objeto que empiece con /s/ y otra de un objeto que empiece con /l/, y pídale que identifiquen los objetos de las imágenes y que digan con qué sonido comienzan.
- Pídale que coloquen las imágenes en la columna correspondiente de la tabla.

Nota: Este juego se puede jugar con todos los sonidos repasados en esta unidad. Elija también sonidos que sean similares. También puede alternar letras mayúsculas y minúsculas.

RECONOCER Y AISLAR SONIDOS REPASADOS EN LA UNIDAD 1

Búsqueda de sonidos

- Diga un sonido y pida a los estudiantes que encuentren un objeto en el salón de clase cuyo nombre comience con ese sonido.
- Ayude a los estudiantes a encontrar el primer objeto.
- Cuando un estudiante encuentre un objeto, pídale que se lo muestre al resto de la clase y que diga el nombre del objeto.

Simón dice sonidos

- Entregue a cada estudiante un conjunto de tarjetas de letras que usted haya preparado previamente.
- Jueguen a Simón dice usando órdenes como:
 - Simón dice: “Toca la imagen que representa el sonido /n/ como en *nada*”.
 - Simón dice: “Toca la imagen que representa el sonido /s/ como en *sapo*”.
 - “Toca la imagen que representa el sonido /m/ como en *mapa*”. (Como Simón no dijo que tocaran esa imagen, los estudiantes no deben tocar la imagen).

MÁS AYUDA CON LA CORRESPONDENCIA LETRA-SONIDO

Pisa y deletrea

- Pegue las Tarjetas grandes de letras para *a*, *e*, *i*, *o* y *u* en una fila en el suelo.
- Pegue las Tarjetas grandes de letras para *s*, *l*, *d* y *n* en una fila debajo de la fila de las tarjetas de las vocales.
- Pida a un estudiante que repase las letras de las vocales pisando cada una y pronunciando el sonido en voz alta.
- Pida a otro estudiante que haga lo mismo con los sonidos de las consonantes.
- Pida a un tercer estudiante que deletree la palabra *seda* pisando las Tarjetas grandes de letras en el orden correcto.
- Pregunte a la clase si el estudiante deletreó la palabra *seda* correctamente.
- Trabaje con el resto de las palabras.

Palabras posibles

- | | | | |
|---------|---------|----------|----------|
| 1. lema | 5. nada | 9. onda | 13. dona |
| 2. dedo | 6. luna | 10. dado | 14. nulo |
| 3. sala | 7. lana | 11. soda | 15. lona |
| 4. nido | 8. sal | 12. silo | 16. lisa |

Bingo de letras

Nota: Puede crear tarjetas de bingo usando plantillas que se pueden encontrar en varios sitios web.

- Haga suficientes tarjetas de bingo con las letras repasadas en la primera parte de la Unidad 1, de manera que cada estudiante tenga una.
- Escriba las mismas letras en tiras de papel y colóquelas en una caja.
- Entregue a cada estudiante una tarjeta de bingo y fichas.
- Explique que sacará las letras de la caja y que los estudiantes deben colocar una ficha sobre su tarjeta de bingo si encuentran esa letra.
- Explique que cuando se cubran todas las letras de una tarjeta el estudiante debe decir “bingo”.

Letras repasadas en la primera parte de la Unidad 1:

1. *a, e, i, o, u*
2. *m, p, s, l, d, n*

MÁS AYUDA CON LA ESCRITURA

Dictado de sonidos

- Pida a los estudiantes que saquen lápiz y papel.
- Reparta hasta veinte Tarjetas grandes de letras para las letras y los sonidos enseñados en la primera parte de la Unidad 1.
- Diga un sonido y pida a los estudiantes que tengan la tarjeta de ese sonido que se pongan de pie. Pida al resto de los estudiantes que escriban la letra en su hoja de papel.
- Anime a los estudiantes a que escriban la letra en el aire o en sus escritorios antes de escribirla en la hoja de papel. Deben escribir cada letra en mayúscula y en minúscula.

- Repita con el resto de los sonidos.
- Asegúrese de que cada estudiante tenga la oportunidad de tener una Tarjeta grande de letras.

Letras repasadas en la primera parte de la Unidad 1:

1. *a, e, i, o, u*
2. *m, p, s, l, d, n*

Páginas de actividades de caligrafía

- Pida a los estudiantes que completen las Páginas de actividades P1.1-P1.6.

Páginas de actividades P1.1-P1.6

REPASAR LAS CONSONANTES *M, P, S, L, D, N*

Clasificar palabras con cajas

- Haga tarjetas con palabras decodificables que comiencen con las letras *m, p, s, l, d* y *n* (una palabra por tarjeta).
- Etiquete una caja para cada letra.
- Pida a los estudiantes que lean las palabras de las tarjetas y que digan con qué letra comienzan.
- Pida a los estudiantes que coloquen las tarjetas de palabras en las cajas correspondientes.
- **Variación:** En lugar de usar cajas, puede pedir a los estudiantes que ordenen las tarjetas de palabras en una tabla de bolsillos.



Palabras con <i>m y p</i>	Palabras con <i>s y l</i>	Palabras con <i>d y n</i>
1. mamá	1. liso	1. dado
2. pipa	2. sapo	2. nana
3. miel	3. lupa	3. nido
4. papa	4. suma	4. dona

Compra letras

- Haga tarjetas con palabras decodificables que comiencen con las letras *m*, *p*, *s*, *l*, *d* y *n* (una palabra por tarjeta).
- Entregue a cada estudiante una bolsa de papel. Cada bolsa debe tener escrita por fuera una de las consonantes que se están repasando.
- Repase el sonido que representan las letras.
- Despliegue las tarjetas en el suelo y diga a los estudiantes que irán de compras. Cada estudiante debe llenar su bolsa con tarjetas de palabras que contengan la letra que está escrita en su bolsa.
- Una vez que los estudiantes hayan recogido todas las tarjetas, deben turnarse para compartir lo que “compraron” en su salida de compras.

Palabras con <i>p</i> y <i>m</i>	Palabras con <i>s</i> y <i>l</i>	Palabras con <i>n</i> y <i>d</i>
1. papá	1. sílaba	1. nene
2. puma	2. lema	2. dedo
3. papi	3. secar	3. nudo
4. mapa	4. listo	4. dado

LEER PALABRAS DE DOS SÍLABAS

El hombre borrador

- Dibuje una figura de palitos en la pizarra.
- Diga a los estudiantes que está pensando en una palabra.
- Dibuje en la pizarra un cuadro por cada letra de la palabra.
- Pida a un estudiante que adivine una letra.
- Si el estudiante adivina una letra que esté en la palabra, escriba la letra en el cuadro correspondiente.
- Si el estudiante dice una letra que no esté en la palabra, borre una de las partes del cuerpo de la figura.
- Repita con todos los estudiantes hasta que haya borrado la figura completamente (lo que significaría que usted ha ganado) o hasta que haya llenado todos los cuadros (lo que significaría que los estudiantes han ganado), lo que ocurra primero.
- Si el tiempo lo permite, repita con otra palabra.

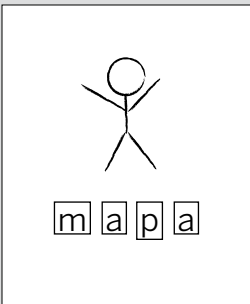

Tarjetas para moverse

- Escriba palabras y frases decodificables en cartulina para crear tarjetas para moverse. Cada palabra o frase debe describir una acción o un movimiento que los estudiantes puedan representar.
- Muestre a los estudiantes la tarjeta para moverse. Pídales que la lean y que luego realicen la acción.
- Use las tarjetas para moverse durante las transiciones.
- A continuación se muestran algunos ejemplos.

- | | | |
|---------------|-----------------------|-------------------|
| 1. saltar | 4. levantar la pierna | 7. pisotear |
| 2. trotar | 5. aplaudir | 8. sonreír |
| 3. levantarse | 6. sentarse | 9. ponerse triste |

Rotafolio de frases

Nota: Este juego se juega mejor en grupos pequeños o en el centro.

- Corte veinte tiras de papel.
- Escriba las siguientes palabras decodificables en diez tiras de papel, una palabra por tira: *malo, pesado, feo, bonita, bueno, linda, solo, liso, limpio, lista*.
- Escriba los siguientes sustantivos decodificables en tiras de papel, un sustantivo por tira: *miel, niña, pato, mesa, sapo, día, sol, papa, mamá, pipa*.
- Coloque las primeras diez tiras de papel una sobre otra y engánchelas con un clip en una cartulina.
- De la misma manera, coloque el resto de las tiras de papel en la cartulina al lado de los adjetivos.
- Al combinar las tiras de papel y agregar un artículo al inicio de la frase, los estudiantes pueden crear hasta cien frases decodificables, aunque algunas no tengan sentido.

MÁS AYUDA CON LA ORTOGRAFÍA

Deletreo con sellos

- Consiga varios conjuntos de sellos de letras mayúsculas y minúsculas (disponibles en papelerías, tiendas de suministros para el maestro, etc.). Reparta solo las letras de las vocales y consonantes enseñadas durante la primera parte de esta unidad.
- Pida a los estudiantes que saquen una hoja de papel.
- Diga una palabra y pida a los estudiantes que la escriban usando los sellos de letras. Recuérdeles que deben usar las letras mayúsculas al inicio de cada palabra.
- Trabaje con el resto de las palabras.

- | | | |
|---------|---------|----------|
| 1. dado | 5. dedo | 9. nudo |
| 2. nene | 6. nana | 10. dona |
| 3. lupa | 7. papi | 11. suma |
| 4. mapa | 8. miel | 12. papa |

Dictado de palabras

- Dicte a los estudiantes las palabras de las cajas.
- Pídales que identifiquen cuántas sílabas tienen y las cuenten con los dedos.
- Dicte tantas palabras como el tiempo lo permita. Elija palabras basándose en las necesidades de los estudiantes.

Palabras de dos sílabas

- | | | |
|---------|----------|----------|
| 1. lupa | 6. nido | 11. lame |
| 2. mesa | 7. luna | 12. palo |
| 3. mamá | 8. sola | 13. liso |
| 4. pelo | 9. nada | 14. malo |
| 5. pino | 10. dime | 15. duna |

Palabras de tres sílabas

- | | | |
|------------|------------|-------------|
| 1. pomelo | 6. pesado | 11. sonido |
| 2. moneda | 7. peludo | 12. salida |
| 3. pomada | 8. pasado | 13. molido |
| 4. salones | 9. dilema | 14. salado |
| 5. medida | 10. pedido | 15. palmada |

ESCRIBIR FRASES

Copiar e ilustrar frases

Nota: Este juego se juega mejor en grupos pequeños.

- Elija frases de la lectura “En la loma” y escríbalas en la pizarra.
- Pida a los estudiantes que copien las frases en una hoja de papel y que añadan ilustraciones.

Dictado con frases

- Diga a los estudiantes que saquen un lápiz y una hoja de papel.
- Explique que usted dirá una serie de frases. La mayoría tendrá palabras comunes y vocabulario esencial.
- Pida a los estudiantes que escriban cada frase que usted dice.
- En cada frase que diga, levante un dedo por cada palabra.
- Pida a los estudiantes que cuenten las palabras y que dibujen una línea en sus hojas por cada palabra que escuchen, dejando un espacio de un dedo entre cada línea.
- Cuando los estudiantes hayan dibujado las líneas, pídales que escriban cada palabra, letra por letra. Recuérdeles que deben usar minúsculas al inicio de cada frase. Finalmente, pida a los estudiantes que le lean las frases.
- Escriba las frases en la pizarra y pida a los estudiantes que corrijan su trabajo.



Nota: Dicte tantas frases como el tiempo lo permita. Elija las frases basándose en las necesidades de los estudiantes.

1. la pipa lisa
2. el dedo morado
3. el nene lindo
4. el nudo solo
5. el puma peludo
6. el nido alto
7. la dona dulce
8. la nana mandona
9. el dado roto
10. la sopa salada

Tiras de frases

Nota: Este juego se juega mejor en grupos pequeños.

- Elija oraciones del Libro de lectura *Nina, la llama* que se puedan ilustrar y cópielas en tiras de papel largas. Coloque las tiras de papel en su tabla de bolsillos.
- Pida a los estudiantes que elijan una oración para ilustrar.

Completa las frases

- Pida a los estudiantes que completen las Páginas de actividades P1.7 y P1.8.
- Pídeles que lean las palabras de la caja en la parte superior de la página de actividades y las frases incompletas que están debajo.
- Pida a los estudiantes que encuentren las palabras correspondientes para cada frase y que las escriban en la línea.

MÁS AYUDA CON PALABRAS COMUNES

Completa las palabras comunes

- Reparta la Página de actividades P1.9.
- Diga a los estudiantes que lean las palabras comunes en la parte de arriba de la página de actividades y las oraciones que les siguen.
- Pida a los estudiantes que encuentren la palabra común que corresponda a cada oración y que las escriban sobre la línea.

LEER CAPÍTULO DECODIFICABLES

“En la loma”

- Pida a los estudiantes que lean “En la loma” en el Libro de lectura *Nina, la llama*.
- Explique que una loma es una colina con poca altura.

Preguntas para comentar sobre “En la loma”

1. **Literal.** ¿A dónde fueron Dani y su familia? (*a comer*)
2. **Literal.** ¿Qué comía Nina? (*un pan*)
3. **Literal.** ¿Por qué se enojaron con Nina? (*porque comía un pan*)
4. **Literal.** ¿Qué le dio Dani a Nina? (*jugo de pepino*)
5. **Evaluativa.** ¿Por qué Nina no debió comer el pan? (*porque no era para ella*)
6. **Para inferir.** ¿Por qué Nina está contenta al final del capítulo? (*porque Dani le dio jugo de pepino*)

RESPONDER PREGUNTAS SOBRE EL CAPÍTULO

Páginas de actividades de preguntas sobre el capítulo “En la loma”

- Pida a los estudiantes que completen las preguntas sobre el capítulo en las Páginas de actividades P1.10–P1.12.

ORDENAR LA SECUENCIA DE EVENTOS DEL CAPÍTULO

Secuencia de eventos de “En la loma”

Pida a los estudiantes que completen las Páginas de actividades P1.13-P1.16.

IDENTIFICAR SUSTANTIVOS

Clasificar sustantivos y otras palabras

Nota: En este ejercicio, los estudiantes diferenciarán los sustantivos de otros tipos de palabras.

- Escriba las palabras decodificables de la caja en tarjetas (una palabra por tarjeta). Algunas de las palabras son sustantivos.
- Etiquete una caja con una imagen de una persona, una caja con la imagen de una cosa y una última caja con una señal de prohibido.
- Pida a los estudiantes que lean cada palabra e indiquen si es un sustantivo o no.
- Pida a los estudiantes que decidan si la palabra nombra a una persona o una cosa.
- Pida a los estudiantes que coloquen las tarjetas de palabras en las cajas apropiadas.



Variación: Use imágenes en lugar de palabras para que los estudiantes las ordenen.

Sustantivos que nombran a personas	Sustantivos que nombran cosas	Otras palabras
1. mujer	1. mesa	1. feo
2. niño	2. lápiz	2. sola
3. maestra	3. hoja	3. listo
4. mesero	4. roca	4. bueno
5. policía	5. libro	5. pesado
6. papá	6. mapa	6. molido
7. tío	7. lupa	7. feliz

MÁS AYUDA CON LOS NOMBRES DE LAS LETRAS

Busca la pareja

Nota: Este juego se juega mejor en grupos pequeños.

- Escriba cada letra enseñada durante la primera parte de esta unidad en tarjetas pequeñas. Debe haber un par de tarjetas por cada letra.
- Mezcle las tarjetas y colóquelas en una mesa mirando hacia abajo.
- Pida a los estudiantes que volteen dos tarjetas por turno, tratando de encontrar dos tarjetas iguales.
- Si un estudiante encuentra una pareja, se queda con esas tarjetas.
- Permita que el juego continúe hasta que todas las parejas hayan sido encontradas.

Variación: Puede usar letras mayúsculas y minúsculas para emparejar.

MÁS AYUDA CON EL ORDEN ALFABÉTICO

Hilo de abecedario

Note: Este juego se juega mejor en grupos pequeños.

- Haga copias en cartulina del modelo de la Página de actividades P1.17. Recórtelas y reparta trozos largos de cuerda. Las letras estudiadas hasta ahora estarán escritas sin ningún orden en particular.
- Pida a los estudiantes que encuentren las tarjetas de las vocales y que las aten con la cuerda siguiendo el orden de las vocales. Luego, pídale que conecten las tarjetas de las consonantes siguiendo el orden alfabético.

Nota: Si no quiere copiar el modelo en cartulina, use las páginas de actividades y pida a los estudiantes que conecten las letras con lápiz.

Conecta las letras

Pida a los estudiantes que completen la Página de actividades P1.18.

EMPAREJAR MAYÚSCULAS Y MINÚSCULAS

Hilo de mayúsculas

Nota: Este juego se juega mejor en grupos pequeños.

- Haga copias en cartulina del modelo de la Página de actividades P1.19. Recórtelas y reparta trozos largos de cuerda. Las letras estudiadas hasta ahora estarán escritas en mayúscula y minúscula en tarjetas separadas.
- Pida a los estudiantes que conecten las tarjetas minúsculas con sus pares en mayúscula usando la cuerda.

Nota: Si no quiere copiar el modelo en cartulina, use las páginas de actividades y pida a los estudiantes que conecten las letras con lápiz.

Páginas de actividades
P1.17-P1.18



Página de actividades P1.19



10

REPASO

Código básico y palabras comunes

ENFOQUE PRINCIPAL DE LA LECCIÓN

Destrezas fundamentales

Los estudiantes mezclarán y segmentarán palabras multisilábicas en

voz alta. **TEKS 1.2.A.iv; TEKS 1.2.A.v**

Los estudiantes identificarán las siguientes correspondencias letra-sonido

del código básico: /f/ > F y f. **TEKS 1.2.B.i**

Ortografía

Los estudiantes usarán palabras que nombran direcciones mientras escriben la

letra minúscula 'f' y la letra mayúscula F. **TEKS 1.3.D**

Los estudiantes desarrollarán la escritura escribiendo las palabras de forma

legible. **TEKS 1.2.C.ii**

Destrezas fundamentales

Los estudiantes decodificarán y escribirán palabras multisilábicas.

TEKS 1.2.B.vi; TEKS 1.2.C.ii

Los estudiantes usarán sílabas para formar palabras. **TEKS 1.2.A.vii**

EVALUACIÓN FORMATIVA

Observación

Mezclar y segmentar sílabas

TEKS 1.2.A.v; TEKS 1.2.A.vii

TEKS 1.2.A.iv demuestre conciencia fonológica al segmentar palabras habladas en sílabas individuales; **TEKS 1.2.A.v** demuestre conciencia fonológica al mezclar sílabas habladas complejas, incluyendo sílabas trabadas, para formar palabras multisilábicas; **TEKS 1.2.A.vii** demuestre conciencia fonológica al manipular sílabas en las palabras; **TEKS 1.2.B.i** demuestre y aplique conocimiento fonético al identificar y asociar sonidos con letras individuales; **TEKS 1.2.B.vi** demuestre y aplique conocimiento fonético al decodificar palabras que tengan de tres a cuatro sílabas; **TEKS 1.2.C.ii** demuestre y aplique conocimiento ortográfico al escribir palabras con patrones comunes, tales como CV, VC, CCV, CVC, VCV, CVCV, CCVCV y CVCCV; **TEKS 1.3.D** identifique y use palabras que nombren acciones, direcciones, posiciones, secuencias, categorías y ubicaciones.

VISTAZO A LA LECCIÓN

	Agrupación	Duración	Materiales
Destrezas fundamentales (10 min)			
A calentar motores: – Mezclar y segmentar sílabas (Conciencia fonológica)	Toda la clase	10 min	Tarjetas de imágenes (foca, fresa, fútbol, familia)
Ortografía (10 min)			
Repaso de ortografía (Fonética, Conceptos impresos) – Trazar letras	Individual	10 min	<input type="checkbox"/> Páginas de actividades 10.1, 10.2
Destrezas fundamentales (20 min)			
Cadenas de palabras con tarjetas grandes (Fonética)	Grupos pequeños	20 min	<input type="checkbox"/> Tarjetas grandes de letras para <i>a, e, i, o, s, l, m, p, n, d, v, f</i>
Material para llevar a casa			
Escritura			<input type="checkbox"/> Página de actividades 10.3

PREPARACIÓN PREVIA

Destrezas fundamentales

- Mire el ejemplo de Registro de observación de mezcla y segmentación en voz alta que se encuentra en la sección Recursos para el maestro para familiarizarse con la manera en la que deberá documentar el desempeño de los estudiantes. Haga una copia en blanco de este registro, anote en orden alfabético el nombre de los estudiantes de su salón de clase y téngalo listo para usarlo en la actividad de Mezclar y segmentar.
- Reúna y tenga a la mano las Tarjetas de imágenes para las palabras *foca*, *fresa*, *fútbol* y *familia* que utilizará para la actividad de mezcla y segmentación.
- Desprenda con anticipación las Páginas de actividades 10.1 para distribuir las a los estudiantes para la práctica de trazo de letras.
- Prepare las Tarjetas grandes de letras: *a, i, o, u, m, p, l, d, n, f*.

Recursos adicionales

- Vea las actividades en Apoyo adicional al final de la lección para más apoyo para mezclar y segmentar palabras.

Lección 10: Código básico

Destrezas fundamentales



Enfoque principal

Los estudiantes mezclarán y segmentarán palabras multisilábicas en voz alta.

✚ **TEKS 1.2.A.iv; TEKS 1.2.A.v**

Los estudiantes identificarán las siguientes correspondencias letra-sonido

✚ del código básico: /f/ > F y f. **TEKS 1.2.B.i**

A CALENTAR MOTORES (10 MIN)



Ir al punto de reunión



Mezclar y segmentar sílabas

En esta sección, los estudiantes practicarán las rutinas académicas de Mezclar y segmentar sílabas con palabras de dos o tres sílabas.

Mezclar sílabas

- Explique a los estudiantes que usted dirá algunas sílabas en voz alta y ellos tendrán que mezclarlas para formar palabras completas.
- Muestre la tarjeta con la imagen de la foca y diga la palabra en voz alta.
- Usando el protocolo de gestos para mezclar palabras, diga *foca* de manera segmentada (*fo-ca*), haciendo énfasis en cada sílaba al mismo tiempo que une sus dedos índice y pulgar.
- Mezcle los sonidos y diga la palabra *foca*. Al terminar, forme un puño con la mano.
- Pida a los estudiantes que repitan uniendo sus dedos al decir las sílabas y que formen un puño al terminar.

Para mezclar

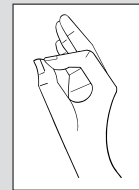

Para segmentar

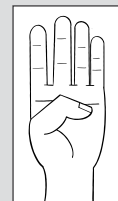

✚ **TEKS 1.2.A.iv** demuestre conciencia fonológica al segmentar palabras habladas en sílabas individuales; **TEKS 1.2.A.v** demuestre conciencia fonológica al mezclar sílabas habladas complejas, incluyendo sílabas trabadas, para formar palabras multisilábicas; **TEKS 1.2.B.i** demuestre y aplique conocimiento fonético al identificar y asociar sonidos con letras individuales.

Apoyo a la enseñanza

Pida a los estudiantes que interpretan las palabras con movimientos. De este modo, se conectan los sonidos que componen las palabras con sus significados.

Segmentar sílabas

- Explique a los estudiantes que usted dirá algunas palabras en voz alta y ellos tendrán que segmentarlas en sílabas.
- Muestre la tarjeta con la imagen de la foca y diga en voz alta la palabra.
- Usando el protocolo de gestos para segmentar palabras, levante la mano y muestre cuatro dedos de la mano mientras dice la palabra *foca*.
- Haga que los estudiantes repitan la palabra después de usted.
- Mueva el dedo índice mientras dice la primera sílaba, *fo*.
- Mueva el dedo medio mientras dice la segunda sílaba, *ca*.
- Haga que los estudiantes repitan después de usted.
- Repita los mismos pasos con el resto de las palabras.

1. foca fo-ca

2. fresa fre-sa

3. fútbol fút-bol

4. familia fa-mi-lia



Observación: Mezclar y segmentar sílabas

Observe a diferentes estudiantes mientras mezclan cada palabra. Tome nota del desempeño de los estudiantes en el Registro de observación de mezcla y segmentación en voz alta.

Lección 10: Código básico Ortografía



Enfoque principal

Los estudiantes usarán palabras que nombran direcciones mientras escriben la letra minúscula *f* y la letra mayúscula *F*. **TEKS 1.3.D**

Los estudiantes desarrollarán la escritura escribiendo las palabras de forma legible. **TEKS 1.2.C.ii**

TEKS 1.2.C.ii demuestre y aplique el conocimiento ortográfico al escribir palabras con patrones comunes, tales como CV, VC, CCV, CVC, VCV, CVCV, CCVCV y CVCCV; **TEKS 1.3.D** identifique y use palabras que nombren acciones, direcciones, posiciones, secuencias, categorías y ubicaciones.

REPASO DE ORTOGRAFÍA (10 MIN)



Trabajar en mi espacio



Trazar letras

- Pida a los estudiantes que se sienten en sus escritorios para realizar esta actividad.
- Explíqueles que realizarán esta actividad de forma individual.
- Distribuya la Página de actividades 10.1.
- Explíqueles que ahora van a practicar la escritura del sonido /f/ en letra mayúscula y minúscula. Recuérdeles que todas las letras se pueden escribir en mayúscula y en minúscula.
- Muestre a los estudiantes cómo escribir la letra minúscula para representar el sonido /f/. Pídales que repitan el sonido /f/ después de usted.
- Escriba una *f* grande en letra minúscula en la pizarra y describa lo que está haciendo usando las instrucciones que se indican en la siguiente gráfica.

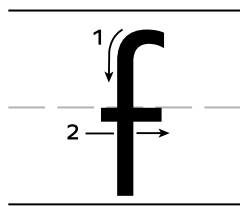

Empiezo un poco más debajo de la línea superior.

1. bastón hacia la izquierda (levantar)
2. línea horizontal hacia la derecha

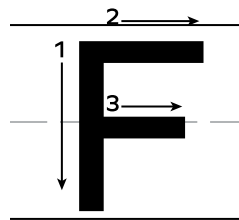

Empiezo en la línea superior.

1. línea vertical hacia abajo (levantar)
2. línea horizontal hacia la derecha (levantar)
3. línea horizontal hacia la derecha

- Demuestre cómo trazar la misma letra dos o tres veces más.
- Pida a los estudiantes que tracen la letra en el escritorio con la punta del dedo.
- Pida a los estudiantes que tracen y copien la *f* minúscula en la página de actividades.
- Anime a los estudiantes a decir el sonido /f/ cada vez que escriban la letra.

Página de actividades 10.1





- Repita los mismos pasos para la *F* mayúscula. Comente la diferencia entre la *F* mayúscula y la *f* minúscula.
- Recuerde a los estudiantes que las letras mayúsculas se usan para escribir la primera letra de la primera palabra de una oración y para la primera letra del nombre de una persona o un lugar.
- Si el tiempo lo permite, distribuya la Página de actividades 10.2 y pida a los estudiantes que miren las palabras en la parte superior de la página. En grupo, lean en voz alta cada palabra. Luego, pida a los estudiantes que, de manera individual, identifiquen los nombres de las fotografías y escriban cada palabra debajo de la fotografía correspondiente.

Lección 10: Código básico

Destrezas fundamentales



Enfoque principal

Los estudiantes decodificarán y escribirán palabras multisilábicas.

➔ **TEKS 1.2.B.vi; TEKS 1.2.C.ii**

➔ Los estudiantes usarán sílabas para formar palabras. **TEKS 1.2.A.vii**

CADENAS DE PALABRAS CON TARJETAS GRANDES (20 MIN)



Trabajar en grupos pequeños

- Divida la clase en varios grupos pequeños (de tres o cuatro estudiantes).
- Reparta entre los grupos las Tarjetas grandes de letras para *a, i, o, u, m, p, l, d, n, f* que preparó previamente, repasando cada sonido de las tarjetas a medida que las reparte.
- Pida a cada grupo de estudiantes que encuentren las tarjetas de los sonidos que forman la palabra *fino* y que se paren en fila para formar la palabra correctamente.



➔ **TEKS 1.2.B.vi** demuestre y aplique conocimiento fonético al decodificar palabras que tengan de tres a cuatro sílabas;
TEKS 1.2.C.ii escribir palabras con patrones comunes, tales como CV, VC, CCV, CVC, VCV, CVCV, CCVCV y CVCCV;
TEKS 1.2.A.vii demuestre conciencia fonológica al manipular sílabas en las palabras.

- Si es necesario, ayude a los estudiantes a ponerse en el orden correcto.
- Una vez que la palabra esté formada correctamente, diga: “Si acá dice *fino*, muéstrenme cómo se escribe *pino*”.
- Pida a un grupo que pase al frente para poner el ejemplo. El estudiante con la letra *f* debe sustituir su letra con la letra *p*. El resto de los grupos hace lo mismo.
- Pregunte a los estudiantes qué sonido —o letra— cambió en la palabra *fino* para formar la palabra *pino*. Pregúnteles si cambiaron el sonido —o la letra— inicial, del medio o final. (*inicial*)
- Continúe este proceso hasta que se hayan formado todas las palabras de la cadena que aparece en la caja de abajo si el tiempo lo permite.

fino > pino > pan > dan > fama > dama > taco > foco > poco



Verificar la comprensión

Supervise el desempeño de los estudiantes mientras avanzan de una palabra a la siguiente.

Fin de la lección

Material para llevar a casa

ESCRITURA

- Pida a los estudiantes que lleven a casa la Página de actividades 10.3 para que practiquen la formación de palabras con un miembro de la familia.

Página de actividades 10.3



Lección 10: Código básico

Apoyo adicional

MÁS AYUDA CON MEZCLAR Y SEGMENTAR

Empujar y decir

- Haga una copia de la Página de actividades RM 1.2 por estudiante.
- Reparta a cada estudiante un conjunto de objetos pequeños (bloques, frijoles, fichas, etc.).
- Explique a los estudiantes que les dirá palabras para que las segmenten en sílabas.
- Las cajas y objetos representan el número de sílabas de una palabra.
- Use las siguientes palabras para que los estudiantes practiquen la segmentación.

1. fecha

2. forma

3. filtro

4. ficha

5. frío

6. familia

7. fiesta

8. famoso

- Los estudiantes segmentarán las palabras y colocarán un objeto en una de las cajas por cada sílaba. Luego, deslizarán un dedo por debajo de las cajas mientras repiten la palabra mezclada, como leyendo.

Mezclar sonidos en equipo

- Divida la clase en dos grupos y pida a cada grupo que forme una fila.
- Diga una palabra segmentada (por ejemplo, *fá-cil*) y pida al primer estudiante de cada fila que la mezcle.
- El primer estudiante que mezcle la palabra correctamente obtiene un punto para su grupo. Luego, ambos estudiantes deben ir al final de sus respectivas filas.
- Si ningún estudiante pudo mezclar la palabra correctamente, pida a ambos estudiantes que vayan al final de sus respectivas filas y deje que los siguientes estudiantes de la fila tomen su turno.

La bolsa de los sonidos misteriosos

- Diga a los estudiantes que van a jugar a adivinar qué imágenes empiezan con el sonido /f/. Mezcle las tarjetas de imágenes de foca, fresa, fútbol, familia dentro de una bolsa de papel.
- Pídale a un voluntario que se acerque y saque una tarjeta.
- Pídale que muestre la tarjeta a la clase y que diga el nombre de lo que ve y si esa imagen empieza con el sonido /f/. Seguidamente, segmenten en sílabas la palabra con toda la clase.
- Siga así con el resto de las tarjetas.
- Use las siguientes palabras y segméntelas para los estudiantes.

- | | |
|-----------|-------------|
| 1. foto | 4. fantasma |
| 2. fuente | 5. fiesta |
| 3. fideo | 6. feo |

MÁS AYUDA CON LA LECTURA

Bingo

- Haga una copia de la Página de actividades RM 10.2. Recorte las tarjetas de palabras.
- Haga suficientes copias de la Página de actividades RM 10.1 de manera que cada estudiante tenga un tablero de juego.

Nota: Copie y recorte los tableros de juego y las tarjetas de palabras para poder usarlas más adelante.

- Los estudiantes pueden usar cualquier tipo de fichas para cubrir sus espacios en los tableros del juego (por ejemplo, cubos, frijoles o monedas).
- Reparta un tablero de juego por estudiante. Diga a los estudiantes que se tomen unos minutos para leer en voz alta cada palabra de su tablero.
- A medida que escoge y lee cada tarjeta, los estudiantes deben buscar la palabra en sus tableros de juego.
- Pida a los estudiantes que coloquen un dedo en la palabra si la encuentran y que la lean en voz alta para confirmar que sea la palabra correcta antes de cubrir el espacio.



Nota cultural

La lotería mexicana es un juego muy similar al bingo. La diferencia es que los tableros de la lotería mexicana incluyen coloridas imágenes surgidas del folclore. Además, los narradores de la lotería recitan ingeniosos versos para “cantar” las tarjetas, por ejemplo: “Perico, dame la pata y empiézame a platicar los trabajos que pasabas cuando no sabías hablar”.

- Si los estudiantes se equivocan, use la oportunidad para aclarar la confusión.
- Cuando los estudiantes cubran la palabra correctamente, pregunte: “¿Cómo supiste que era _____?”. Esta verbalización del conocimiento o de las estrategias es poderosa a la hora de reforzar el aprendizaje.
- Pueden jugar el juego hasta que un estudiante o toda la clase haya cubierto tres espacios en fila, o hasta que un estudiante haga bingo (es decir, cubra el tablero completo).

MÁS AYUDA CON LA ESCRITURA

Deletreo

- Use las Tarjetas grandes de letras y reparta un juego con las siguientes letras a cada estudiante: *a, e, i, o, s, l, m, p, n, d, v, f*.
- Diga la palabra *fino* y pida a los estudiantes que la deletreen usando las Tarjetas grandes de letras.
- Trabaje con el resto de las palabras.

1. fino

4. fosa

7. lima

2. mapa

5. pena

8. loma

3. piso

6. pida

9. malo

REPASO

Código básico

ENFOQUE PRINCIPAL DE LA LECCIÓN

Destrezas fundamentales

Los estudiantes mezclarán y segmentarán palabras multisilábicas en voz alta.

✚ **TEKS 1.2.A.iv; TEKS 1.2.A.v**

Los estudiantes identificarán la correspondencia letra-sonido del código básico:

✚ /t/ > t y T. **TEKS 1.2.B.i**

Ortografía

Los estudiantes usarán palabras que nombren direcciones mientras escriben la

✚ letra minúscula t y la letra mayúscula T. **TEKS 1.3.D**

Los estudiantes decodificarán y escribirán palabras multisilábicas.

✚ **TEKS 1.2.A.iii; TEKS 1.2.B.vi; TEKS 1.2.C.ii**

EVALUACIÓN FORMATIVA

Observación

Mezclar y segmentar en voz alta

✚ **TEKS 1.2.A.iv; TEKS 1.2.A.v**

✚ **TEKS 1.2.A.iv** demuestre conciencia fonológica al segmentar palabras habladas en sílabas individuales; **TEKS 1.2.A.v** demuestre conciencia fonológica al mezclar sílabas habladas complejas, incluyendo sílabas trabadas, para formar palabras multisilábicas; **TEKS 1.2.B.i** demuestre y aplique conocimiento fonético al identificar y asociar sonidos con letras individuales; **TEKS 1.3.D** identifique y use palabras que nombren acciones, direcciones, posiciones, secuencias, categorías y ubicaciones; **TEKS 1.2.A.iii** demuestre conciencia fonológica al reconocer el cambio en la palabra hablada cuando se agrega, se cambia o se quita una sílaba específica; **TEKS 1.2.B.vi** demuestre y aplique conocimiento fonético al decodificar palabras que tengan de tres a cuatro sílabas; **TEKS 1.2.C.ii** demuestre y aplique conocimiento ortográfico al escribir palabras con patrones comunes, tales como CV, VC, CCV, CVC, VCV, CVCV, CCVCV y CVCCV.

VISTAZO A LA LECCIÓN

	Agrupación	Duración	Materiales
Destrezas fundamentales (15 min)			
A calentar motores: – Mezclar y segmentar – Adivinar la palabra (Conciencia fonológica, Fonética)	Toda la clase	15 min	<input type="checkbox"/> Tarjetas de consonantes <input type="checkbox"/> Tarjetas de imágenes (taco, toro)
Ortografía (25 min)			
Repaso de ortografía (Fonética, Conceptos impresos) – Trazar letras	Toda la clase	15 min	<input type="checkbox"/> Páginas de actividades 11.1, 11.2
Cadenas de palabras con tarjetas grandes (Ortografía)	Grupos pequeños	10 min	<input type="checkbox"/> Tarjetas grandes de letras para <i>a, c, i, m, o, s, t, z</i>
Material para llevar a casa			
Escritura			<input type="checkbox"/> Página de actividades 11.3

PREPARACIÓN PREVIA

Destrezas fundamentales

- Mire el Registro de observación de mezcla y segmentación en voz alta que se encuentra en la sección Recursos para el maestro para familiarizarse con la manera en la que deberá documentar el desempeño de los estudiantes. Haga una copia en blanco de este registro, anote en orden alfabético el nombre de los estudiantes de su salón de clase y téngalo listo para usarlo en la actividad de Mezclar y segmentar en voz alta.
- Tenga preparadas las Tarjetas de imágenes de taco, toro de modo que pueda realizar la actividad Adivinar la palabra.
- Prepare las Tarjetas grandes de letras que aparecen en Vistazo a la lección para la actividad de Cadenas de palabras con tarjetas grandes: *a, c, i, m, o, s, t, z*.

Recursos adicionales

- Haga suficientes copias de la Página de actividades RM 1.2 para cada estudiante antes de la actividad Empujar y decir.
- Para esta misma actividad, reúna un conjunto de objetos pequeños (frijoles, fichas, bloques, etc.) para entregar a cada estudiante.
- Prepare las Tarjetas grandes de letras *a, e, i, o, s, t, m, p, v, l, n, f, z* para la actividad de deletreo.
- Vea las actividades de Apoyo adicional al final de la lección para reforzar las destrezas de mezclar y segmentar sílabas, de lectura y escritura.

Lección 11: Código básico

Destrezas fundamentales



Enfoque principal

Los estudiantes mezclarán y segmentarán palabras multisilábicas en voz alta.

✦ **TEKS 1.2.A.iv; TEKS 1.2.A.v**

Los estudiantes identificarán la correspondencia letra-sonido /t/ > t y T.

✦ **TEKS 1.2.B.i**

A CALENTAR MOTORES (15 MIN)



Ir al punto de reunión



Mezclar y segmentar sílabas

En esta sección, los estudiantes practicarán las rutinas académicas de Mezclar y segmentar sílabas con palabras de dos o tres sílabas.

Mezclar

- Explique a los estudiantes que usted dirá algunas sílabas en voz alta y ellos tendrán que mezclarlas para formar palabras completas.
- Usando el protocolo de gestos para mezclar palabras, diga *tomate* de manera segmentada (*to-ma-te*), haciendo énfasis en cada sílaba al mismo tiempo que une sus dedos índice y pulgar.
- Mezcle los sonidos y diga la palabra *tomate*. Al terminar, forme un puño con la mano.
- Pida a los estudiantes que repitan uniendo sus dedos al decir las sílabas y que formen un puño al terminar.

Para mezclar

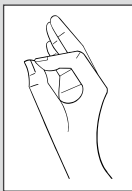

✦ **TEKS 1.2.A.iv** demuestre conciencia fonológica al segmentar palabras habladas en sílabas individuales; **TEKS 1.2.A.v** demuestre conciencia fonológica al mezclar sílabas habladas complejas, incluyendo sílabas trabadas, para formar palabras multisilábicas; **TEKS 1.2.B.i** demuestre y aplique conocimiento fonético al identificar y asociar sonidos con letras individuales; **TEKS 1.3.D** identifique y use palabras que nombren acciones, direcciones, posiciones, secuencias, categorías y ubicaciones.

Segmentar

- Explique a los estudiantes que usted dirá algunas palabras en voz alta y ellos tendrán que segmentarlas en sílabas.
- Usando el protocolo de gestos para segmentar palabras, levante la mano y muestre cuatro dedos de la mano mientras dice la palabra *tomate*.
- Haga que los estudiantes repitan la palabra después de usted.
- Mueva el dedo índice mientras dice la primera sílaba, *to*.
- Mueva el dedo medio mientras dice la segunda sílaba, *ma*.
- Mueva el dedo anular mientras dice la tercera sílaba, *te*.
- Haga que los estudiantes repitan después de usted.
- Repita los mismos pasos con el resto de las palabras.

- | | | | |
|-----------|-----------------|-----------|-----------------|
| 1. tijera | <i>ti-je-ra</i> | 4. tarta | <i>tar-ta</i> |
| 2. tesoro | <i>te-so-ro</i> | 5. tenis | <i>te-nis</i> |
| 3. tomate | <i>to-ma-te</i> | 6. tapete | <i>ta-pe-te</i> |



Observación: Mezclar y segmentar

Observe a diferentes estudiantes mientras mezclan cada palabra. Tome nota del desempeño de los estudiantes en el Registro de observación de mezcla y segmentación en voz alta.

Adivinar la palabra

- Diga a los estudiantes que van a jugar a adivinar qué imagen corresponde a cada palabra que empieza con el sonido /t/.
- Escriba las siguientes palabras en la pizarra: *taco*, *toro*. Aliste las Tarjetas de imágenes para estas palabras.
- Enseñe a la clase una de las tarjetas. Los estudiantes tienen que levantar la mano para decir la palabra que corresponde a esa tarjeta. Luego, el estudiante que acierte debe segmentar la palabra en sílabas en voz alta.
- Siga así con la otra tarjeta.

Para segmentar

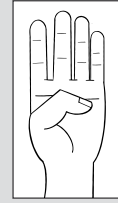

Apoyo a la enseñanza

Proporcione a los estudiantes un contexto para las palabras. Puede utilizar imágenes o los estudiantes pueden interpretar las palabras de acción con movimientos. De este modo, se conectan los sonidos que componen las palabras con sus significados.

Tarjetas de imágenes



Apoyo a la enseñanza

Pronuncie claramente las sílabas *ta*, *te*, *ti*, *to* y *tu*, y pida a los estudiantes que las digan con usted. Pronuncie las siguientes palabras marcando claramente el sonido /t/: *tambor*, *teja*, *tinta*, *tope* y *tubo*. Pida a los estudiantes que las repitan imitando su pronunciación.



Conexión bilingüe: Es posible que algunos estudiantes pronuncien la letra *t* en español como la letra *t* en inglés. Pero los sonidos de la *t* en estos dos idiomas son diferentes, ya que los puntos de articulación son también diferentes. La pronunciación de la letra *t* en español es dental: el ápice de la lengua se pega detrás de los dientes superiores; mientras que en inglés es alveolar: el ápice de la lengua se pega al alvéolo superior, con lo que el sonido resulta más fuerte.

Español	Inglés
Tomate	tomato
tele	TV
té	tea

- Muestre a los estudiantes la tarjeta de la letra *t*. Señale el contorno de la letra y coloque la tarjeta de la letra *t* en un lugar visible. Pronuncien juntos el sonido /t/.

Lección 11: Código básico Ortografía



Enfoque principal

Los estudiantes usarán palabras que nombren direcciones mientras escriben la letra minúscula *t* y la letra mayúscula *T*. **TEKS 1.3.D**

Los estudiantes decodificarán y escribirán palabras multisilábicas. **TEKS 1.2.A.iii; TEKS 1.2.B.vi; TEKS 1.2.C.ii**

REPASO DE ORTOGRAFÍA (15 MIN)



Trabajar en mi espacio



Trazar letras

- Pida a los estudiantes que se sienten en sus escritorios para realizar esta actividad.

TEKS 1.2.A.iii demuestre conciencia fonológica al reconocer el cambio en la palabra hablada cuando se agrega, se cambia o se quita una sílaba específica; **TEKS 1.2.B.vi** demuestre y aplique conocimiento fonético al decodificar palabras que tengan de tres a cuatro sílabas; **TEKS 1.2.C.ii** demuestre y aplique conocimiento ortográfico al escribir palabras con patrones comunes, tales como CV, VC, CCV, CVC, VCV, CVCV, CCVCV y CVCCV; **TEKS 1.3.D** identifique y use palabras que nombren acciones, direcciones, posiciones, secuencias, categorías y ubicaciones.



- Reparta la Página de actividades 11.1.
- Explique a los estudiantes que van a practicar la escritura del sonido /t/ en letra minúscula y mayúscula. Recuérdeles que todas las letras se pueden escribir en minúscula y en mayúscula.
- Muestre a los estudiantes cómo escribir la letra minúscula para representar el sonido /t/. Pídales que repitan el sonido /t/ después de usted.
- Escriba una *t* grande en letra minúscula en la pizarra y describa lo que está haciendo usando las instrucciones que se indican en la siguiente gráfica.

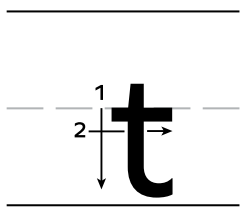

Empiezo entre la línea punteada y la línea superior.

1. línea larga hacia abajo (levantar).
 2. línea horizontal.
- Demuestre cómo trazar la misma letra dos o tres veces más.
 - Pida a los estudiantes que tracen la letra en el escritorio con la punta del dedo.
 - Pida a los estudiantes que tracen y copien la *t* minúscula en la página de actividades.
 - Anime a los estudiantes a decir el sonido /t/ cada vez que escriban la letra.
 - Repita los mismos pasos para la *T* mayúscula. Comente la diferencia entre la *T* mayúscula y la *t* minúscula.

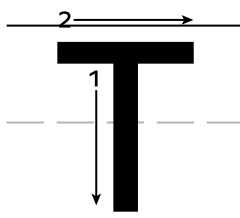

Empiezo en la línea superior.

1. línea larga hacia abajo (levantar).
2. línea horizontal.



- Recuerde a los estudiantes que las letras mayúsculas se usan para escribir la primera letra de la primera palabra de una oración y la primera letra del nombre de una persona o un lugar.
- Pida a los estudiantes que miren la Página de actividades 11.2. Junto con los estudiantes, lea en voz alta cada palabra. Luego, pídeles que identifiquen en voz alta los nombres de las imágenes y que escriban cada palabra debajo de la imagen correspondiente.

CADENAS DE PALABRAS CON TARJETAS GRANDES (10 MIN)



Trabajar en grupos pequeños

Tarjetas grandes de letras



- Pida a los estudiantes que se sienten en grupos pequeños (de tres o cuatro estudiantes).
- Reparta entre los grupos las Tarjetas grandes de letras que preparó previamente, repasando cada sonido de las tarjetas mientras las reparte.
- Diga a los estudiantes que los grupos que tengan una tarjeta con la letra de un sonido que esté en la palabra *tiza* deben elegir a un compañero para que pase al frente del salón de clase.
- Cada estudiante se coloca en el orden que le corresponde para formar la palabra *tiza*. Si es necesario, ayude a los estudiantes a ponerse en el orden correcto.
- Una vez que los estudiantes estén parados en el lugar correcto, pregunte a los estudiantes que están sentados si la palabra está bien escrita.
- Una vez que la palabra esté escrita correctamente, diga: “Si acá dice *tiza*, muéstrenme cómo se escribe *taza*”.
- El estudiante con la letra *i* debe regresar a su grupo y un estudiante del grupo que tenga la letra *a* debe pasar al frente para acomodarse y formar la nueva palabra.
- Pregunte a los estudiantes qué sonido —o letra— cambió en la palabra *tiza* para formar la palabra *taza*. Pregúnteles si cambiaron un sonido —o letra— inicial, del medio o final. (*del medio*)
- Continúe este proceso hasta que formen todas las palabras de la cadena de la caja si el tiempo lo permite.

tiza > taza > caza > cazo > casa > masa > misa > cosa



Verificar la comprensión

Supervise el desempeño de los estudiantes mientras pasan de una palabra a la siguiente.

Fin de la lección

Material para llevar a casa

ESCRITURA

- Pida a los estudiantes que se lleven a casa la Página de actividades 11.3 para practicar la escritura de las palabras con un miembro de su familia.

Página de actividades 11.3



Lección 11: Código básico

Apoyo adicional

MÁS AYUDA CON MEZCLAR Y SEGMENTAR

Empujar y decir

- Reparta una copia de la Página de actividades RM 1.2 a cada estudiante.
- Asimismo, reparta a cada estudiante un conjunto de objetos pequeños (bloques, monedas, frijoles, fichas, etc.).
- Explique a los estudiantes que dirá palabras para que ellos las segmenten en sonidos.
- Conforme los estudiantes segmentan las palabras en sonidos, colocarán un objeto en cada casilla por cada sonido que contiene la palabra (de izquierda a derecha). Por ejemplo, cuatro objetos para *toro*, cinco objetos para *tarde*.
- Si los estudiantes tienen dificultades para hacer esta actividad, diga la palabra pronunciando sus sonidos por separado (por ejemplo, /t/ /o/ /r/ /o/).

- Puede usar las siguientes palabras para esta actividad:

- | | |
|-----------------------------------|------------------------------------|
| 1. toro /t/ /o/ /r/ /o/ | 6. tarde /t/ /a/ /r/ /d/ /e/ |
| 2. tallo /t/ /a/ /y/ /o/ | 7. tronco /t/ /r/ /o/ /n/ /k/ /o/ |
| 3. taza /t/ /a/ /s/ /a/ | 8. tigre /t/ /i/ /g/ /r/ /e/ |
| 4. tomate /t/ /o/ /m/ /a/ /t/ /e/ | 9. tres /t/ /r/ /e/ /s/ |
| 5. tomar /t/ /o/ /m/ /a/ /r/ | 10. trueno /t/ /r/ /u/ /e/ /n/ /o/ |

Mezclar sonidos en equipo

- Divida a la clase en dos equipos y pídale a cada equipo que forme una fila.
- Diga una palabra segmentada (por ejemplo, “/a/ /t/ /a/ /r/”) y pida al primer estudiante de cada fila que la mezcle.
- El estudiante que mezcle la palabra correctamente obtiene un punto para su equipo. A continuación, ambos estudiantes deben ir a la parte trasera de sus respectivas filas.
- Si ninguno de los estudiantes mezcla correctamente la palabra, pídeles que vayan a la parte trasera de sus respectivas filas y que los siguientes estudiantes de la fila tomen su turno.
- Use las siguientes palabras y segméntelas para los estudiantes.

- | | |
|---|--|
| 1. tortuga /t/ /o/ /r/ /t/ /u/ /g/ /a/ | 5. tambor /t/ /a/ /m/ /b/ /o/ /r/ |
| 2. tenedor /t/ /e/ /n/ /e/ /d/ /o/ /r/ | 6. tren /t/ /r/ /e/ /n/ |
| 3. teléfono /t/ /e/ /l/ /e/ /f/ /o/ /n/ /o/ | 7. tiburón /t/ /i/ /b/ /u/ /r/ /o/ /n/ |
| 4. tractor /t/ /r/ /a/ /k/ /t/ /o/ /r/ | |

MÁS APOYO CON LA LECTURA

Frases

- Recuerde a los estudiantes que las palabras se pueden combinar para formar frases.
- Diga a los estudiantes que, cuando escribimos, dejamos un espacio entre cada palabra de una frase.
- Señale la frase *taco rico* en la pizarra y señale el espacio entre las dos palabras.
- Invite a un estudiante a leer la frase.
- Repita la actividad con el resto de las frases.

MÁS AYUDA CON LA ESCRITURA

Deletreo

- Reparta a los estudiantes las siguientes Tarjetas grandes de letras: *a, e, i, o, s, t, m, p, v, l, n, f, z.*
- Diga la palabra *tiza* y pida a los estudiantes que la deletreen usando las tarjetas de palabras.
- Continúe el ejercicio con el resto de las palabras.

1. tiza

2. té

3. peso

4. maní

5. fila

6. tina

7. manto

8. pavo

9. pena

10. vino

11. santo

12. nota

12

REPASO

Código básico

ENFOQUE PRINCIPAL DE LA LECCIÓN

Destrezas fundamentales

Los estudiantes mezclarán y segmentarán palabras multisilábicas.

✚ **TEKS 1.2.A.iv; TEKS 1.2.A.v; TEKS 1.2.B.vi**

Los estudiantes identificarán las siguientes correspondencias letra-sonido: /rr/

✚ inicial > r-R y /rr/ intervocálico > rr-RR. **TEKS 1.2.B.i**

Ortografía

Los estudiantes usarán palabras que nombran direcciones mientras escriben

✚ palabras con la letra inicial *r* y con la letra intervocálica *rr*. **TEKS 1.3.D**

Lectura

Con el apoyo de un adulto, los estudiantes identificarán los detalles clave del

✚ capítulo. **TEKS 1.6.G**

Los estudiantes leerán “Nina, Rosita y la torre” con propósito y comprensión, y responderán preguntas escritas sobre los detalles clave del cuento.

✚ **TEKS 1.4; TEKS 1.6.G**

Los estudiantes establecerán un propósito para la lectura del texto asignado con

✚ la ayuda de un adulto. **TEKS 1.6.A**

EVALUACIÓN FORMATIVA

Observación

Mezclar y segmentar sílabas

✚ **TEKS 1.2.A.iv; TEKS 1.2.A.v**

- ✚ **TEKS 1.2.A.iv** demuestre conciencia fonológica al segmentar palabras habladas en sílabas individuales; **TEKS 1.2.A.v** demuestre conciencia fonológica al mezclar sílabas habladas complejas, incluyendo sílabas trabadas, para formar palabras multisilábicas; **TEKS 1.2.B.i** demuestre y aplique conocimiento fonético al identificar y asociar sonidos con letras individuales; **TEKS 1.2.B.vi** demuestre y aplique conocimiento fonético al decodificar palabras que tengan de tres a cuatro sílabas; **TEKS 1.3.D** identifique y use palabras que nombren acciones, direcciones, posiciones, secuencias, categorías y ubicaciones; **TEKS 1.4** use la fluidez apropiada (velocidad, precisión y prosodia) cuando lee un texto al nivel de su grado escolar; **TEKS 1.6.A** establezca un propósito para la lectura de textos asignados y autoseleccionados con la asistencia de un adulto; **TEKS 1.6.G** evalúe los detalles para determinar qué es lo más importante con la asistencia de un adulto.

VISTAZO A LA LECCIÓN

	Agrupación	Duración	Materiales
Destrezas fundamentales (15 min)			
A calentar motores: – Mezclar y segmentar sílabas (Conciencia fonológica, Fonética)	Toda la clase/ Individual	5 min	<input type="checkbox"/> Tarjetas de imágenes (risa, perro, rosa, torre, rocas) <input type="checkbox"/> Tarjetas de imágenes (urraca, rosa)
Repaso de correspondencia letra-sonido: – A encontrar letras (Fonética, Conceptos impresos)	Toda la clase	10 min	<input type="checkbox"/> Tarjetas grandes de letras para <i>a, e, i, o, s, p, r, rr</i> <input type="checkbox"/> marcadores rojos
Ortografía (10 min)			
Repaso de ortografía (Fonética, Conceptos impresos) – Trazar letras	Individual	5 min	<input type="checkbox"/> Página de actividades 12.1
Rotula la imagen	Individual	5 min	<input type="checkbox"/> Página de actividades 12.2
Lectura (15 min)			
Presentar el capítulo	Toda la clase	5 min	<input type="checkbox"/> “Nina, Rosita y la torre”
Identificar los detalles clave del capítulo	Toda la clase	5 min	<input type="checkbox"/> “Nina, Rosita y la torre” <input type="checkbox"/> tarjetas para las palabras <i>carro,</i> <i>perro, rosa</i>
Responder preguntas con detalles clave de “Nina, Rosita y la torre”	Toda la clase	5 min	
Material para llevar a casa			
“Nina, Rosita y la torre”			

PREPARACIÓN PREVIA

Destrezas fundamentales

- Estudie el ejemplo de Registro de observación de mezcla y segmentación en voz alta que se encuentra en la sección Recursos para el maestro para familiarizarse con la manera en la que deberá documentar el desempeño de los estudiantes.
- Repase rápidamente las palabras que van a mezclar y segmentar en voz alta. Reúna imágenes de estas palabras si lo considera necesario.
- Identifique las Tarjetas grandes de letras para *a, e, i, o, s, p, r, rr*.

Ortografía

- Identifique y revise la Página de actividades 12.1.
- Identifique y revise la Página de actividades 12.2 para la actividad Rotula la imagen.

Lectura

- Tenga preparado el Componente digital 12.1 para la actividad con palabras comunes.
- Prepárese para mostrar el cuento “Nina, Rosita y la torre”.
- Al comienzo de la semana, analice el Registro anecdótico de lectura que se encuentra en Recursos para el maestro y haga una copia en blanco. En el transcurso de la semana, asegúrese de escuchar a cada estudiante leer al menos una vez y de registrar su desempeño en el Registro anecdótico de lectura.
- Prepare las tarjetas para las palabras *carro, perro, rosa*.

Recursos adicionales

- Vea las actividades de Apoyo adicional al final de la lección para más ayuda con palabras, frases y oraciones decodificables.

Lección 12: Código básico

Destrezas fundamentales



Enfoque principal

Los estudiantes mezclarán y segmentarán palabras multisilábicas.

📌 **TEKS 1.2.A.iv; TEKS 1.2.A.v; TEKS 1.2.B.vi**

Los estudiantes identificarán las siguientes correspondencias letra-sonido: /rr/

📌 inicial > r-R y /rr/ intervocálico > rr-RR. **TEKS 1.2.B.i**

A CALENTAR MOTORES (5 MIN)



Ir al punto de reunión



Mezclar y segmentar sílabas

Mezclar

- Explique a los estudiantes que hoy repasarán el sonido /rr/. Explíqueles que usted dirá algunas sílabas en voz alta y ellos tendrán que mezclarlas para formar palabras completas.
- Muestre la tarjeta con la imagen de la rosa y diga la palabra en voz alta.
- Usando el protocolo de gestos para mezclar palabras, diga la palabra *rosa* de manera segmentada (*ro-sa*), haciendo énfasis en cada sílaba al mismo tiempo que une sus dedos índice y pulgar.
- Mezcle los sonidos y diga la palabra *risa*. Al terminar, forme un puño con la mano.
- Pida a los estudiantes que repitan uniendo sus dedos al decir las sílabas y que formen un puño al terminar.

Para mezclar

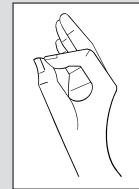

📌 **TEKS 1.2.A.iv** demuestre conciencia fonológica al segmentar palabras habladas en sílabas individuales; **TEKS 1.2.A.v** demuestre conciencia fonológica al mezclar sílabas habladas complejas, incluyendo sílabas trabadas, para formar palabras multisilábicas; **TEKS 1.2.B.i** demuestre y aplique conocimiento fonético al identificar y asociar sonidos con letras individuales; **TEKS 1.2.B.vi** demuestre y aplique conocimiento fonético al decodificar palabras que tengan de tres a cuatro sílabas.



Segmentar

- Explique a los estudiantes que usted dirá algunas palabras en voz alta y ellos tendrán que segmentarlas en sílabas.
- Usando el protocolo de gestos para segmentar palabras, levante la mano y muestre los dedos índice y medio mientras dice la palabra *rosa*.
- Pida a los estudiantes que repitan la palabra después de usted.
- Mueva el dedo índice mientras dice la primera sílaba, *ro*.
- Mueva el dedo medio mientras dice la segunda sílaba, *sa*.
- Pida a los estudiantes que repitan después de usted.
- Repita los mismos pasos con el resto de las palabras.

1. perro: /pe/ /rro/

3. torre: /to/ /rre/

2. rosa: /rro/ /sa/

4. rocas: /rro/ /kas/



Observación: Mezclar y segmentar sílabas

Anote el desempeño de cada uno de los estudiantes en el Registro de observación de mezcla y segmentación. Si es necesario, luego de la evaluación, refuerce el contenido en aquellos estudiantes que han tenido dificultad para mezclar y segmentar.

REPASO DE CORRESPONDENCIA LETRA-SONIDO (10 MIN)

A encontrar letras

- Pida a los estudiantes que se sienten juntos en el punto de reunión del salón de clase.
- Explíqueles que hoy repasarán el sonido /rr/ cuando este se encuentra al principio y en medio de una palabra. Dícales que el sonido /rr/ se puede escribir de dos maneras. Si se encuentra al principio de la palabra, se escribe *r*. Muestre la tarjeta de la letra *r* mientras da ejemplos como *rata*, *risa*, o *rama*. Si el sonido /rr/ se encuentra en medio de la palabra, casi siempre se escribe *rr*. Muestre la tarjeta del dígrafo *rr* mientras da ejemplos como *carro*, *burro* o *torre*.
- A continuación, dícales que van a jugar a encontrar letras.
- Pegue con cinta adhesiva las Tarjetas grandes de letras *a*, *e*, *i*, *o*, *s*, *p*, *r*, *rr* a la pizarra para que todos los estudiantes las puedan ver.



- Explique que va a decir una palabra y que juntos deben encontrar las letras que se necesitan para escribir esa palabra.
- Diga la palabra *perro* y pida a los estudiantes que le digan qué letras tienen que usar para armar esta palabra. Una vez que hayan seleccionado las letras, pida a un voluntario que pase al frente y forme la palabra con las tarjetas de letras correspondientes.
- Escriba en la pizarra la palabra *perro* y encierre en un círculo rojo la letra o las letras que correspondan al sonido /rr/.
- Continúen el juego con las siguientes palabras:
 1. torre
 2. rosa
 3. tierra
 4. río
 5. urraca

Apoyo a la enseñanza

Pida a un estudiante que pase al frente y lea la palabra *torre*. Luego, pídale que subraye la letra (el dígrafo) 'rr'. Continúe con el resto de las palabras con las que trabajaron en el ejercicio anterior.

Desafío

Pida a los estudiantes que piensen en más palabras que contengan el sonido /rr/ y que las pronuncien. A continuación, pídeles que digan con qué letra (*r* o *rr*) se representa el sonido /rr/ en cada palabra que pensaron, por ejemplo, *ratón*, *rana*, *burro*, *carro*.

Lección 12: Código básico Ortografía



Enfoque principal: Los estudiantes usarán palabras que nombran direcciones mientras escriben palabras con la letra inicial *r* y con la letra intervocálica *rr*.

TEKS 1.3.D

REPASO DE ORTOGRAFÍA (5 MIN)



Trabajar en mi espacio



Trazar letras

- Seguidamente, pida a los estudiantes que regresen a sus escritorios y distribuya la Página de actividades 12.1.
- Explíqueles que ahora van a practicar la escritura del sonido /rr/ en letra mayúscula y en minúscula. Recuérdeles que todas las letras se pueden escribir en mayúscula y en minúscula.
- Muestre a los estudiantes cómo escribir la letra minúscula para representar el sonido /rr/. Pida a los estudiantes que repitan el sonido /rr/ después de usted.

Página de actividades 12.1



TEKS 1.3.D identifique y use palabras que nombren acciones, direcciones, posiciones, secuencias, categorías y ubicaciones.

- Escriba una *r* grande en letra minúscula en la pizarra y describa lo que está haciendo usando las instrucciones que se indican en la siguiente gráfica.

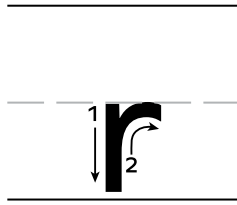

Empiezo en la línea punteada.

1. línea corta hacia abajo
2. media curva

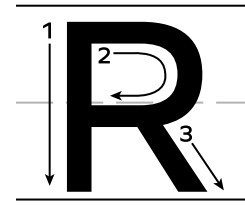

Empiezo en la línea de arriba.

1. línea larga hacia abajo (levantar)
2. medio círculo hacia la derecha
3. línea diagonal hacia la derecha

- Demuestre cómo trazar la misma letra dos o tres veces más.
- Pida a los estudiantes que tracen la letra en el escritorio con la punta del dedo.
- Pida a los estudiantes que tracen y copien la *r* minúscula en la página de actividades.
- Anime a los estudiantes a decir el sonido /rr/ cada vez que escriban la letra.
- Repita los mismos pasos para la *R* mayúscula. Comente la diferencia entre la *R* mayúscula y la *r* minúscula.
- Recuerde a los estudiantes que las letras mayúsculas se usan para escribir la primera letra de la primera palabra de una oración y para la primera letra del nombre de una persona o un lugar.

Extensión

Es posible que algunos estudiantes pronuncien la *r* inicial y el dígrafo *rr* como en inglés, ya que el sonido /rr/ no existe en inglés. Repasen palabras con *rr* en español y practiquen juntos la pronunciación.

ROTULA LA IMAGEN (5 MIN)

- Diga a los estudiantes que harán esta actividad de manera individual.
- Pídeles que vayan a la Página de actividades 12.2 y que escriban cada palabra que aparece en la parte superior de la página debajo de la imagen que le corresponde.
- Conforme vayan terminando, verifique que los estudiantes hayan escrito bien las palabras.

Página de actividades 12.2



Lección 12: Código básico

Lectura



Enfoque principal

Con el apoyo de un adulto, los estudiantes identificarán los detalles clave del capítulo. **TEKS 1.6.G**



Los estudiantes leerán “Nina, Rosita y la torre” con propósito y con suficiente comprensión para responder preguntas escritas sobre los detalles clave del



cuento. **TEKS 1.4; TEKS 1.6.G**

Los estudiantes establecerán un propósito para la lectura del texto asignado con la ayuda de un adulto. **TEKS 1.6.A**



PRESENTAR EL CAPÍTULO (5 MIN)

- Los estudiantes continuarán sentados en sus escritorios durante esta actividad.
- Señale y lea el título del capítulo y recuerde a los estudiantes que el título proporciona una idea de lo que trata el cuento.
- Explique a los estudiantes que hoy leerán “Nina, Rosita y la torre” en sus Libros de lectura.
- Comente el título del capítulo y mencione que este contiene dos palabras con el sonido /rr/, pero representado con diferentes letras en cada una. Escriba la palabra *Rosita* en la pizarra. Señale la letra con la que se representa el sonido /rr/ en esta palabra: la *r*, que en este caso es mayúscula (*R*) por tratarse de un nombre o sustantivo propio. Pida a los estudiantes que lean en voz alta la palabra, lentamente y segmentando las sílabas. Pídeles a continuación que mezclen las sílabas y lean la palabra completa.
- Repita con la palabra *torre*.

Apoyo a la enseñanza

Si los estudiantes tienen dificultades para pronunciar *torre*, dídeles que la segmenten en sílabas: *to-rre*. Pídeles que para hacer el sonido /rr/ toquen con la punta de la lengua encima de los dientes superiores y que hagan vibrar la lengua. Pídeles que practiquen /rr/ en combinación con todas las vocales.



TEKS 1.4 use la fluidez apropiada (velocidad, precisión y prosodia) cuando lee un texto al nivel de su grado escolar;
TEKS 1.6.A establezca un propósito para la lectura de textos asignados y autoseleccionados con la asistencia de un adulto;
TEKS 1.6.G evalúe los detalles para determinar qué es lo más importante con la asistencia de un adulto.

El capítulo “Nina, Rosita y la torre” del libro *Nina, la llama* incluye la siguiente palabra común que los estudiantes pueden identificar y practicar mientras leen.

Palabras comunes	Página del libro
con	30

- Muestre el Componente digital 12.1 de las palabras comunes.
- Señale la palabra *con*.
- Demuestre cómo se pronuncia la palabra *con* e invite a varios estudiantes a pronunciarla en voz alta.
- Proporcione algunos ejemplos del Libro de lectura o del Libro grande de lectura *con* oraciones sencillas que contengan la palabra común, por ejemplo “La llama Nina juega con la pelota”.
- Si el tiempo lo permite, invite a los estudiantes a tomar turnos con un compañero para decir oraciones que contengan la palabra *con*, mientras usted camina por el salón de clases escuchando y ayudando a los estudiantes según sea necesario.
- Escriba la palabra común en una tarjeta y añádala al muro de palabras comunes.

➤ Componente digital 12.1

con



Nota cultural

Los trajes típicos peruanos son muy variados y coloridos. De manera general, destacan los anakus tradicionales, actualmente más conocidos como polleras, que son una suerte de faldas, y los coloridos ponchos.

Vistazo previo al vocabulario esencial

- Antes de leer el cuento, repase las siguientes palabras con los estudiantes. Escriba cada palabra en la pizarra y practique su pronunciación. Luego, explique su significado y diga una oración que contenga la palabra como ejemplo:

rato, adv. espacio de tiempo corto

Ejemplo: Mis amigos fueron a jugar un rato.

perrita, s. perra pequeña

Ejemplo: Mi perrita se llama Cazuela.

rosada, adj. que es de color rosa

Ejemplo: Mi camiseta es rosada.

torre, s. construcción fortificada más alta que ancha

Ejemplo: Desde la torre puede verse todo el valle.

rocas, s. piedras muy duras y compactas

Ejemplo: Este río tiene muchas rocas.

risa, s. movimiento de algunas partes del rostro que demuestra alegría y que suele ir acompañado de carcajadas

Ejemplo: Mi madre tiene una risa maravillosa.

Tabla de vocabulario para “Nina, Rosita y la torre”

Tipo de vocabulario	Palabras específicas del tema	Palabras académicas generales	Palabras de uso diario
Vocabulario esencial	torre rosada		perrita rocas risa rato
Palabras de vocabulario esencial con varios significados			
Expresiones y frases			

Leer con un propósito

- Pregunte a los estudiantes con qué propósito les gustaría leer el siguiente capítulo del cuento. ¿Para divertirse? ¿Para aprender más acerca de Nina la llama? ¿Para aprender nuevas palabras?

DETALLES CLAVE DEL CAPÍTULO (5 MIN)

- Pida a los estudiantes que pongan atención mientras usted lee el cuento “Nina, Rosita y la torre”.
- Recuerde a los estudiantes que los cuentos están formados por oraciones y que las oraciones comienzan con mayúscula y terminan con un punto. Dígales que usted leerá una oración del cuento.
- Lea en voz alta la oración *Rosita es su perrita de peluche con falda rosada.*
- Pida a los estudiantes que identifiquen las palabras que contengan el sonido /rr/ > r, rr, y pregúnteles si son sustantivos comunes.

Apoyo a la enseñanza

Pida a los estudiantes que completen la siguiente oración: *Rosita es una _____ de peluche.*

- Si no recuerdan lo que es un sustantivo común, explíqueles que un sustantivo común es una palabra que designa a una persona, un animal, un objeto o un lugar sin distinguirlos, como las palabras *niño, gato, mesa o ciudad.*
- Dígales, además, que los sustantivos comunes siempre se escriben en minúscula, a no ser que comiencen una oración, lo cual no es común, porque casi siempre los antecede un artículo (u otro determinante).
- Si el tiempo lo permite, repita este procedimiento con la siguiente oración del cuento: *A Dani le da risa.*

RESPONDER PREGUNTAS CON DETALLES CLAVE DE “NINA, ROSITA Y LA TORRE” (5 MIN)



Verificar la comprensión

Pregunte a los estudiantes: “¿Dónde estaba jugando Adela?”. A continuación, pregunte: “¿Con quién estaba jugando?”.

- Haga preguntas en voz alta para asegurarse de que los estudiantes hayan comprendido la lección. Para cada pregunta, ofrezca varias opciones para que ellos elijan la mejor:
 1. **Literal.** ¿De qué color es la falda de Rosita: blanca, azul o rosada?
 - » rosada
 2. **Literal.** ¿Qué animal es Rosita: una llama, una perrita o una conejita?
 - » una perrita
 3. **Literal.** ¿Dónde está jugando Adela: en el río, en un bosque o en una loma?
 - » en la loma
 4. **Literal.** ¿Qué hacen papá y Dani: una torre, una casa o una cueva?
 - » una torre
 5. **Para inferir.** ¿De qué se ríen todos: de que Nina se come el vestido de Rosita o de que Nina juega con la pelota?
 - » de que Nina juega con la pelota
 6. **Para inferir.** ¿Qué solución encontró Dani para que Nina se entretuviera?
 - » que jugara con algo

- Haga la primera pregunta en voz alta y demuestre cómo revisar el texto y leer en voz alta para encontrar la respuesta.
- Diga en voz alta el resto de las preguntas, haciendo pausas para que los estudiantes tengan tiempo de revisar el texto y seleccionar la respuesta correcta.

Fin de la lección

Material para llevar a casa

LECTURA

- Pida a los estudiantes que se lleven a casa su Libro de lectura para que lean el cuento “Nina, Rosita y la torre” en voz alta a un miembro de la familia.

Lección 12: Código básico

Apoyo adicional

MÁS AYUDA CON PALABRAS, ORACIONES Y FRASES DECODIFICABLES

Use la siguiente lista de palabras para extender la actividad de Mezclar y segmentar sílabas.

Palabras decodificables

hay hacen juegan

Use las siguientes listas de palabras, oraciones y frases para dar más práctica a los estudiantes en la identificación del sonido /rr/.

Oraciones y frases

- | | |
|-----------------------------|--------------------------|
| 1. Adela juega un rato. | 6. Rosita es mi perrita. |
| 2. en la loma | 7. Papá y Dani |
| 3. Rosita es su perrita. | 8. una torre de rocas |
| 4. falda rosa | 9. mi pelota |
| 5. Le lame la falda rosada. | 10. A Dani le da risa. |

TARJETAS PARA MOVERSE

- Las tarjetas para moverse contienen frases o palabras que describen un movimiento o actividades que los estudiantes pueden hacer. Antes de la lección, escriba cada palabra o frase en una tarjeta o en una tira de cartón. Designará una caja o un contenedor para guardarlas. Las tarjetas para moverse son útiles para cualquier momento del día, no solo al leer, sino en aquellos momentos que usted considere que los estudiantes necesitan una actividad transitoria para recuperar la atención. Muéstreles la tarjeta para moverse y pídeles que la lean y que realicen la acción.

chocar los puños

guardar silencio

cantar la canción

quedarse quieto como estatua

saltar en sus lugares

aplaudir

REPASO

Código básico y palabras comunes

ENFOQUE PRINCIPAL DE LA LECCIÓN

Destrezas fundamentales

Los estudiantes identificarán las siguientes correspondencias letra-sonido:

- ✦ /b/ > b-B, v-V. **TEKS 1.2.B.i; TEKS 1.2.C.i**

Ortografía

Los estudiantes usarán palabras que nombren direcciones mientras escriben

- ✦ letras en minúscula y en mayúscula. **TEKS 1.3.D**
- ✦ Los estudiantes escribirán palabras con patrones comunes. **TEKS 1.2.C.ii**

Lectura

Mientras el maestro o la maestra lee “Vamos, Nina” en voz alta, los estudiantes identificarán las palabras comunes y responderán preguntas sobre los

- ✦ detalles clave. **TEKS 1.6.G**
- ✦ Los estudiantes establecerán un propósito para leer “Vamos, Nina” en grupos pequeños. **TEKS 1.2.B.i; TEKS 1.6.A; TEKS 1.4**

✦ **TEKS 1.4** use la fluidez apropiada (velocidad, precisión y prosodia) cuando lee un texto al nivel de su grado escolar;
TEKS 1.6.A establezca un propósito para la lectura de textos asignados y autoseleccionados con la asistencia de un adulto;
TEKS 1.6.G evalúe los detalles para determinar qué es lo más importante con la asistencia de un adulto.

VISTAZO A LA LECCIÓN

	Agrupación	Duración	Materiales
Destrezas fundamentales (5 min)			
A calentar motores (Fonética)	Toda la clase	5 min	<input type="checkbox"/> Tarjetas de imágenes para /b/ > b, v: bota, vaso
Ortografía (10 min)			
Repaso de ortografía (Fonética, Conceptos impresos) – Trazar letras – Práctica con palabras	Toda la clase	10 min	<input type="checkbox"/> Páginas de actividades 13.1, 13.2
Lectura (25 min)			
Lectura demostrativa	Toda la clase	10 min	<input type="checkbox"/> Libro de lectura <i>Nina, la llama</i>
Leer “Vamos, Nina”	Grupos pequeños	15 min	<input type="checkbox"/> Libro de lectura <i>Nina, la llama</i>
Material para llevar a casa			
Práctica de lectura y escritura de frases			<input type="checkbox"/> Página de actividades 13.3

PREPARACIÓN PREVIA

Destrezas fundamentales

- Tenga preparadas las tarjetas para /b/ > b, v (*bota, vaso*).

Ortografía

- Desprenda con anticipación las Páginas de actividades 13.1 y 13.2 para distribuir las a los estudiantes durante la práctica de trazo de letras y escritura de palabras.

Lectura

- Tenga preparado el Componente digital 13.1 para la actividad con palabras comunes.
- Prepárese para mostrar el cuento “Vamos, Nina”, que se encuentra en el Componente digital 13.2.

Recursos adicionales

- Vea las actividades en Apoyo adicional al final de la lección para consultar más ayuda con las palabras comunes y la ortografía.

Lección 13: Código básico y palabras comunes

Destrezas fundamentales



Enfoque principal: Los estudiantes identificarán las siguientes correspondencias letra-sonido: /b/ > b-B, v-V. **TEKS 1.2.B.i; TEKS 1.2.C.i**

Apoyo a la enseñanza

Diga varias palabras con *b* (por ejemplo, *bebé, bola, bus*) y varias con *v* (por ejemplo, *vaca, vamos, ave*) y pida a los estudiantes que identifiquen el sonido /b/. Luego, escríbalas y pida a voluntarios que encierren la letra que representa el sonido /b/ en cada palabra.

A CALENTAR MOTORES (5 MIN)

- Pida a los estudiantes que se sienten en sus escritorios para realizar la siguiente actividad.
- Muéstreles la tarjeta para el sonido /b/ con la imagen de una bota. Señale la *b* y pídales que nombren la letra. Luego, lea la palabra *bota*.
- Pregúnteles qué sonido representa la *b*. (*Deben decir /b/*).
- Recuérdeles que la letra *b* es una de las letras que representa el sonido /b/.
- Ahora, muéstreles la tarjeta para el sonido /b/ con la imagen del vaso. Señale la *v* y pídales que nombren la letra. Luego, lea la palabra *vaso*.
- Pregúnteles qué sonido representa la *v*. (*Deben decir /b/*).
- Recuérdeles que la letra *v* es la otra letra que representa el sonido /b/.

Extensión

En general, en español la mayoría de las letras se corresponden con un sonido, pero existen algunas excepciones, como la de las letras *b* y *v*, que representan el mismo sonido /b/.



TEKS 1.2.B.i demuestre y aplique conocimiento fonético al identificar y asociar sonidos con letras individuales;
TEKS 1.2.C.i demuestre y aplique el conocimiento ortográfico al escribir letras comunes según su sonido correspondiente.

Lección 13: Código básico y palabras comunes

Ortografía



Enfoque principal

Los estudiantes usarán palabras que nombren direcciones mientras escriben

letras en minúscula y en mayúscula. **TEKS 1.3.D**

Los estudiantes escribirán palabras con patrones comunes. **TEKS 1.2.C.ii**

REPASO DE ORTOGRAFÍA (10 MIN)



Trabajar en mi espacio



Trazar letras

- Los estudiantes seguirán sentados en sus escritorios para realizar esta actividad.
- Explíqueles que realizarán esta actividad de forma individual.
- Distribuya la Página de actividades 13.1.
- Explíqueles que van a practicar la escritura de la letra *b* en minúscula y en mayúscula. Recuérdeles que todas las letras se pueden escribir en minúscula y en mayúscula.
- Muéstrelles cómo escribir la letra minúscula *b* para representar el sonido /b/. Pídales que repitan el sonido /b/ después de usted.
- Escriba una *b* grande en letra minúscula en las pautas para la escritura a mano y describa lo que está haciendo usando las instrucciones que se indican en la siguiente gráfica.

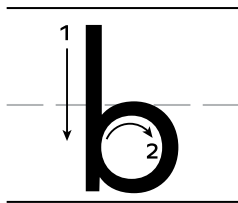

Empiezo en la línea de arriba.

1. línea larga hacia abajo
2. círculo hacia la derecha

TEKS 1.2.C.ii demuestre y aplique conocimiento ortográfico al escribir palabras con patrones comunes, tales como CV, VC, CCV, CVC, VCV, CVCV, CCVCV y CVCCV; **TEKS 1.3.D** identifique y use palabras que nombren acciones, direcciones, posiciones, secuencias, categorías y ubicaciones.

Página de actividades 13.1



- Demuestre cómo trazar la misma letra dos o tres veces más.
- Pida a los estudiantes que tracen la letra en el escritorio con la punta del dedo.
- Pídeles que tracen y copien la *b* minúscula en la página de actividades.
- Anímelos a decir el sonido /b/ cada vez que escriban la letra.
- Repita los mismos pasos para la *B* mayúscula. Comente la diferencia entre la *B* mayúscula y la *b* minúscula.

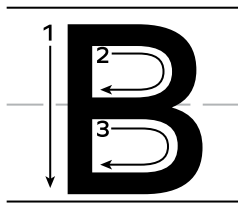

Empiezo en la línea de arriba.

1. línea larga hacia abajo (levantar)
 2. medio círculo hacia la derecha
 3. medio círculo hacia la derecha
- A continuación, mencione a los estudiantes que van a practicar la escritura de la letra *v* en minúscula y en mayúscula.
 - Muéstreles cómo escribir la letra minúscula *v* para representar el sonido /b/. Pídeles que repitan el sonido /b/ después de usted.
 - Escriba una *v* grande en letra minúscula en la pizarra y describa lo que está haciendo usando las instrucciones que se indican en la siguiente gráfica.

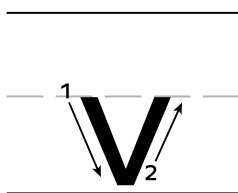

Empiezo en la línea punteada.

1. línea diagonal hacia la derecha
 2. línea diagonal hacia arriba
- Demuestre cómo trazar la misma letra dos o tres veces más.
 - Pida a los estudiantes que tracen la letra en el escritorio con la punta del dedo.
 - Pídeles que tracen y copien la *v* minúscula en la página de actividades.

- Anímelos a decir el sonido /b/ cada vez que escriban la letra.



Conexión bilingüe: Es posible que algunos estudiantes pronuncien la letra *v* en español con el sonido de la letra *v* en inglés. Pero su pronunciación en estos dos idiomas es diferente. En español la *v* se pronuncia con el sonido /b/ (los labios se unen obstruyendo el paso del aire y luego se abren dejándolo salir al tiempo que vibran las cuerdas vocales). En cambio, en inglés la *v* representa el sonido /v/ (los dientes superiores y el labio inferior se unen dejando una abertura mínima para que salga el aire a presión mientras las cuerdas vocales vibran).

Español	Inglés
ave	vase
venado	vest
pavo	voice

- Repita los mismos pasos para la *V* mayúscula. Comente la diferencia entre la *V* mayúscula y la *v* minúscula.

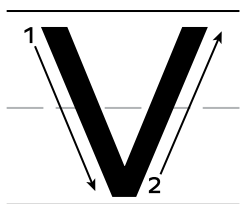

Empiezo en la línea de arriba.

1. línea diagonal hacia la derecha
2. línea diagonal hacia arriba

- Recuerde a los estudiantes que las letras mayúsculas se usan para la primera letra en la primera palabra de una oración y para la primera letra en el nombre de una persona o un lugar.

Práctica con palabras

- Distribuya la Página de actividades 13.2. Junto con ellos, lea en voz alta cada palabra que aparece en la parte superior de la página. Luego, pídeles que identifiquen en voz alta los nombres de las imágenes y que escriban cada palabra debajo de la imagen que le corresponde.

Página de actividades 13.2



Lección 13: Código básico y palabras comunes

Lectura



Enfoque principal

Mientras el maestro o la maestra lee “Vamos, Nina” en voz alta, los estudiantes identificarán las palabras comunes y responderán preguntas sobre los

detalles clave. **TEKS 1.6.G**

Los estudiantes establecerán un propósito para leer “Vamos, Nina” en grupos

pequeños. **TEKS 1.2.B.i; TEKS 1.6.A; TEKS 1.4**

LECTURA DEMOSTRATIVA (10 MIN)

El capítulo “Vamos, Nina” del libro *Nina, la llama* incluye la siguiente palabra común que los estudiantes pueden identificar y practicar mientras leen.

Palabras comunes	Página del libro
un	34

- Muestre el Componente digital 13.1 de las palabras comunes.
- Señale la palabra *un*.
- Demuestre cómo se pronuncia la palabra *un* e invite a varios estudiantes a pronunciarla en voz alta.
- Proporcione algunos ejemplos del Libro de lectura o del Libro grande de lectura con oraciones sencillas que contengan la palabra común, por ejemplo “Ven *un* venado bebé”.
- Si el tiempo lo permite, invite a los estudiantes a tomar turnos con un compañero para decir oraciones que contengan la palabra *un*, mientras usted camina por el salón de clases escuchando y ayudando a los estudiantes según sea necesario.
- Escriba la palabra común en una tarjeta y añádala al muro de palabras comunes.

TEKS 1.2.B.i demuestre y aplique conocimiento fonético al identificar y asociar sonidos con letras individuales; **TEKS 1.4** use la fluidez apropiada (velocidad, precisión y prosodia) cuando lee un texto al nivel de su grado escolar; **TEKS 1.6.A** establezca un propósito para la lectura de textos asignados y autoseleccionados con la asistencia de un adulto; **TEKS 1.6.G** evalúe los detalles para determinar qué es lo más importante con la asistencia de un adulto.

➤ Componente digital 13.1

un

- Pregunte a los estudiantes con qué propósito les gustaría leer el siguiente capítulo del cuento, “Vamos, Nina”. ¿Para divertirse? ¿Para aprender más acerca de Nina la llama? ¿Para aprender nuevas palabras?
- Pida a los estudiantes que escuchen atentamente mientras usted lee el capítulo.
- Lea en voz alta el capítulo a toda la clase para demostrar cómo se lee.
- Mientras lee el capítulo, pida a los estudiantes que identifiquen la palabra común *un* y otras palabras comunes que reconozcan.
- Cuando haya terminado, formule las siguientes preguntas sobre los detalles clave del texto: “¿Qué le hace Nina al burro bebé cuando lo ve?”. (*Nina asusta al burro.*) “¿Qué le hace Nina al venado bebé cuando lo ve?”. (*Nina asusta al venado.*) “¿Qué hace Nina cuando baja el ave?”. (*Nina se asusta cuando baja el ave.*)

LEER “VAMOS, NINA” (15 MIN)



Trabajar en grupos pequeños

- Pida a los estudiantes que formen grupos pequeños (de tres o cuatro integrantes).
- Dígalos que abran el libro en el capítulo “Vamos, Nina” o que vean el Componente digital 13.2. Explique que leerán el cuento con el propósito de saber qué le ocurre a la llama Nina.
- Pida a cada integrante de los grupos que lea en voz alta una hoja o el pasaje entre líneas del Componente digital 13.2.
- Preste atención y ayude a los grupos que presentan dificultades con la lectura en voz alta.
- Pídales que presten atención mientras sus compañeros leen.
- Dígalos que presten atención a las sílabas en negrilla y explíqueles que contienen las letras *b* y *v*.
- Pídales que lean las palabras con sílabas en negrilla alternando el turno con sus compañeros de grupo.

Apoyo a la enseñanza

Pida a los estudiantes que completen las siguientes oraciones:

Nina ____ al burro.

Nina ____ al venado.

Nina se ____ cuando baja el ave.

Antes de continuar, dedique cinco minutos a la rutina para explicar a los estudiantes cómo trabajar en grupos pequeños.

Apoyo a la enseñanza

Pida a los estudiantes que escriban en una hoja las palabras que tienen sílabas marcadas en negrilla en el cuento.

Puede formar grupos pequeños y pedir a cada grupo que escriba una y que después subrayen las letras *b* y *v* en cada una.

Página de actividades 13.3



Verificar la comprensión

Supervise el desempeño de los estudiantes mientras leen el capítulo. Escuche atentamente mientras leen las palabras y anote los errores más comunes. Luego, reúna a todos los grupos y comente los errores que escuchó, corríjalos y pida a los estudiantes que repitan después de usted para verificar la comprensión de las palabras.

Fin de la lección

Material para llevar a casa

PRÁCTICA DE LECTURA Y ESCRITURA DE FRASES

- Pida a los estudiantes que se lleven a casa la Página de actividades 13.3 para practicar la formación de frases y oraciones con un miembro de su familia.

Lección 13: Refuerzo de las destrezas fundamentales

Apoyo adicional

MÁS AYUDA CON LA ORTOGRAFÍA

Deletreo

- Prepare y proporcione a los estudiantes las siguientes Tarjetas grandes de letras: *a, e, i, o, u, v, b, r, n, t, p, f, l, s*.
- Siga las instrucciones de la Lección 11 para la actividad de Deletreo usando las palabras a continuación.

1. los
2. la
3. vela
4. sal
5. palo
6. bota
7. tubo
8. rosa
9. fui
10. vaca

REPASO

Código básico, sustantivos y palabras comunes

ENFOQUE PRINCIPAL DE LA LECCIÓN

Destrezas fundamentales

Los estudiantes mezclarán y segmentarán palabras multisilábicas en voz alta.

📌 **TEKS 1.2.A.iv; TEKS 1.2.A.v**

Los estudiantes identificarán la siguiente correspondencia letra-sonido: /k/ > c y C.

📌 **TEKS 1.2.B.i**

Los estudiantes usarán palabras que nombran direcciones mientras escriben

📌 letras en mayúscula y en minúscula. **TEKS 1.3.D**

Lectura y gramática

Los estudiantes identificarán los sustantivos comunes que nombren a personas

📌 en frases y oraciones simples presentadas en voz alta. **TEKS 1.11.D.iii**

Los estudiantes leerán palabras multisilábicas y practicarán la lectura de frases.

📌 **TEKS 1.2.B.vi**

EVALUACIÓN FORMATIVA

Observación

Mezclar y segmentar sílabas en voz alta

📌 **TEKS 1.2.A.iv; TEKS 1.2.A.v**

📌 **TEKS 1.2.A.iv** demuestre conciencia fonológica al segmentar palabras habladas en sílabas individuales; **TEKS 1.2.A.v** demuestre conciencia fonológica al mezclar sílabas habladas complejas, incluyendo sílabas trabadas, para formar palabras multisilábicas; **TEKS 1.2.B.i** demuestre y aplique conocimiento fonético al identificar y asociar sonidos con letras individuales; **TEKS 1.2.B.vi** demuestre y aplique conocimiento fonético al decodificar palabras que tengan de tres a cuatro sílabas; **TEKS 1.3.D** identifique y use palabras que nombren acciones, direcciones, posiciones, secuencias, categorías y ubicaciones; **TEKS 1.11.D.iii** edite borradores usando las convenciones comunes de la lengua española, incluyendo sustantivos singulares, plurales, comunes y propios, incluyendo los artículos específicos de acuerdo al género.

VISTAZO A LA LECCIÓN

	Agrupación	Duración	Materiales
Destrezas fundamentales (20 min)			
A calentar motores: – Mezclar y segmentar sílabas (Conciencia fonológica)	Toda la clase	10 min	Tarjetas de imágenes (casa, cubo, camisa)
Repaso de ortografía – Trazar letras (Fonética, Conceptos impresos) – Práctica con palabras	Grupos pequeños	10 min	<input type="checkbox"/> Páginas de actividades 14.1, 14.2
Lectura y gramática (20 min)			
Identificar sustantivos (Normas del español estándar)	Toda la clase	10 min	
Práctica de lectura de frases (Fonética)	Toda la clase	10 min	<input type="checkbox"/> Componente digital 14.1
Material para llevar a casa			
Escritura			<input type="checkbox"/> Página de actividades 14.2

PREPARACIÓN PREVIA

Destrezas fundamentales

- Reúna y tenga a la mano las Tarjetas de imágenes para la actividad de Mezclar y segmentar sílabas (casa, cubo, camisa)
- Estudie el ejemplo de Registro de observación de mezcla y segmentación en voz alta que se encuentra en la sección Recursos para el maestro para familiarizarse con la manera en la que deberá documentar el desempeño de los estudiantes. Haga una copia en blanco de este registro, anote en orden alfabético el nombre de los estudiantes de su salón de clase y téngalo listo para usarlo en la actividad de Mezclar y segmentar.
- Planifique cómo agrupará en pares a los estudiantes para la actividad de Práctica con palabras. Los estudiantes que puedan trabajar de manera más independiente completarán la página de actividades por su cuenta (Grupo 1), mientras que usted trabajará con los estudiantes que necesiten más apoyo.

➤ Componente digital 14.1

- Prepare las frases para la actividad de Práctica de lectura de frases (Componente digital 14.1) en la pizarra o utilice la versión digital.

Recursos adicionales

- Prepare imágenes de una hermana mayor, una niña comiendo, un niño cabalgando, un cocinero cocinando, una niña mirando con una lupa, un niño corriendo y una niña cantando para usarlas como apoyo visual durante la actividad de Identificar sustantivos.
- Vea las actividades de Apoyo adicional al final de la lección para dar más práctica a los estudiantes en la lectura y la escritura, y en el uso de las palabras comunes.

Lección 14: Código básico, sustantivos y palabras comunes

Destrezas fundamentales



Enfoque principal

Los estudiantes mezclarán y segmentarán palabras multisilábicas en voz alta.

✦ **TEKS 1.2.A.iv; TEKS 1.2.A.v**

Los estudiantes identificarán la siguiente correspondencia letra-sonido: /k/ > c y C.

✦ **TEKS 1.2.B.i**

Los estudiantes usarán palabras que nombran direcciones mientras escriben

✦ letras en mayúscula y en minúscula. **TEKS 1.3.D**

✦ A CALENTAR MOTORES (10 MIN)

TEKS 1.2.A.iv; TEKS 1.2.A.v



Ir al punto de reunión



Mezclar y segmentar sílabas

En esta sección, los estudiantes practicarán las rutinas académicas de mezclar y segmentar sílabas con palabras de dos o tres sílabas. Prepare las Tarjetas de imágenes necesarias para la actividad: casa, cubo, camisa.

Para mezclar

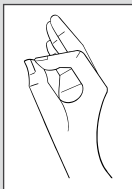

Mezclar

- Explique a los estudiantes que usted dirá algunas sílabas en voz alta y ellos tendrán que mezclarlas para formar palabras completas.
- Muestre la tarjeta con la imagen del cubo y diga la palabra en voz alta.
- Usando el protocolo de gestos para mezclar palabras, diga *cubo* de manera segmentada (*cu-bo*), haciendo énfasis en cada sílaba al mismo tiempo que une sus dedos índice y pulgar.
- Mezcle los sonidos y diga la palabra *cubo*. Al terminar, forme un puño con la mano.
- Pida a los estudiantes que repitan y que unan sus dedos al decir las sílabas y formen un puño al terminar.

✦ **TEKS 1.2.A.iv** demuestre conciencia fonológica al segmentar palabras habladas en sílabas individuales; **TEKS 1.2.A.v** demuestre conciencia fonológica al mezclar sílabas habladas complejas, incluyendo sílabas trabadas, para formar palabras multisilábicas; **TEKS 1.2.B.i** demuestre y aplique conocimiento fonético al identificar y asociar sonidos con letras individuales; **TEKS 1.3.D** identifique y use palabras que nombren acciones, direcciones, posiciones, secuencias, categorías y ubicaciones.

Segmentar

- Explique a los estudiantes que usted dirá algunas palabras en voz alta y ellos tendrán que segmentarlas en sílabas.
- Muestre la tarjeta con la imagen de un cubo y diga en voz alta la palabra.
- Usando el protocolo de gestos para segmentar palabras, levante la mano y muestre cuatro dedos de la mano mientras dice la palabra *cubo*.
- Haga que los estudiantes repitan la palabra después de usted.
- Mueva el dedo índice mientras dice la primera sílaba, *cu*.
- Mueva el dedo medio mientras dice la segunda sílaba, *bo*.
- Haga que los estudiantes repitan después de usted.
- Repita los mismos pasos con el resto de las palabras.

1. casa *ca-sa*
2. *cubo* *cu-bo*
3. camisa *ca-mi-sa*

Para segmentar

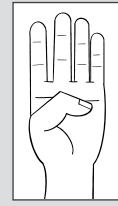

Observación: Mezclar y segmentar sílabas en voz alta

Observe a diferentes estudiantes mientras mezclan cada palabra. Tome nota del desempeño de los estudiantes en el Registro de observación de mezcla y segmentación en voz alta.

REPASO DE ORTOGRAFÍA (10 MIN)



Trazar letras

- Pida a los estudiantes que se sienten en sus escritorios para realizar la siguiente actividad.
- Explíqueles que realizarán esta actividad de forma individual.
- Distribuya la Página de actividades 14.1.
- Explíqueles que ahora van a practicar la escritura de la letra *c* en minúscula y en mayúscula. Recuérdeles que todas las letras se pueden escribir en minúscula y en mayúscula.

Página de actividades 14.1



- Muestre a los estudiantes cómo escribir la letra minúscula *c* para representar el sonido /k/. Pídeles que repitan el sonido /k/ después de usted.
- Escriba una *c* grande en letra minúscula en las pautas para la escritura a mano y describa lo que está haciendo usando las instrucciones que se indican en la siguiente gráfica.

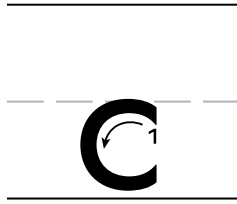

Empiezo justo debajo de la línea punteada.

1. círculo casi completo hacia la izquierda

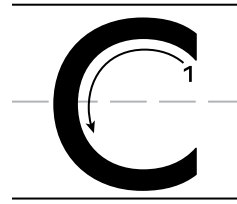

Empiezo justo debajo de la línea de arriba.

1. círculo casi completo hacia la izquierda

- Demuestre cómo trazar la misma letra dos o tres veces más.
- Pida a los estudiantes que tracen la letra en el escritorio con la punta del dedo.
- Pídeles que tracen y copien la *c* minúscula en la página de actividades.
- Anime a los estudiantes a decir el sonido /k/ cada vez que escriban la letra.
- Repita los mismos pasos para la *C* mayúscula. Comente la diferencia entre la *C* mayúscula y la *c* minúscula.
- Recuerde a los estudiantes que las letras mayúsculas se usan para escribir la primera letra en la primera palabra de una oración y para la primera letra del nombre de una persona o un lugar.

Extensión

La letra *c* tiene el sonido /k/ cuando va seguida de las vocales *a*, *o* y *u*, como en las palabras *carro*, *coco* y *cubo*; y tiene el sonido /s/ cuando va seguida de las vocales *e* e *i*, como en las palabras *cebra* y *cilantro*.

Práctica con palabras

- Distribuya la Página de actividades 14.2. Lea las palabras situadas en la parte superior de la hoja e identifique las imágenes junto con los estudiantes.
- Diga a los estudiantes que lean las palabras y que las escriban debajo de la imagen correspondiente.





Trabajar en grupos pequeños

Organice a los estudiantes en dos grupos:

Grupo 1: Pida a los estudiantes que puedan trabajar individualmente que completen la página de actividades por su cuenta.

Grupo 2: Agrupe a los estudiantes que necesiten apoyo para trazar las letras. Oriéntelos mientras completan la actividad.

Supervise el progreso de los estudiantes en los dos grupos.

Lección 14: Código básico, sustantivos y palabras comunes

Lectura y gramática



Enfoque principal

Los estudiantes identificarán los sustantivos comunes que nombren a personas en frases y oraciones simples presentadas en voz alta. **TEKS 1.11.D.iii**

Los estudiantes leerán palabras multisilábicas y practicarán la lectura de frases. **TEKS 1.2.B.vi**

IDENTIFICAR SUSTANTIVOS (10 MIN)



Ir al punto de reunión

Nota: En esta lección de gramática, continuará explicando los sustantivos como una categoría gramatical que nombra personas.

- Dígales que hoy hablarán un poco más sobre los sustantivos.
- Recuérdeles que un sustantivo es una palabra que nombra a una persona. Los sustantivos son una clase de palabras que forman parte de la oración.
- Diga la frase “hermana mayor” y pida a los estudiantes que escuchen con atención y que repitan la frase después de usted.

TEKS 1.2.B.vi demuestre y aplique conocimiento fonético al decodificar palabras que tengan de tres a cuatro sílabas; **TEKS 1.11.D.iii** edite borradores usando las convenciones comunes de la lengua española, incluyendo sustantivos singulares, plurales, comunes y propios, incluyendo los artículos específicos de acuerdo al género.

- Pregunte a los estudiantes qué palabra de la frase nombra una persona. (*hermana*)
- Pregunte a los estudiantes qué palabra de la frase es un sustantivo. (*hermana*)
- Pida a los estudiantes que escuchen con atención las siguientes frases y oraciones y que le digan el sustantivo que nombra a una persona.

Nota: Se trata de un ejercicio oral. No escriba las frases en la pizarra ya que los estudiantes aún no han aprendido a leerlas.

Carmen come.

Mi papá cocina.

Carlos corre.

Carlos cabalga.

la curiosa Carla

Mi compañera canta.

- Recuerde a los estudiantes que un sustantivo puede ir al principio, como en la oración *Carmen come*, o al final, como en la frase *la curiosa Carla*.
- Diga la oración y la frase siguientes. Pida a los estudiantes que identifiquen los sustantivos y le digan si el sustantivo se encuentra al principio o al final de la frase.
 1. Camilo cava.
 2. buena cocinera
- Resuma preguntando a los estudiantes qué clase de palabra es la que nombra a una persona. (*sustantivo*)

Desafío

Pregunte a los estudiantes si pueden pensar en palabras que empiecen con las letras de la palabra común *dice*: *d-dona*, *i-isla*, *c-casa*, *e-escuela*. Escriba las palabras que los estudiantes mencionan en la pizarra.

Apoyo a la enseñanza

Explique a los estudiantes que, si después de la letra *c* hay una *i* o una *e*, entonces esta letra se pronuncia /s/. También puede escribir algunos ejemplos de esta última pronunciación y leerlos en voz alta junto con los estudiantes: *tocino*, *cerro*, *cine*, *cena*, *cocina*.

PRÁCTICA DE LEER FRASES (10 MIN)

- Pida a los estudiantes que se sienten en sus escritorios para realizar la siguiente actividad.
- Proyecte el Componente digital 14.1.
- Recuérdeles que una frase es una secuencia de dos o más palabras que tienen espacios entre ellas.
- Haga referencia a las frases que preparó con antelación y pida a los estudiantes que lean la primera frase del Componente digital 14.1.
- Repita con las frases restantes.

➤ Componente digital 14.1

1. una cama cómoda
2. en la casa
3. mi papá dice "no"
4. en el carro
5. el copo de nieve



Verificar la comprensión

Supervise el desempeño de los estudiantes mientras llama a estudiantes individualmente para que lean las frases. Escuche con atención mientras cada estudiante lee y asegúrese de corregir los errores de pronunciación o fluidez en el momento que ocurran. Asegúrese de prestar atención si los errores que cometen los estudiantes son de decodificación o de reconocimiento de palabras.

Fin de la lección

Material para llevar a casa

ESCRITURA

- Pida a los estudiantes que lleven a casa la Página de actividades 14.2 para que practiquen la escritura de las palabras con un miembro de la familia.

Página de actividades 14.2



Lección 14: Refuerzo de las destrezas fundamentales

Apoyo adicional

MÁS AYUDA CON LA LECTURA Y LA ESCRITURA

Adivina la palabra

- Organice la clase en grupos de tres o cuatro estudiantes y pídale que se sienten juntos en los escritorios.
- Saque la tabla de bolsillos.
En la parte superior de la tabla de bolsillos, coloque las tarjetas con las vocales *a, á, e, é, o* y *u*.
En la parte inferior de la tabla de bolsillos, coloque las tarjetas con las consonantes *b, c, f, j, l, ll, m, r* y *rr*.
- Muestre las palabras decodificables de la caja sin decirlas.
 1. café (4)
 2. carro (5)
 3. cobra (5)
 4. cuello (6)
 5. come (4)
 6. cubo (4)
 7. coco (4)
 8. caja (4)
 9. cámara (6)

- Diga a los estudiantes cuántas letras tiene su palabra.
- Invite a los estudiantes a que intenten adivinar su palabra preguntando si tiene o no una determinada letra.
- Si los estudiantes mencionan una letra que contiene la palabra, mueva la letra a la fila central de la tabla de bolsillos.
- Continúe hasta que completen la palabra.
- Repita con las palabras restantes.

REPASO

Código básico

ENFOQUE PRINCIPAL DE LA LECCIÓN

Destrezas fundamentales

Los estudiantes mezclarán y segmentarán palabras multisilábicas en voz alta.

🗡️ **TEKS 1.2.A.iv; TEKS 1.2.A.v; TEKS 1.2.B.vi**

Los estudiantes identificarán la siguiente correspondencia letra-sonido del código básico: /k/ > q y Q. **TEKS 1.2.B.i**

🗡️

Los estudiantes usarán palabras que nombran direcciones mientras escriben la letra minúscula q y la letra mayúscula Q. **TEKS 1.3.D**

🗡️

Lectura

Mientras el maestro o la maestra lee en voz alta “En el mercado”, los estudiantes identificarán los elementos de una oración y responderán preguntas sobre los detalles clave. **TEKS 1.6.G**

🗡️

Los estudiantes leerán “En el mercado” con propósito y comprensión, y responderán preguntas escritas sobre los detalles clave del cuento.

🗡️ **TEKS 1.4; TEKS 1.6.G**

EVALUACIÓN FORMATIVA

Observación

Mezclar y segmentar sílabas

🗡️ **TEKS 1.2.A.iv; TEKS 1.2.A.v**

🗡️ **TEKS 1.2.A.iv** demuestre conciencia fonológica al segmentar palabras habladas en sílabas individuales; **TEKS 1.2.A.v** demuestre conciencia fonológica al mezclar sílabas habladas complejas, incluyendo sílabas trabadas, para formar palabras multisilábicas; **TEKS 1.2.B.i** demuestre y aplique conocimiento fonético al identificar y asociar sonidos con letras individuales; **TEKS 1.2.B.vi** demuestre y aplique conocimiento fonético al decodificar palabras que tengan de tres a cuatro sílabas; **TEKS 1.3.D** identifique y use palabras que nombren acciones, direcciones, posiciones, secuencias, categorías y ubicaciones; **TEKS 1.4** use la fluidez apropiada (velocidad, precisión y prosodia) cuando lee un texto al nivel de su grado escolar; **TEKS 1.6.G** evalúe los detalles para determinar qué es lo más importante con la asistencia de un adulto.

VISTAZO A LA LECCIÓN

	Agrupación	Duración	Materiales
Destrezas fundamentales (20 min)			
A calentar motores: – Mezclar y segmentar sílabas (Conciencia fonológica, Fonética)	Toda la clase	10 min	<input type="checkbox"/> Tarjetas de imágenes (queso, mantequilla, parque, quince, mosquito)
Repaso de ortografía (Fonética, Conceptos impresos) – Trazar letras – Práctica con palabras	Toda la clase	10 min	<input type="checkbox"/> Páginas de actividades 15.1, 15.2
Lectura (20 min)			
Presentar el capítulo	Toda la clase	5 min	<input type="checkbox"/> “En el mercado”
Leer “En el mercado”	Grupos pequeños	10 min	<input type="checkbox"/> Libro de lectura <i>Nina, la llama</i>
Práctica de leer frases	Individual	5 min	
Material para llevar a casa			
Creador de frases			<input type="checkbox"/> Página de actividades 15.3

PREPARACIÓN PREVIA

Destrezas fundamentales

- Tenga preparadas las siguientes Tarjetas de imágenes: queso, mantequilla, parque, quince, mosquito.
- Identifique las Páginas de actividades 15.1 y 15.2.

Lectura

- Prepárese para leer el capítulo “En el mercado” con la clase.
- Identifique el Componente digital 15.1. Escriba las frases para la Práctica de leer frases para la lección en la pizarra o cartulina. También puede usar la versión digital.
- Tenga preparado el Componente digital 15.2 para la actividad con palabras comunes.
- Prepárese para que los estudiantes trabajen en grupos pequeños para conversar sobre la lectura.

Recursos adicionales

- Repase rápidamente las frases usadas en la Práctica de leer frases para pensar en cómo proporcionar un contexto. Asegúrese de que los estudiantes comprendan que la palabra *callejero* significa ‘de la calle’. Prepárese para expandir las frases hasta formar oraciones completas para ayudar a los estudiantes a que comprendan mejor las frases.
- Vea la actividad en Apoyo adicional al final de la lección para consultar más ayuda con mezclar y segmentar sílabas.

Lección 15: Código básico

Destrezas fundamentales



Enfoque principal

Los estudiantes mezclarán y segmentarán palabras multisilábicas en voz alta.

✦ **TEKS 1.2.A.iv; TEKS 1.2.A.v; TEKS 1.2.B.vi**

Los estudiantes identificarán la siguiente correspondencia letra-sonido del código

✦ básico: /k/ > q y Q. **TEKS 1.2.B.i**

Los estudiantes usarán palabras que nombran direcciones mientras escriben la

✦ letra minúscula q y la letra mayúscula Q. **TEKS 1.3.D**

A CALENTAR MOTORES (10 MIN)



Mezclar y segmentar sílabas

En esta sección, los estudiantes practicarán las rutinas académicas de Mezclar y segmentar sílabas con palabras de dos o tres sílabas.

Mezclar

- Explique a los estudiantes que usted dirá algunas sílabas en voz alta y ellos tendrán que mezclarlas para formar palabras completas.
- Muestre la tarjeta con la imagen del mosquito y diga la palabra en voz alta.
- Usando el protocolo de gestos para mezclar palabras, diga *mosquito* de manera segmentada (*mos-qui-to*), haciendo énfasis en cada sílaba al mismo tiempo que une sus dedos índice y pulgar.
- Mezcle los sonidos y diga la palabra *mosquito*. Al terminar, forme un puño con la mano.
- Pida a los estudiantes que repitan uniendo sus dedos al decir las sílabas y que formen un puño al terminar.

✦ **TEKS 1.2.A.iv** demuestre conciencia fonológica al segmentar palabras habladas en sílabas individuales; **TEKS 1.2.A.v** demuestre conciencia fonológica al mezclar sílabas habladas complejas, incluyendo sílabas trabadas, para formar palabras multisilábicas; **TEKS 1.2.B.i** demuestre y aplique conocimiento fonético al identificar y asociar sonidos con letras individuales; **TEKS 1.2.B.vi** demuestre y aplique conocimiento fonético al decodificar palabras que tengan de tres a cuatro sílabas; **TEKS 1.3.D** identifique y use palabras que nombren acciones, direcciones, posiciones, secuencias, categorías y ubicaciones; **TEKS 1.4** use la fluidez apropiada (velocidad, precisión y prosodia) cuando lee un texto al nivel de su grado escolar; **TEKS 1.6.G** evalúe los detalles para determinar qué es lo más importante con la asistencia de un adulto.

Para mezclar

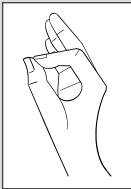

Segmentar

- Explique a los estudiantes que usted dirá algunas palabras en voz alta y ellos tendrán que segmentarlas en sílabas.
 - Usando el protocolo de gestos para segmentar palabras, levante la mano y muestre cuatro dedos de la mano mientras dice la palabra *mosquito*.
 - Haga que los estudiantes repitan la palabra después de usted.
 - Mueva el dedo índice mientras dice la primera sílaba, *mos*.
 - Mueva el dedo medio mientras dice la segunda sílaba, *qui*.
 - Mueva el dedo anular mientras dice la tercera sílaba, *to*.
 - Haga que los estudiantes repitan después de usted.
 - Repita los mismos pasos con el resto de las palabras.
1. queso *que-so*
 2. mantequilla *man-te-qui-lla*
 3. parque *par-que*
 4. quince *quin-ce*
 5. mosquito *mos-qui-to*



Observación: Mezclar y segmentar en voz alta

Observe a diferentes estudiantes mientras mezclan cada palabra. Tome nota del desempeño de los estudiantes en el Registro de observación de mezcla y segmentación en voz alta.

- Muestre a los estudiantes la Tarjeta de letras *q > /k/* con el lado de *q- queso* mirando hacia los estudiantes. Señale la *q* y pida a los estudiantes que nombren la letra. Luego, lea la palabra *queso* y recuérdelos que en español la *q* va acompañada de la *u* para formar el sonido */k/* delante de las vocales *e* o *i*.
- Señale la barra en la parte de abajo de la *q* y pregunte a los estudiantes si piensan que la *q* es una letra común o poco común para representar el sonido */k/*.

Para segmentar

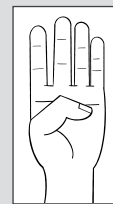

Apoyo a la enseñanza

Proporcione a los estudiantes un contexto para las palabras. Puede utilizar imágenes para las palabras que se puedan representar (*mantequilla, parque, queso, quince*) o los estudiantes pueden representar las palabras de acción como *querer, quitar*.



Conexión bilingüe: En inglés, generalmente se pronuncia la vocal *u* cuando va precedida de la letra *q*, como en *question*. En español no es así, ya que se usa la letra *u* para formar las sílabas /ke/ y /ki/. Debe explicar este concepto varias veces a los estudiantes para que se acostumbren a esta regla ortográfica particular del español.

Español	Inglés
querer	question
queso	queen
aquí	quick

REPASO DE ORTOGRAFÍA (10 MIN)



Trazar letras

- Distribuya la Página de actividades 15.1.
- Diga a los estudiantes que va a mostrarles cómo escribir la letra minúscula para el sonido /k/, como en *quien*.
- Escriba la *q* minúscula sobre las líneas guía de caligrafía y describa lo que hace usando las frases numeradas.
- Demuestre cómo escribir la letra dos o tres veces más.

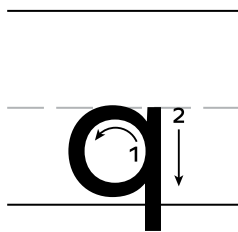

Empiezo entre la línea punteada y la línea de abajo.

1. círculo hacia la izquierda
2. línea hacia abajo que termine después de la línea de abajo

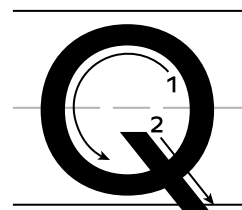

Empiezo entre la línea punteada y la línea de arriba.

1. círculo hacia la izquierda (levantar)
2. línea diagonal que cruce el círculo en la parte inferior derecha



- Pida a los estudiantes que tracen la letra *q* minúscula sobre el escritorio con su dedo índice.
- Pídales que tracen y copien la *q* minúscula en la página de actividades.
- Anime a los estudiantes a decir el sonido /k/ cada vez que escriben la letra.
- Repita los mismos pasos para la *Q* mayúscula, marcando las similitudes y diferencias.
- Recuérdeles que las letras mayúsculas se usan para escribir la primera letra de la primera palabra de una oración y para la letra inicial del nombre de una persona o un lugar.

Práctica con palabras

- Distribuya la Página de actividades 15.2. Lea las cuatro palabras (*queso, quince, mantequilla, parque*). Puede comentar lo que significa cada palabra pidiéndoles que den una definición o haciéndoles preguntas.
- Pídales que escriban cada palabra debajo de la imagen que le corresponde.

Extensión

La letra *q* rara vez se usa en español sin la vocal *u* como acompañante. La única forma de escribir el sonido /k/ con las vocales *e* o *i* es usando el dígrafo formado por las letras *qu*. Para el resto de las vocales, el sonido /k/ se produce con la letra *c* y la letra *k*.

Página de actividades 15.2



Página de actividades 15.2: Rotula la imagen

- Recoja las Páginas de actividades 15.2 para revisar y supervisar el progreso de los estudiantes.

Lección 15: “En el mercado”

Lectura



Enfoque principal

Mientras el maestro o la maestra lee “En el mercado” en voz alta, los estudiantes identificarán elementos de una oración y responderán preguntas sobre los

detalles clave. **TEKS 1.6.G**

Los estudiantes leerán “En el mercado” con propósito y comprensión, y responderán preguntas escritas sobre los detalles clave del cuento usando

oraciones completas. **TEKS 1.4; TEKS 1.6.G**



Nota cultural

En Perú, los mercados abiertos son muy populares, y ofrecen variedad de productos locales y artesanales, como alimentos y prendas de vestir, cerámicas y bolsos. Los mercados peruanos se caracterizan por los colores vibrantes y los patrones de sus diseños, así como por sus sonidos musicales.

PRESENTAR EL CAPÍTULO (5 MIN)

- Diga a los estudiantes que hoy escucharán mientras usted lee en voz alta otro capítulo de *Nina, la llama*, que se titula “En el mercado”.
- Muestre las imágenes del capítulo y pida a los estudiantes que hagan predicciones sobre lo que ocurre en el capítulo.
- Recuérdeles que ya conocen a algunos personajes del capítulo porque han leído sobre ellos en capítulos anteriores.



Escuchar con atención

- Pídales que guarden silencio y que escuchen con atención mientras usted lee el capítulo en voz alta para que puedan identificar los elementos de la oración y los detalles clave.
- Puede aprovechar esta oportunidad para enseñarles (o repasar) las normas de comportamiento referentes a escuchar con atención. Dígales que les va a enseñar (o van a repasar) unas normas para aprender a escuchar con atención cuando el maestro o la maestra lo pide.

caminar, v. andar

Ejemplo: Nosotros vamos a caminar por el parque.

carreta, s. carro de madera del que tiran animales

Ejemplo: La familia va del campo a casa en carreta.

TEKS 1.4 use la fluidez apropiada (velocidad, precisión y prosodia) cuando lee un texto al nivel de su grado escolar;
TEKS 1.6.G evalúe los detalles para determinar qué es lo más importante con la asistencia de un adulto.

comprar, s. conseguir algo a cambio de dinero

Ejemplo: Papá va a comprar fruta.

mercado, s. lugar donde se venden objetos o comida

Ejemplo: En el mercado venden verduras.

patear, v. dar golpes con las patas

Ejemplo: La llama patea la mesa.

queso, s. alimento sólido hecho de leche

Ejemplo: El queso de vaca es mi favorito.

subir, v. ir hacia arriba

Ejemplo: La cometa sube hacia el cielo.

Tabla de vocabulario para “En el mercado”			
Tipo de vocabulario	Palabras específicas del tema	Palabras académicas generales	Palabras de uso diario
Vocabulario esencial	mercado patear carreta comprar		queso subir caminar
Palabras del vocabulario esencial con varios significados			
Expresiones y frases			

El capítulo “En el mercado” del libro *Nina, la llama* incluye la siguiente palabra común que los estudiantes pueden identificar y practicar mientras leen.

Palabras comunes	Página del libro
que	48

- Muestre el Componente digital 15.2 de las palabras comunes.
- Señale la palabra *que*.
- Demuestre cómo se pronuncia la palabra *que* e invite a varios estudiantes a pronunciarla en voz alta.

- Proporcione algunos ejemplos del Libro de lectura o del Libro grande de lectura con oraciones sencillas que contengan la palabra común, por ejemplo, “Mamá le pide a una amiga que los lleve”.
- Si el tiempo lo permite, invite a los estudiantes a tomar turnos con un compañero para decir oraciones que contengan la palabra *que*, mientras usted camina por el salón de clases escuchando y ayudando a los estudiantes según sea necesario.
- Escriba la palabra común en una tarjeta y añádala al muro de palabras comunes.

➤ **Componente digital 15.2**

que

LEER “EN EL MERCADO” (10 MIN)



Trabajar en grupos pequeños

- Lea el capítulo en voz alta una vez mientras los estudiantes siguen la lectura en grupos de tres o cuatro integrantes.
- Para verificar la comprensión general, pregunte a los estudiantes de qué trata el capítulo.
- Lea la primera oración del capítulo en voz alta: *La familia va camino al mercado*. Escriba la oración en la pizarra y recuerde a los estudiantes que una oración comienza con una letra mayúscula y termina con un punto.
- Lea la segunda oración del capítulo en voz alta y escríbala en la pizarra: *Van a comprar queso y mantequilla*. Llame a un voluntario al frente y pídale que encierre en un círculo la letra mayúscula inicial y el punto final.
- Siga el mismo procedimiento con otras oraciones.
- Pida a los estudiantes que describan los detalles clave del capítulo. Los estudiantes deberán decir con sus propias palabras los eventos que ocurrieron en el mercado (*La familia va al mercado. Compran queso. Nina patea la mesa de los quesos y un queso se cae. Nina lo lame. Se van a casa en una carreta porque Nina no quiere caminar.*)
- Pida a los estudiantes que señalen qué problemas encontraron los personajes del capítulo. (*La llama Nina lamió un queso que se cayó al piso; la llama Nina no quería caminar.*)

Desafío

Pregunte a los estudiantes que otros alimentos se venden en el mercado.

Díales que imaginen otras cosas que podrían haber pasado en el mercado.

Apoyo a la enseñanza

Si a los estudiantes les resulta difícil identificar los elementos de la oración, use una de “En el mercado” para mostrarles cómo identificarlos.

Puede utilizar la oración *Van a comprar queso y mantequilla*. para mostrar que empieza con mayúscula y termina con un punto.

- Pregunte a los estudiantes cómo los personajes resolvieron estos problemas. (*Papá le quitó el queso a la llama Nina; una amiga de mamá las lleva en su carreta cuando la llama Nina no quiere caminar.*)
- Pida a los estudiantes que identifiquen en el capítulo palabras que nombren acciones, como *comprar, sube, caminar.*

PRÁCTICA DE LEER FRASES (5 MIN)

- Recuerde a los estudiantes que una frase es un conjunto de dos o más palabras que tienen espacios entre ellas.
- Pida a un estudiante que lea una de las frases que usted haya preparado previamente.
- Repita con el resto de las frases.

➤ Componente digital 15.1

el colchón de aire
los gatos siameses
comida chatarra
un paquete de queso

un simple insecto
un perro callejero
la llama Nina
la rosa roja



Verificar la comprensión

Supervise el desempeño de los estudiantes mientras llama a estudiantes individualmente para que lean las frases. Asegúrese de tomar nota de los errores que cometen los estudiantes al decodificar o reconocer las palabras.

Fin de la lección

Material para llevar a casa

CREADOR DE FRASES

- Pida a los estudiantes que se lleven a casa la Página de actividades 15.3 para que puedan practicar la lectura y escritura de frases con un miembro de la familia.

Desafío

Después de leer el cuento en voz alta, pida a los estudiantes que identifiquen los personajes que no conocían hasta ahora. Escriba sus respuestas. Pregunte qué fue lo más importante que hizo ese personaje. Los estudiantes deben identificar a Don Roque como el que le da el paquete de queso a Mamá.

Página de actividades 15.3



Destrezas fundamentales de lectoescritura

Proporcione contexto a los estudiantes para que usen las palabras de las frases. Asegúrese de que los estudiantes comprendan que la palabra *callejero* significa 'de la calle'. Amplíe las frases para formar oraciones completas y apoyar la comprensión de los estudiantes sobre las frases. De esta manera, podrán conectar los sonidos que forman las palabras con sus significados.

Lección 15: Refuerzo de las destrezas fundamentales

Apoyo adicional

MÁS APOYO PARA MEZCLAR Y SEGMENTAR

¿Q o C?

- Divida la clase en grupos de tres o cuatro estudiantes. Dígalos que van a jugar a un juego de palabras.
- Reparta tarjetas a cada grupo con diez palabras escritas: *que, comer, quiere, Roque, cama, con, roca, color, paquete, casa*.
- Uno de los estudiantes del grupo lee las palabras, una a una, a los demás estudiantes. Después de leer cada palabra, les pregunta: ¿la palabra se escribe con *q* o con *c*? Si aciertan, ganan un punto.
- A continuación, un voluntario deletrea la palabra mientras la escribe. Por ejemplo: q-u-e. Si lo hace correctamente, el equipo gana otro punto.
- El equipo con más puntos al final del juego, gana.

REPASO

Código básico

ENFOQUE PRINCIPAL DE LA LECCIÓN

Destrezas fundamentales

Los estudiantes mezclarán y segmentarán palabras multisilábicas en voz alta.

✚ **TEKS 1.2.A.iv; TEKS 1.2.A.v**

Los estudiantes identificarán la siguiente correspondencia letra-sonido del código

✚ básico: /r/ > r. **TEKS 1.2.B.i**

Los estudiantes escribirán letras mayúsculas y minúsculas usando palabras que

✚ nombran direcciones. **TEKS 1.3.D**

Lectura

Los estudiantes leerán “Nina y la lora” con propósito y comprensión y responderán

✚ preguntas sobre los detalles clave del cuento. **TEKS 1.4; TEKS 1.6.G**

EVALUACIÓN FORMATIVA

Observación

Mezclar y segmentar sílabas

✚ **TEKS 1.2.A.iv; TEKS 1.2.A.v**

✚ **TEKS 1.2.A.iv** demuestre conciencia fonológica al segmentar palabras habladas en sílabas individuales; **TEKS 1.2.A.v** demuestre conciencia fonológica al mezclar sílabas habladas complejas, incluyendo sílabas trabadas, para formar palabras multisilábicas; **TEKS 1.2.B.i** demuestre y aplique conocimiento fonético al identificar y asociar sonidos con letras individuales; **TEKS 1.3.D** identifique y use palabras que nombren acciones, direcciones, posiciones, secuencias, categorías y ubicaciones; **TEKS 1.4** use la fluidez apropiada (velocidad, precisión y prosodia) cuando lee un texto al nivel de su grado escolar; **TEKS 1.6.G** evalúe los detalles para determinar qué es lo más importante con la asistencia de un adulto.

VISTAZO A LA LECCIÓN

	Agrupación	Duración	Materiales
Destrezas fundamentales (20 min)			
A calentar motores: – Mezclar y segmentar sílabas	Toda la clase	5 min	<input type="checkbox"/> Tarjetas de imágenes: cara, pera, loro
Juego de deletreo (Conciencia fonológica, Fonética)	Grupos pequeños	5 min	<input type="checkbox"/> pizarras individuales <input type="checkbox"/> marcadores
Repaso de ortografía (Fonética, Conceptos impresos) – Trazar letras – Práctica con palabras	Toda la clase	10 min	<input type="checkbox"/> Páginas de actividades 16.1, 16.2
Lectura (20 min)			
Presentar el capítulo	Toda la clase	5 min	<input type="checkbox"/> Libro de lectura <i>Nina, la llama</i>
Responder preguntas sobre los detalles del capítulo	Toda la clase	15 min	
Material para llevar a casa			
“Nina y la lora”	Individual		<input type="checkbox"/> Libro de lectura <i>Nina, la llama</i>

PREPARACIÓN PREVIA

Nota para el maestro

En la Lección 12, los estudiantes repasaron las letras *r* y *rr* (dígrafo) para representar el sonido /*rr*/ en posición inicial e intervocálica. Hoy repasarán la consonante *r* para representar el sonido /*r*/.

Tenga en cuenta que la letra *r* puede representar dos sonidos distintos dependiendo de la posición que ocupe en la palabra: representa el sonido simple (/r/) en posición final, en posición intervocálica, después de una consonante que no sea *l*, *n* o *s* y antes de cualquier consonante; y representa el sonido fuerte (/rr/) en posición inicial y antes de las consonantes *l*, *n* o *s* (*alrededor*, *honra*, *Israel*).

Destrezas fundamentales

- Los estudiantes trabajarán en esta lección desde sus escritorios.
- Tenga preparadas las Tarjetas de imágenes para /r/: cara, pera, loro.
- Prepare pizarras individuales para distribuir a los estudiantes.
- Identifique las Páginas de actividades 16.1 y 16.2.
- Prepare los marcadores para distribuir a los estudiantes.

Lectura

- Tenga preparado el Componente digital 16.1 para la actividad con palabras comunes.
- **Conversar con un compañero.** Los estudiantes trabajarán con un compañero. Prepare los pares de estudiantes para la actividad.

Recursos adicionales

- Repase rápidamente las palabras utilizadas en la actividad de Mezclar y segmentar sílabas para proporcionar un contexto. Puede utilizar imágenes de una pera, un loro, una cara, un color y algo morado (puede ser una flor, como la lavanda). La forma verbal *mira* puede representarse con mímica.

- Tenga preparada la Tarjeta de la letra r.
- Prepare imágenes de las palabras que se utilizan en el Juego de deletreo para proporcionar apoyo visual. Puede usar imágenes de un caramelo, una madera, una pared, un tambor y un tornado para demostrar las palabras que se pueden representar. Las formas verbales *cantar* y *dormir* pueden representarse con mímica.
- Vea las actividades de Apoyo adicional al final de la lección para consultar ayuda con la lectura y la ortografía.

Lección 16: Código básico

Destrezas fundamentales



Enfoque principal

Los estudiantes mezclarán y segmentarán palabras multisilábicas en voz alta.

📌 **TEKS 1.2.A.iv; TEKS 1.2.A.v**

Los estudiantes identificarán la siguiente correspondencia letra-sonido del código

📌 básico: /r/ > r. **TEKS 1.2.B.i**

Los estudiantes escribirán letras mayúsculas y minúsculas usando palabras que

📌 nombran direcciones. **TEKS 1.3.D**

A CALENTAR MOTORES (5 MIN)



Mezclar y segmentar sílabas

En esta sección, los estudiantes practicarán las rutinas académicas de Mezclar y segmentar sílabas.

Mezclar

- Explique a los estudiantes que usted dirá algunas sílabas en voz alta y ellos tendrán que mezclarlas para formar palabras completas.
- Muestre la tarjeta con la imagen de la pera y diga la palabra en voz alta.
- Usando el protocolo de gestos para mezclar palabras, diga *pera* de manera segmentada (*pe-ra*), haciendo énfasis en cada sílaba al mismo tiempo que une sus dedos índice y pulgar.
- Mezcle los sonidos y diga la palabra *pera*. Al terminar, forme un puño con la mano.
- Pida a los estudiantes que repitan uniendo sus dedos al decir las sílabas y que formen un puño al terminar.

📌 **TEKS 1.2.A.iv** demuestre conciencia fonológica al segmentar palabras habladas en sílabas individuales; **TEKS 1.2.A.v** demuestre conciencia fonológica al mezclar sílabas habladas complejas, incluyendo sílabas trabadas, para formar palabras multisilábicas; **TEKS 1.2.B.i** demuestre y aplique conocimiento fonético al identificar y asociar sonidos con letras individuales; **TEKS 1.3.D** identifique y use palabras que nombren acciones, direcciones, posiciones, secuencias, categorías y ubicaciones.

Tarjetas de imágenes



Para mezclar

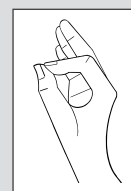

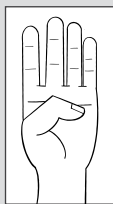

Segmentar

- Explique a los estudiantes que usted dirá algunas palabras en voz alta y ellos tendrán que segmentarlas en sílabas.
- Usando el protocolo de gestos para segmentar palabras, levante la mano y muestre cuatro dedos de la mano mientras dice la palabra *pera*.
- Haga que los estudiantes repitan la palabra después de usted.
- Mueva el dedo índice mientras dice la primera sílaba, *pe*.
- Mueva el dedo medio mientras dice la segunda sílaba, *ra*.
- Haga que los estudiantes repitan después de usted.
- Repita los mismos pasos con el resto de las palabras.
 1. *pera* *pe-ra*
 2. *cara* *ca-ra*
 3. *loro* *lo-ro*
- Cuando los estudiantes estén listos, gradualmente reduzca el apoyo dado para mezclar y segmentar sílabas. Al final de esta unidad (o antes), debe proporcionar a los estudiantes solo el apoyo visual necesario para mezclar y segmentar las sílabas.



Observación: Mezclar y segmentar sílabas

Observe a diferentes estudiantes mientras mezclan cada palabra. Tome nota del desempeño de los estudiantes en el Registro de observación de mezcla y segmentación en voz alta.

JUEGO DE DELETREO (5 MIN)

- Explique a los estudiantes que van a realizar un juego en equipos. En este juego tendrán que escuchar una palabra y deletrearla. El equipo que acierte obtendrá un punto. Gana el equipo que obtenga más puntos.
- Divida la clase en equipos. Diga a los estudiantes que van a deletrear las palabras en sus pizarras individuales o en una hoja de papel.
- Escoja una palabra y léala en voz alta mientras muestra una imagen que la representa.

- Cuando los estudiantes hayan terminado, escoja a uno para que muestre su pizarra. Si el deletreo es correcto, el equipo obtiene un punto. Si no lo es, pase a otro equipo hasta encontrar un acertante.
- El juego continúa hasta haber deletreado todas las palabras.

/r/ > r	
cantar	caramelo
dormir	tornado
madera	tambor
pared	

Apoyo a la enseñanza

Diga a los estudiantes la palabra *raro* (/rr/ /a/ /r/ /o/) y demuestre que en el sonido /r/ de la segunda sílaba apenas se produce vibración en comparación con el sonido /rr/ de la primera sílaba.

REPASO DE ORTOGRAFÍA (10 MIN)



Trazar letras

- Reparta la Página de actividades 16.1.
- Diga a los estudiantes que les va a enseñar a escribir el sonido /r/ que aparece en la palabra *pera*.
- Escriba una *r* minúscula en las pautas de escritura y describa lo que está haciendo utilizando las frases numeradas.
- Demuestre cómo escribir la letra dos o tres veces más.

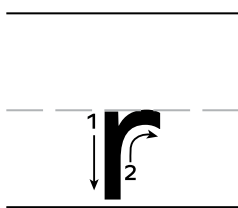

Empiezo en la línea punteada.

1. línea corta hacia abajo
2. media curva

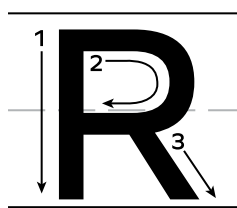

Empiezo en la línea de arriba.

1. línea larga hacia abajo (levantar)
2. medio círculo hacia la derecha
3. línea diagonal hacia la derecha

- Pida a los estudiantes que dibujen la letra en el aire o en el escritorio con la punta del dedo.
- Pida a los estudiantes que dibujen y copien la *r* minúscula en la página de actividades.

Página de actividades 16.1





- Anime a los estudiantes a decir el sonido /r/ cada vez que escriban la letra.
- Repita los mismos pasos para la R mayúscula.

Práctica con palabras

- Distribuya la Página de actividades 16.2.
- Pida a los estudiantes que circulen la imagen correcta y que escriban cada palabra debajo de la imagen correspondiente.
- Diga los nombres de las imágenes que aparecen en la página de actividades. A continuación, lea los nombres de las imágenes correctas.
- Recuerde a los estudiantes que cuando las palabras tienen un sonido más vibrante /rr/ entre dos vocales, se usan dos letras (dígrafo): *rr*. Diga las palabras *carro*, *perro* o *arroz* como ejemplo. Dígales que ninguna palabra comienza con el dígrafo *rr*, y que ninguna palabra comienza tampoco con el sonido /r/.



Página de actividades 16.2: Rotula la imagen

Recoja la Página de actividades 16.2 de los estudiantes para revisar y supervisar su progreso.



Conexión bilingüe: Es posible que algunos estudiantes no reconozcan el sonido de la letra *r* dado que difiere de su sonido en inglés. Explique cómo se diferencian las pronunciaciões en español de la letra *r* con las palabras de la tabla. En español, el sonido /r/, como el sonido /rr/, se articula la punta de la lengua detrás de los dientes, mientras que en inglés el sonido /r/ se pronuncia aproximando la parte media de la lengua al paladar.

Español	Inglés
caro	car
pero	red
oro	read

Lección 16: “Nina y la lora”

Lectura



Enfoque principal: Los estudiantes leerán “Nina y la lora” con propósito y comprensión y responderán preguntas sobre los detalles clave del cuento.

 **TEKS 1.4; TEKS 1.6.G**

PRESENTAR EL CAPÍTULO (5 MIN)

- En esta actividad, los estudiantes permanecerán sentados en sus escritorios.
- Dígales que hoy seguirán la lectura mientras usted lee en voz alta otro capítulo de *Nina, la llama*, que se titula “Nina y la lora”.
- Recuérdeles que en la lección anterior leyeron sobre estos personajes y que el capítulo de hoy es una continuación de la historia.
- Pregunte a los estudiantes qué creen que pasará en el capítulo de hoy con los personajes que ya conocen.
- Muestre cada página del libro a los estudiantes para que puedan mirar las imágenes y hacerse una idea de lo que tratará el capítulo.
- Diga a los estudiantes que el título de una lectura también puede darles una idea de lo que ocurre en él.

Aproveche esta oportunidad para recordar a los estudiantes las normas para cuidar los libros, tanto dentro del salón de clase como fuera de él.



Cuidar los libros

Al terminar de repasar las normas de comportamiento para cuidar los libros, diga a los estudiantes que pueden aplicarlas también en sus casas o en la biblioteca fuera de la escuela.

El capítulo “Nina y la lora” del libro *Nina, la llama* incluye las siguientes palabras comunes que los estudiantes pueden identificar y practicar mientras leen.

 **TEKS 1.4** use la fluidez apropiada (velocidad, precisión y prosodia) cuando lee un texto al nivel de su grado escolar;
TEKS 1.6.G evalúe los detalles para determinar qué es lo más importante con la asistencia de un adulto.

Palabras comunes	Página del libro
pero	50
soy	52

- Muestre el Componente digital 16.1 de las palabras comunes.
- Señale la palabra *soy*.
- Demuestre cómo se pronuncia la palabra *soy* e invite a varios estudiantes a pronunciarla en voz alta.
- Proporcione algunos ejemplos del Libro de lectura o del Libro grande de lectura con oraciones sencillas que contengan la palabra común, por ejemplo, “Hola, soy Dora”.
- Si el tiempo lo permite, invite a los estudiantes a tomar turnos con un compañero para decir oraciones que contengan la palabra *soy*, mientras usted camina por el salón de clases escuchando y ayudando a los estudiantes según sea necesario.
- Repita la actividad con la palabra común *pero*.
- Escriba las palabras comunes en tarjetas y añádalas al muro de palabras comunes.

➤ Componente digital 16.1

pero
soy

Vistazo previo al vocabulario esencial

- Antes de leer el capítulo, repase las siguientes palabras con los estudiantes. Escriba cada palabra en la pizarra y practique su pronunciación. Luego, explique su significado y diga una oración que contenga la palabra como ejemplo:

poco/a, adv. que no es mucho
Ejemplo: Hoy tengo poca tarea.

sacar, v. llevar afuera
Ejemplo: Ana saca al perro de paseo.

susto, s. cuando algo da miedo
Ejemplo: Mi hermano me dio un susto al salir de la cocina.

Tabla de vocabulario para “Nina y la lora”

Tipo de vocabulario	Palabras específicas del tema	Palabras académicas generales	Palabras de uso diario
Vocabulario esencial	susto	poco	sacar
Palabras de vocabulario esencial con múltiples significados			
Expresiones y frases			

RESPONDER PREGUNTAS SOBRE LOS DETALLES DEL CAPÍTULO (15 MIN)

- Pida a los estudiantes que escuchen atentamente la lectura en voz alta de “Nina y la lora”.
- Diga a los estudiantes que el propósito de la lectura de hoy es identificar los detalles clave del capítulo para poder volver a contar los hechos.
- Para hacer la lectura divertida, intente imitar la voz de un loro cuando lea los diálogos de la lora Dora.



Verificar la comprensión

Pida a los estudiantes que describan los detalles clave del capítulo. Los estudiantes deberán decir con sus propias palabras lo que ocurrió en el camino a casa. *(Los estudiantes deben identificar como detalle clave que la lora habló y por esto Nina se asustó. Otro detalle clave del capítulo es que la lora habla para que Dani le dé un poco de pera).*

- Haga las siguientes preguntas sobre el capítulo a los estudiantes:
 - ¿Cómo se trasladaban Nina la llama, Dani y el resto de los personajes? *(Viajaban en una carreta).*
 - ¿Cuál es el nombre de la lora? *(La lora se llama Dora).*
 - ¿De qué color es Dora? *(Dora es morada).*
 - ¿Qué fruta comen durante el viaje? *(Comen pera).*



Nota cultural

La característica más llamativa de los loros, además de sus colores, es que pueden repetir los sonidos que escuchan, gracias a su cerebro, más complejo que el de otras aves. Aunque no poseen cuerdas vocales, sí tienen una lengua larga que pueden mover con gran rapidez y producir sonidos complejos.

- Diga a los estudiantes que jugarán a un juego de repetición en el que actuarán como loros.
- Pida a un estudiante que encuentre en el capítulo una palabra con la letra /r/ > r y R, la diga en voz alta y luego señale a un estudiante de su elección.
- El estudiante seleccionado deberá ponerse de pie y aletear con los brazos mientras repite la palabra que escuchó.
- Repita este ejercicio varias veces, siempre con estudiantes distintos para que participen todos si es posible.

Fin de la lección

Material para llevar a casa

“NINA Y LA LORA”

- Pida a los estudiantes que se lleven a casa el Libro de lectura *Nina, la llama* para leer el capítulo “Nina y la lora” y comentarlo con un miembro de la familia.

Lección 16: Refuerzo de las destrezas fundamentales

Apoyo adicional

MÁS AYUDA CON LA LECTURA Y LA ORTOGRAFÍA

Lanza el dado y dibuja

- Prepare una copia de la Página de actividades RM 16.1 para cada estudiante.
- Pida a los estudiantes que lancen el dado y encuentren la caja con el número que salió. A continuación, pídeles que lean la frase en voz alta y que la ilustren en el espacio en blanco de la Página de actividades.

1. dos aros
2. un árbol en el jardín
3. un anillo de oro
4. dos arañas
5. un faro
6. una cara

MÁS AYUDA CON LAS PALABRAS COMUNES

Camiones con palabras comunes

- Haga una copia de la Página de actividades RM 16.2 para cada estudiante.
- Explique a los estudiantes que usted dirá algunas oraciones.
- Pídales que cuando identifiquen la palabra común depositen un objeto pequeño en el camión correspondiente.
- Gana el que haya identificado más palabras.
 1. Yo soy un niño.
 2. Están contentos pero cansados.
 3. Soy un buen estudiante.
 4. La sopa está rica pero fría.

17

REPASO

Código básico y vocabulario esencial

ENFOQUE PRINCIPAL DE LA LECCIÓN

Destrezas fundamentales

Los estudiantes mezclarán y segmentarán palabras multisilábicas en voz alta.

✚ **TEKS 1.2.A.iv; TEKS 1.2.A.v**

Los estudiantes identificarán la correspondencia letra-sonido del dígrafo // > /y/.

✚ **TEKS 1.2.B.ii**

Los estudiantes manipularán sílabas y decodificarán palabras con el dígrafo

✚ consonante // **TEKS 1.2.A.vii; TEKS 1.2.B.ii**

✚ Los estudiantes escribirán letras mayúsculas y minúsculas. **TEKS 1.3.D**

Los estudiantes leerán las siguientes palabras de vocabulario esencial: *calle, lluvia,*

✚ *mamá, silla.* **TEKS 1.2.B.vi**

EVALUACIÓN FORMATIVA

Observación

Mezclar y segmentar sílabas

✚ **TEKS 1.2.A.iv; TEKS 1.2.A.v**

✚ **TEKS 1.2.A.iv** demuestre conciencia fonológica al segmentar palabras habladas en sílabas individuales; **TEKS 1.2.A.v** demuestre conciencia fonológica al mezclar sílabas habladas complejas, incluyendo sílabas trabadas, para formar palabras multisilábicas; **TEKS 1.2.A.vii** demuestre conciencia fonológica al manipular sílabas en las palabras; **TEKS 1.2.B.ii** demuestre y aplique conocimiento fonético al decodificar palabras con sílabas trabadas, tales como "bla", "bra" y "gla"; dígrafos; y palabras con múltiples patrones de ortografía de sonido, tales como la c, k y la q, y la s, z, la c suave y la x; **TEKS 1.2.B.vi** demuestre y aplique conocimiento fonético al decodificar palabras que tengan de tres a cuatro sílabas; **TEKS 1.3.D** identifique y use palabras que nombren acciones, direcciones, posiciones, secuencias, categorías y ubicaciones.

VISTAZO A LA LECCIÓN

	Agrupación	Duración	Materiales
Destrezas fundamentales (40 min)			
A calentar motores: – Mezclar y segmentar sílabas	Toda la clase	10 min	<input type="checkbox"/> Tarjetas de imágenes (llama, llave, ardilla)
Repasar el dígrafo <i>ll</i> > /y/ (Fonética, Conceptos impresos) – Trazar letras	Toda la clase	10 min	<input type="checkbox"/> tarjeta de <i>ll</i> <input type="checkbox"/> cartulina <input type="checkbox"/> Páginas de actividades 17.1 y 17.2
Cadenas de palabras con la tabla de bolsillos (Fonética)	Con un compañero	10 min	<input type="checkbox"/> tabla de bolsillos <input type="checkbox"/> tarjetas de <i>ll, a, v, e, r, o (2), u, s, i, r, d, p, c, m</i> <input type="checkbox"/> <i>Nina, la llama</i>
Palabras de vocabulario esencial: <i>calle, lluvia, mamá, silla</i>	Individual	10 min	<input type="checkbox"/> tarjetas de <i>Ll, ll</i> <input type="checkbox"/> hojas de papel
Material para llevar a casa			
Práctica de palabras de vocabulario esencial			<input type="checkbox"/> Página de actividades 17.3

PREPARACIÓN PREVIA

Nota para el maestro

Durante esta lección, los estudiantes repasarán el dígrafo *ll*. El término *dígrafo* se refiere a dos letras que representan un único sonido. No es necesario que los estudiantes conozcan el término *dígrafo*, pero es fundamental que entiendan que una letra puede unirse a otra y formar un “equipo de letras” para representar un sonido nuevo, diferente al de esas letras por separado. Al hacerlo, esas dos letras funcionan como una sola letra.

Destrezas fundamentales

- Prepare las siguientes Tarjetas de imágenes: llama, llave, ardilla.
- Añada a las tarjetas de la tabla de bolsillos que preparó en las lecciones anteriores una tarjeta blanca con el dígrafo *ll*. A continuación, prepare la tabla de bolsillos utilizando esas tarjetas.
- Escriba las palabras *mamá*, *lluvia*, *silla* y *calle* en una cartulina o en la pizarra con letra grande para que sean visibles para todos los estudiantes.
- Prepárese para organizar a los estudiantes en pares para la actividad de palabras de vocabulario esencial.
- Identifique las Páginas de actividades 17.1 y 17.2.
- Identifique y prepara las Tarjetas grandes de letras *ll* y *ll*.

Recursos adicionales

Vea las actividades de Apoyo adicional al final de la lección para reforzar las destrezas de mezclar y segmentar sílabas, de lectura y ortografía, y palabras de vocabulario de uso esencial.

Preparación de la tabla de bolsillos



Lección 17: Código básico y vocabulario esencial

Destrezas fundamentales



Enfoque principal

Los estudiantes mezclarán y segmentarán palabras multisilábicas en voz alta.

📌 **TEKS 1.2.A.iv; TEKS 1.2.A.v**

Los estudiantes identificarán la correspondencia letra-sonido del dígrafo // > /y/.

📌 **TEKS 1.2.B.ii**

Los estudiantes manipularán sílabas y decodificarán palabras con el dígrafo

📌 consonante // **TEKS 1.2.A.vii; TEKS 1.2.B.ii**

📌 Los estudiantes escribirán letras mayúsculas y minúsculas. **TEKS 1.3.D**

Los estudiantes leerán las siguientes palabras comunes: *calle, lluvia, mamá, silla*.

📌 **TEKS 1.2.B.vi**

A CALENTAR MOTORES (10 MIN)



Ir al punto de reunión



Mezclar y segmentar sílabas

En esta sección, los estudiantes practicarán las rutinas académicas de Mezclar y segmentar sílabas con palabras de dos o tres sílabas.

Mezclar

- Explique a los estudiantes que usted dirá algunas sílabas en voz alta y ellos tendrán que mezclarlas para formar palabras completas.
- Muestre la tarjeta con la imagen de la ardilla y diga la palabra en voz alta.
- Usando el protocolo de gestos para mezclar palabras, diga *ardilla* de manera segmentada (*ar-di-lla*), haciendo énfasis en cada sílaba al mismo tiempo que une sus dedos índice y pulgar.

Para mezclar

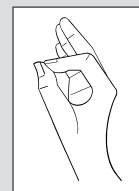

📌 **TEKS 1.2.A.iv** demuestre conciencia fonológica al segmentar palabras habladas en sílabas individuales; **TEKS 1.2.A.v** demuestre conciencia fonológica al mezclar sílabas habladas complejas, incluyendo sílabas trabadas, para formar palabras multisilábicas; **TEKS 1.2.A.vii** demuestre conciencia fonológica al manipular sílabas en las palabras; **TEKS 1.2.B.ii** demuestre y aplique conocimiento fonético al decodificar palabras con sílabas trabadas, tales como "bla", "bra" y "gla"; dígrafos; y palabras con múltiples patrones de ortografía de sonido, tales como la c, k y la q, y la s, z, la c suave y la x; **TEKS 1.2.B.vi** demuestre y aplique conocimiento fonético al decodificar palabras que tengan de tres a cuatro sílabas; **TEKS 1.3.D** identifique y use palabras que nombren acciones, direcciones, posiciones, secuencias, categorías y ubicaciones.

Para segmentar

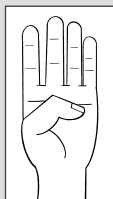

Tarjetas de imágenes



- Mezcle los sonidos y diga la palabra *ardilla*. Al terminar, forme un puño con la mano.
- Pida a los estudiantes que repitan uniendo sus dedos al decir las sílabas y que formen un puño al terminar.

Segmentar

- Explique a los estudiantes que usted dirá algunas palabras en voz alta y ellos tendrán que segmentarlas en sílabas.
- Muestre la tarjeta con la imagen de la ardilla y diga en voz alta la palabra.
- Usando el protocolo de gestos para segmentar palabras, levante la mano y muestre cuatro dedos de la mano mientras dice la palabra *ardilla*.
- Haga que los estudiantes repitan la palabra después de usted.
- Mueva el dedo índice mientras dice la primera sílaba, *ar*.
- Mueva el dedo medio mientras dice la segunda sílaba, *di*.
- Mueva el dedo anular mientras dice la tercera sílaba, *lla*.
- Haga que los estudiantes repitan después de usted.
- Repita los mismos pasos con el resto de las palabras.
 1. llave *lla-ve*
 2. llama *lla-ma*
 3. ardilla *ar-di-lla*



Observación: Mezclar y segmentar sílabas

Observe a diferentes estudiantes mientras mezclan cada palabra. Tome nota del desempeño de los estudiantes en el Registro de observación de mezcla y segmentación en voz alta.



Conexión bilingüe: El dígrafo *ll* > /y/ también existe en inglés en palabras como *mall* y *bell*, pero representa el sonido /l/ en lugar de /y/. Si es necesario, explique a los estudiantes que en español tiene el sonido /y/ y pídeles que repitan claramente palabras como *lluvia*, *gallina* y *calle*.

Español	Inglés
gallina	mall
calle	bell

REPASAR EL DÍGRAFO LL > /Y/ (10 MIN)

- Muestre a los estudiantes la tarjeta del dígrafo ll. Señale la ll y pídale que digan el nombre del dígrafo (doble ele). Después, recuérdelos que el dígrafo ll se usa para escribir el sonido /y/ en español.
- Señale el contorno de la tarjeta de la letra ll y colóquela para el sonido /y/ en la esquina superior derecha de la cartulina.
- Dibuje un cuadrado, un triángulo y una casa (un triángulo encima de un cuadrado), uno al lado del otro en el centro de la cartulina que tiene la tarjeta del dígrafo ll.



- Señale cada figura y pregunte a los estudiantes: “¿Qué es esto?” (un cuadrado, un triángulo y una casa).
- Explique que un cuadrado solo no es más que un cuadrado y que un triángulo que está solo también es solo un triángulo, pero que un cuadrado con un triángulo arriba ya es otra cosa: una casa.
- Escriba una l en la cartulina debajo del cuadrado y pregunte a los estudiantes qué sonido representa la l. (Deben responder /l/).
- Escriba otra l en la cartulina debajo del triángulo y repita el mismo proceso.
- Escriba el dígrafo ll en la cartulina debajo de la casa.
- Pregunte a los estudiantes qué sonido representa el dígrafo ll. (Deben responder /y/).
- Explique que la letra l, cuando está sola, representa el sonido /l/, pero que si se unen dos l representan un sonido nuevo: el sonido /y/.



Trazar letras

- Diga a los estudiantes que va a mostrarles cómo escribir el dígrafo para el sonido /y/, como en *pollo*.
- Escriba la // minúscula sobre las líneas guía de caligrafía y describa lo que hace usando las frases numeradas.
- Demuestre cómo escribir el dígrafo dos o tres veces más. Señale a los estudiantes que en la / mayúscula, solo la primera / es mayúscula, y la segunda / es minúscula.

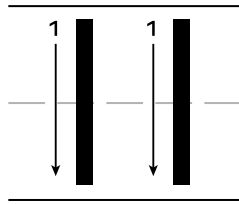

Empiezo en la línea superior.

1. línea larga hacia abajo

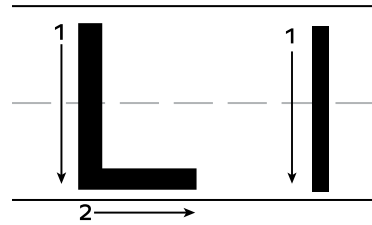

Primera letra: Empiezo en la línea superior.

1. línea larga hacia abajo
2. línea hacia la derecha

Segunda letra: Empiezo en la línea superior.

1. línea larga hacia abajo

Página de actividades 17.1



- Distribuya la Página de actividades 17.1 a toda la clase.
- Pida a los estudiantes que tracen la // minúscula sobre el escritorio con su dedo índice.
- Pídales que tracen y copien la // minúscula en la página de actividades.
- Anime a los estudiantes a decir el sonido /y/ cada vez que escriben la letra.
- Repita los mismos pasos para la /L/ mayúscula, marcando las similitudes y diferencias.
- Recuérdeles que las letras mayúsculas se usan para escribir la primera letra de la primera palabra de una oración y para la letra inicial del nombre de una persona o un lugar.

Práctica con palabras

- Distribuya la Página de actividades 17.2.
- Lea con toda la clase las palabras que están en la Página de actividades 17.2.
- Pida a los estudiantes que encierren en un círculo el dígrafo *ll* de cada palabra después de leerla en voz alta.
- Diga el nombre de cada objeto que aparece en la Página de actividades 17.2.
- Pida a los estudiantes que lean las palabras y que escriban cada palabra debajo de la imagen correspondiente.
- Recoja la Página de actividades 17.2 para repasar y supervisar el progreso de los estudiantes.

Página de actividades 17.2



CADENAS DE PALABRAS CON LA TABLA DE BOLSILLOS (10 MIN)



Trabajar en grupos pequeños

- Pida a los estudiantes que se sienten en grupos de tres o cuatro integrantes.
- Explique a los estudiantes que van a combinar letras para formar palabras.
- Ponga las tarjetas de *s*, *i*, *ll* y *a* en el centro de la tabla de bolsillos para formar la palabra *silla*.
- Pídales que lean la palabra.
- Sustituya la tarjeta *s* por la tarjeta *m* para formar la palabra *milla* y diga a los estudiantes: “Si la palabra anterior era *silla*, ¿qué palabra es esta?”.
- Pida a un grupo pequeño de estudiantes que lea la palabra.
- Pregunte a los estudiantes qué sonido o letra cambió en la palabra *silla* para obtener la palabra *milla*.
- Puede pedir a los estudiantes de los grupos que entiendan bien la actividad que les expliquen a los integrantes de sus grupos que tienen dificultades para identificar los sonidos.
- Trabaje con las siguientes palabras.

silla > milla > malla > falla > talla > calla > calle > callo > tallo > gallo

Preparación de la tabla de bolsillos





Verificar la comprensión

Supervise el desempeño de los estudiantes mientras pasan de una palabra a la otra. Es posible que a algunos estudiantes se les haga difícil identificar las letras que cambian entre una palabra y otra. En este caso, puede hacer un repaso de los sonidos de consonantes para profundizar el conocimiento.

- Después, si el tiempo lo permite, pida a los estudiantes que saquen el Libro de lectura *Nina, la llama*, y que trabajen en sus grupos para identificar y leer todas las palabras en el cuento que tienen el dígrafo “ll”.

PALABRAS DE VOCABULARIO ESENCIAL: CALLE, LLUVIA, MAMÁ, SILLA (10 MIN)

- Pida a los estudiantes que trabajen con un compañero.
- Señale la palabra *mamá* que preparó previamente. Recuerde a los estudiantes que ya han aprendido esta palabra en lecciones anteriores. Dígalos que ahora leerán esta palabra lentamente y pronunciando cada sonido.
- A continuación, muestre las palabras *lluvia*, *silla* y *calle*. Explique que son palabras con el sonido /y/ y las letras ll que aprendieron en la lección de hoy. Diga a los estudiantes: “Ya sabemos que la ll se lee /y/, así que intentemos leer en voz alta algunas palabras con la ll.”
- Señale la palabra *lluvia*. Pregunte a los estudiantes: “¿Cómo se lee esta palabra?”. (/yubia/)
- Continúe con las palabras *calle* y *silla*.

Tarjeta de letras de la Ll mayúscula y la ll minúscula

- Muestre la Tarjeta de letras de la Ll-ll (mayúscula y minúscula). Recuerde a los estudiantes que ya practicaron cómo escribir esta letra.
- Recuerde a los estudiantes que para cada letra hay una letra mayúscula y una minúscula, como es el caso de la Ll-ll. Recuérdeles también que las letras mayúsculas se usan en determinados casos, como cuando queremos escribir la primera letra de la primera palabra de una oración.
- Pida a los estudiantes que en grupos pequeños escriban en hojas de papel las palabras *calle*, *lluvia*, *mamá* y *silla*.
- Pida que ilustren las palabras que escribieron.

Desafío

Pida a los estudiantes que escriban las palabras *llavero*, *pollo* y *llave* usando letras mayúsculas y minúsculas. Recuérdeles que la primera palabra de una oración siempre debe ir con inicial mayúscula, mientras que las demás deben ir en minúscula.

Tarjetas grandes de letras



Material para llevar a casa

Página de actividades 17.3

PRÁCTICA DE PALABRAS DE VOCABULARIO ESENCIAL

- Diga a los estudiantes que lleven a casa la Página de actividades 17.3 para que puedan seguir practicando la lectura y la escritura de palabras de vocabulario esencial con un miembro de la familia.



Lección 17: Refuerzo de las destrezas fundamentales

Apoyo adicional

MÁS AYUDA CON MEZCLAR Y SEGMENTAR

Empujar y decir

- Reparta las copias de la Página de actividades RM 1.2. una para cada estudiante.
- Proporcione a cada estudiante varios objetos pequeños (bloques, monedas, frijoles, fichas, etc.).
- Siga las instrucciones de la Lección 1 usando las palabras de las palabras a continuación.

- | | | | |
|-----------------|--------------------|--------------|----------------|
| 1. gato (2) | <i>ga-to</i> | 5. oso (2) | <i>o-so</i> |
| 2. azul (2) | <i>a-zul</i> | 6. abeja (3) | <i>a-be-ja</i> |
| 3. mesa (2) | <i>me-sa</i> | 7. cama (2) | <i>ca-ma</i> |
| 4. mariposa (4) | <i>ma-ri-po-sa</i> | 8. taza (2) | <i>ta-za</i> |

MÁS AYUDA CON LA LECTURA Y LA ORTOGRAFÍA

Deletrear con Tarjetas pequeñas

- Distribuya las Tarjetas pequeñas de letras para formar las siguientes palabras, una por estudiante:

- | | |
|-----------|----------|
| 1. cuello | 4. gallo |
| 2. grillo | 5. llano |
| 3. llanta | |

- Siga las instrucciones en la Lección 3 para deletrear con las Tarjetas pequeñas.

Adivina mi palabra

- Prepare la tabla de bolsillos.
- Ordene la tarjeta del dígrafo *ll* en la parte superior de la tabla de bolsillos.
- Ordene las tarjetas de las vocales *a, e, i, u* y las consonantes *m, n, v, s* y *c*.
- Comience con la palabra *llama*, sin decírsela a los estudiantes.
- Diga a los estudiantes cuántas sílabas tiene la palabra.
- Invítelos a adivinar la palabra preguntando si contiene o no determinados sonidos.
- Si los estudiantes preguntan por un sonido que está en la palabra, mueva esa letra al centro de la tabla de bolsillos. Si hay ortografía alternativa para ese sonido, pida a los estudiantes que elijan la letra. Corrija si es necesario.
- Continúe hasta que la palabra haya sido formada en el centro de la tabla.
- Repita con el resto de las palabras.

llama

lluvia

llave

calle

silla

ella

MÁS AYUDA CON LAS PALABRAS DE VOCABULARIO ESENCIAL

Encierra en un círculo la palabra de vocabulario esencial

- Escriba las siguientes frases con palabras de vocabulario esencial en una cartulina.
- Siga las instrucciones de la Lección 16 para la actividad de Encierra la palabra común.

el caballo blanco (*caballo*)

la lluvia de otoño (*lluvia, otoño*)

la llave de la casa (*llave, casa*)

una calle larga (*calle*)

una silla roja (*silla*)

una estrella brillante (*estrella*)

SUPERVISIÓN DEL PROGRESO (OPCIONAL)

- Haga una copia de las Tarjetas de palabras para la supervisión del progreso 4 (Página de actividades RM 17.1) de cada estudiante que realizará la evaluación. Recorte las tarjetas de palabras.

- Haga una copia de la Hoja de registro para supervisar el progreso (Página de actividades RM 17.2) de cada estudiante que realizará la evaluación.
- Trabaje con cada estudiante por separado y demuestre cómo usar la palabra de ejemplo.
- Muestre las tarjetas, una por una, al estudiante que está evaluando.
- Use la hoja de registro para registrar cada palabra conforme el estudiante lee.
- Coloque una palomita junto a cada palabra escrita correctamente.
- Para las palabras incorrectas, registre exactamente lo que el estudiante dijo cuando leyó cada palabra. Si los estudiantes leen alguna palabra de forma incorrecta, anímelos a intentarlo de nuevo, haciéndoles saber que su primer intento fue incorrecto.
- Los estudiantes se beneficiarán si durante la evaluación los apoya con las señales de mezcla y segmentación que han practicado en clase. Sin embargo, el objetivo es que, con el tiempo, ellos sean capaces de completar la tarea sin depender de apoyos físicos o, por lo menos, que aprendan a utilizar los apoyos físicos de manera independiente sin ayuda del maestro o la maestra.

Calificaciones: Las calificaciones de esta evaluación consisten en agregar un punto por cada letra que los estudiantes escriban correctamente. Interprete las calificaciones de la siguiente manera:

- 15 a 19 puntos: Supera las expectativas
- 11 a 14 puntos: Cumple con las expectativas
- 8 a 10 puntos: Se acerca a las expectativas
- Menos de 8 puntos: Necesita apoyo

El objetivo: Alcanzar calificaciones por arriba de 16 puntos, es decir, buenas o excelentes.

Las calificaciones de menos de 15 indican que hay que repasar y reforzar lo aprendido.

18

Evaluación de repaso de la unidad

ENFOQUE PRINCIPAL DE LA LECCIÓN

Destrezas fundamentales

Los estudiantes mezclarán y segmentarán sílabas que contengan los sonidos /f/ > f; /t/ > t; /rr/ > r, rr; /b/ > b, v; /k/ > c, q; /r/ > r, y /y/ > ll.

➤ **TEKS 1.2.A.iii; TEKS 1.2.A.iv; TEKS 1.2.A.v; TEKS 1.2.A.vii; TEKS 1.2.B.i; TEKS 1.2.B.ii**

Gramática y ortografía

Los estudiantes identificarán los sustantivos comunes y escribirán palabras.

➤ **TEKS 1.3.D**

Lectura

Los estudiantes leerán “La luna llena” de forma independiente con propósito y comprensión. **TEKS 1.4; TEKS 1.6.G; TEKS 1.10.E**

EVALUACIÓN FORMATIVA

Observación

Mezclar y segmentar sílabas

➤ **TEKS 1.2.A.iii; TEKS 1.2.A.iv; TEKS 1.2.A.v;
TEKS 1.2.A.vii; TEKS 1.2.B.i; TEKS 1.2.B.ii**

Página de actividades 18.2

Evaluación de destrezas

➤ **TEKS 1.2.A.iv; TEKS 1.2.A.vii**

Página de actividades 18.3

Evaluación de ortografía

➤ **TEKS 1.2.B.i**

Página de actividades 18.4

Evaluación de comprensión

➤ **TEKS 1.4; TEKS 1.6.A; TEKS 1.6.G**

➤ **TEKS 1.2.A.iii** demuestre conciencia fonológica al reconocer el cambio en la palabra hablada cuando se agrega, se cambia o se quita una sílaba específica; **TEKS 1.2.A.iv** demuestre conciencia fonológica al segmentar palabras habladas en sílabas individuales; **TEKS 1.2.A.v** demuestre conciencia fonológica al mezclar sílabas habladas complejas, incluyendo sílabas trabadas, para formar palabras multisilábicas; **TEKS 1.2.A.vii** demuestre conciencia fonológica al manipular sílabas en las palabras; **TEKS 1.2.B.i** demuestre y aplique conocimiento fonético al identificar y asociar sonidos con letras individuales; **TEKS 1.2.B.ii** demuestre y aplique conocimiento fonético al decodificar palabras con sílabas trabadas, tales como “bla”, “bra” y “gla”; dígrafos; y palabras con múltiples patrones de ortografía de sonido, tales como la “c”, “k” y la “q”, y la “s”, “z”, la “c” suave y la “x”; **TEKS 1.3.D** identifique y use palabras que nombren acciones, direcciones, posiciones, secuencias, categorías y ubicaciones; **TEKS 1.4** use la fluidez apropiada (velocidad, precisión y prosodia) cuando lee un texto al nivel de su grado escolar; **TEKS 1.6.A** establezca un propósito para la lectura de textos asignados y autoseleccionados con la asistencia de un adulto; **TEKS 1.6.G** evalúe los detalles para determinar qué es lo más importante con la asistencia de un adulto; **TEKS 1.10.E** escuche y experimente textos en primera y tercera persona.

VISTAZO A LA LECCIÓN

	Agrupación	Duración	Materiales
Destrezas fundamentales (5 min)			
A calentar motores: – Mezclar y segmentar sílabas (Conciencia fonológica)	Toda la clase/ Individual	5 min	<input type="checkbox"/> Tarjetas de imágenes (queso, cubo, rosa, urraca, foca, llama)
Gramática y ortografía (25 min)			
Evaluación de ortografía con identificación (Fonética y reconocimiento de palabras)	Toda la clase	10 min	<input type="checkbox"/> Página de actividades 18.1
Evaluación de destrezas	Toda la clase/ Individual	5 min	<input type="checkbox"/> Página de actividades 18.2
Evaluación de ortografía	Toda la clase	10 min	<input type="checkbox"/> Página de actividades 18.3 <input type="checkbox"/> marcadores rojos
Lectura (10 min)			
Evaluación de comprensión	Individual	10 min	<input type="checkbox"/> Libro de lectura <i>Nina, la llama</i> <input type="checkbox"/> Página de actividades 18.4

PREPARACIÓN PREVIA

Nota para el maestro

- Califique de inmediato todas las partes de la Evaluación de repaso de la unidad que aplicará en este día. De esta manera, podrá escoger actividades de pausa para que los estudiantes las completen durante los tres días de la Pausa con el objetivo de reforzar ciertas destrezas.
- Recuerde aplicar la Evaluación de ortografía al final de la semana usando la lista de palabras que se proporciona abajo. Pida a los estudiantes que usen la Página de actividades 18.3 para la evaluación.
- Use la Hoja de registro para supervisar el progreso en la sección Recursos para el maestro para analizar los errores de ortografía de los estudiantes. Esto le ayudará a comprender los patrones de errores que comienzan a desarrollarse dentro de su salón de clase o que persisten entre algunos estudiantes.

Palabras de la Evaluación de ortografía

tomate

casa

familia

llave

perro

Destrezas fundamentales

- Mire el ejemplo de Registro de observación de mezcla y segmentación en voz alta que se encuentra en Recursos para el maestro para familiarizarse con la manera en la que deberá documentar el desempeño de los estudiantes. Haga una copia en blanco de este registro, anote en orden alfabético el nombre de los estudiantes de su salón de clase y téngalo listo para usarlo en la actividad de Mezclar y segmentar.

Recursos adicionales

- Repase rápidamente las palabras para Mezclar y segmentar sílabas. Prepare las Tarjetas de imágenes a fin de proporcionar un contexto visual.
- Vea la actividad en la sección de Apoyo adicional al final de la lección para más práctica con la ortografía.

Lección 18: Evaluación de repaso de la unidad

Destrezas fundamentales



Enfoque principal: Los estudiantes mezclarán y segmentarán sílabas que contengan los sonidos /f/ > f; /t/ > t; /r/ > r, rr; /b/ > b, v; /k/ > c, q;

✚ /r/ > r, y /y/ > ll. **TEKS 1.2.A.iii; TEKS 1.2.A.iv; TEKS 1.2.A.v; TEKS 1.2.A.vii;**

TEKS 1.2.B.i; TEKS 1.2.B.ii

A CALENTAR MOTORES (5 MIN)



Escuchar con atención



Mezclar y segmentar sílabas

En esta sección, los estudiantes practicarán las rutinas académicas de Mezclar y segmentar sílabas con palabras multisilábicas. Pida a los estudiantes que vayan al punto de reunión. Prepare las Tarjetas de imágenes para la actividad.

Mezclar sílabas

- Explique a los estudiantes que usted dirá algunas sílabas en voz alta y ellos tendrán que mezclarlas para formar palabras completas.
- Muestre la tarjeta con la imagen de la urraca y diga la palabra en voz alta.
- Usando el protocolo de gestos para mezclar palabras, diga *urraca* de manera segmentada (*u-rra-ca*), haciendo énfasis en cada sílaba al mismo tiempo que une sus dedos índice y pulgar.
- Mezcle los sonidos y diga la palabra *urraca*. Al terminar, forme un puño con la mano.

Para mezclar

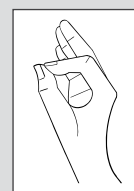

✚ **TEKS 1.2.A.iii** demuestre conciencia fonológica al reconocer el cambio en la palabra hablada cuando se agrega, se cambia o se quita una sílaba específica; **TEKS 1.2.A.iv** demuestre conciencia fonológica al segmentar palabras habladas en sílabas individuales; **TEKS 1.2.A.v** demuestre conciencia fonológica al mezclar sílabas habladas complejas, incluyendo sílabas trabadas, para formar palabras multisilábicas; **TEKS 1.2.A.vii** demuestre conciencia fonológica al manipular sílabas en las palabras; **TEKS 1.2.B.i** demuestre y aplique conocimiento fonético al identificar y asociar sonidos con letras individuales; **TEKS 1.2.B.ii** demuestre y aplique conocimiento fonético al decodificar palabras con sílabas trabadas, tales como "bla", "bra" y "gla"; dígrafos; y palabras con múltiples patrones de ortografía de sonido, tales como la "c", "k" y la "q", y la "s", "z", la "c" suave y la "x".

Para segmentar

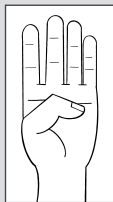

Apoyo a la enseñanza

Muestre a los estudiantes imágenes de las palabras a fin de proporcionarles un contexto visual mientras realizan la actividad.

Desafío

Diga a los estudiantes que ya terminaron de segmentar una palabra que le digan otra palabra que contenga cualquiera de las sílabas de la palabra que segmentaron.

- Pida a los estudiantes que repitan uniendo sus dedos al decir las sílabas y que formen un puño al terminar.

Segmentar sílabas

- Explique a los estudiantes que usted dirá algunas palabras en voz alta y ellos tendrán que segmentarlas en sílabas.
- Muestre la tarjeta con la imagen de la urraca y diga en voz alta la palabra.
- Usando el protocolo de gestos para segmentar palabras, levante la mano y muestre cuatro dedos de la mano mientras dice la palabra *urraca*.
- Haga que los estudiantes repitan la palabra después de usted.
- Mueva el dedo índice mientras dice la primera sílaba, *u*.
- Mueva el dedo medio mientras dice la segunda sílaba, *rra*.
- Mueva el dedo anular mientras dice la tercera sílaba, *ca*.
- Haga que los estudiantes repitan después de usted.
- Repita los mismos pasos con el resto de las palabras de la caja.

1. queso *que-so*

2. cubo *cu-bo*

3. rosa *ro-sa*

4. urraca *u-rra-ca*

5. foca *fo-ca*

6. llama *lla-ma*



Observación: Mezclar y segmentar sílabas

Observe a diferentes estudiantes mientras mezclan cada palabra. Tome nota del desempeño de los estudiantes en el Registro de observación de mezcla y segmentación en voz alta.



Verificar la comprensión

Escriba las siguientes oraciones en la pizarra. Pida a los estudiantes que identifiquen y pronuncien correctamente las palabras de cada oración que contienen las letras y los sonidos estudiados en las Lecciones 11-17. Preste atención a los estudiantes que responden de manera incorrecta o que no se sienten seguros durante esta actividad y considere reunirse con ellos más adelante para impartirles una lección de refuerzo.

1. El pollo está en el **corral**.
2. Me gusta el **tomate**.
3. Este **queso** es muy **sabroso**.
4. La **casa** es muy **grande**.

Lección 18: Evaluación de repaso de la unidad

Gramática y ortografía



Enfoque principal: Los estudiantes identificarán los sustantivos comunes y escribirán palabras. **TEKS 1.3.D**

EVALUACIÓN DE ORTOGRAFÍA CON IDENTIFICACIÓN (10 MIN)



Escuchar con atención

- Los estudiantes harán esta actividad sentados en sus escritorios.
- Pídales que vayan a la Página de actividades 18.1.
- Explíqueles que en esta página hay cuatro palabras en cada fila numerada y que usted dirá dos de las cuatro palabras.
- Pida a los estudiantes que encierren en un círculo las palabras de cada fila que usted pronuncie.

Página de actividades 18.1



TEKS 1.3.D identifique y use palabras que nombren acciones, direcciones, posiciones, secuencias, categorías y ubicaciones.

- Lea cada una de las siguientes palabras diciendo el número para indicarles la fila en la que deben trabajar.

1. tomate — foca
2. vela — casa
3. fuente — pera
4. llave — queso



Página de actividades 18.1: Evaluación de ortografía con identificación

Recoja la Página de actividades 18.1 y use la Hoja de registro para supervisar el progreso en los Recursos para el maestro para calificar la evaluación y determinar si se necesitará un refuerzo.

EVALUACIÓN DE DESTREZAS (5 MIN)

- Los estudiantes continuarán sentados en sus escritorios.
- Pídales que vayan a la Página de actividades 18.2.
- Explique que en la Página de actividades 18.2 encontrarán oraciones con palabras que contienen los sonidos y letras /f/ > f; /t/ > t; /k/ > c, q; /b/ > b, v; /rr/ > r, rr; /r/ > r, y /y/ > ll.
- Para que los estudiantes recuerden los sonidos que deben encontrar, puede escribirlos en la pizarra y leerlos en voz alta.
- Pídales que encierren en un círculo las palabras que contengan alguna de estas letras.
- Puede pedirles, además, que subrayen las letras que representan los sonidos estudiados.

Página de actividades 18.2





Página de actividades 18.2: Evaluación de destrezas

Recoja la Página de actividades 18.2 y use la Hoja de registro para supervisar el progreso en los Recursos para el maestro para calificar la evaluación y determinar si se necesitará un refuerzo.

EVALUACIÓN DE ORTOGRAFÍA (10 MIN)

- Los estudiantes seguirán sentados en sus escritorios para realizar esta actividad.
- Pídeles que vayan a la Página de actividades 18.3.
- Aplique la Evaluación de ortografía usando la lista de palabras que se encuentra en la sección Preparación previa:

1. tomate
2. familia
3. perro
4. casa
5. llave

Página de actividades 18.3



Páginas de actividades 18.3: Evaluación de ortografía

Recoja la Página de actividades 18.3 y use la Hoja de registro para supervisar el progreso en los Recursos para el maestro para calificar la evaluación y determinar si se necesitará un refuerzo.

Use la Hoja de registro para supervisar el progreso en los Recursos para el maestro para analizar los errores de ortografía de los estudiantes. Esto le ayudará a comprender los patrones de errores que comienzan a desarrollarse dentro de su salón de clase y aquellos que persisten entre algunos estudiantes.

Lección 18: Evaluación de repaso de la unidad

Lectura



Enfoque principal: Los estudiantes leerán “La luna llena” de forma independiente con propósito y comprensión. **TEKS 1.4; TEKS 1.6.G; TEKS 1.10.E**

EVALUACIÓN DE COMPRENSIÓN (10 MIN)

- Pida a los estudiantes que se sienten en sus escritorios para realizar esta actividad.
- Recuérdeles que durante toda la unidad leyeron algunos capítulos y respondieron preguntas sobre lo que leyeron. Dígalos que hoy harán lo mismo.
- Explique a los estudiantes que leerán el último capítulo del cuento, “La luna llena”.
- Pregunte a toda la clase cuál es el propósito de la lectura. (*comprender la historia*)
- Lea el capítulo “La luna llena” en voz alta a la clase.
- Pida a distintos estudiantes que identifiquen los elementos de una oración que ellos escojan en el capítulo.
- Pida a los estudiantes que vayan a la Página de actividades 18.4.
- Pídeles que lean “La luna llena” de forma independiente una vez más y que respondan las preguntas de comprensión de la página de actividades.

Página de actividades 18.4



Página de actividades 18.4: Evaluación de comprensión

Recoja la Página de actividades 18.4 y use la Hoja de registro para supervisar el progreso en los Recursos para el maestro para calificar las evaluaciones y determinar si se necesitará un refuerzo.

TEKS 1.4 use la fluidez apropiada (velocidad, precisión y prosodia) cuando lee un texto al nivel de su grado escolar; **TEKS 1.6.G** evalúe los detalles para determinar qué es lo más importante con la asistencia de un adulto; **TEKS 1.10.E** escuche y experimente textos en primera y tercera persona.

Lección 18: Evaluación de repaso de la unidad

Apoyo adicional

PALABRAS DECODIFICABLES

Use la siguiente lista de palabras para ampliar la lección. Elija cinco palabras de la lista y díctelas a los estudiantes para que las escriban en una hoja de papel.

1. vela
2. fácil
3. carro
4. cabello
5. llama
6. lindo
7. vaso
8. bota

Pausa 2

Este es el final de la Unidad 1. Debe hacer una pausa en este punto y dedicar un tiempo a repasar y enriquecer los temas aprendidos durante esta unidad, según sea necesario. Los estudiantes pueden hacer cualquier combinación de los ejercicios de esta lista en cualquier orden, pero se le sugiere que continúe con los ejercicios de la sección A calentar motores. Los ejercicios están ordenados de acuerdo con los objetivos de la unidad. Los ejercicios que formaron parte de las lecciones se enumeran en esta lista solo por sus nombres, con una referencia a sus respectivas lecciones. El resto de los ejercicios tienen descripciones completas.

Es posible que algunos estudiantes necesiten practicar diferentes objetivos. Puede resultar útil que los estudiantes se concentren en ejercicios específicos, en grupos pequeños.

GUÍA DE TEMAS PARA LA PAUSA

Más ayuda con la mezcla y segmentación de sílabas

Empujar y decir	Apoyo adicional Lecciones 10, 11, 17; Página 253
.....
Mezclar sonidos en equipo	Apoyo adicional Lecciones 10 y 11 Página 253
.....

Más ayuda con la lectura y la escritura

Deletrear con Tarjetas grandes de letras	Página 253
.....
Adivina mi palabra	Apoyo adicional Lección 17; Página 254
.....

Distinguir sonidos similares

Tabla de T	Página 255
.....
Toca las letras	Página 256
.....

Reconocer y aislar sonidos

Búsqueda de sonidos	Página 256
¡Adivina el sonido	Página 256
Escuchar el sonido inicial	Página 256
Simón dice sonidos	Página 257

Más ayuda con la correspondencia letra-sonido

Repaso de sonidos/letras con Tarjetas grandes de letras	Página 257
Al paso de las letras	Página 257
Pisa y deletrea	Página 258
Bingo de letras	Página 258
Carrera de sonidos	Página 259

Más ayuda con la escritura

Práctica de ortografía con sonidos	Página 259
Páginas de actividades de caligrafía	Página 259

Distincuir letras y sonidos similares

Clasificar palabras con cajas	Página 260
Compra letras	Página 260
Árbol de letras	Lección 13; Página 261

Leer palabras de dos sílabas

Cadenas de palabras del maestro	Página 262
El hombre borrador	Página 263
Adivina mi palabra	Página 264
Laguna de pesca	Página 264

Leer frases

Tarjetas para moverse	Página 265
Cartulina de frases	Página 265
Completa la frase	Página 266
Leer frases	Página 266

Más ayuda con la ortografía

Deletreo con sellos	Página 266
Cadenas de palabras con Tarjetas grandes de letras	Página 267
Práctica de ortografía con palabras	Página 268

Escribir frases

Caja de palabras con frases	Página 269
Completa las frases	Página 269
Crea las frases	Página 269
Práctica de ortografía con frases	Página 269

Escribir oraciones

Tiras de oraciones	Página 270
Completa las oraciones	Página 270
Crea oraciones	Página 270

Identificar sustantivos

Clasificar sustantivos y otras palabras	Página 270
Clasificar palabras con sustantivos	Página 271

Más ayuda con los nombres de las letras

Busca el par	Página 272
Sopa de abecedario	Página 273

MÁS AYUDA CON LA MEZCLA Y SEGMENTACIÓN DE SÍLABAS

Empujar y decir

- Entregue a cada estudiante una copia de las cajas de sonido (Página de actividades RM 1.2) y un puñado de objetos pequeños (bloques, botones, frijoles, etc.).
- Explique a los estudiantes que usted dirá palabras para que ellos las dividan en sílabas.
- Use las siguientes palabras para que los estudiantes practiquen:
 1. fácil > fá-cil
 2. feliz > fe-liz
 3. fuego > fue-go
 4. toro > to-ro
 5. tomate > to-ma-te
 6. tigre > ti-gre
 7. lluvia > llu-via
 8. silla > si-lla
 9. llave > lla-ve
- Pida a los estudiantes que segmenten las sílabas y coloquen un objeto en las cajas por cada sílaba (de izquierda a derecha). Luego, pídeles que pasen el dedo por debajo de las cajas (de izquierda a derecha) mientras repiten la palabra combinada.
- Si los estudiantes tienen dificultades, vuelva a decir la palabra alargando las sílabas (por ejemplo, *tooo-rooo*).

Mezclar sonidos en equipo

- Divida la clase en dos grupos y pida a cada grupo que forme una fila.
- Diga una palabra segmentada (por ejemplo, *fá-cil*) y pida al primer estudiante de cada fila que la mezcle.
- El primer estudiante que mezcle la palabra correctamente gana un punto para su grupo. Luego, ambos estudiantes deben formarse al final de sus respectivas filas.
- Si ningún estudiante puede mezclar la palabra correctamente, pida a ambos estudiantes que vayan al final de sus filas e inicie el turno siguiente con los estudiantes que están delante.

MÁS AYUDA CON LA LECTURA Y LA ESCRITURA

Deletrear con Tarjetas grandes de letras

- Reparta las siguientes Tarjetas grandes de letras, una por estudiante: *a, o, e, u, m, p, s, l* (para representar el dígrafo *ll*, se puede usar una tarjeta con el dígrafo *ll* o dos tarjetas de la letra *l*), *t, v, r* (para representar el dígrafo *rr*, se puede usar una tarjeta con el dígrafo *rr* o dos tarjetas de la letra *r*).

- Explique que usted dirá los sonidos de una palabra y que los estudiantes que tengan las tarjetas de esos sonidos deberán ponerse de pie y ordenarse para formar la palabra.
- Diga la palabra *perro* de manera segmentada: *pe-rrro*.
- Pida a la clase que mezcle la palabra.
- Pida a los estudiantes que tengan las Tarjetas grandes de las letras *p*, *e*, *r* (a los estudiantes que tengan las dos tarjetas de la *r* o al estudiante que tenga la tarjeta del dígrafo *rr*) y *o* que hagan una fila para formar la palabra. Recuérdeles que se necesitan dos letras *r* para representar el sonido /rr/.
- Pida a la clase que lea la palabra.
- Pida a los estudiantes que segmenten la palabra diciendo cada una de las sílabas. Cada vez que se diga una sílaba, los estudiantes que tengan las letras que la forman deben dar un paso adelante.

Nota: Durante la unidad, los estudiantes han aprendido a diferenciar el sonido /rr/ del sonido /r/. De igual manera, han aprendido que el dígrafo *ll* es una forma de representar el sonido /y/. Asegúrese de reforzar el aprendizaje y de que los estudiantes comprendan las diferencias.

- | | | |
|----------|----------|-----------|
| 1. mamá | 5. papá | 9. salsa |
| 2. pato | 6. sala | 10. ropa |
| 3. lavar | 7. perro | 11. pala |
| 4. rosa | 8. llave | 12. llano |

Adivina mi palabra

- Prepare la tabla de bolsillos.
- Coloque la tarjeta de la letra *c* en la parte superior de la tabla de bolsillos.
- Coloque las tarjetas de todas las vocales y de las consonantes *b*, *c*, *f*, *l*, *m*, *n*, *r*, *rr*, *s* y *v* en la parte inferior de la tabla de bolsillos.
- Comience con la primera palabra de la caja (*café*), sin decírsela a los estudiantes.
- Diga a los estudiantes cuántas sílabas tiene la palabra.
- Invítelos a adivinar la palabra preguntando si contiene o no determinados sonidos.

- Si los estudiantes preguntan por un sonido que está en la palabra, mueva las letras al centro de la tabla de bolsillos. Si hay ortografía alternativa para ese sonido, pida a los estudiantes que elijan la letra. Corrija si es necesario.
- Continúe hasta que la palabra haya sido formada en el centro de la tabla.
- Repita con el resto de las palabras de la caja que contienen el sonido /k/ > c.
- A continuación, coloque en la parte superior el dígrafo // y repita el procedimiento con las palabras que tengan el sonido /y/ > ll.

- | | |
|-----------|------------|
| 1. café | 7. llama |
| 2. carro | 8. llave |
| 3. cabina | 9. silla |
| 4. comer | 10. lluvia |
| 5. coco | 11. lleno |
| 6. cara | 12. ella |

DISTINGUIR SONIDOS SIMILARES

Tabla de T

Nota: Algunos de los sonidos que se han repasado en esta unidad pueden ser difíciles de diferenciar, como en el caso de /m/ y /n/, /b/ y /p/ y /d/ y /t/. Además, el español puede tener diferentes grafías para un mismo sonido, como sucede con el sonido /rr/, que se representa tanto con la letra *r* (en posición inicial y tras *l*, *n* y *s*) como con el dígrafo *rr* (en posición intervocálica); el sonido /b/, que se representa con las letras *b* y *v*, y el sonido /k/, que se puede representar con las letras *c* y *q* (*qu*).

- Reúna varias imágenes de objetos cuyos nombres contengan los sonidos /rr/ > *r*, *rr*; /b/ > *b* y *v*, y /k/ > *c*, *qu*.
- Dibuje tres tablas de T en cartulinas separadas. Encabece una de las columnas de la primera tabla con /rr/ > *r* y la otra con /rr/ > *rr*. Haga lo mismo con las otra dos tablas y los sonidos /b/ (*b* y *v*) y /k/ (*c* y *qu*).
- Empiece con la tabla del sonido /rr/. Muestre a los estudiantes varios pares de imágenes, cada uno con una imagen de un objeto cuyo nombre contenga el sonido /rr/ > *r* y otra de un objeto cuyo nombre contenga el sonido /rr/ > *rr*. Luego, pídeles que identifiquen los objetos de las imágenes y que digan con qué letra se representa el sonido /rr/ en cada una.

- Pídeles que coloquen las imágenes en la columna de la tabla correspondiente.
- Repita el procedimiento con las tablas de los sonidos /b/ y /k/.

Toca las letras

- Corte una tira larga de papel en forma de rectángulo y escriba una *b* en cada extremo. Las letras deben estar en sentidos opuestos mirando hacia afuera. Corte también otras tiras y escriba de la misma manera las letras *v*, *c* y *q*.
- Coloque las tiras en una fila en el suelo entre dos estudiantes sentados uno frente al otro.
- Explique que usted dirá varias palabras y que los estudiantes deben golpear lo más rápido que puedan la letra que corresponde a los sonidos /b/ y /k/ en cada palabra.

Nota: Puede añadir, además, el sonido /rr/ en dos tiras, una con la letra *r* y otra con el dígrafo *rr*.

RECONOCER Y AISLAR SONIDOS

Búsqueda de sonidos

- Diga un sonido y pida a los estudiantes que encuentren un objeto en el salón de clase cuyo nombre comience con ese sonido.
- Ayude a los estudiantes a encontrar el primer objeto.
- Cuando un estudiante encuentre un objeto, pídale que se lo muestre al resto de la clase y que diga el nombre del objeto.

¡Adivina el sonido!

- Susurre un “sonido secreto” a un estudiante y pídale que encuentre un objeto en el salón de clase cuyo nombre comience con ese sonido.
- Cuando el estudiante señale el objeto, pida al resto de los estudiantes que adivinen cuál era el “sonido secreto”.

Escuchar el sonido inicial

- Elija el sonido de una letra (por ejemplo, /b/).
- Explique que dirá algunas palabras que comienzan con el sonido que eligió y otras que no lo tienen.

- Pida a los estudiantes que cierren los ojos y escuchen con atención.
- Diga una serie de palabras que comiencen con el sonido que eligió y alterne con palabras que lleven un sonido similar (por ejemplo, /p/).
- Pídales que levanten las manos cuando escuchen una palabra que tenga el sonido elegido.

Variación: El sonido también puede estar en el medio de las palabras.

Simón dice sonidos

- Entregue a cada estudiante un conjunto de tarjetas de letras que usted haya preparado.
- Jueguen a Simón dice usando órdenes como:
 - Simón dice: “Toca la imagen que representa el sonido /f/ como en fiesta”.
 - Simón dice: “Toca la imagen que representa el sonido /b/ como en burro”.
 - “Toca la imagen que representa el sonido /k/ como en casa”. (Como en esta indicación no se dice “Simón dice”, los estudiantes no deben tocar la imagen).

MÁS AYUDA CON LAS CORRESPONDENCIAS LETRA-SONIDO

Repaso de sonidos/letras con Tarjetas grandes de letras

- Reparta las Tarjetas grandes de letras de los sonidos repasados desde la Lección 10 hasta la Lección 17.
- Explique a los estudiantes que usted dirá un sonido y que el estudiante que tenga la letra que representa ese sonido debe pasar rápido al frente del salón de clase y mostrar la tarjeta.

Nota: En algunos sonidos se deberá poner de pie más de un estudiante debido a las diferentes grafías con las que se puede representar (por ejemplo, *v* y *b* para /b/).

Al paso de las letras

- Coloque o dibuje en el piso dos filas de entre cinco y ocho cuadros cada una y pida a dos estudiantes que se pongan de pie al inicio de cada fila.
- Muestre una letra al primer estudiante y pídale que diga el sonido que representa. Si el estudiante dice el sonido correcto, puede avanzar un cuadro.
- Repita este proceso alternando entre los dos estudiantes. Use tarjetas con letras mayúsculas y minúsculas.

Pisa y deletrea

- Pegue las Tarjetas grandes de letras para *a, e, i, o* y *u* en una fila en el suelo.
- Pegue las Tarjetas grandes de letras para *r, v, b, f, t* y *c* en una fila debajo de la fila anterior.
- Pida a un estudiante que repase las letras de las vocales pisando cada una y pronunciando el sonido en voz alta.
- Pida a otro estudiante que haga lo mismo con los sonidos de las consonantes.
- Pida a un tercer estudiante que deletree la palabra *caro* pisando las tarjetas de letras en el orden correcto.
- Pregunte a la clase si el estudiante deletreó la palabra *caro* correctamente.
- Trabaje con el resto de las palabras.

Palabras posibles:

- | | | | |
|----------|---------|------------|-----------|
| 1. caro | 5. rabo | 9. fiebre | 13. perro |
| 2. tarro | 6. raro | 10. taco | 14. nube |
| 3. vela | 7. cama | 11. fiesta | 15. avión |
| 4. vivo | 8. vaca | 12. burro | 16. buzón |

Bingo de letras

Nota: Puede crear tableros de bingo usando plantillas que se pueden encontrar en varios sitios web.

- Haga suficientes tableros de bingo, principalmente con las letras repasadas en la segunda mitad de la Unidad 1, de manera que cada estudiante tenga uno.
- Escriba las mismas letras en tiras de papel y colóquelas en una caja.
- Entregue a cada estudiante un tablero de bingo y fichas.
- Explique que sacará las letras de la caja y que los estudiantes deben cubrirlas con una ficha si se encuentran en su tablero de bingo.
- Explique que, cuando logren cubrir todas las letras de su tablero de bingo, deben decir: "¡Bingo!".

Letras repasadas en la segunda mitad de la Unidad 1:

f, t, r (/rr/ y /r/), rr, b, v, c (/k/), q, ll.

Carrera de sonidos

- Cree dos conjuntos de tarjetas con los sonidos y las letras enseñados durante la segunda mitad de la Unidad 1 y colóquelos al final del salón de clase, del gimnasio o del patio de recreo.
- Escoja a dos estudiantes para que corran.
- Diga un sonido. Si se trata de un sonido que pueda representarse con más de una letra, diga una palabra con ese sonido; por ejemplo: “El sonido /b/ como en *barco*”.
- Pida a los estudiantes que corran, recojan el sonido y lo traigan de vuelta.
- El primer estudiante que regrese con la letra correcta es el ganador.

MÁS AYUDA CON LA ESCRITURA

Práctica de ortografía con sonidos

- Pida a los estudiantes que saquen un lápiz y una hoja de papel.
- Reparta las Tarjetas grandes de las letras enseñadas durante la segunda mitad de la Unidad 1.
- Diga un sonido y pida a los estudiantes que tengan la Tarjeta grande de letra de ese sonido que se pongan de pie. Si se trata de un sonido que puede representarse con más de una letra, diga una palabra con ese sonido; por ejemplo: “El sonido /k/ como en *casa*”.
- Pida al resto de los estudiantes que escriban la letra en su hoja.
- Anime a los estudiantes a que escriban la letra en el aire o en sus escritorios antes de escribirla en la hoja. Deben escribir cada letra en mayúscula y en minúscula.
- Repita con el resto de los sonidos.
- Asegúrese de que cada estudiante tenga una tarjeta grande de letra.

Letras repasadas en la Unidad 1:

f, t, r (/rr/ y /r/), rr, b, v, c (/k/), q, ll.

Páginas de actividades de caligrafía

Pida a los estudiantes que completen las Páginas de actividades P2.1-P2.5.

Páginas de actividades P2.1-P2.5



DISTINGUIR LETRAS Y SONIDOS SIMILARES

Clasificar palabras con cajas

- Haga tarjetas con palabras decodificables (una palabra por tarjeta) que contengan el sonido /r/ representado por la letra *r* o el sonido /rr/ representado por la letra *r* y el dígrafo *rr*.
- Etiquete las cajas como “ere” y “erre”.
- Pida a los estudiantes que lean las palabras de las tarjetas y que indiquen si contienen el sonido /r/ o /rr/ y con qué letra se representan. En el caso del sonido /rr/, deben distinguir entre la letra *r* y el dígrafo *rr* (con que digan “dos erres”, “erre doble” o “doble erre” es suficiente).
- Pida a los estudiantes que coloquen las tarjetas de palabras en las cajas correspondientes.

Variación: En lugar de usar cajas, puede pedir a los estudiantes que ordenen las tarjetas de palabras en una tabla de bolsillos.

Palabras con ere (/r/ > r)	Palabras con erre (/rr/ > r, rr)
1. pero	9. ratón
2. pera	10. carro
3. aro	11. rueda
4. fiera	12. rey
5. afuera	13. perro
6. parada	14. correa
7. vara	15. rosa
8. puerta	16. jarra

Compra letras

- Haga tarjetas con palabras decodificables que contengan las letras *c* o *qu* para representar el sonido /k/ (una palabra por tarjeta).
- Entregue a cada estudiante una bolsa de papel. Cada bolsa debe tener escrita por fuera una de las siguientes letras que representan el sonido /k/: la *c* o el dígrafo *qu*.
- Repase el sonido que representan las letras.

- Seleccione a un estudiante como vendedor y entréguele las tarjetas. A él acudirán sus compañeros para “comprar” las tarjetas que necesiten.
- Diga a los demás estudiantes que irán de compras. Cada estudiante debe acudir con el vendedor para llenar su bolsa con tarjetas de palabras que contengan la letra (o las letras en el caso del dígrafo *qu*) que está escrita en la parte de afuera de su bolsa.
- Una vez que los estudiantes hayan “comprado” todas las tarjetas, deben turnarse para compartir lo que “compraron”.

Palabras con c	Palabras con qu
1. casa	9. quien
2. carro	10. queso
3. comer	11. querer
4. cuento	12. quince
5. camino	13. aquí
6. carrera	14. quedar
7. cupo	15. queja
8. acampar	16. quieto

Árbol de letras

- Trabaje con los estudiantes para crear un árbol de letras que muestre las diferentes letras con las que se puede representar el sonido /b/ en español.
- Haga un tronco de árbol grande con papel de estraza (o dibújelo en el soporte que tenga a su alcance, como papel de estraza, cartulina, etc.). A continuación, ramifique el tronco en dos pequeñas ramas.
- Nombre el tronco del árbol como “/b/” y nombre una rama como *b* y la otra como *v*.
- Explique que el tronco es el sonido /b/ de *barco* y *vela*, y que las ramas son las letras que pueden representar ese sonido: la letra *b* y la letra *v*.
- Coloque el árbol en un tablero de corcho o péguelo en la pared.
- Ayude a los estudiantes a recortar papeles verdes con forma de hojas de árbol.
- Escriba palabras decodificables con las letras *b* y *v* en algunas de las hojas en blanco.

- Pida a los estudiantes que coloquen las palabras con el sonido /b/ en la rama correspondiente, según la letra con que se representa en ellas este sonido.
- Mantenga el árbol de letras colgado por varias semanas y permita que los estudiantes agreguen otras hojas con palabras cuando tengan tiempo.

b	v
1. barco	10. vaso
2. banco	11. vela
3. bote	12. vaina
4. bota	13. vara
5. ballena	14. vaca
6. bufanda	15. verde
7. beso	16. voz
8. botón	17. vida
9. boca	18. vegetal

LEER PALABRAS DE DOS SÍLABAS

Cadenas de palabras del maestro

- Escriba *dedo* en la pizarra.
- Pida a un estudiante que lea la palabra, primero de manera segmentada y luego mezclada.
- Borre la e y escriba una a en su lugar para formar *dado*.
- Mientras realiza el cambio, pregunte: “Si antes decía *dedo*, ¿qué dice ahora?”.
- Pregunte a los estudiantes qué cambió usted en la palabra *dedo* para que ahora diga *dado*. Pregúnteles si cambió la primera o la segunda letra de la palabra.
- Continúe este proceso con el resto de las palabras.
- Una vez que haya terminado la primera cadena, borre la pizarra y comience la nueva cadena.

Cadena de palabras con r y rr > /rr/

1. rana > reno > reto > rato > rata > ruta > rota > roca > rosa
2. perro > cerro > carro > tarro > sarro > barro > berro > burro

Cadena de palabras con b y v

1. bala > bola > boca > bota > bata > baja > baje > base
2. vela > veta > veto > voto > vota > votó > voló > veló > vilo

Cadena de palabras con c y q

1. casa > cama > coma > cota > cata > caña > cara > caro > coro
2. porque > parque > tanque > que > queso > quiso > quito > quieto

Cadena de palabras con ll

1. llano > lleno > llena > llana > llaga > llama > llamo > llame > llave

El hombre borrador

- Dibuje una figura de palo en la pizarra.
- Diga a los estudiantes que está pensando en una palabra.
- Dibuje en la pizarra un cuadro por cada letra de la palabra. La altura de cada cuadro debe ser proporcional a la altura de la letra que lo ocupará (por ejemplo, un cuadro que se extiende hacia arriba para letras altas como la / y la t).
- Pida a un estudiante que adivine una letra.
- Si el estudiante adivina una letra que está en la palabra, escriba la letra en el cuadro correspondiente.
- Si el estudiante dice una letra que no está en la palabra, borre una de las partes del cuerpo de la figura.
- Repita con todos los estudiantes hasta que haya borrado la figura completamente (lo que significaría que usted ha ganado) o hasta que haya llenado todos los cuadros (lo que significaría que los estudiantes han ganado), lo que ocurra primero.
- Si el tiempo lo permite, repita con otra palabra.



Adivina mi palabra

- Prepare la tabla de bolsillos.
- Coloque las tarjetas de las vocales a lo largo de la parte superior de la tabla de bolsillos.
- Coloque las tarjetas de las consonantes repasadas durante la segunda mitad de la unidad en la parte de abajo de la tabla de bolsillos.
- Piense en una palabra decodificable que pueda escribir con las letras que están repasando, pero no les diga la palabra a los estudiantes.
- Diga a los estudiantes cuántas letras tiene la palabra.
- Invite a los estudiantes a que adivinen la palabra preguntándole a usted si la palabra contiene una letra en específico.
- Si los estudiantes preguntan por una letra que esté en la palabra, mueva esa letra hacia el centro de la tabla de bolsillos.
- Continúe hasta que la palabra completa esté escrita en el centro de la tabla de bolsillos.
- Repita con otras palabras.

Laguna de pesca

Nota: Este juego se juega mejor en grupos pequeños.

- Copie en una cartulina el modelo proporcionado en la Página de actividades P2.6.
- Escriba una palabra decodificable en cada pez.
- Coloque un clip de metal en la parte superior de cada pez.
- Haga una caña de pescar usando un lápiz, una cuerda y un imán.
- Pida a los estudiantes que se turnen para pescar.
- Cuando un estudiante atrape un pez, debe leer la palabra escrita en el pez y copiarla en un papel.

Tarjetas para moverse

- Escriba palabras y frases decodificables en cartulina para crear Tarjetas para moverse. Cada palabra o frase debe describir una acción o un movimiento que los estudiantes puedan representar.
- Muestre a los estudiantes la tarjeta para moverse. Pídales que la lean y que luego realicen la acción.
- Use las tarjetas para moverse durante las transiciones.
- Se muestran algunos ejemplos a continuación.

- | | | |
|---------------------|----------------------|-------------|
| 1. cantar | 4. levantar el brazo | 7. bostezar |
| 2. saltar en un pie | 5. bailar | 8. sonreír |
| 3. levantarse | 6. sentarse | 9. aplaudir |

Cartulina de frases

Nota: Este juego se juega mejor en grupos pequeños.

- Corte veinte tiras de papel.
- Escriba las siguientes palabras decodificables en diez tiras de papel, una palabra por tira: *caliente, roja, chico, triste, bella, suave, roto, flojo, feliz, bueno*.
- Escriba los siguientes sustantivos decodificables en tiras de papel, un sustantivo por tira: *león, niño, silla, mujer, playa, árbol, pájaro, nube, avión, camión*.
- Coloque las primeras diez tiras de papel una sobre otra y engánchelas con un clip en una cartulina.
- De la misma manera, coloque el resto de las tiras de papel en la cartulina al lado de los adjetivos.
- Al combinar las tiras de papel y agregar un artículo al inicio de la frase, los estudiantes pueden crear varias frases decodificables, aunque algunas no tengan sentido. Asegúrese de que las frases tengan concordancia de género entre el artículo, el sustantivo y el adjetivo.



Completa la frase

- Reparta la Página de actividades P2.7.
- **Opción 1:** Pida a los estudiantes que lleven la página de actividades a casa y que se la den a un miembro de la familia.
- **Opción 2:** Pida a los estudiantes que completen la página de actividades en clase.
- **Extensión:** Pida a los estudiantes que ilustren las frases y que las escriban debajo de cada ilustración.

Leer frases

- Escriba la primera frase en la pizarra y pida a un estudiante que la lea.
- Repita con el resto de las frases.
- **Extensión:** Pida a los estudiantes que ilustren las frases y que las escriban debajo de cada ilustración.

- | | |
|-------------------|------------------------|
| 1. el león chico | 6. la mujer triste |
| 2. el árbol bueno | 7. la playa bella |
| 3. el niño flojo | 8. el pájaro suave |
| 4. la silla roja | 9. el avión roto |
| 5. la nube fea | 10. el camión caliente |

MÁS AYUDA CON LA ORTOGRAFÍA

Deletreo con sellos

- Consiga varios conjuntos de sellos de letras mayúsculas y minúsculas (disponibles en papelerías, tiendas de suministros para el maestro, etc.). Reparta las vocales, así como las consonantes que aprendieron durante la segunda mitad de la unidad.
- Pida a los estudiantes que saquen una hoja de papel.
- Diga una palabra y pida a los estudiantes que la escriban usando los sellos de letras. Recuérdeles que deben escribir con mayúscula la letra inicial de las palabras.

- Trabaje con el resto de las palabras.

1. fiesta	5. tiempo	9. tabla
2. cubo	6. queso	10. burro
3. vida	7. vecino	11. fuego
4. llanto	8. rosa	12. mirar

Cadenas de palabras con Tarjetas grandes de letras

- Reparta las siguientes Tarjetas grandes de letras repasando cada sonido: *a, e, i, o, u, f, t, r, rr, b, v, c, q, ll*, así como las tarjetas de la *l* y la *n*.
 - Explique a los estudiantes que el ejercicio consiste en formar cadenas de palabras basándose en la similitud del sonido con la palabra anterior.
 - Escriba las cadenas de palabras en la pizarra conforme los estudiantes digan las palabras.
 - Diga a los estudiantes que usted va a escribir la palabra *faro*.
 - Recuérdeles que a partir de una palabra se puede crear otra cambiando, quitando o añadiendo una letra o una sílaba.
 - Pida a los estudiantes que segmenten las sílabas de la palabra *faro* y que luego las mezclen con las letras de las tarjetas grandes.
 - Borre la letra *a* y escriba *o* para crear *foro*. Mientras realiza este cambio, diga: “Si esta palabra es *faro*, ¿cuál sería esta?”.
 - Continúe el proceso con el resto de las letras o con sílabas que forme con esas letras. Mientras forma cada palabra nueva, recuerde decir siempre: “Si esta es... ¿cuál sería esta?”.
1. faro > foro > foto > foco > foca > boca > vaca > beca
 2. rata > rama > rema > remo > reto > roto > roca > roba
 3. toro > torre > toque > toca > toco > taco > taza > tala
 4. casa > cata > cama > cara > caro > coro > coto > como
 5. vaca > valla > vaso > vano > vana > vena > vela
 6. bota > bata > bala > bola > boca > beca > bella > beba

Práctica de ortografía con palabras

- Diga a los estudiantes las palabras de la caja.
- Pídales que identifiquen cuántas sílabas tienen contándolas con los dedos.
- Dicte tantas palabras como el tiempo lo permita. Elija palabras basándose en las necesidades de los estudiantes.

Palabras de dos sílabas

- | | | |
|-----------|------------|------------|
| 1. cubo | 7. fiesta | 13. fuego |
| 2. perro | 8. rosa | 14. ratón |
| 3. carro | 9. burro | 15. vida |
| 4. vaca | 10. llave | 16. correr |
| 5. lluvia | 11. beso | 17. taza |
| 6. pera | 12. parque | |

Palabras de tres sílabas

- | | | |
|------------|-------------|--------------|
| 1. vecino | 6. esperar | 11. cantante |
| 2. llamada | 7. tortilla | 12. afuera |
| 3. batido | 8. tamaño | 13. llovizna |
| 4. parada | 9. vivienda | 14. revista |
| 5. camino | 10. casona | 15. tornado |

Palabras con q

- | | | |
|--------|--------|---------|
| quien | quicio | parque |
| quería | quiero | porque |
| aquí | queso | querido |
| quieto | aunque | queja |

ESCRIBIR FRASES

Caja de palabras con frases

- Reparta la Página de actividades P2.8.
- Pida a los estudiantes que lean las frases en la parte superior de la página de actividades y que escriban cada frase debajo de la ilustración correspondiente.

Completa las frases

- Pida a los estudiantes que completen las Páginas de actividades P2.9 y P2.10.
- Indíqueles que lean las palabras en la parte superior de la página de actividades y las frases incompletas de abajo.
- Pida a los estudiantes que encuentren la palabra correspondiente a cada frase y que la escriban en el renglón.

Crea las frases

- Reparta la Página de actividades P2.11.
- Diga a los estudiantes que recorten las palabras de la página de actividades.
- Pida a los estudiantes que creen frases con las palabras.
- Luego, pida a los estudiantes que copien las frases en una hoja de papel.

Práctica de ortografía con frases

- Pida a los estudiantes que saquen un lápiz y una hoja de papel.
- Explique que usted dirá varias frases que tendrán, en su mayoría, palabras comunes.
- Pida a los estudiantes que escriban cada una de las frases que usted diga.
- Levante un dedo por cada palabra que diga en cada frase.
- Pida a los estudiantes que cuenten las palabras y que dibujen una línea en sus hojas por cada palabra que escuchen, dejando un espacio de un dedo entre cada línea.
- Cuando los estudiantes hayan dibujado las líneas, pídale que escriban cada palabra, letra por letra. Recuérdeles que la primera palabra de cada frase debe ir con inicial minúscula.
- Cuando terminen, pida a los estudiantes que le lean las frases.
- Escriba las frases en la pizarra y pida a los estudiantes que corrijan su trabajo.

Páginas de actividades P2.8-P2.11



Nota: Diga tantas frases como el tiempo lo permita.

la lluvia de verano

el carro rojo

el burro saltarín

la vaca lechera

el queso crema

la nube de tormenta

el ratón gris

el viejo corral

el café con leche

el perro travieso

ESCRIBIR ORACIONES

Tiras de oraciones

Nota: Este juego se juega mejor en grupos pequeños.

- Elija oraciones de cualquiera de los cuentos de *Nina la llama* que se puedan ilustrar y cópielas en tiras de papel largas. Coloque las tiras de papel en su tabla de bolsillos.
- Pida a los estudiantes que elijan una oración para ilustrarla.

Completa las oraciones

- Pida a los estudiantes que completen las Páginas de actividades P2.12 y P2.13.
- Pida a los estudiantes que lean las palabras en la parte superior de la página de actividades y las oraciones incompletas que están debajo.
- Pida a los estudiantes que encuentren las palabras correspondientes para cada oración y que las escriban en el renglón.

Crea oraciones

- Reparta la Página de actividades P2.14.
- Pida a los estudiantes que recorten las palabras en la página de actividades.
- Pida a los estudiantes que creen oraciones con las palabras. Recuérdeles que las oraciones comienzan con una letra mayúscula.
- Pida a los estudiantes que copien las oraciones en una hoja de papel.

IDENTIFICAR SUSTANTIVOS

Clasificar sustantivos y otras palabras

Nota: En este ejercicio, los estudiantes diferenciarán los sustantivos de otros tipos de palabras.



- Escriba las palabras decodificables de la caja en tarjetas (una palabra por tarjeta). Algunas de las palabras son sustantivos y otras son otros tipos de palabras.
- Etiquete una caja con una imagen de una persona, una caja con la imagen de una cosa y una última caja con una señal de prohibido.
- Pida a los estudiantes que lean cada palabra e indiquen si es un sustantivo o no.
- Pida a los estudiantes que decidan si la palabra nombra a una persona o una cosa.
- Pida a los estudiantes que coloquen las tarjetas de palabras en las cajas apropiadas.

Variación: Use imágenes en lugar de palabras para que los estudiantes las ordenen.

Sustantivos que nombran personas:	Sustantivos que nombran cosas:	Otras palabras:
mujer	silla	viejo
hombre	botón	roto
plomero	cuaderno	lindo
pianista	taza	amargo
bombero	botella	ligero
músico	foto	caliente
doctor	queso	triste

Clasificar palabras con sustantivos

Nota: En este ejercicio, los estudiantes diferenciarán sustantivos para indicar si se refieren a personas o cosas.

- Escriba los sustantivos decodificables de la caja en tarjetas (una palabra por tarjeta). Algunas de las palabras son sustantivos y otras son otros tipos de palabras.
- Etiquete una caja con una imagen de una persona y una caja con la imagen de una cosa (por ejemplo, una mujer y una pelota).

- Pida a los estudiantes que indiquen si el sustantivo nombra a una persona o una cosa.
- Pida a los estudiantes que coloquen las tarjetas de palabras en las cajas apropiadas.

Variación: Use imágenes en lugar de palabras para que los estudiantes las ordenen.

Sustantivos que nombran personas:	Sustantivos que nombran cosas:
maestro	botella
torero	taza
bombero	carta
señor	fuelle
doctor	vaso
cartero	llave
enfermero	gorro

MÁS AYUDA CON LOS NOMBRES DE LAS LETRAS

Busca el par

Nota: Este juego se juega mejor en grupos pequeños.

- Escriba cada letra enseñada durante la segunda mitad de esta unidad en tarjetas pequeñas. Debe haber un par de tarjetas por cada letra.
- Mezcle las tarjetas y colóquelas en una mesa mirando hacia abajo.
- Pida a los estudiantes que volteen dos tarjetas por turno, tratando de encontrar dos tarjetas iguales.
- Si un estudiante encuentra un par, se queda con esas tarjetas.
- Permita que el juego continúe hasta que todos los pares hayan sido encontrados.

Variación: Puede usar letras mayúsculas y minúsculas para hacer los pares.

Sopa de abecedario

- Escriba cada letra enseñada durante la segunda mitad de esta unidad en tarjetas pequeñas. Puede usar mayúsculas y minúsculas. Coloque las tarjetas en un tazón o un sombrero.
- Pida a un estudiante que saque una tarjeta, se la muestre a la clase y diga el nombre de la letra o el sonido que representa.
- Repita con el resto de las tarjetas.

Recursos para el maestro

Grado 1	Habilidades y Destrezas 1
---------	---------------------------

Guía del maestro

Recursos para el maestro

Hoja de evaluación de nivelación - Unidad 1

Evaluación de lectura de palabras - Unidad 1

Evaluación individual de lectura del cuento - Unidad 1

Evaluación diagnóstica de conocimiento de códigos - Unidad 1

Registro de observación de mezcla y segmentación en voz alta - Unidad 1

Registro de observación de preguntas para comentar - Unidad 1

Ejemplo de registro de observación de preguntas para comentar

Registro anecdótico de lectura - Unidad 1

Páginas de actividades para Apoyo adicional

1. los mar pan con tan

2. más sal las dan mis

3. nota pipa sopa masa lata

4. brazo cable flor prado claro

5. chile carro llave queso guiso

6. pelota caracol sirena corona tortuga

Ana y Pipo

Ana ama a su mono, Pipo.

Pipo y Ana son amigos.

A Ana le gusta jugar con Pipo.

Ana salta. Pipo salta.

Pipo salta más que Ana.

A Pipo le gusta comer con Ana.

Ana come. Pipo come.

Ana y Pipo comen bananas.

Ana y Pipo son amigos.

1. m s f v z

2. r l n e u

3. i o a t y

4. d g h j k

5. b p c w x

6. ñ q lla gui que

7. cha bra fla pla tra

EJEMPLO DE REGISTRO DE OBSERVACIÓN DE PREGUNTAS PARA COMENTAR

A continuación, se muestra un ejemplo de un Registro de observación de preguntas para comentar ya completado. En la siguiente página, hay una copia en blanco que usted puede fotocopiar. A lo largo de la unidad, y conforme haga preguntas de comprensión a los estudiantes después de las lecturas, registre las respuestas de cada uno de los estudiantes usando las claves que aparecen abajo o las que le resulten más convenientes. Asegúrese de anotar si los estudiantes usaron oraciones completas para responder. También registre si sus respuestas fueron correctas y qué tipo de preguntas les hizo (literal, para inferir o evaluativa). A la mitad y al final de la unidad, calcule el desempeño de cada estudiante en la columna de subtotales. Preste especial atención a los tipos de preguntas que son particularmente problemáticas para ciertos estudiantes.

OC ✓ Respondió con una oración completa.

OC ✗ Respondió con una oración incompleta.

L ✓ Respondió una pregunta literal correctamente.

L ✗ Respondió una pregunta literal incorrectamente.

I ✓ Respondió una pregunta para inferir correctamente. I ✗ Respondió una pregunta para inferir incorrectamente.

E ✓ Respondió una pregunta evaluativa correctamente. E ✗ Respondió una pregunta evaluativa incorrectamente.

Estudiante	Lección 5	Lección 9	Pausa	Lección 12	Lección 13	Lección 15	Lección 16	Lección 18	Subtotal
	OC ✓ I ✗					OC ✓ E ✓		OC ✓ L ✓	OC 3/3 2/3
	OC ✓ L ✓			OC ✓ I ✓			OC ✗ L ✗		OC 2/3 2/3
					OC ✓ E ✓			OC ✓ E ✓	OC 2/2 2/2
		OC ✓ E ✓	OC ✓ I ✓			OC ✓ L ✗			OC 3/3 2/3
	OC ✓ L ✓			OC ✗ I ✓			OC ✗ I ✓		OC 1/3 3/3
	OC ✓ E ✓		OC ✗ E ✓		OC ✓ L ✓	OC ✗ I ✓		OC ✓ I ✗	OC 3/5 4/5
				OC ✗ E ✓					OC 0/1 1/1
		OC ✓ E ✓			OC ✓ I ✗		OC ✗ I ✓		OC 2/3 2/3
			OC ✗ I ✓			OC ✓ I ✓		OC ✓ L ✓	OC 2/3 3/3
	OC ✗ E ✓			OC ✓ E ✓	OC ✗ L ✗		OC ✓ E ✗		OC 2/4 2/4

REGISTRO ANECDÓTICO DE LECTURA - UNIDAD 1

Nombre:

Lección:

Lección:

Lección:

Lección:

Lección:

Páginas de actividades para Apoyo adicional

Grado 1	Habilidades y Destrezas 1
---------	---------------------------

Guía del maestro

Nombre: _____

Fecha: _____

RM 1.1

Encuentra la palabra



Instrucciones: Pida a los estudiantes que practiquen a mezclar sílabas identificando las imágenes cuando oigan la palabra segmentada. Las imágenes en esta página son: oso, agua, isla, ojo, avión, iguana, ola, abeja, imán.

Nombre: _____

Fecha: _____

RM 1.2

Cajas de sílabas

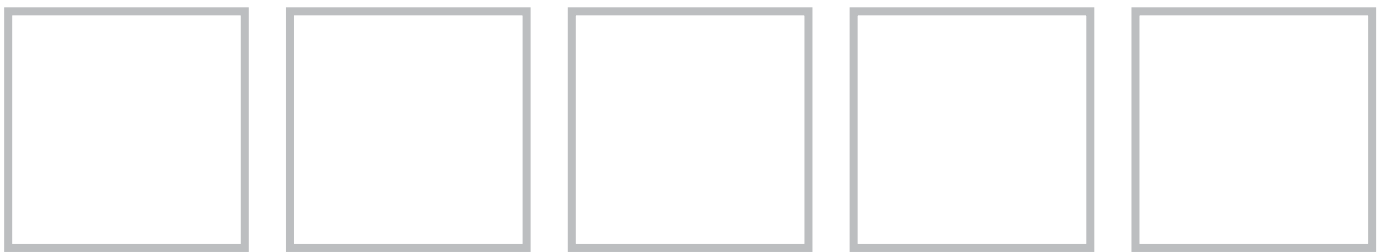
Five empty square boxes arranged horizontally, intended for students to place a card for each syllable of a word.

Instrucciones: Diga una palabra en voz alta y pida a los estudiantes que la segmenten y que coloquen en las cajas una ficha por cada sílaba que tenga la palabra.

Nombre: _____

RM 2.1

Fecha: _____

¡A colorear sílabas!

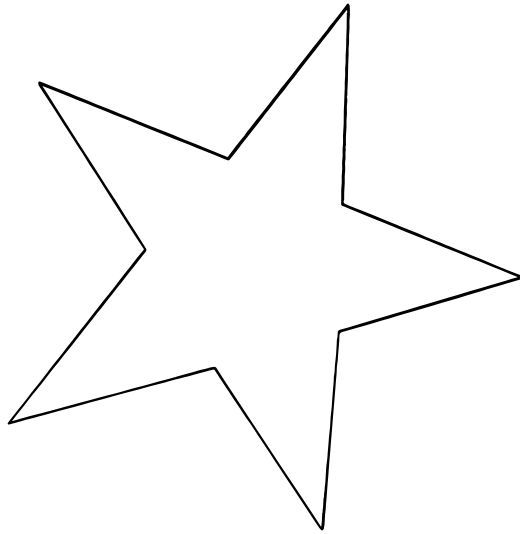

estrella

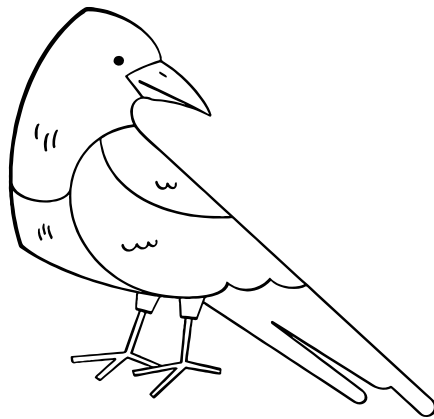

urraca

Instrucciones: Pida a los estudiantes que pinten de un color distinto las sílabas de cada palabra.

Nombre: _____

Fecha: _____

RM 2.2

Adivinanzas con la e y la u

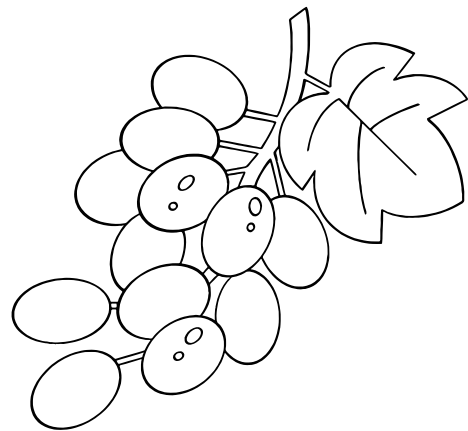
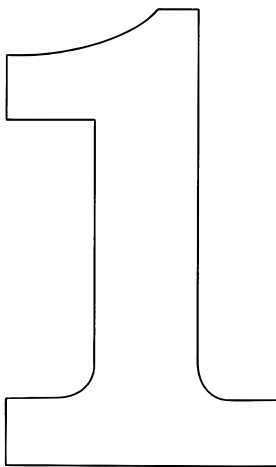
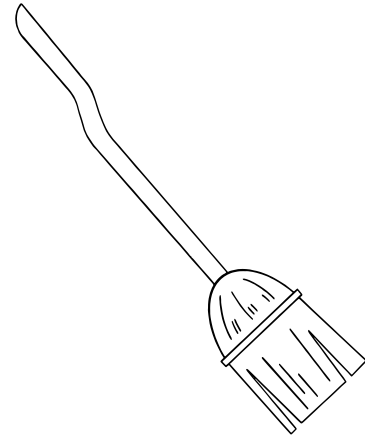
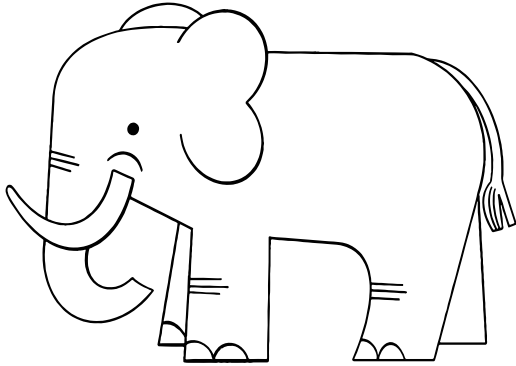

Instrucciones: Pida a los estudiantes que recorten las imágenes para jugar a las adivinanzas con palabras que comienzan con la letra e y la letra u.

Nombre: _____

Fecha: _____

RM 4.1

Encontrar la palabra



Instrucciones: Pida a los estudiantes que identifiquen las imágenes cuando escuchen los nombres de manera segmentada o que digan los nombres de las imágenes y que las segmenten ellos mismos. Las imágenes de esta página representan las siguientes palabras: *sala, mesa, lima, ala, pepino, loma, sopa, masa.*

Nombre: _____

RM 4.2

Fecha: _____

Tacha la sílaba

la	sa
so	le
li	lu
se	si
lo	su

Instrucciones: Pida a los estudiantes que tachen la primera sílaba de cada palabra que usted les diga.

Nombre: _____

Fecha: _____

RM 4.3

Tarjetas de palabras para supervisar el progreso



sal

sol

las

sala

lisa

los

Instrucciones: Recorte las tarjetas. Muéstrelas una por una al estudiante que está evaluando para que las decodifique. Registre los resultados individuales en la Página de actividades RM 4.4

Nombre: _____

RM 4.4

Fecha: _____

Hoja de registro para supervisar el progreso

Calificaciones: Las calificaciones de esta evaluación consisten en agregar un punto por cada letra que los estudiantes escribieron correctamente. Interprete las calificaciones de la siguiente manera:

15 a 17 puntos: Supera las expectativas

11 a 14 puntos: Cumple con las expectativas

8 a 10 puntos: Se acerca a las expectativas

Menos de 8 puntos: Necesita apoyo

El objetivo: Alcanzar calificaciones por arriba de 11 puntos, es decir, que el estudiante supere o cumpla con las expectativas.

Palabra	Pronunciación del estudiante			
Ejemplo: los				
1. sol	/s/	/o/	/l/	_____ (3)
2. sal	/s/	/a/	/l/	_____ (3)
3. las				_____ (3)
4. sala				_____ (4)
5. lisa				_____ (4)
Total de aciertos	_____ /17			

/s/ > s _____ /5

/l/ > l _____ /5

/a/ > a _____ /5

/o/ > o _____ /1

/i/ > i _____ /1

Nombre: _____

RM 5.1

Fecha: _____

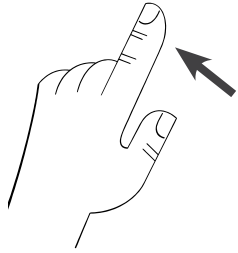

de_____

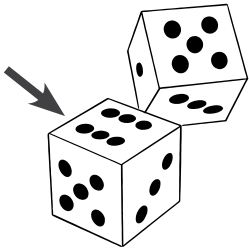

_____do



do_____



ni_____



_____ne

Instrucciones: Pida a los estudiantes que digan el nombre de cada imagen y completen la palabra de la columna derecha.

Nombre: _____

RM 5.2

Fecha: _____

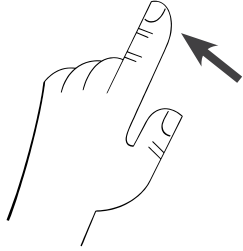

nudo

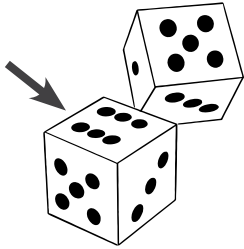

nana



dedo



dado



nido

Instrucciones: Pida a los estudiantes que lean cada palabra y la relacionen con el dibujo correspondiente.

Nombre: _____

Fecha: _____

RM 10.1

Tableros de bingo

Tablero 1

dado	pomelo	sol
sapo	nene	pan
oso	dedo	mapa

Tablero 2

fila	familia	sal
paso	salida	mapa
mamá	nene	fino

Instrucciones: Fotocopie los tableros de bingo, de tal forma que cada estudiante tenga uno.

Nombre: _____

Fecha: _____

RM 10.1

Continuación • Tableros de bingo

Tablero 3

pomelo	palo	salami
sal	pan	piso
oso	mamá	papá

Tablero 4

paso	fila	pomelo
piso	pan	oso
dado	mapa	loma

Instrucciones: Fotocopie los tableros de bingo, de tal forma que cada estudiante tenga uno.

Nombre: _____

Fecha: _____

RM 10.1

Continuación • Tableros de bingo

Tablero 5

loma	papá	paso
mamá	salami	sol
sapo	pomelo	salida

Tablero 6

dado	nene	familia
palo	dedo	fino
sal	piso	mapa

Nombre: _____

Fecha: _____

RM 10.2

Tableros de bingo

dado	sapo	palo
pomelo	dedo	mamá
fila	salami	paso
sal	pisó	mapa
nene	papá	loma
pan	familia	salida
oso	fino	sol



Instrucciones: Fotocopie las tarjetas de bingo para que pueda utilizarlas.

Nombre: _____

RM 16.1

Fecha: _____

Lanza el dado y dibuja

1. dos aros

2. un árbol en el
jardín

3. un anillo de oro

4. dos arañas

5. un faro

6. una cara

Instrucciones: Pida a los estudiantes que lancen el dado y encuentren la caja con el número que salió. A continuación, pídeles que lean la frase en voz alta y que la ilustren en el espacio en blanco.

Nombre: _____

Fecha: _____

RM 16.2

Camiones con palabras comunes



Instrucciones: Pida a los estudiantes que escuchen las palabras comunes y que coloquen un objeto pequeño sobre el camión con la palabra común correspondiente.

Nombre: _____

Fecha: _____

RM 17.1

Tarjetas de palabras para supervisar el progreso



ella

milla

malla

allá

llama

silla

Instrucciones: Recorte las tarjetas. Muéstrelas una por una al estudiante que está evaluando para que las decodifique. Registre los resultados individuales en la Página de actividades RM 17.2.

Nombre: _____

RM 17.2

Fecha: _____

Hoja de registro para supervisar el progreso

Calificaciones: Las calificaciones de esta evaluación consisten en agregar un punto por cada letra que los estudiantes escribieron correctamente. Interprete las calificaciones de la siguiente manera:

15 a 19 puntos: Supera las expectativas

11 a 14 puntos: Cumple con las expectativas

8 a 10 puntos: Se acerca a las expectativas

Menos de 8 puntos: Necesita apoyo

El objetivo: Alcanzar calificaciones por arriba de 16 puntos, es decir, que el estudiante supere o cumpla con las expectativas.

Palabra	Pronunciación del estudiante				
Ejemplo: ella					
1. milla	/m/	/i/	/y/	/a/	_____ (4)
2. malla	/m/	/a/	/y/	/a/	_____ (4)
3. allá	/a/	/y/	/a/		_____ (3)
4. llama	/y/	/a/	/m/	/a/	_____ (4)
5. silla	/s/	/i/	/y/	/a/	_____ (4)
Total de aciertos	_____ /19				

/m/ > m _____ /3

/ll/ > y _____ /5

/s/ > s _____ /1

/i/ > i _____ /2

/a/ > a _____ /8

CLAVE DE RESPUESTAS DEL CUADERNO DE ACTIVIDADES

Nombre: _____
 Fecha: _____ **2.2** Página de actividades



EMPANADA

1

UNO



ESTUFA



DEDO

Instrucciones: Pida a los estudiantes que coloreen con el marcador el número de cuadros que muestre la cantidad de sílabas que tiene cada palabra.

Habilidades y Destrezas 1 9



ELEFANTE



UVAS

Habilidades y Destrezas 1 10

Nombre: _____
 Fecha: _____ **7.2** Página de actividades

1. Ana ama a su

- mamá
- papá
- mono

2. Ana y Pipo son

- hermanos
- amigos
- vecinos

Nota para el maestro: Si hace estas preguntas oralmente cuando el estudiante ya ha marcado sus respuestas individualmente, use esta página y una pluma de color diferente para marcar las respuestas orales del estudiante.

Habilidades y Destrezas 1 43

3. Ana y Pipo

- corren
- saltan
- nadan

4. Ana y Pipo comen

- peras
- mangos
- bananas

Habilidades y Destrezas 1 44

Nombre: _____

Fecha: _____

9.1 Página de actividades

En busca de Nina

1. La familia va de paseo por _____.

- la playa
- la loma
- la ciudad

2. ¿Quién camina con Nina al inicio del cuento?

- papá
- Dani
- mamá

Instrucciones: Pida a los estudiantes que respondan las preguntas escribiendo una marca en el encasillado con la respuesta correcta.

Habilidades y Destrezas 1

71

3. ¿Quién corre detrás de Nina cuando se escapa?

- Adela
- Dani
- papá

4. ¿Hacia dónde corre Nina cuando se escapa?

- hacia el bosque
- hacia otra loma
- hacia la casa

72

Habilidades y Destrezas 1

Nombre: _____

Fecha: _____

9.1 Página de actividades
Continuación

5. ¿Quién ve primero a Nina antes de ir a buscarla?

- Adela
- mamá
- papá

6. ¿Con quién está Nina cuando la encuentran?

- con lobos
- con otras llamas
- con otra familia

Habilidades y Destrezas 1

73

Nombre: _____

Fecha: _____

P1.7 Página de actividades

sapo sol mesa
sala mamá palo

1. el sapo rugoso

2. la mesa de madera

3. el sol amarillo

Instrucciones: Pida a los estudiantes que lean las palabras en la parte superior. Luego, pídale que completen cada frase con la palabra correspondiente.

Habilidades y Destrezas 1

87

4. la _____

mamá _____ bonita

5. el _____

palo _____ del perro

6. la _____

sala _____ de tela

88

Habilidades y Destrezas 1

Nombre: _____

Fecha: _____

P1.8

Página de actividades

nudo duna falda
pila nido mimo

1. el _____

mimo _____ del circo

2. el _____

nudo _____ del hilo

3. la _____

duna _____ de arena

Instrucciones: Pida a los estudiantes que lean las palabras en la parte superior. Luego, pídale que completen cada frase con la palabra correspondiente.

Habilidades y Destrezas 1

89

4. la _____

falda _____ corta

5. la _____

pila _____ de agua

6. el _____

nido _____ del ave

90

Habilidades y Destrezas 1

Nombre: _____

Fecha: _____

P1.9

Página de actividades

escuela agua lavar
día salsa Mañana

1. Todos los días vamos a la _____

escuela _____ a aprender.

2. Me gusta mi hamburguesa con _____

salsa _____ de tomate.

3. El viernes fue un _____

día _____ soleado.

Instrucciones: Pida a los estudiantes que lean las palabras comunes y las oraciones. Luego, pídale que completen cada oración con la palabra común correspondiente.

Habilidades y Destrezas 1

91

4. _____ Mañana _____ será un día lluvioso.

5. Por fin papá va a _____ lavar _____ su auto.

6. Siempre nos dan _____ agua _____ fresca en la escuela.

92 Habilidades y Destrezas 1

Nombre: _____

Fecha: _____ **P1.10** Página de actividades

En la loma

1. Dani y su familia fueron a la loma a ...

conversar.

comer.

alimentar a las llamas.

2. ¿Dani pudo alimentar a una llama?

Sí

No

Instrucciones: Pida a los estudiantes que vuelvan a leer el capítulo "En la loma" y respondan los puntos 1 a 3. Luego, pídeles que marquen los sustantivos que nombran un objeto en el punto 4, los sustantivos que nombran a una persona en el punto 5 y todos los sustantivos en el punto 6.

Habilidades y Destrezas 1 93

3. Cuando Nina se comió el pan, los papás de Dani...

se enojaron.

le dieron otro pan a Nina.

se pusieron contentos.

4. Pipa Dani Nina (loma) (pan)

5. (papá) pizza regaño azul mantel

6. con (sol) (verde) (plato) (Dani)

94 Habilidades y Destrezas 1

Nombre: _____

Fecha: _____ **P1.11** Página de actividades

En la loma

1. ¿Por qué Nina hizo enojar a papá y a mamá?

Nina los hizo enojar porque se comió un pan.

2. ¿Por qué se ríen Dani y Adela?

Se ríen porque Nina come la comida de la familia.

Instrucciones: Pida a los estudiantes que vuelvan a leer el capítulo y que respondan las preguntas.

Habilidades y Destrezas 1 95

3. ¿A dónde fueron Dani y su familia?

Fueron a a la loma.

96

Habilidades y Destrezas 1

Nombre: _____

Fecha: _____

P1.12

Página de actividades

En la loma

1. ¿Qué le dio Dani a Nina?

Le dio jugo de pepino.

2. ¿Por qué Nina no debió comer el pan?

Nina no debió comer el pan porque

Las respuestas de los estudiantes pueden variar.

Instrucciones: Pida a los estudiantes que vuelvan a leer el capítulo y que respondan las preguntas.

Habilidades y Destrezas 1

97

3. ¿Por qué Nina está contenta al final del capítulo?

Está contenta porque le dieron jugo de pepino.

4. ¿Qué hizo Dani para contentar a Nina?

Dani le dio jugo de pepino.

98

Habilidades y Destrezas 1

Nombre: _____

Fecha: _____

P1.13

Página de actividades

En la loma

2. Dani y Adela ponen los platos.

3. Nina se come un pan.

1. Dani y su familia van a comer en la loma.

4. Mamá y papá se enojan.

Instrucciones: Pida a los estudiantes que copien o peguen las oraciones en la Página de actividades P1.14 en el orden correcto.

Habilidades y Destrezas 1

99

Nombre: _____

P1.15 Página de actividades

Fecha: _____

En la loma

Nina ya está contenta. 4.

Entonces Dani se acerca a Nina. 3.

Dani come pepinos. 2.

Mamá pone la comida en los platos. 1.

Instrucciones: Pida a los estudiantes que copien o peguen las oraciones en la Página de actividades P1.16 en el orden correcto.

Habilidades y Destrezas 1

103

Nombre: _____

P1.18 Página de actividades

Fecha: _____

o · m · L · I
S · A · D · a · P
N · u · e · n
U · E · d · i
E · a · s · M · p

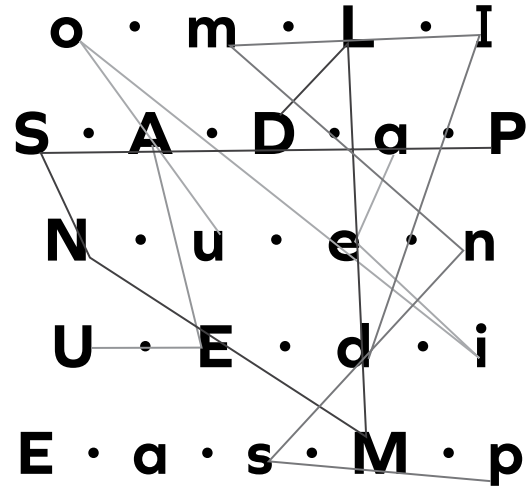

Instrucciones: Pida a los estudiantes que conecten las letras en orden alfabético y que digan el nombre de las letras en voz alta.

Habilidades y Destrezas 1

109

CONOCIMIENTOS Y DESTREZAS ESENCIALES DE TEXAS (TEKS) - GRADO 1

Habilidades y destrezas 1

Correlaciones en la Guía del maestro

Lenguaje oral		
(1) Desarrollar y apoyar las destrezas fundamentales del lenguaje: escuchar, hablar, discutir y pensar —lenguaje oral—. El estudiante desarrolla el lenguaje oral por medio de la actividad de escuchar, hablar y discutir. Se espera que el estudiante:		
TEKS 1.1.A	escuche activamente, haga preguntas relevantes para clarificar información y conteste preguntas usando respuestas de múltiples palabras.	
TEKS 1.1.B	siga, replantee y dé instrucciones orales que impliquen acciones cortas relacionadas en una secuencia.	
TEKS 1.1.C	comparta información e ideas que se enfoquen en el tópico que está en discusión, hablando claramente a una velocidad apropiada y usando las convenciones del lenguaje.	
TEKS 1.1.D	trabaje en colaboración con otros siguiendo reglas acordadas para la discusión, incluyendo escuchar a los demás, hablar cuando se le solicite y contribuir en forma apropiada.	
TEKS 1.1.E	desarrolle la comunicación social, tal como presentarse a sí mismo y a otros, compartir experiencias con un compañero de clase y expresar necesidades y sentimientos.	
Conciencia fonológica		
(2) Desarrollar y apoyar las destrezas fundamentales del lenguaje: escuchar, hablar, leer, escribir y pensar —inicio de la lectura y la escritura—. El estudiante desarrolla conocimiento de la estructura de las palabras a través de la conciencia fonológica, los conceptos impresos, la fonética y la morfología para comunicar, decodificar y escribir.		
(A) Se espera que el estudiante demuestre conciencia fonológica al:		
TEKS 1.2.A.i	(i) producir una serie de palabras que rimen.	
TEKS 1.2.A.ii	(ii) reconocer la aliteración hablada o grupos de palabras que comienzan con la misma sílaba simple o sonido inicial.	
TEKS 1.2.A.iii	(iii) reconocer el cambio en la palabra hablada cuando se agrega, se cambia o se quita una sílaba específica.	Primera presentación L11: p. 159 Evaluación L18: p. 240
TEKS 1.2.A.iv	(iv) segmentar palabras habladas en sílabas individuales.	Primera presentación L1: p. 33 Repaso L2: p. 45; L3: p. 56; L4: p. 67; L10: p. 148; L11: p. 159; L12: p. 170; L14: p. 193; L15: p. 203; L16: p. 215; L17: p. 228 Evaluación L18: p. 240
TEKS 1.2.A.v	(v) mezclar sílabas habladas complejas, incluyendo sílabas trabadas, para formar palabras multisilábicas.	Primera presentación L1: p. 33 Repaso L2: p. 45; L3: p. 56; L4: p. 67; L10: p. 148; L11: p. 159; L12: p. 170; L14: p. 193; L15: p. 203; L16: p. 215; L17: p. 228 Evaluación L18: p. 240
TEKS 1.2.A.vi	(vi) segmentar palabras habladas en sílabas, incluyendo palabras con sílabas trabadas.	Primera presentación L4: p. 67

CONOCIMIENTOS Y DESTREZAS ESENCIALES DE TEXAS (TEKS) - GRADO 1

Habilidades y destrezas 1		Correlaciones en la Guía del maestro
TEKS 1.2.A.vii	(vii) manipular sílabas en las palabras.	Primera presentación L1: p. 33 Repaso L10: p. 148; L12: p. 170; L17: p. 228 Evaluación L18: p. 240
Aplique el conocimiento fonético		
(2) Desarrollar y apoyar las destrezas fundamentales del lenguaje: escuchar, hablar, leer, escribir y pensar —inicio de la lectura y la escritura—. El estudiante desarrolla conocimiento de la estructura de las palabras a través de la conciencia fonológica, los conceptos impresos, la fonética y la morfología para comunicar, decodificar y escribir.		
(B) Se espera que el estudiante demuestre y aplique conocimiento fonético al:		
TEKS 1.2.B.i	(i) identificar y asociar sonidos con letras individuales.	Primera presentación L2: p. 45 Repaso L3: p. 56; L4: p. 67; L5: p. 77; L10: p. 148; L11: p. 159; L12: p. 170; L13: p. 183; L14: p. 193; L15: p. 203; L16: p. 215 Evaluación L18: p. 240
TEKS 1.2.B.ii	(ii) decodificar palabras con sílabas trabadas, tales como "bla", "bra" y "gla"; dígrafos; y palabras con múltiples patrones de ortografía de sonido, tales como la "c", "k" y la "q", y la "s", "z", la "c" suave y la "x".	Primera presentación L17: p. 228 Evaluación L18: p. 240
TEKS 1.2.B.iii	(iii) decodificar palabras con la letra "h" que es silenciosa y palabras que usan las sílabas "que", "qui", "gue", "gui", "güe" y "güi".	
TEKS 1.2.B.iv	(iv) decodificar palabras con diptongos, tales como "ai", "au" y "ei".	
TEKS 1.2.B.v	(v) decodificar contracciones, tales como "al" y "del".	
TEKS 1.2.B.vi	(vi) decodificar palabras que tengan de tres a cuatro sílabas.	Primera presentación L1: p. 33 Repaso L2: p. 45; L4: p. 67; L10: p. 148; L11: p. 159; L12: p. 170; L14: p. 193; L15: p. 203; L17: p. 228
TEKS 1.2.B.vii	(vii) usar el conocimiento de palabras base para decodificar palabras compuestas comunes.	
TEKS 1.2.B.viii	(viii) decodificar palabras con prefijos y sufijos comunes.	
Aplique el conocimiento ortográfico		
(2) Desarrollar y apoyar las destrezas fundamentales del lenguaje: escuchar, hablar, leer, escribir y pensar —inicio de la lectura y la escritura—. El estudiante desarrolla conocimiento de la estructura de las palabras a través de la conciencia fonológica, los conceptos impresos, la fonética y la morfología para comunicar, decodificar y escribir.		
(C) Se espera que el estudiante demuestre y aplique el conocimiento ortográfico al:		
TEKS 1.2.C.i	(i) escribir letras comunes según su sonido correspondiente.	Primera presentación L3: p. 56 Repaso L4: p. 67; L13: p. 183

CONOCIMIENTOS Y DESTREZAS ESENCIALES DE TEXAS (TEKS) - GRADO 1

Habilidades y destrezas 1		Correlaciones en la Guía del maestro
TEKS 1.2.C.ii	(ii) escribir palabras con patrones comunes, tales como CV, VC, CCV, CVC, VCV, CVCV, CCVCV y CVCCV.	Primera presentación L5: p. 77 Repaso L10: p. 148; L11: p. 159; L13: p. 183
TEKS 1.2.C.iii	(iii) escribir palabras con "h" silenciosa; dígrafos consonánticos, tales como "ch", "rr" y "ll", y sílabas trabadas, tales como "bla", "bra", "gla" y "gra".	
TEKS 1.2.C.iv	(iv) escribir palabras multisilábicas, incluyendo palabras con "que", "qui", "gue", "gui", "güe" y "güi".	
TEKS 1.2.C.v	(v) escribir contracciones, tales como "al" y "del".	
TEKS 1.2.C.vi	(vi) escribir palabras con diptongos, tales como "ai", "au" y "ie" en quie-ro, na-die y ra-dio, y con hiatos, tal como le-er y rí-o.	
TEKS 1.2.C.vii	(vii) escribir palabras con prefijos y sufijos comunes.	
Conciencia del texto impreso		
(2) Desarrollar y apoyar las destrezas fundamentales del lenguaje: escuchar, hablar, leer, escribir y pensar —inicio de la lectura y la escritura—. El estudiante desarrolla conocimiento de la estructura de las palabras a través de la conciencia fonológica, los conceptos impresos, la fonética y la morfología para comunicar, decodificar y escribir. Se espera que el estudiante demuestre conciencia del texto impreso al:		
TEKS 1.2.D	identificar la información que proporcionan las diferentes partes de un libro.	
Ordenar alfabéticamente		
(2) Desarrollar y apoyar las destrezas fundamentales del lenguaje: escuchar, hablar, leer, escribir y pensar —inicio de la lectura y la escritura—. El estudiante desarrolla conocimiento de la estructura de las palabras a través de la conciencia fonológica, los conceptos impresos, la fonética y la morfología para comunicar, decodificar y escribir. Se espera que el estudiante:		
TEKS 1.2.E	ordene alfabéticamente una serie de palabras siguiendo la primera o la segunda letra y use un diccionario para buscar palabras.	
Escritura		
(2) Desarrollar y apoyar las destrezas fundamentales del lenguaje: escuchar, hablar, leer, escribir y pensar —inicio de la lectura y la escritura—. El estudiante desarrolla conocimiento de la estructura de las palabras a través de la conciencia fonológica, los conceptos impresos, la fonética y la morfología para comunicar, decodificar y escribir. Se espera que el estudiante:		
TEKS 1.2.F	desarrolle la escritura escribiendo palabras, oraciones y respuestas legibles dejando espacios apropiados entre palabras.	Primera presentación L4: p. 67
Vocabulario		
(3) Desarrollar y apoyar las destrezas fundamentales del lenguaje: escuchar, hablar, leer, escribir y pensar —vocabulario—. El estudiante usa el vocabulario recién adquirido de forma expresiva. Se espera que el estudiante:		
TEKS 1.3.A	use un recurso, tal como un diccionario pictográfico o un recurso digital, para encontrar palabras.	
TEKS 1.3.B	use ilustraciones y textos que el estudiante pueda leer o escuchar para aprender o clarificar el significado de las palabras.	
TEKS 1.3.C	identifique el significado de las palabras con afijos, incluyendo -s, -es y -or.	

CONOCIMIENTOS Y DESTREZAS ESENCIALES DE TEXAS (TEKS) - GRADO 1

Habilidades y destrezas 1		Correlaciones en la Guía del maestro
TEKS 1.3.D	identifique y use palabras que nombren acciones, direcciones, posiciones, secuencias, categorías y ubicaciones.	Primera presentación L1: p. 33 Repaso L2: p. 45; L3: p. 56; L4: p. 67; L5: p. 77; L10: p. 148; L11: p. 159; L12: p. 170; L13: p. 183; L14: p. 193; L15: p. 203; L16: p. 215; L17: p. 228 Evaluación L18: p. 240
Fluidez		
(4) Desarrollar y apoyar las destrezas fundamentales del lenguaje: escuchar, hablar, leer, escribir y pensar —fluidez—. Se espera que el estudiante:		
TEKS 1.4	lea textos al nivel del grado escolar con fluidez y los comprenda.	Primera presentación L5: p. 77 Repaso L6: p. 98; L7: p. 103; L8: p. 112; L12: p. 170; L13: p. 183; L15: p. 203; L16: p. 215 Evaluación L9: p. 121; L18: p. 240
Lectura autodirigida		
(5) Desarrollar y apoyar las destrezas fundamentales del lenguaje: escuchar, hablar, leer, escribir y pensar —lectura autodirigida—. El estudiante lee textos apropiados para su nivel escolar de forma independiente. Se espera que el estudiante:		
TEKS 1.5	autoseleccione el texto e interactúe independientemente con el texto por períodos de tiempo cada vez mayores.	
Habilidades de comprensión		
(6) Habilidades de comprensión: escuchar, hablar, leer, escribir y pensar utilizando múltiples textos. El estudiante usa habilidades metacognitivas para desarrollar y profundizar la comprensión de textos cada vez más complejos. Se espera que el estudiante:		
TEKS 1.6.A	establezca un propósito para la lectura de textos asignados y autoseleccionados con la asistencia de un adulto.	Primera presentación L5: p. 77 Repaso L12: p. 170; L13: p. 183 Evaluación L9: p. 121; L18: p. 240
TEKS 1.6.B	formule preguntas sobre el texto antes, durante y después de la lectura para profundizar la comprensión y obtener información con la asistencia de un adulto.	
TEKS 1.6.C	haga y corrija o confirme predicciones utilizando los rasgos del texto, las características del género y las estructuras con la asistencia de un adulto.	
TEKS 1.6.D	cree imágenes mentales para profundizar la comprensión con la asistencia de un adulto.	
TEKS 1.6.E	haga conexiones relacionadas con experiencias personales, ideas de otros textos y la sociedad con la asistencia de un adulto.	
TEKS 1.6.F	haga inferencias y use evidencia para apoyar la comprensión con la asistencia de un adulto.	

CONOCIMIENTOS Y DESTREZAS ESENCIALES DE TEXAS (TEKS) - GRADO 1

Habilidades y destrezas 1		Correlaciones en la Guía del maestro
TEKS 1.6.G	evalúe los detalles para determinar qué es lo más importante con la asistencia de un adulto.	Primera presentación L5: p. 77 Repaso L12: p. 170; L13: p. 183; L15: p. 203; L16: p. 215 Evaluación L9: p. 121; L18: p. 240
TEKS 1.6.H	sintetice información para crear un nuevo entendimiento con la asistencia de un adulto.	
TEKS 1.6.I	revise la comprensión y haga ajustes, tales como releer, usar conocimiento previo, observar pistas visuales y formular preguntas cuando la comprensión se pierde.	
Habilidades para responder		
(7) Habilidades para responder: escuchar, hablar, leer, escribir y pensar utilizando múltiples textos. El estudiante responde a una variedad cada vez más desafiante de fuentes de información que lee, escucha o ve. Se espera que el estudiante:		
TEKS 1.7.A	describa conexiones personales respecto a una variedad de fuentes de información.	
TEKS 1.7.B	escriba comentarios breves sobre textos literarios o informativos.	
TEKS 1.7.C	use evidencia textual para apoyar una respuesta apropiada.	
TEKS 1.7.D	vuelva a contar textos de manera que mantengan su significado.	
TEKS 1.7.E	interactúe con las fuentes de información de manera significativa, tal como al hacer ilustraciones o al escribir.	
TEKS 1.7.F	responda usando el vocabulario recién adquirido según sea apropiado.	
Múltiples géneros - elementos literarios		
(8) Múltiples géneros: escuchar, hablar, leer, escribir y pensar utilizando múltiples textos —elementos literarios—. El estudiante reconoce y analiza elementos literarios dentro y a través del contenido cada vez más complejo de textos literarios tradicionales, contemporáneos, clásicos y diversos. Se espera que el estudiante:		
TEKS 1.8.A	discuta tópicos y determine el tema usando evidencia textual con la asistencia de un adulto.	
TEKS 1.8.B	describa al personaje principal (personajes principales) y el motivo (motivos) de sus acciones.	
TEKS 1.8.C	describa los elementos de la trama, incluyendo los eventos principales, el problema y la resolución, de textos leídos en voz alta y de forma independiente.	
TEKS 1.8.D	describa el escenario.	
Múltiples géneros - géneros		
(9) Múltiples géneros: escuchar, hablar, leer, escribir y pensar utilizando múltiples textos —géneros—. El estudiante reconoce y analiza las características, estructuras y propósitos específicos del género dentro y a través del contenido cada vez más complejo de textos tradicionales, contemporáneos, clásicos y diversos. Se espera que el estudiante:		
TEKS 1.9.A	demuestre conocimiento de las características distintivas de la literatura infantil más conocida, tal como cuentos populares, fábulas, cuentos de hadas y rimas infantiles.	
TEKS 1.9.B	discuta la rima, el ritmo, la repetición y la aliteración en una variedad de poemas.	

CONOCIMIENTOS Y DESTREZAS ESENCIALES DE TEXAS (TEKS) - GRADO 1

Habilidades y destrezas 1		Correlaciones en la Guía del maestro
TEKS 1.9.C	discuta los elementos del drama, tales como los personajes y el escenario.	
TEKS 1.9.D.i	reconozca las características y estructuras del texto informativo, incluyendo la idea central y la evidencia que la apoya con la asistencia de un adulto.	
TEKS 1.9.D.ii	reconozca las características y estructuras del texto informativo, incluyendo rasgos y gráficas simples para localizar u obtener información.	
TEKS 1.9.D.iii	reconozca las características y estructuras del texto informativo, incluyendo patrones organizacionales, tales como el orden cronológico y la descripción con la asistencia de un adulto.	
TEKS 1.9.E	reconozca las características del texto persuasivo con la asistencia de un adulto y exprese lo que el autor está tratando de persuadir al lector a pensar o hacer.	
TEKS 1.9.F	reconozca las características de los textos multimodales y digitales.	
Propósito y arte del escritor		
(10) Propósito y arte del escritor: escuchar, hablar, leer, escribir y pensar utilizando múltiples textos. El estudiante hace indagaciones críticas para analizar las decisiones de los autores y cómo éstas influyen y comunican significado dentro de una variedad de textos. El estudiante analiza y aplica el arte del escritor con el propósito de desarrollar sus propios productos y presentaciones. Se espera que el estudiante:		
TEKS 1.10.A	discuta el propósito del autor al escribir un texto.	
TEKS 1.10.B	discuta cómo el uso de la estructura del texto contribuye al propósito del autor.	
TEKS 1.10.C	discuta con la asistencia de un adulto el uso que hace el autor de los aspectos impresos y gráficos para lograr propósitos específicos.	
TEKS 1.10.D	discuta cómo el autor usa palabras que ayudan al lector a crear imágenes.	
TEKS 1.10.E	escuche y experimente textos en primera y tercera persona.	Primera presentación L5: p. 77 Evaluación L18: p. 240
Composición - proceso de la escritura		
(11) Composición: escuchar, hablar, leer, escribir y pensar utilizando múltiples textos —proceso de escritura—. El estudiante utiliza el proceso de escritura en forma recurrente para redactar múltiples textos que sean legibles y usa las convenciones apropiadas. Se espera que el estudiante:		
TEKS 1.11.A	planifique un primer borrador generando ideas para escribir, tales como dibujar y hacer una lluvia de ideas.	
TEKS 1.11.B.i	desarrolle borradores en forma oral, pictórica o escrita al organizar un texto siguiendo una estructura.	
TEKS 1.11.B.ii	desarrolle borradores en forma oral, pictórica o escrita al desarrollar una idea con detalles específicos y relevantes.	
TEKS 1.11.C	revise borradores agregando detalles en imágenes o palabras.	

CONOCIMIENTOS Y DESTREZAS ESENCIALES DE TEXAS (TEKS) - GRADO 1

Habilidades y destrezas 1		Correlaciones en la Guía del maestro
TEKS 1.11.D.i	edite borradores usando las convenciones comunes de la lengua española, incluyendo oraciones completas en donde haya concordancia entre sujeto y verbo.	
TEKS 1.11.D.ii	edite borradores usando las convenciones comunes de la lengua española, incluyendo conjugaciones de los verbos en los tiempos pasado y presente, incluyendo la diferencia entre ser y estar.	
TEKS 1.11.D.iii	edite borradores usando las convenciones comunes de la lengua española, incluyendo sustantivos singulares, plurales, comunes y propios, incluyendo los artículos específicos de acuerdo al género.	Primera presentación L3: p. 56 Repaso L5: p. 77; L14: p. 193
TEKS 1.11.D.iv	edite borradores usando las convenciones comunes de la lengua española, incluyendo adjetivos, incluyendo artículos.	
TEKS 1.11.D.v	edite borradores usando las convenciones comunes de la lengua española, incluyendo adverbios que transmiten tiempo.	
TEKS 1.11.D.vi	edite borradores usando las convenciones comunes de la lengua española, incluyendo preposiciones.	
TEKS 1.11.D.vii	edite borradores usando las convenciones comunes de la lengua española, incluyendo pronombres, incluyendo el uso de pronombres personales y posesivos, y la diferencia en el uso del pronombre formal usted y el pronombre informal tú.	
TEKS 1.11.D.viii	edite borradores usando las convenciones comunes de la lengua española, incluyendo letra mayúscula al comienzo de las oraciones.	
TEKS 1.11.D.ix	edite borradores usando las convenciones comunes de la lengua española, incluyendo signos de puntuación al final de las oraciones declarativas, y al comienzo y al final de las oraciones exclamativas e interrogativas.	
TEKS 1.11.D.x	edite borradores usando las convenciones comunes de la lengua española, incluyendo escritura correcta de las palabras con patrones ortográficos y reglas ortográficas apropiados para el nivel del grado escolar con la asistencia de un adulto.	
TEKS 1.11.E	publique y comparta la escritura.	
Composición - géneros		
(12) Composición: escuchar, hablar, leer, escribir y pensar utilizando múltiples textos —géneros—. El estudiante usa el arte del escritor y las características del género para redactar múltiples textos que sean significativos. Se espera que el estudiante:		
TEKS 1.12.A	dicte o redacte textos literarios, incluyendo narraciones personales y poesía.	
TEKS 1.12.B	dicte o redacte textos informativos, incluyendo textos de procedimientos.	
TEKS 1.12.C	dicte o redacte correspondencia, tal como notas de agradecimiento o cartas.	

Habilidades y destrezas 1

**Correlaciones en la
Guía del maestro**

Indagación e investigación

(13) Indagación e investigación: escuchar, hablar, leer, escribir y pensar utilizando múltiples textos. El estudiante se involucra en procesos de indagación a corto plazo y de forma recurrente y continua para una variedad de propósitos. Se espera que el estudiante:

TEKS 1.13.A	formule preguntas para la indagación formal e informal con la asistencia de un adulto.	
TEKS 1.13.B	elabore y siga un plan de investigación con la asistencia de un adulto.	
TEKS 1.13.C	identifique y recopile fuentes de información y datos relevantes para responder preguntas con la asistencia de un adulto.	
TEKS 1.13.D	demuestre comprensión de la información recopilada con la asistencia de un adulto.	
TEKS 1.13.E	utilice un modo apropiado de entrega, ya sea escrito, oral o multimodal, para presentar los resultados.	

Senior Vice President and General Manager, K-8 Humanities

LaShon Ormond

Chief Product Officer

Alexandra Walsh

Chief Academic Officer

Susan Lambert

Content and Editorial

Elizabeth Wade, PhD, Vice President, Editorial

Genya Devoe, Executive Director

María Oralia Martínez, Associate Director

Patricia Erno, Associate Director

Baria Jennings, EdD, Senior Content Developer

Sean McBride, Content and Instructional Specialist

Christina Cox, Managing Editor

Product and Project Management

Amber Ely, Director, Product

Elisabeth Hartman, Associate Product Manager

Melissa Cherian, Executive Director, Strategic Projects

Catherine Alexander, Associate Director, Project Management

Stephanie Koleda, Senior Project Manager

Leslie Johnson, Director, Commercial Operations

Zara Chaudhury, Project Manager

Patricia Beam Portney, Project Coordinator

Tamara Morris, Project Coordinator

Design and Production

Tory Novikova, Senior Director, Product Design

Erin O'Donnell, Senior Product Design Manager

Texas Contributors

Content and Editorial

Laia Cortes, Bilingual Content Designer

Ana Mercedes Falcón, Copy Editor and Translator

Ana Killackey, Copy Editor and Translator

Jorge Limón, Copy Editor and Translator

Sofía Pereson, Copy Editor and Translator

Brycé Pesce, Bilingual Content Designer

Melissa Saldaña, Bilingual Content Designer

Lyna Ward, Bilingual Content Designer

Mabel Zardus, Senior Bilingual Content Designer

Product and Project Management

Reyna Hensley, Project Manager

Carolina Paz-Giraldo, Project Manager

Art, Design, and Production

Raghav Arumugam, Illustrator

Derick Brooks, Illustrator

Olioli Buika, Illustrator

Ami Cai, Illustrator

Alanna Conway, Illustrator

Stuart Dalgo, Production Designer

Lucas De Oliveira, Production Designer

Rodrigo Garcia, Senior Visual Designer

Isabel Hetrick, Illustrator

Ana Hinojosa, Illustrator

Ian Horst, Production Design Manager

Jagriti Khirwar, Illustrator

Janelly Rodriguez, Illustrator

Francesca Mahaney, Illustrator

Amber Marquez, Image Researcher and Illustrator

Jocelyn Martinez, Image Researcher and Illustrator

Emily Mendoza, Illustrator

Islenia Milien, Illustrator

Melisa Osorio Bonifaz, Art Director

Emma Pokorny, Illustrator

Dominique Ramsey, Illustrator

Meghana Reddy, Illustrator

Janelly Rodriguez, Illustrator

Jules Zuckerberg, Illustrator

Editorial Development and Production Services

Aparicio Publishing

Series Editor-in-Chief

E. D. Hirsch Jr.

President

Linda Bevilacqua

Editorial Staff

Mick Anderson
Robin Blackshire
Laura Drummond
Emma Earnst
Lucinda Ewing
Sara Hunt
Rosie McCormick
Cynthia Peng
Liz Pettit
Tonya Ronayne
Deborah Samley
Kate Stephenson
Elizabeth Wafler
James Walsh
Sarah Zelinke

Design and Graphics Staff

Kelsie Harman
Liz Loewenstein
Bridget Moriarty
Lauren Pack

Consulting Project Management Services

ScribeConcepts.com

Additional Consulting Services

Erin Kist
Carolyn Pinkerton
Scott Ritchie
Kelina Summers

Acknowledgments

These materials are the result of the work, advice, and encouragement of numerous individuals over many years. Some of those singled out here already know the depth of our gratitude; others may be surprised to find themselves thanked publicly for help they gave quietly and generously for the sake of the enterprise alone. To helpers named and unnamed we are deeply grateful.

Contributors to Earlier Versions of These Materials

Susan B. Albaugh, Kazuko Ashizawa, Kim Berrall, Ang Blanchette, Nancy Braier, Maggie Buchanan, Paula Coyner, Kathryn M. Cummings, Michelle De Groot, Michael Donegan, Diana Espinal, Mary E. Forbes, Michael L. Ford, Sue Fulton, Carolyn Gosse, Dorrit Green, Liza Greene, Ted Hirsch, Danielle Knecht, James K. Lee, Matt Leech, Diane Henry Leipzig, Robin Luecke, Martha G. Mack, Liana Mahoney, Isabel McLean, Steve Morrison, Juliane K. Munson, Elizabeth B. Rasmussen, Ellen Sadler, Rachael L. Shaw, Sivan B. Sherman, Diane Auger Smith, Laura Tortorelli, Khara Turnbull, Miriam E. Vidaver, Michelle L. Warner, Catherine S. Whittington, Jeannette A. Williams.

We would like to extend special recognition to Program Directors Matthew Davis and Souzanne Wright, who were instrumental in the early development of this program.

Schools

We are truly grateful to the teachers, students, and administrators of the following schools for their willingness to field-test these materials and for their invaluable advice: Capitol View Elementary, Challenge Foundation Academy (IN), Community Academy Public Charter School, Lake Lure Classical Academy, Lepanto Elementary School, New Holland Core Knowledge Academy, Paramount School of Excellence, Pioneer Challenge Foundation Academy, PS 26R (the Carteret School), PS 30X (Wilton School), PS 50X (Clara Barton School), PS 96Q, PS 102X (Joseph O. Loretan), PS 104Q (the Bays Water), PS 214K (Michael Friedsam), PS 223Q (Lyndon B. Johnson School), PS 308K (Clara Cardwell), PS 333Q (Goldie Maple Academy), Sequoyah Elementary School, South Shore Charter Public School, Spartanburg Charter School, Steed Elementary School, Thomas Jefferson Classical Academy, Three Oaks Elementary, West Manor Elementary.

And a special thanks to the Pilot Coordinators, Anita Henderson, Yasmin Lugo-Hernandez, and Susan Smith, whose suggestions and day-to-day support to teachers using these materials in their classrooms were critical.

Credits

Every effort has been taken to trace and acknowledge copyrights. The editors tender their apologies for any accidental infringement where copyright has proved untraceable. They would be pleased to insert the appropriate acknowledgment in any subsequent edition of this publication. Trademarks and trade names are shown in this publication for illustrative purposes only and are the property of their respective owners. The references to trademarks and trade names given herein do not affect their validity.

All photographs are used under license from Shutterstock, Inc. unless otherwise noted.

Illustrators and Image Sources

Cover: Amplify Education, Inc.; 37: Amber Marquez; 50: Amber Marquez; 60: Amber Marquez; 70: Amber Marquez; 136: Staff, Shutterstock; 140: Staff; 151: Amber Marquez; 162-163: Amber Marquez; 173-174: Amber Marquez; 196-197: Amber Marquez; 206-207: Amber Marquez; 219-220: Amber Marquez; 231-232: Amber Marquez; 233: Amber Marquez, Jocelyn Martinez; 243-244: Amber Marquez; RM 1.1: Shutterstock; RM 2.1: Francesca Mahaney; RM 2.2: Francesca Mahaney; RM 4.1: Shutterstock; RM 5.1: Francesca Mahaney, Jocelyn Martinez, Shutterstock; RM 5.2: Francesca Mahaney, Jocelyn Martinez, Shutterstock; RM 16.2: Amber Marquez

Regarding the Shutterstock items listed above, please note: "No person or entity shall falsely represent, expressly or by way of reasonable implication, that the content herein was created by that person or entity, or any person other than the copyright holder(s) of that content."



Grado 1 | Habilidades y Destrezas 1 | Guía del maestro

**Versión
digital
de Texas**

1

día

piñata

Grado 1

Habilidades

y Destrezas 1

| Cuaderno de actividades

Grado 1

Habilidades y Destrezas 1

Cuaderno de actividades

Notice and Disclaimer: The agency has developed these learning resources as a contingency option for school districts. These are optional resources intended to assist in the delivery of instructional materials in this time of public health crisis. Feedback will be gathered from educators and organizations across the state and will inform the continuous improvement of subsequent units and editions. School districts and charter schools retain the responsibility to educate their students and should consult with their legal counsel regarding compliance with applicable legal and constitutional requirements and prohibitions.

Given the timeline for development, errors are to be expected. If you find an error, please email us at texashomelearning@tea.texas.gov.

This work is licensed under a Creative Commons Attribution-NonCommercial-ShareAlike 4.0 International License.

You are free:

to Share—to copy, distribute, and transmit the work
to Remix—to adapt the work

Under the following conditions:

Attribution—You must attribute any adaptations of the work in the following manner:

This work is based on original works of Amplify Education, Inc. (amplify.com) and the Core Knowledge Foundation (coreknowledge.org) made available under a Creative Commons Attribution-NonCommercial-ShareAlike 4.0 International License. This does not in any way imply endorsement by those authors of this work.

Noncommercial—You may not use this work for commercial purposes.

Share Alike—If you alter, transform, or build upon this work, you may distribute the resulting work only under the same or similar license to this one.

With the understanding that:

For any reuse or distribution, you must make clear to others the license terms of this work. The best way to do this is with a link to this web page:

<https://creativecommons.org/licenses/by-nc-sa/4.0/>

© 2022 Amplify Education, Inc.
amplify.com

Trademarks and trade names are shown in this book strictly for illustrative and educational purposes and are the property of their respective owners. References herein should not be regarded as affecting the validity of said trademarks and trade names.

Habilidades y Destrezas 1

Cuaderno de actividades

Este Cuaderno de actividades contiene las páginas de actividades que acompañan muchas de las lecciones de la Guía del maestro para la Unidad 1. Las páginas de actividades están organizadas y numeradas de acuerdo con el número de la lección y el orden en que se encuentran dentro de ella. Por ejemplo, si hay dos páginas de actividades para la Lección 4, la primera estará numerada 4.1 y la segunda, 4.2. Las páginas de actividades de este libro no incluyen instrucciones escritas para los estudiantes porque tendrían palabras que no son decodificables. Los maestros explicarán oralmente estas páginas de actividades a los estudiantes. El Cuaderno de actividades es un componente del estudiante, lo que significa que cada estudiante debe tener uno.

Nombre: _____

Fecha: _____

1.1

Página de actividades

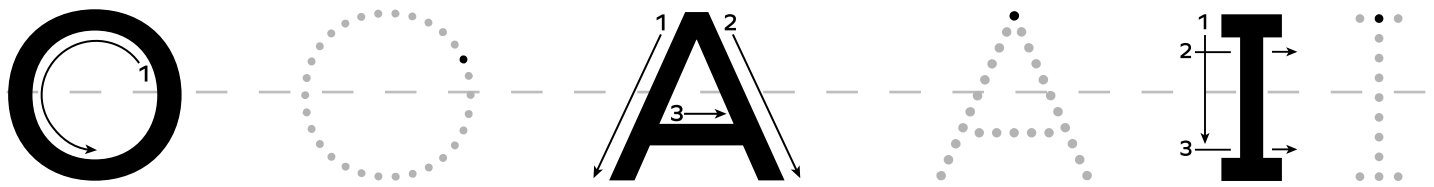
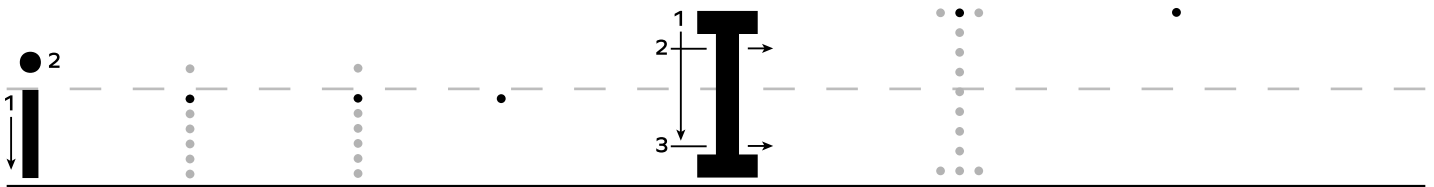
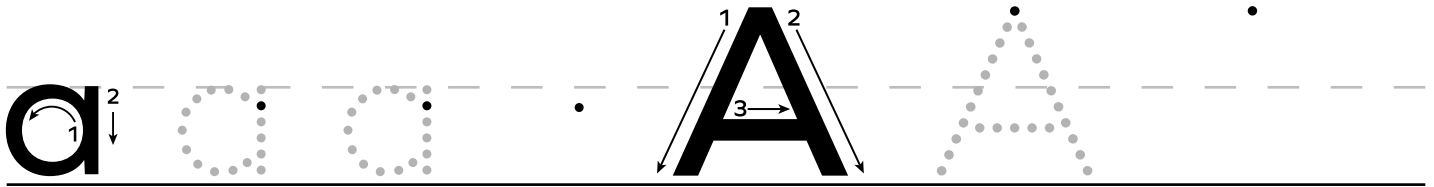
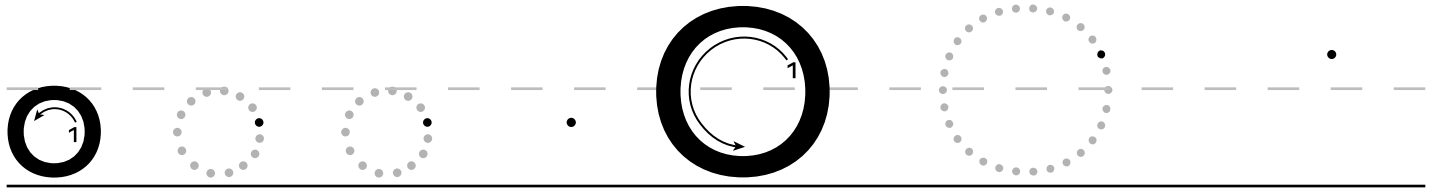

Instrucciones: Pida a los estudiantes que completen las letras siguiendo las líneas punteadas en la dirección de las flechas. Los estudiantes deben decir el sonido de la letra mientras la escriben.

Nombre: _____

Fecha: _____

1.2

Página de actividades

oso



ala



isla



Instrucciones: Pida a los estudiantes que escriban cada palabra debajo de la imagen correspondiente.

Nombre: _____

Fecha: _____

1.3

Para llevar a casa

Estimada familia:

Es emocionante comenzar el año escolar. ¡Bienvenidos!

Durante las primeras semanas de clases, repasaremos las habilidades y destrezas que se enseñan en kindergarten. Este período de revisión también nos permitirá conocer mejor a cada estudiante para identificar sus puntos fuertes en la lectura y las áreas en las que necesita apoyo. Esto es importante para determinar exactamente qué nivel de instrucción es el más apropiado.

Una vez que hayamos completado nuestras evaluaciones, se ubicará a cada estudiante en relación con los materiales de instrucción más apropiados según sus necesidades de aprendizaje. Usted comenzará a ver cada vez más ejemplos de trabajo en clase y tareas, de forma regular.

Es importante que los padres o tutores se involucren en la educación de sus estudiantes. Si desea obtener información sobre cómo puede ayudarlos en casa, no dude en comunicarse conmigo. A lo largo del curso, recibirá periódicamente cartas para la familia con consejos y sugerencias de actividades para hacer en casa. ¡Espero con gusto ayudar a cada estudiante a crecer como lector!

Nombre: _____

Fecha: _____

2.1

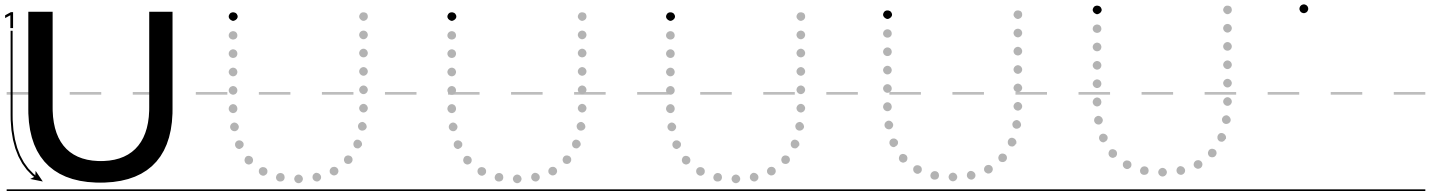
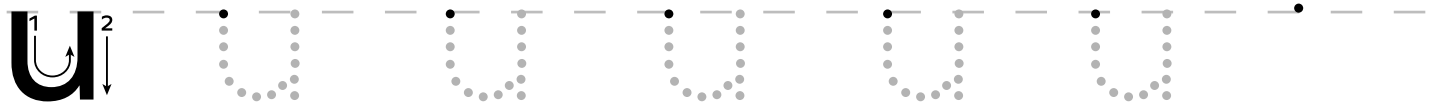
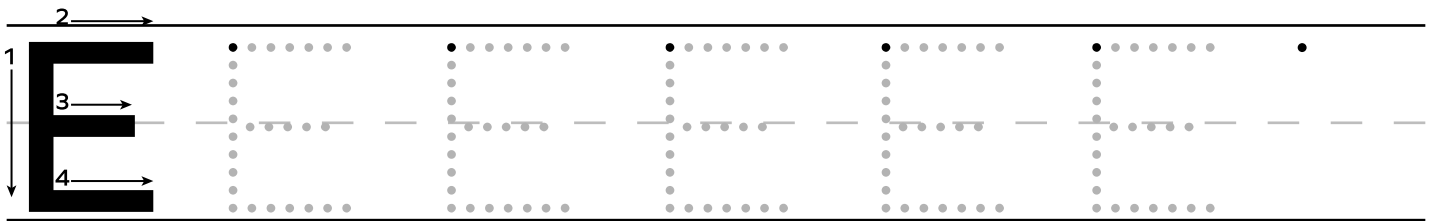
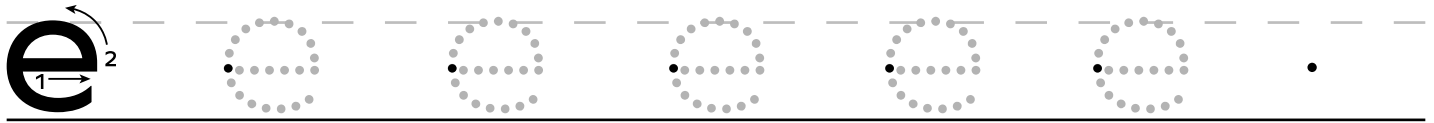

Instrucciones: Pida a los estudiantes que tracen y copien las letras. Los estudiantes deben repetir los sonidos mientras escriben las letras que los representan.

Nombre: _____

Fecha: _____

2.2

Página de actividades



EMPANADA

--	--	--	--

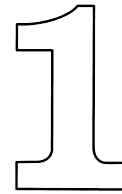

UNO

--	--	--	--



ESTUFA

--	--	--	--



DEDO

--	--	--	--

Instrucciones: Pida a los estudiantes que colorean con el marcador el número de cuadros que muestre la cantidad de sílabas que tiene cada palabra.



ELEFANTE

--	--	--	--



UVAS

--	--	--	--

Nombre: _____

Fecha: _____

2.3

Para llevar a casa

Estimada familia:

Pida a su estudiante que recorte las tarjetas de letras. Acomoden las letras para formar parejas de letras mayúsculas y minúsculas. Luego, mezcle las tarjetas de letras y póngalas bocabajo. Jueguen a hacer parejas de letras mayúsculas y minúsculas, tomando turnos para voltear dos tarjetas a la vez.



a

e

i

o

u

A

E

I

O

U

Nombre: _____

Fecha: _____

3.1

Página de actividades

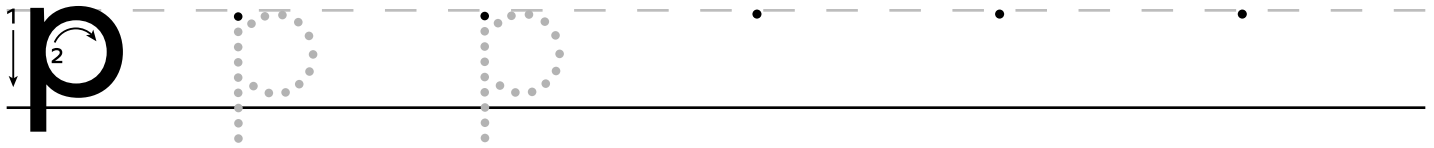
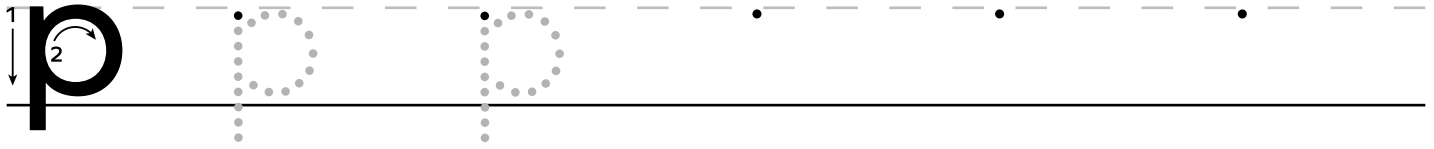

Instrucciones: Pida a los estudiantes que tracen y copien las letras. Los estudiantes deben repetir los sonidos mientras escriben las letras que los representan.

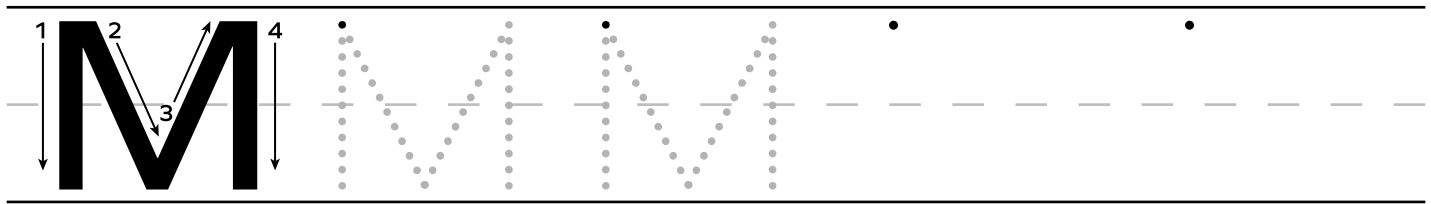
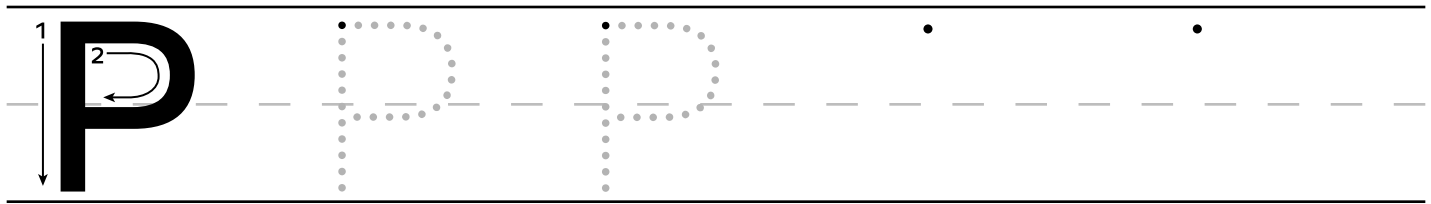
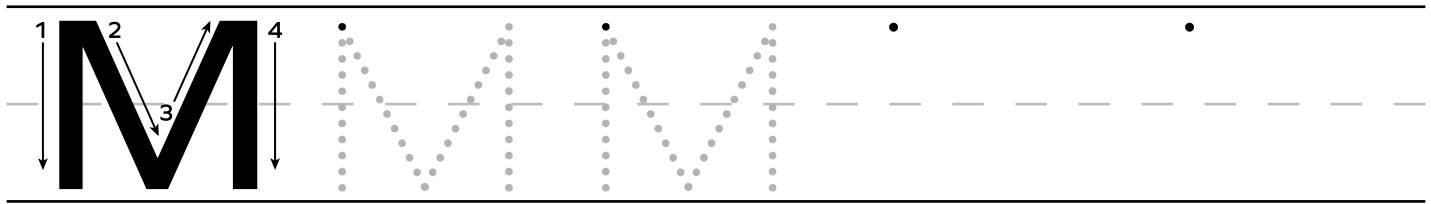
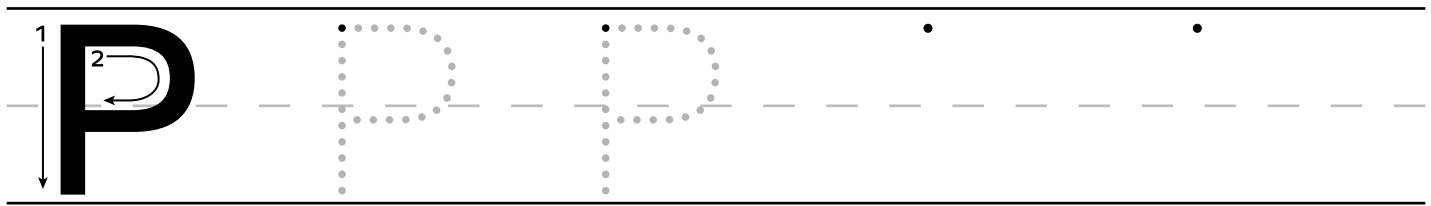

Nombre: _____

Fecha: _____

3.2

mamá

papá



mapa

puma







Instrucciones: Pida a los estudiantes que escriban cada palabra debajo de la imagen correspondiente.

Nombre: _____

Fecha: _____

4.1

Página de actividades

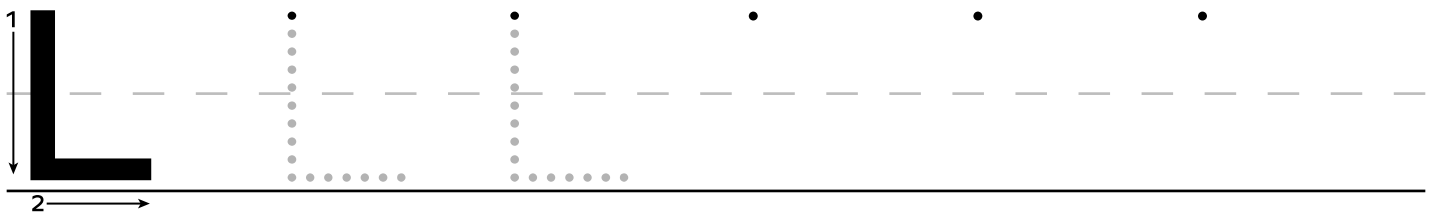
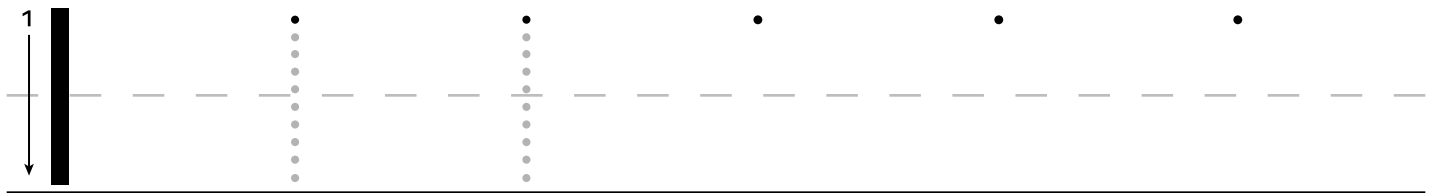
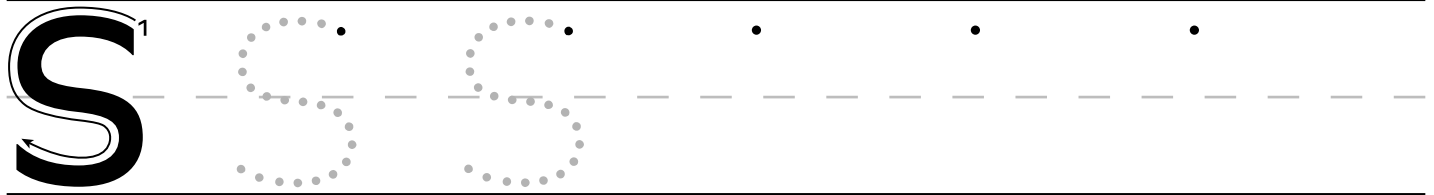
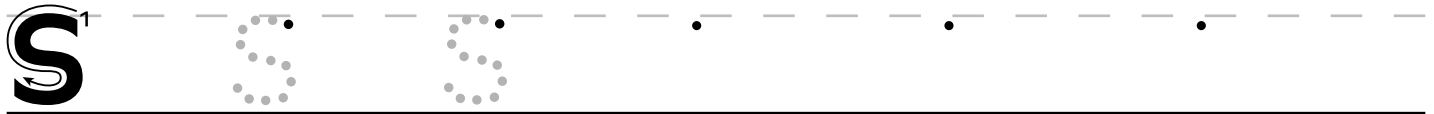

Instrucciones: Pida a los estudiantes que tracen y copien las letras. Los estudiantes deben repetir los sonidos mientras escriben las letras que los representan.

Nombre: _____

Fecha: _____

4.2

Página de actividades

el lobo



la pala

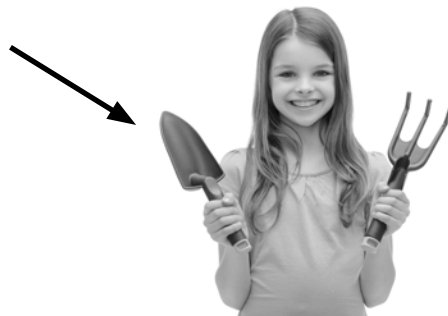

Instrucciones: Pida a los estudiantes que escriban las frases debajo de las imágenes correspondientes.

la paloma

el sapo





Nombre: _____

Fecha: _____

4.3

Para llevar a casa

Estimada familia:

Su estudiante está aprendiendo a leer palabras diciendo primero las sílabas y luego mezclándolas para formar una palabra. Abajo aparecen algunas palabras que su estudiante ya debe poder leer con algo de práctica. Pida a su estudiante que recorte las tarjetas de palabras que aparecen en esta página. Luego, muéstreselas y pídale que las lea. Anime a su estudiante a leer primero las sílabas y luego mezclarlas para formar cada palabra. Para extender la actividad, pídale que copie las palabras en una hoja de papel. Conserve las tarjetas para prácticas futuras.



ala

sala

solo

mesa

sopa

papel

pulpo

pepino

canela

paloma

pelo

pelusa

Nombre: _____

Fecha: _____

5.1

Página de actividades

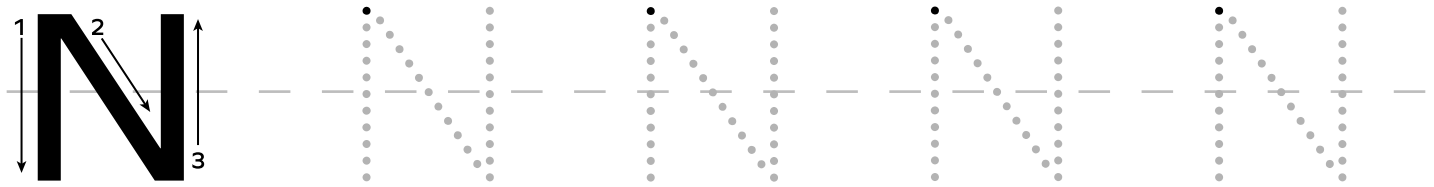
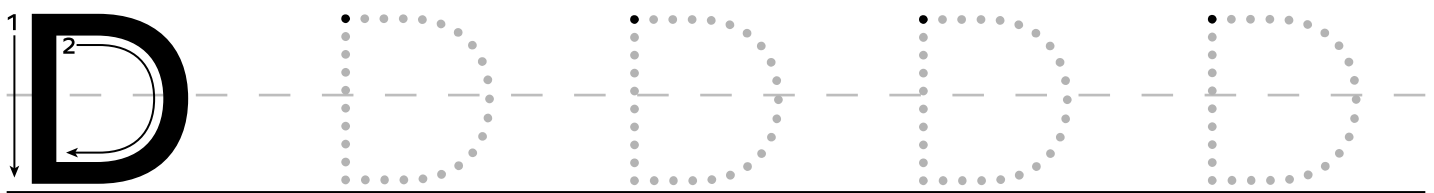
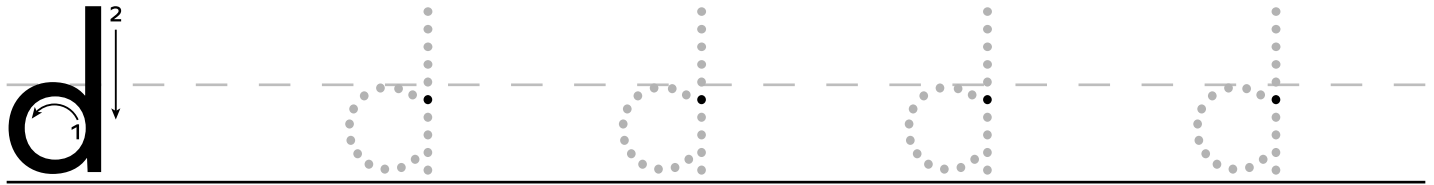

Instrucciones: Pida a los estudiantes que copien y tracen las letras. Los estudiantes deben decir los sonidos que las letras representan conforme las trazan.

Nombre: _____

Fecha: _____

5.2

Página de actividades

dado

dona

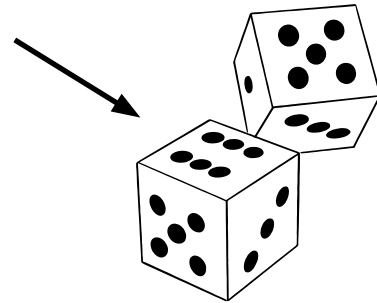

nene

nido

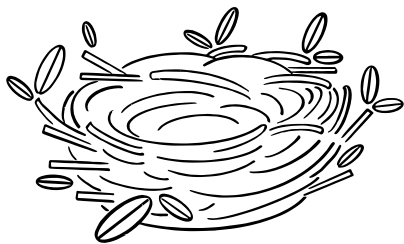

Instrucciones: Pida a los estudiantes que lean las palabras en negrilla. Luego, deben escribir cada palabra debajo de la imagen correspondiente.

Nombre: _____

Fecha: _____

5.3

Para llevar a casa

Estimada familia:

Esta es una historia que su estudiante leyó en la escuela. Anime a su estudiante a leer la historia en voz alta y a platicar sobre ella posteriormente. Las palabras subrayadas son palabras comunes que su estudiante ha aprendido a decodificar.

Sale el sol.

Sale el sol en la loma.

Sale **Dani**.

Sale Adela.

Mamá y papá salen
de la casa.

Es domingo. Todos dan un paseo en
la loma.



Dani va por **Nina**.

Nina es su llama amiga.

Dani ama a Nina.

Le pasa la mano por el pelo.

Nina es linda.

Nina va de paseo con toda la familia.

Dani y **Nina** andan.

Adela anda.

Mamá anda.

Papá anda.

Andan y andan.



Nombre: _____

Fecha: _____

6.1

Evaluación

Evaluación de reconocimiento de palabras

1. luna lana lona lima

2. mesa masa misa moza

3. pepa papa pipa pupa

4. sala sola silla sello

5. masa misa mesa musa

6. sopa sope sapo silo

7. liso piso tipo rico

8. pesa mesa lisa loza

9. lapa capa tapa mapa

10. taza lazo paso gato

11. talo sapo rama tose

12. loma lima puma pluma

13. suma luna cuna musa

14. pala loma toda moda

15. pato dado gato mata

16. lame sabe dame cabe

17. nada lata pasa sapo

18. mona lona toma dona

Nombre: _____

Fecha: _____

6.1

Evaluación

Continuación

19. pato gata cana lana

20. pide suma dime mide

21. miles salamos salami lames

22. paloma pomelo talamos lomas

23. salones plumones talones sillones

24. pisada pomelo palmada palma

25. dámela dímelo doma dilema

Hoja de calificación para la Evaluación de reconocimiento de palabras

Renglón	Conocimiento demostrado	Elementos correctos	Errores específicos
1-2	Reconocimiento de vocales	___/2	Errores de reconocimiento de sonidos vocálicos
3-5	Sonidos de consonantes /m/ /p/ /s/	___/3	Errores de reconocimiento de sonidos consonánticos
6-10	Sonidos de consonantes /l/ /t/ /r/	___/5	Errores de reconocimiento de sonidos consonánticos
21-25	Palabras de tres sílabas	___/5	Errores de reconocimiento de sonidos en palabras de tres sílabas

Puntuación total: _____/15

- Los estudiantes que obtuvieron 13 puntos de 15 (90 %) o más tienen fuertes habilidades de reconocimiento de palabras y están haciendo un buen progreso. Ellos tomarán la Evaluación individual de lectura de cuentos.
- Los estudiantes que obtuvieron 9 puntos o menos deben ser evaluados con la Evaluación de lectura de palabras.

Nombre: _____

Fecha: _____

6.2

Página de actividades

Pepe

Él es Pepe.

Pepe mira la luna.



Esta es la luna.

La luna es linda.

A Pepe le gusta la luna.

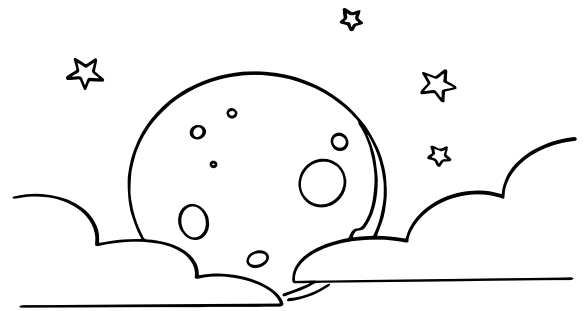

Él es Tito.

La luna es linda.

A Tito le gusta la luna.

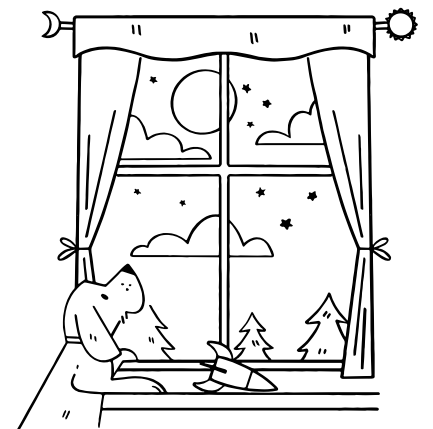

Nombre: _____

Fecha: _____

6.3

Página de actividades

La luna y el sol

Pepe pinta una luna.

Pepe mira su luna.

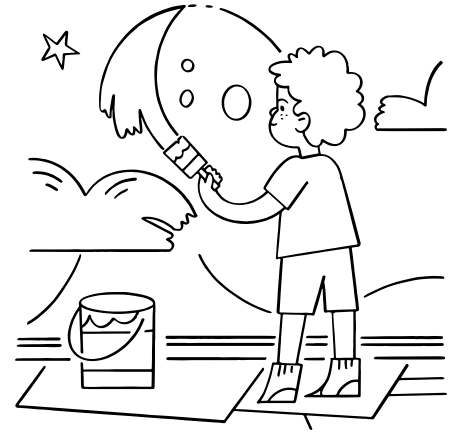

Mamá mira la luna.



La luna de Pepe
es linda.



Mamá pinta un sol.

Mamá mira su sol.

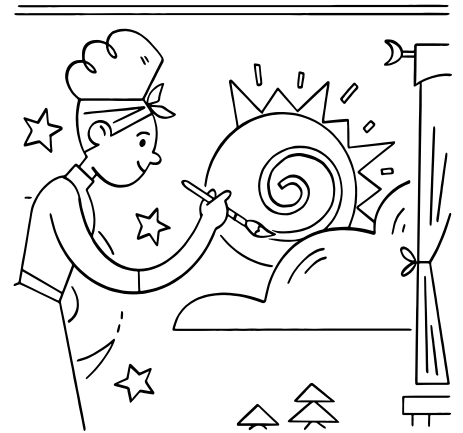

Pepe mira el sol.



El sol de mamá
es lindo.

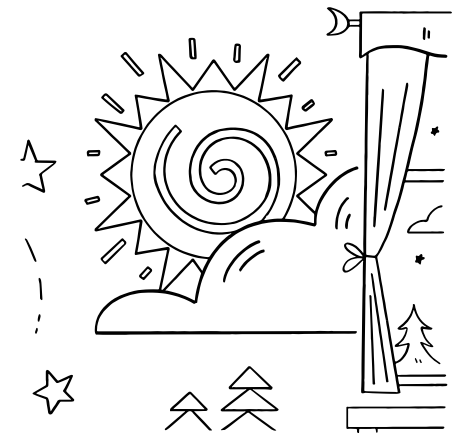

Nombre: _____

Fecha: _____

6.4

Página de actividades

Leti

Leti nada.

Leti nada en el lago.



Leti anda.

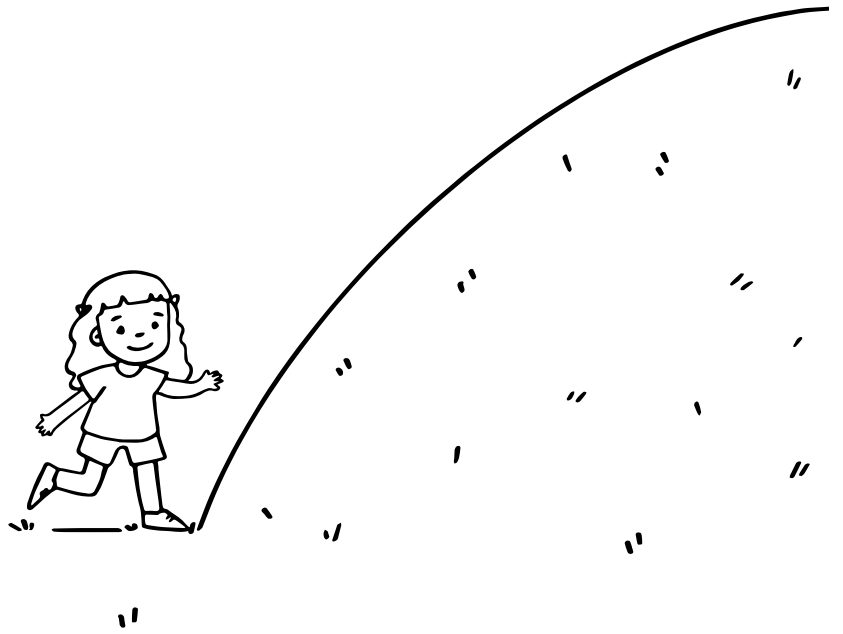

Leti anda en
la loma.



Nombre: _____

Fecha: _____

6.5

Página de actividades

Nati y la masa

Esta es la masa.

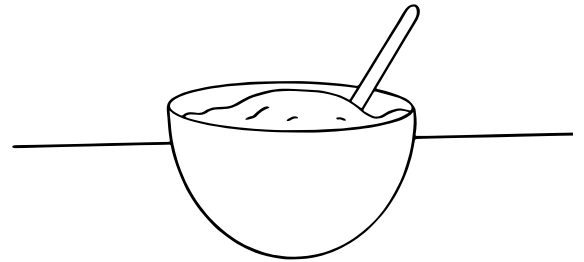

Nati amasa la masa.

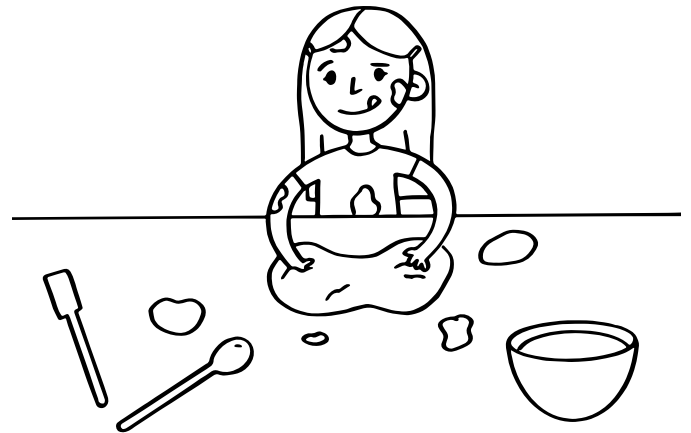

Papá amasa la masa.



A Nati le gusta amasar.

A papá le gusta amasar.

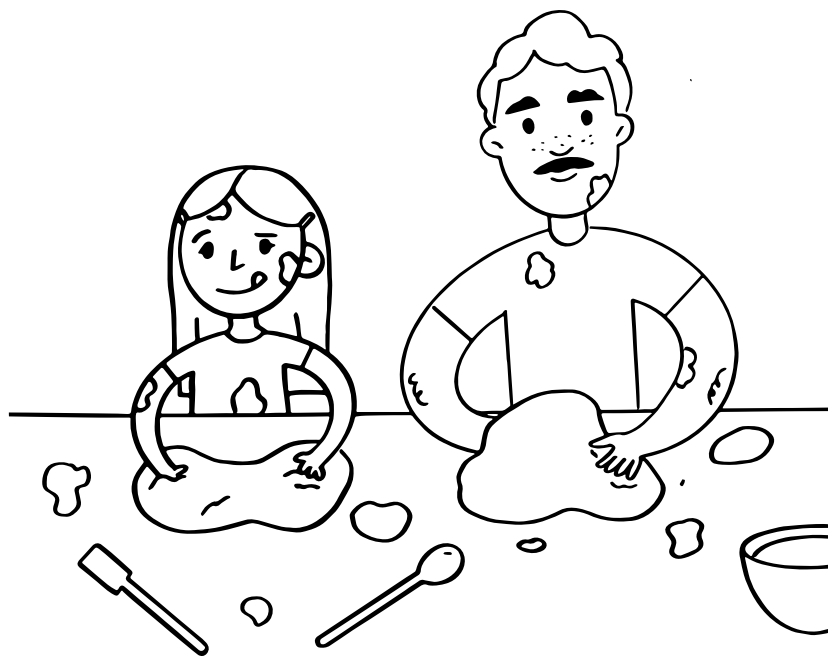

Nombre: _____

Fecha: _____

7.1

Evaluación

Ana y Pipo

Ana ama a su mono, Pipo.

Pipo y Ana son amigos.

A Ana le gusta jugar con Pipo.

Ana salta. Pipo salta.

Pipo salta más que Ana.

A Pipo le gusta comer con Ana.

Ana come. Pipo come.

Ana y Pipo comen bananas.

Ana y Pipo son amigos.

Nota para el maestro: Si un estudiante lee de nuevo este cuento en voz alta después de haberlo leído de manera individual, use esta página como un registro de evaluación anotando las palabras que el estudiante lee incorrectamente.

Nombre: _____

Fecha: _____

7.2

Página de actividades

1. Ana ama a su

mamá

papá

mono

2. Ana y Pipo son

hermanos

amigos

vecinos

Nota para el maestro: Si hace estas preguntas oralmente cuando el estudiante ya ha marcado sus respuestas individualmente, use esta página y una pluma de color diferente para marcar las respuestas orales del estudiante.

3. Ana y Pipo

corren

saltan

nadan

4. Ana y Pipo comen

peras

mangos

bananas

Nombre: _____

Fecha: _____

Hoja de Evaluación de lectura de palabras

Palabras CVC	1. los	mar	pan	con	tan
Palabras CVC	2. más	sal	las	dan	mis
Palabras CVCV	3. nota	pipa	sopa	masa	lata
Sílabas trabadas	4. brazo	cable	flor	prado	claro
Dígrafos	5. chile	carro	llave	queso	guiso
Palabras de tres sílabas	6. pelota	caracol	sirena	corona	tortuga

Palabras correctas: _____/15

Análisis de errores

Errores en vocales:

Errores en consonantes:

Errores en sílabas trabadas:

Errores en dígrafos:

Palabras de 3 sílabas:

Instrucciones: Si un estudiante lee mal una palabra, escriba la letra del sonido que ha leído mal encima de la letra correspondiente. Si el estudiante lee *los* como */las/*, márkelo también.

Nombre: _____

Fecha: _____

7.4

Evaluación

Evaluación diagnóstica de conocimiento de códigos

1. m s f v z

2. r l n e u

3. i o a t y

4. d g h j k

5. b p c w x

6. ñ q lla gui que

7. cha bra fla pla tra

Letras/sílabas correctas: _____/35

Nombre: _____

Fecha: _____

7.5

Evaluación

Evaluación de reconocimiento de letras

1. a w e

2. t y u

3. o p s

4. f g h

5. k l z

6. c v b

7. d x j

8. n i m

9. u r q

10. ñ y g

Nombres de letras correctos: _____/10

Nombre: _____

Fecha: _____

7.6

Página de actividades

El papá de Lalo

Él es Dani.

Dani es el papá
de Lalo.



Dani va a trabajar.

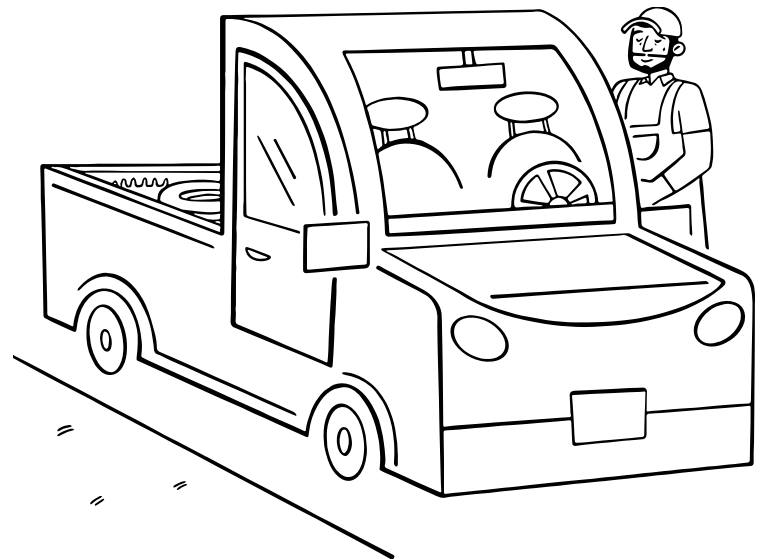

Dani cuida el
pasto.



Dani cuida las
flores.

Dani cuida el lago.



Nombre: _____

Fecha: _____

7.7

Página de actividades

Elena y Lalo

Elena y Lalo son amigos.

Elena y Lalo salen al parque.

Elena anda en bici.

Lalo anda en bici.

A Lalo le gusta saltar.

A Elena le gusta saltar.

A Elena y a Lalo les gusta leer.



Nombre: _____

Fecha: _____

7.8

Página de actividades

1. el sol

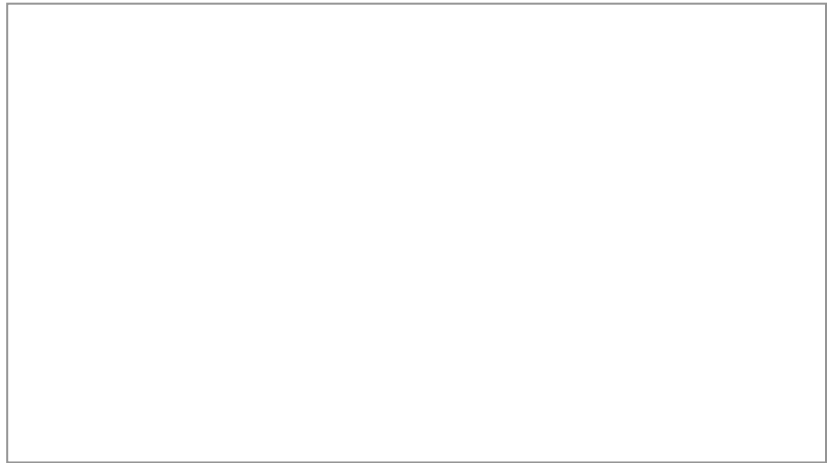

2. la luna

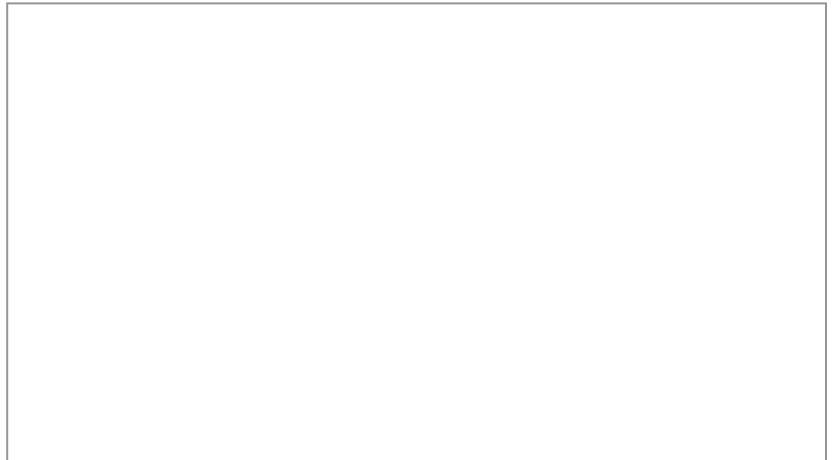

3. el dedo

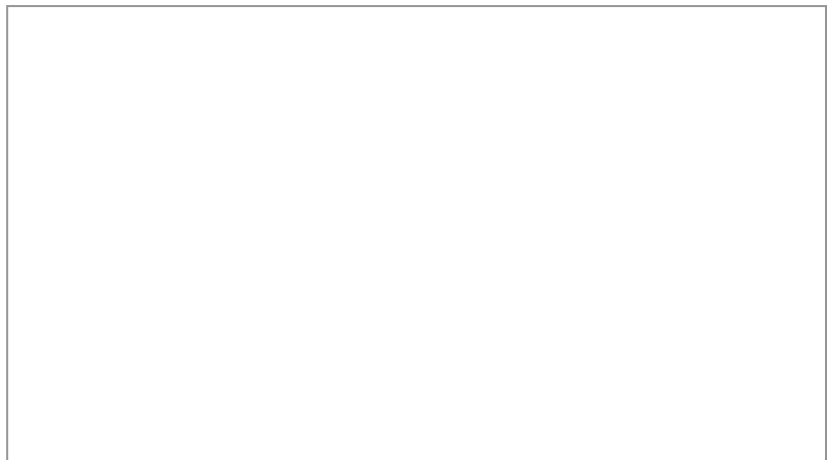

Instrucciones: Pida a los estudiantes que hagan un dibujo para cada frase.

4. la mano

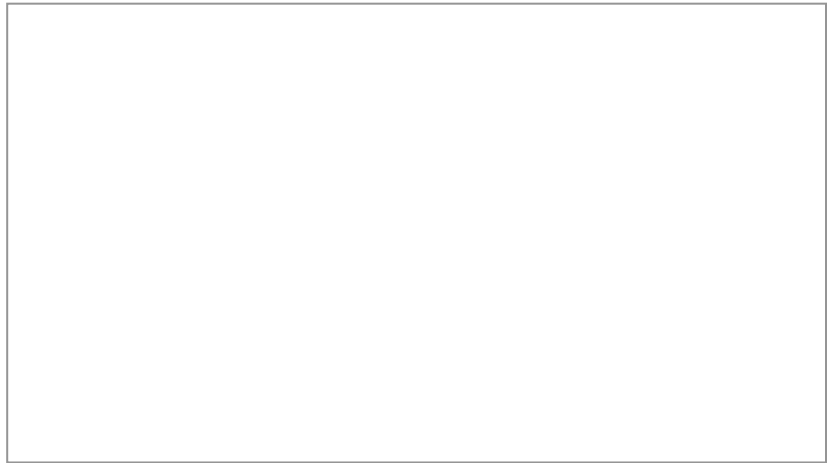

5. la casa

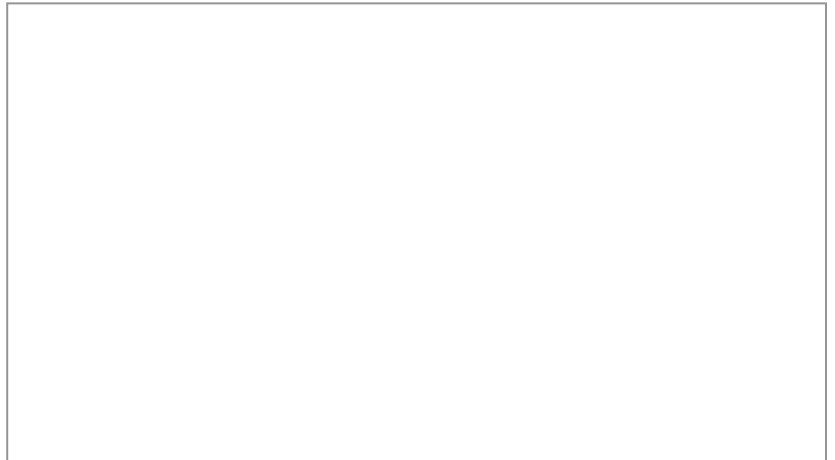

6. mamá y papá

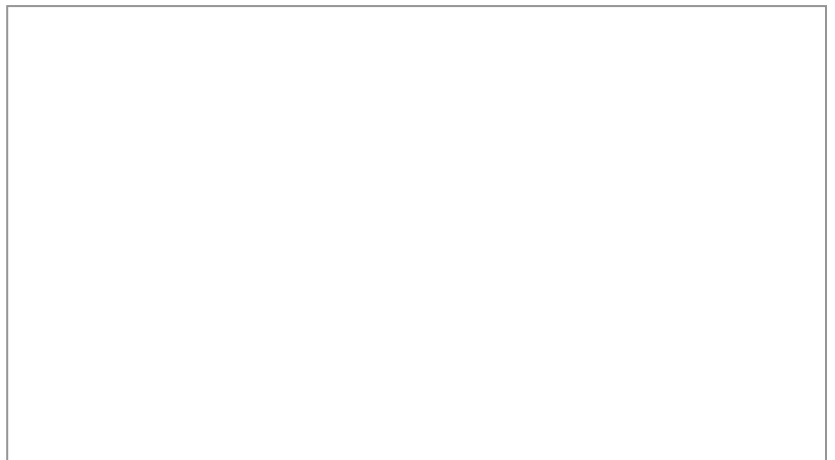

Nombre: _____

Fecha: _____

7.9

Página de actividades

La sopa de Pam

Pam toma sopa.



Pam toma sopa
con papá.



Pam toma sopa con mamá.

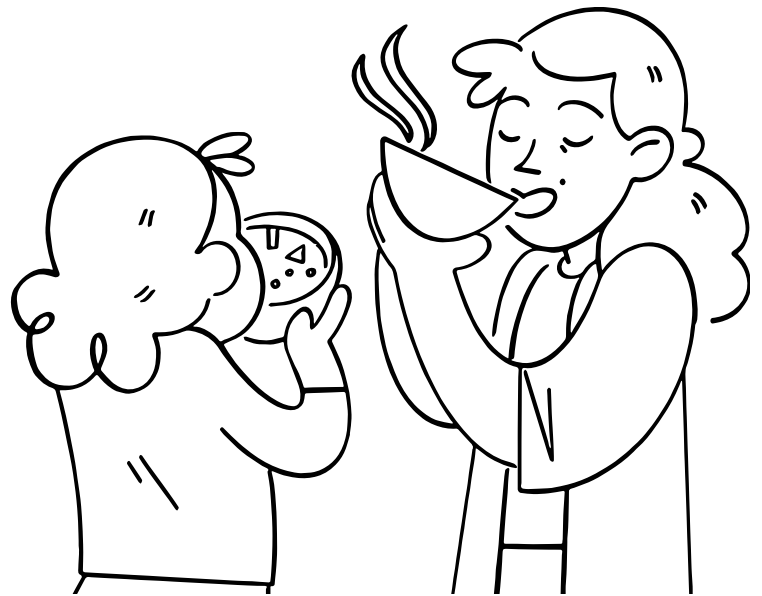

Pam toma sopa en la sala.

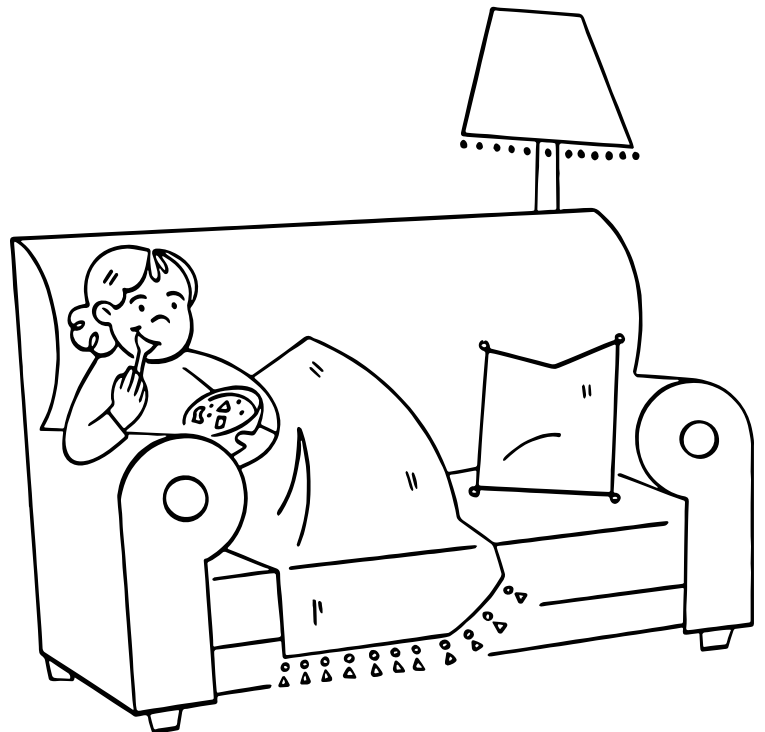

Nombre: _____

Fecha: _____

7.10

Página de actividades

El mono de Pam

Pam ama a su mono, Memé.

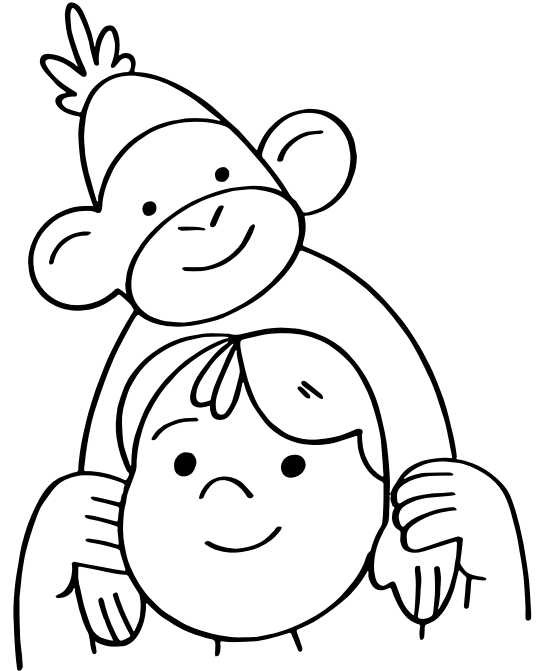

Pam salta con Memé.

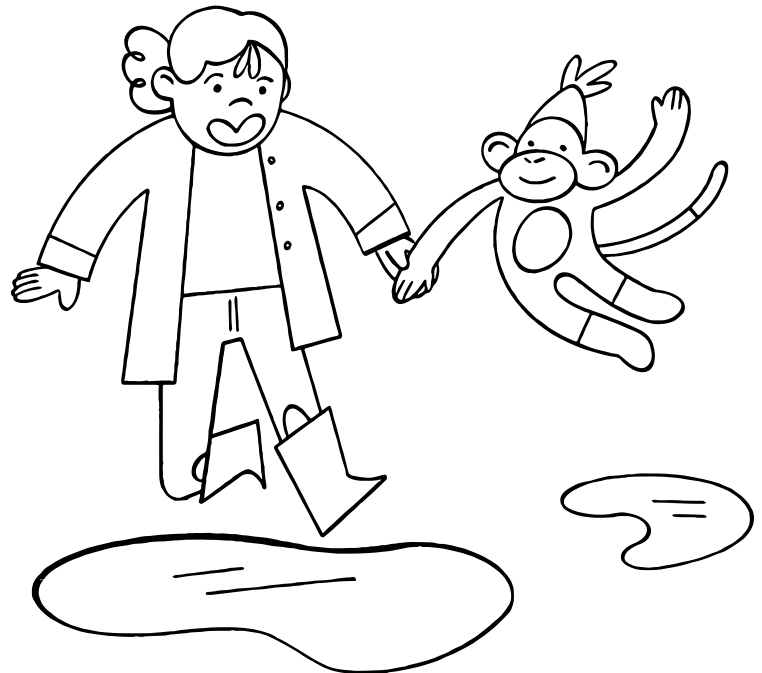

Pam canta con
Memé.



Pam duerme con
Memé.



Nombre: _____

Fecha: _____

8.1

Página de actividades

Mis papás

Susana es mi mamá y
Pepe es mi papá.

Mi nombre es Dana y
mi mascota es Nala.

En el día mi mamá
pasea a Nala y mi
papá limpia el patio.

Yo leo un libro de
sapos y leones.



Mi papá, mi mamá,
Nala y yo nos amamos
mucho.

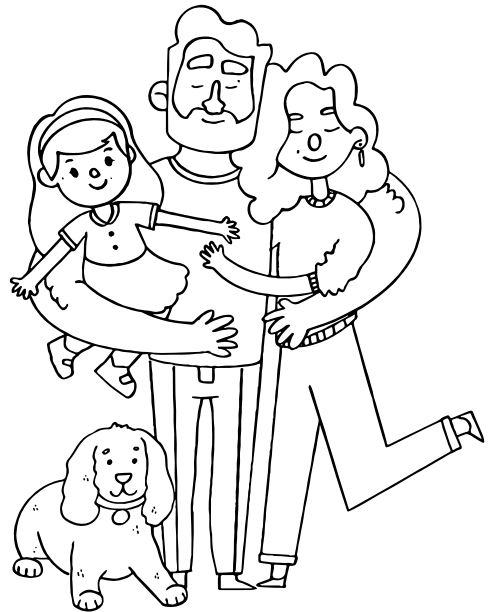

Nombre: _____

Fecha: _____

8.2

Página de actividades

Lola y el pan

Lola hace pan y pasteles.

Tomás le pidió un pastel de limón.

Lidia le pidió unas donas.

Lola pesa la masa en la mesa y pela los limones.



¡El pastel, las donas y unos panes están listos!



Nombre: _____

Fecha: _____

8.3

Página de actividades

1. una mano



2. la sopa

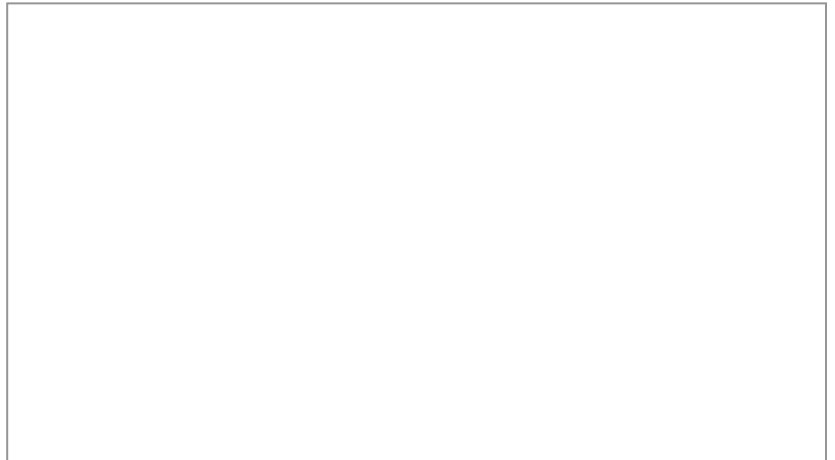

3. los limones
en la mesa

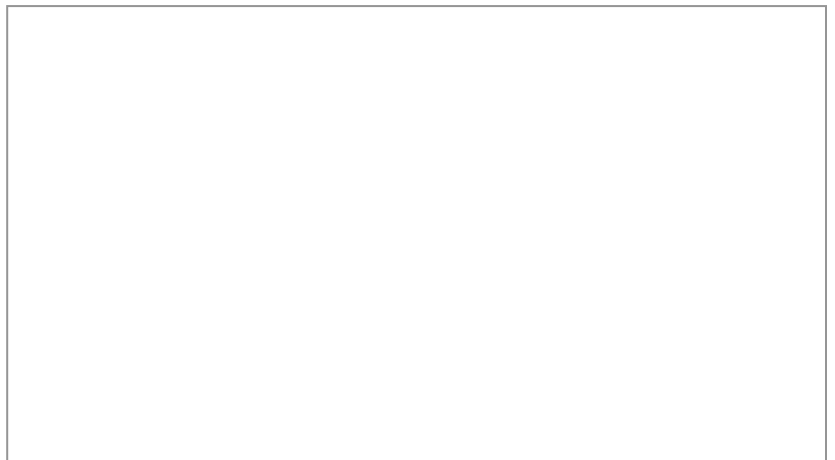

Instrucciones: Pida a los estudiantes que hagan un dibujo de cada frase.

4. pelo liso



5. oso grande

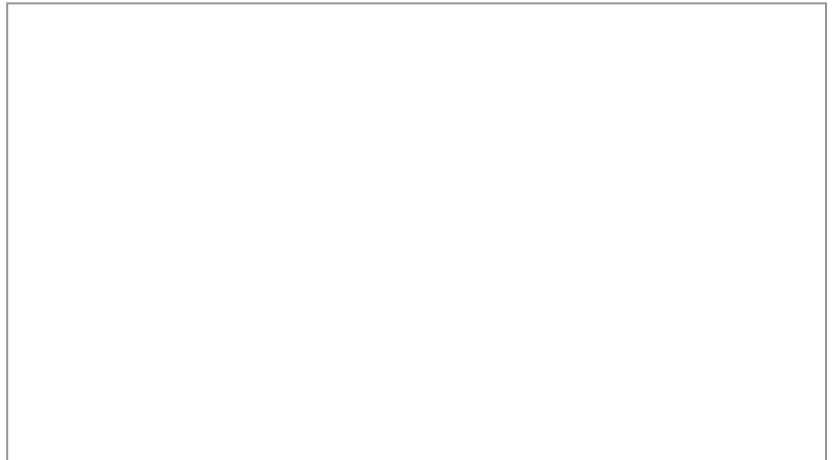

6. el sol y la luna

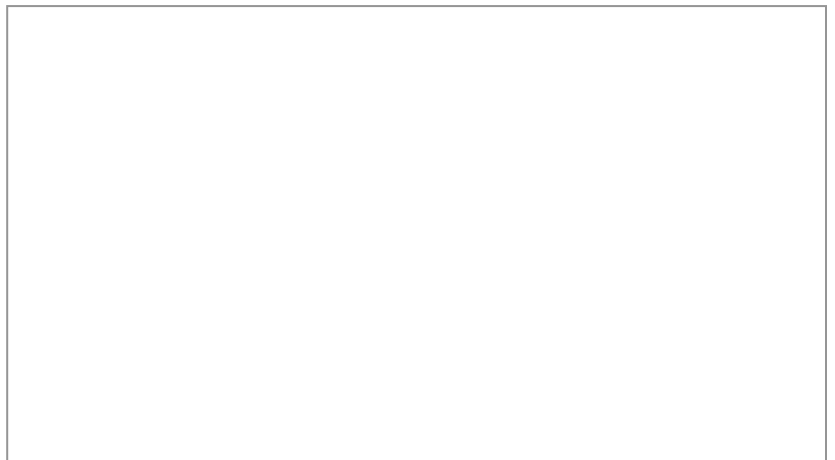

Nombre: _____

Fecha: _____

8.4

Página de actividades

Los animales

El sol sale en
la loma.

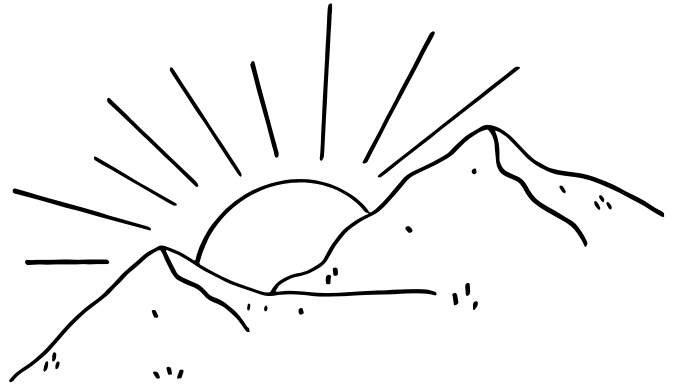

Los animales
salen a pasear.

El león se asoma.

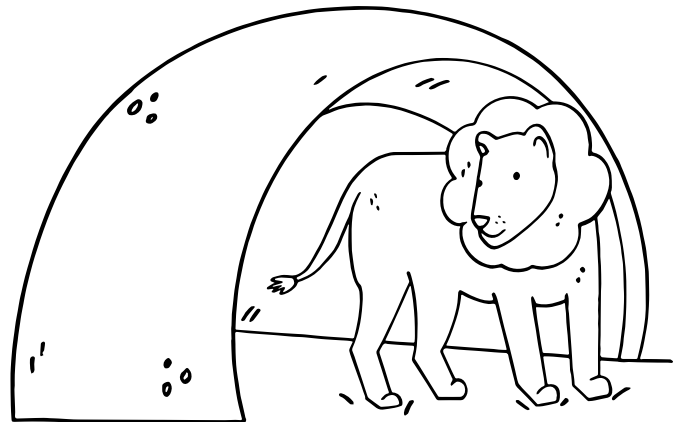

El sapo nada.

El oso mira su miel.

El puma pasea.

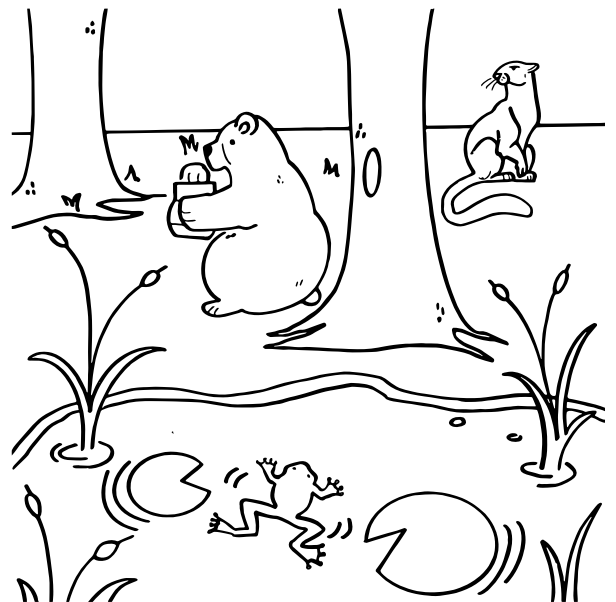

Nombre: _____

Fecha: _____

8.5

Página de actividades

Dodi, el duende

Dodi es un duende.

Dodi come sopa de papas y sopa de lima.

A Dodi le duele un dedo.

Dodi lame su mano.

Una paloma mira a Dodi.

La paloma pone pomada al dedo de Dodi.

¡Dodi no tiene dolor!

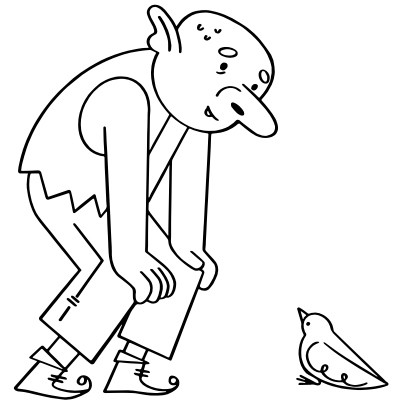

Nombre: _____

Fecha: _____

9.1

Página de actividades

En busca de Nina

1. La familia va de paseo por _____.

la playa

la loma

la ciudad

2. ¿Quién camina con Nina al inicio del cuento?

papá

Dani

mamá

Instrucciones: Pida a los estudiantes que respondan las preguntas escribiendo una marca en el encasillado con la respuesta correcta.

3. ¿Quién corre detrás de Nina cuando se escapa?

Adela

Dani

papá

4. ¿Hacia dónde corre Nina cuando se escapa?

hacia el bosque

hacia otra loma

hacia la casa

Nombre: _____

Fecha: _____

9.1

Página de actividades

Continuación

5. ¿Quién ve primero a Nina antes de ir a buscarla?

Adela

mamá

papá

6. ¿Con quién está Nina cuando la encuentran?

con lobos

con otras llamas

con otra familia

Nombre: _____

Fecha: _____

P1.1

Página de actividades



Instrucciones: Pida a los estudiantes que tracen y copien las letras. Los estudiantes deben repetir los sonidos mientras escriben las letras que los representan.

Nombre: _____

Fecha: _____

P1.2

Página de actividades

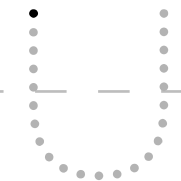
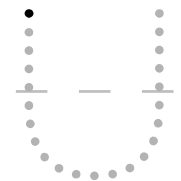
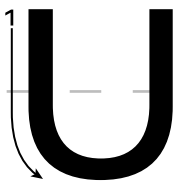
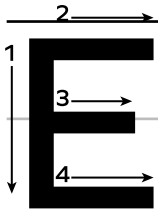
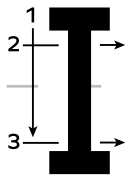
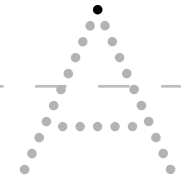
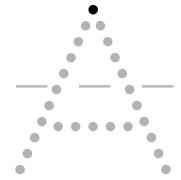
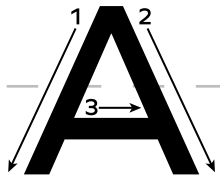
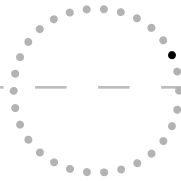
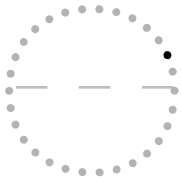
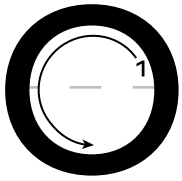

Instrucciones: Pida a los estudiantes que tracen y copien las letras. Los estudiantes deben repetir los sonidos mientras escriben las letras que los representan.

Nombre: _____

Fecha: _____

P1.3

Página de actividades

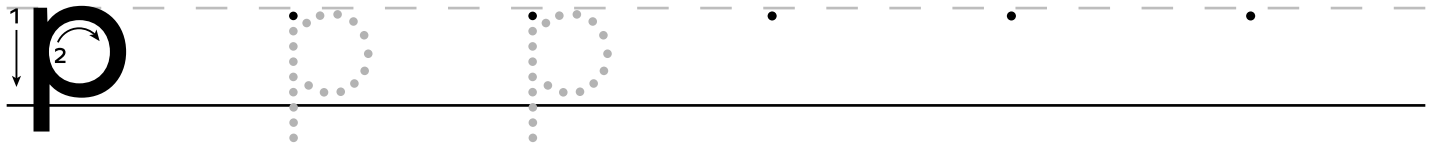

Instrucciones: Pida a los estudiantes que tracen y copien las letras. Los estudiantes deben repetir los sonidos mientras escriben las letras que los representan.

Nombre: _____

Fecha: _____

P1.4

Página de actividades

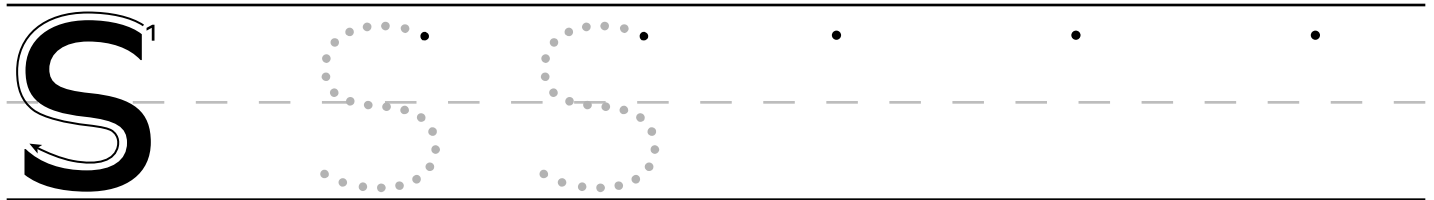
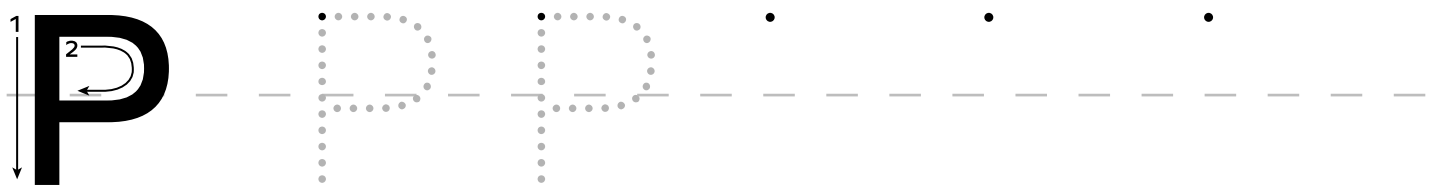
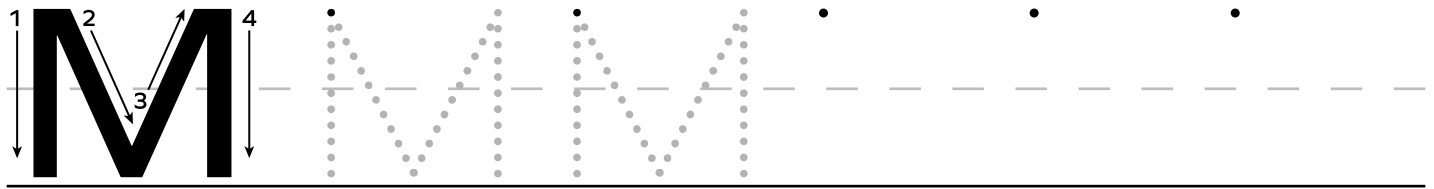

Instrucciones: Pida a los estudiantes que tracen y copien las letras. Los estudiantes deben repetir los sonidos mientras escriben las letras que los representan.

Nombre: _____

Fecha: _____

P1.5

Página de actividades

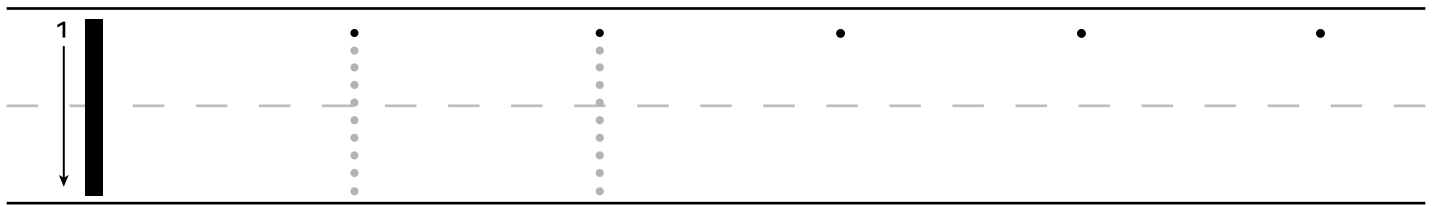

Instrucciones: Pida a los estudiantes que tracen y copien las letras. Los estudiantes deben repetir los sonidos mientras escriben las letras que los representan.

Nombre: _____

Fecha: _____

P1.6

Página de actividades

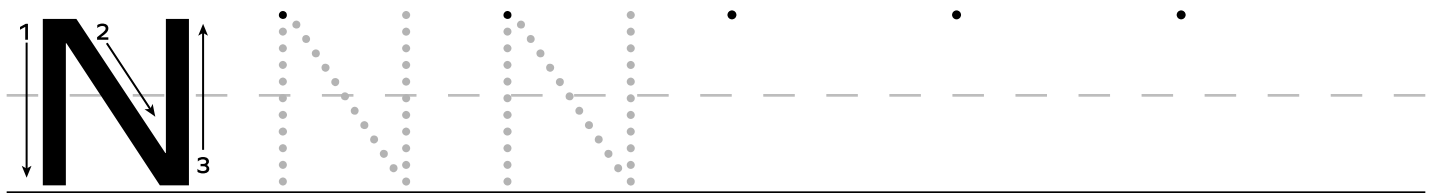
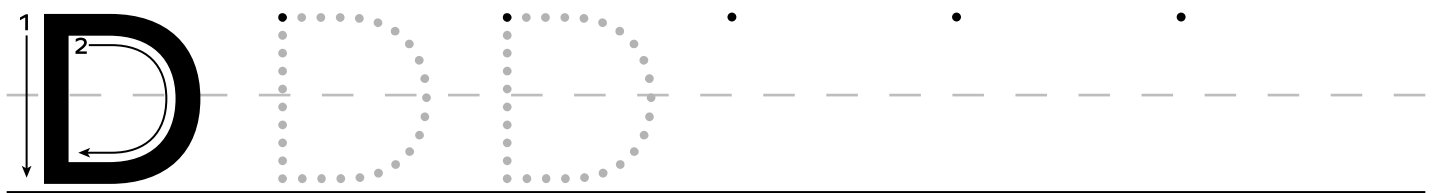
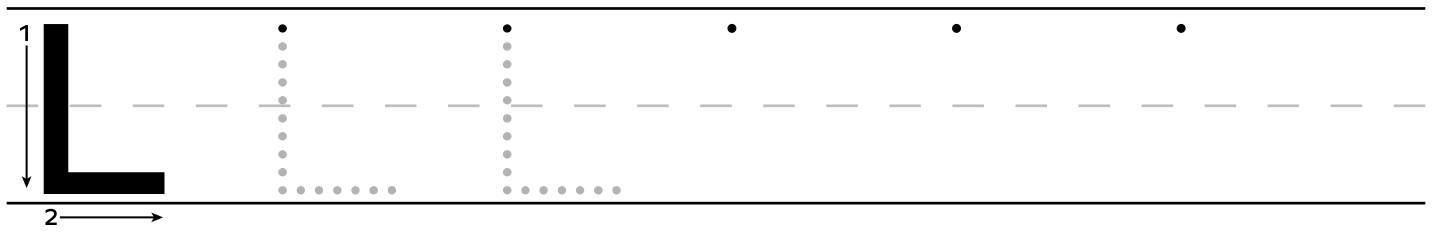

Instrucciones: Pida a los estudiantes que tracen y copien las letras. Los estudiantes deben repetir los sonidos mientras escriben las letras que los representan.

Nombre: _____

Fecha: _____

P1.7

Página de actividades

sapo

sol

mesa

sala

mamá

palo

1. el _____ rugoso

2. la _____ de madera

3. el _____ amarillo

Instrucciones: Pida a los estudiantes que lean las palabras en la parte superior. Luego, pídale que completen cada frase con la palabra correspondiente.

4. la _____ bonita

5. el _____ del perro

6. la _____ de tela

Nombre: _____

Fecha: _____

P1.8

Página de actividades

nudo

duna

falda

pila

nido

mimo

1. el _____ del circo

2. el _____ del hilo

3. la _____ de arena

Instrucciones: Pida a los estudiantes que lean las palabras en la parte superior. Luego, pídale que completen cada frase con la palabra correspondiente.

4. la _____ corta

5. la _____ de agua

6. el _____ del ave

Nombre: _____

Fecha: _____

P1.9

Página de actividades

escuela

agua

lavar

día

salsa

Mañana

1. Todos los días vamos a la

_____ a aprender.

2. Me gusta mi hamburguesa con

_____ de tomate.

3. El viernes fue un _____
soleado.

Instrucciones: Pida a los estudiantes que lean las palabras comunes y las oraciones. Luego, pídale que completen cada oración con la palabra común correspondiente.

4. _____ será un
día lluvioso.

5. Por fin papá va a _____
su auto.

6. Siempre nos dan _____
fresca en la escuela.

Nombre: _____

Fecha: _____

P1.10

Página de actividades

En la loma

1. Dani y su familia fueron a la loma a...

conversar.

comer.

alimentar a las llamas.

2. ¿Dani pudo alimentar a una llama?

Sí

No

Instrucciones: Pida a los estudiantes que vuelvan a leer el capítulo “En la loma” y respondan los puntos 1 a 3. Luego, pídale que marquen los sustantivos que nombran un objeto en el punto 4, los sustantivos que nombran a una persona en el punto 5 y todos los sustantivos en el punto 6.

3. Cuando Nina se comió el pan, los papás de Dani...

se enojaron.

le dieron otro pan a Nina.

se pusieron contentos.

4. Pipa Dani Nina loma pan

5. papá pizza regaño azul mantel

6. con sol verde plato Dani

Nombre: _____

Fecha: _____

En la loma

1. ¿Por qué Nina hizo enojar a papá y a mamá?

Nina los hizo enojar porque _____

2. ¿Por qué se ríen Dani y Adela?

Se ríen porque _____

Instrucciones: Pida a los estudiantes que vuelvan a leer el capítulo y que respondan las preguntas.

3. ¿A dónde fueron Dani y su familia?

Fueron a _____

Nombre: _____

Fecha: _____

P1.12

Página de actividades

En la loma

1. ¿Qué le dio Dani a Nina?

Le dio _____

2. ¿Por qué Nina no debió comer el pan?

Nina no debió comer el pan porque

Instrucciones: Pida a los estudiantes que vuelvan a leer el capítulo y que respondan las preguntas.

3. ¿Por qué Nina está contenta al final del capítulo?

Está contenta porque _____

4. ¿Qué hizo Dani para contentar a Nina?

Dani _____

Nombre: _____

Fecha: _____

P1.13

Página de actividades

En la loma

Dani y Adela ponen los platos.

Nina se come un pan.

Dani y su familia van a comer en la loma.

Mamá y papá se enojan.

Instrucciones: Pida a los estudiantes que copien o peguen las oraciones en la Página de actividades P1.14 en el orden correcto.

Nombre: _____

Fecha: _____

P1.14

Página de actividades

Instrucciones: Pida a los estudiantes que peguen las oraciones de la Página de actividades P1.13 en el orden correcto. Luego, pídale que ilustren cada oración.

Nombre: _____

Fecha: _____

P1.15

Página de actividades

En la loma

Nina ya está contenta.

Entonces Dani se acerca a Nina.

Dani come pepinos.

Mamá pone la comida en
los platos.

Instrucciones: Pida a los estudiantes que copien o peguen las oraciones en la Página de actividades P1.16 en el orden correcto.

Nombre: _____

Fecha: _____

P1.16

Página de actividades

Instrucciones: Pida a los estudiantes que peguen las oraciones de la Página de actividades P1.15 en el orden correcto. Luego, pídale que ilustren cada oración.

Nombre: _____

Fecha: _____

P1.17

Página de actividades

Planilla para Hilo de abecedario

E																					n
u																					S
A																					I
o																					D
I																					P
e																					m
O																					d
a																					N
U																					L
i																					S

Instrucciones: Pida a los estudiantes que conecten las letras en orden alfabético usando un lápiz o un hilo.

Nombre: _____

Fecha: _____

P1.18

Página de actividades

o • m • L • I

S • A • D • a • P

N • u • e • n

U • E • d • i

E • a • s • M • p

Instrucciones: Pida a los estudiantes que conecten las letras en orden alfabético y que digan el nombre de las letras en voz alta.

Nombre: _____

Fecha: _____

P1.19

Página de actividades

Planilla para Hilo de mayúsculas

A		e
M		i
S		n
L		o
P		l
U		s
D		a
E		p
O		u
T		d
I		t
N		m

Instrucciones: Pida a los estudiantes que conecten las letras minúsculas con las letras mayúsculas en orden alfabético usando un lápiz o un hilo.

Nombre: _____

Fecha: _____

10.1

Página de actividades

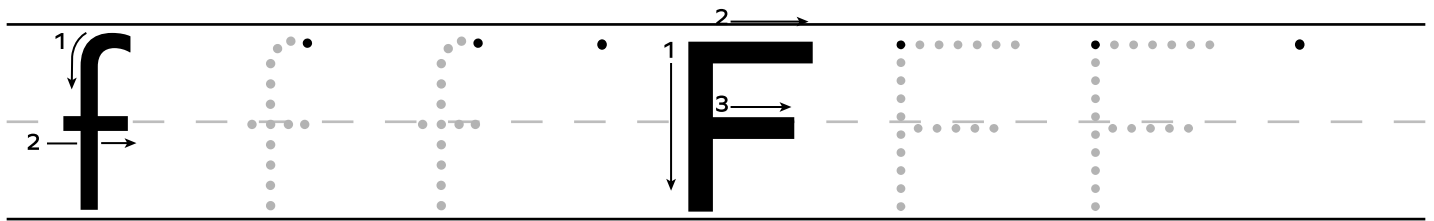
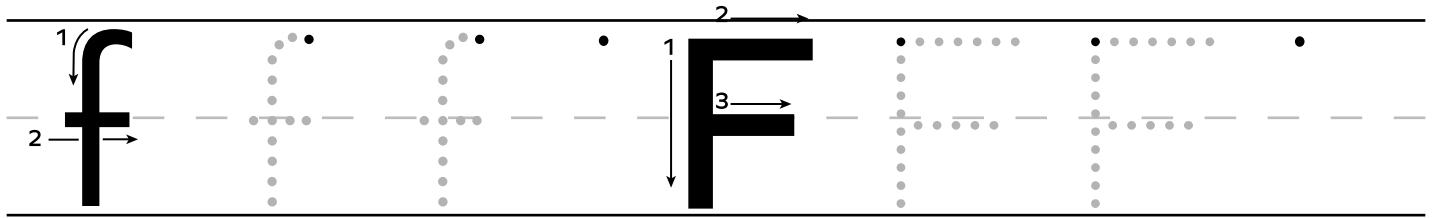

Instrucciones: Pida a los estudiantes que tracen y copien las letras. Los estudiantes deben repetir los sonidos mientras escriben las letras que los representan.

Nombre: _____

Fecha: _____

10.2

Página de actividades

falda

foca

fila

flan





Instrucciones: Pida a los estudiantes que escriban cada palabra debajo del dibujo correspondiente.

Nombre: _____

Fecha: _____

10.3

Para llevar a casa

Estimada familia:

Pida al estudiante que recorte las tarjetas de letras y forme la palabra *fin*. Luego, pídale que lea la palabra, letra por letra. Repita con las siguientes palabras: *fin, fondo, fino, fila, falda*.

	f	o	n	a
	d	i	d	l
	a	r	c	o

Nombre: _____

Fecha: _____

11.1

Página de actividades

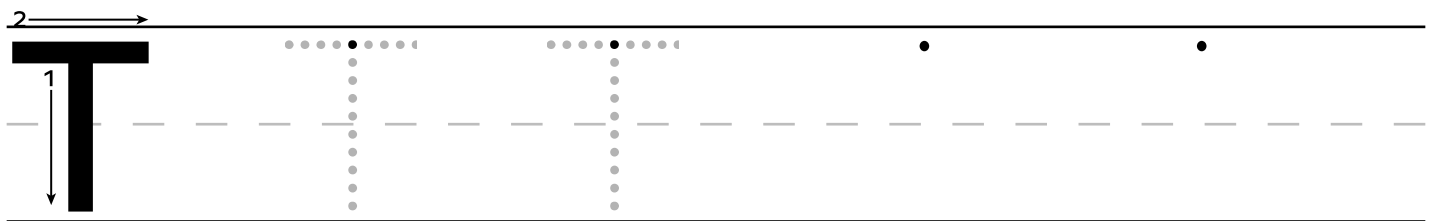
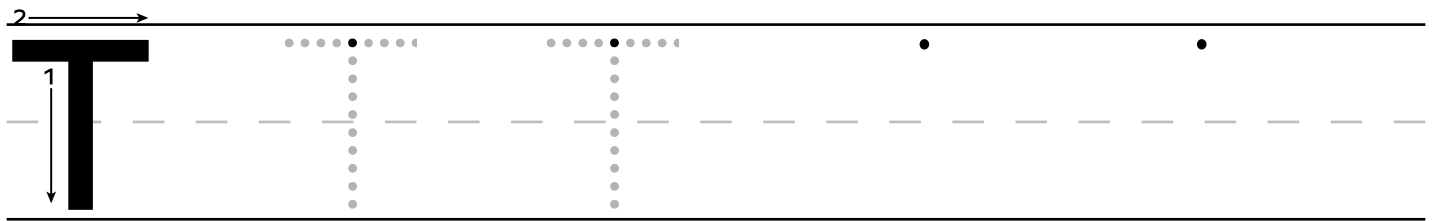
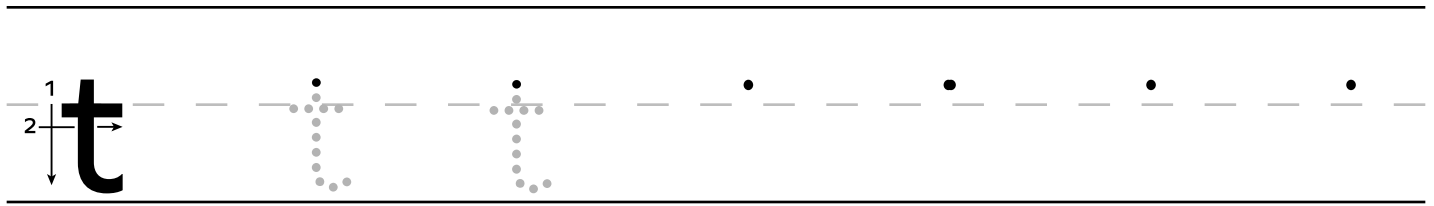
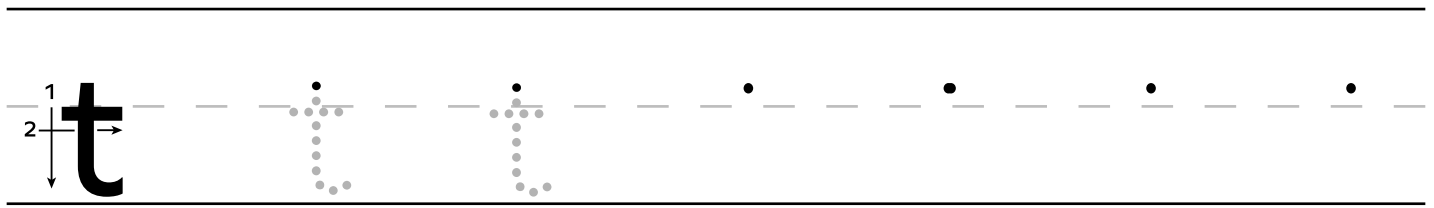

Instrucciones: Pida a los estudiantes que tracen y copien las letras. Los estudiantes deben pronunciar el sonido mientras escriben las letras.

Nombre: _____

Fecha: _____

11.2

Página de actividades

tortuga

tiburón



tigre

taza



tren

tronco









Instrucciones: Pida a los estudiantes que escriban cada palabra debajo de la imagen correspondiente.

Nombre: _____

Fecha: _____

11.3

Para llevar a casa

Estimada familia:

Pida a su estudiante que recorte las tarjetas de letras y forme la palabra *tomar*. Pídale que lea la palabra, sonido por sonido. Repita con las siguientes palabras: *taza*, *trozo*, *tallo*, *tronco*.

	t	o	n	a
	z	l	e	o
	a	r	c	m

Nombre: _____

Fecha: _____

12.1

Página de actividades

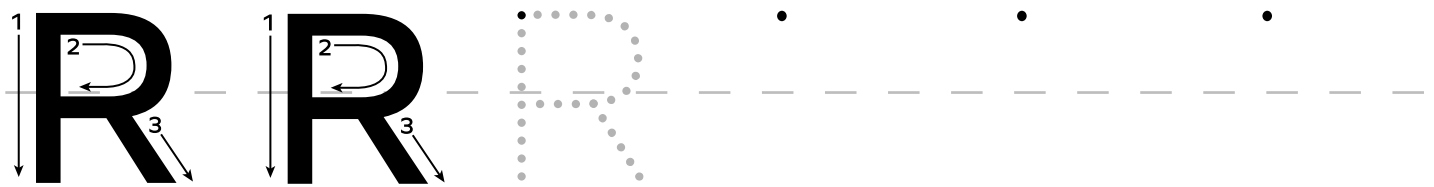
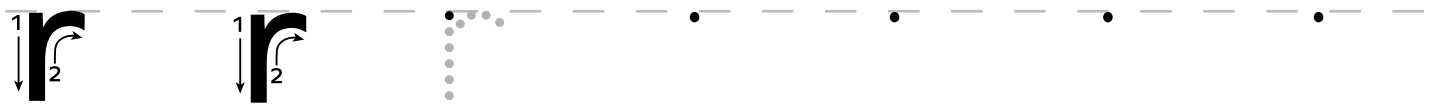
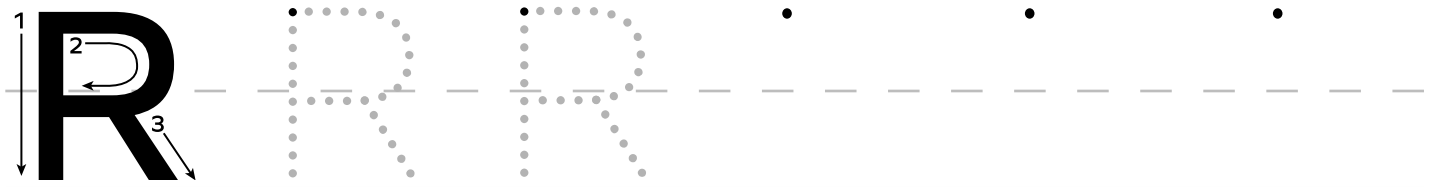
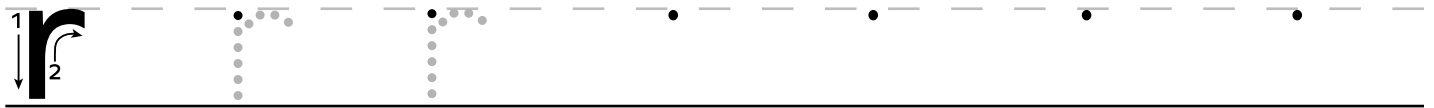
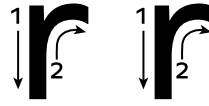
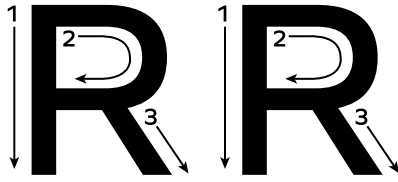

Instrucciones: Los estudiantes trazan y copian las letras. Luego repiten los sonidos mientras escriben las letras que los representan.

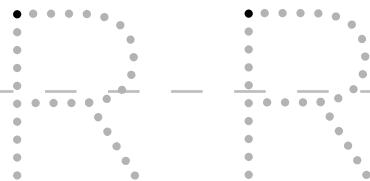
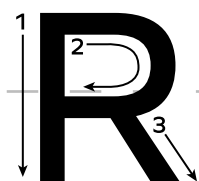
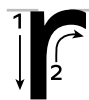

Nombre: _____

Fecha: _____

12.2

Página de actividades

rana

ratón

perro

rosa

1.

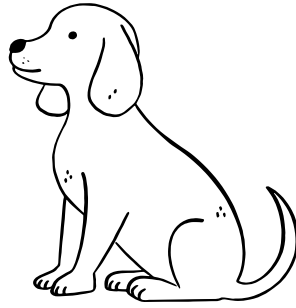

2.

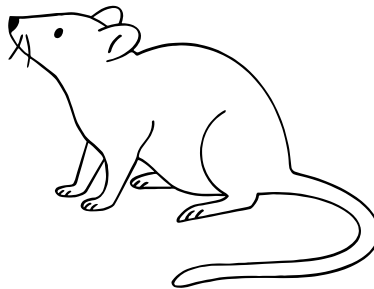

Instrucciones: Pida a los estudiantes que escriban cada palabra debajo de la imagen correspondiente.

3.

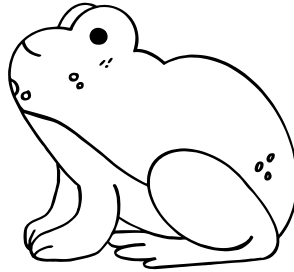

4.



Nombre: _____

Fecha: _____

13.1

Página de actividades

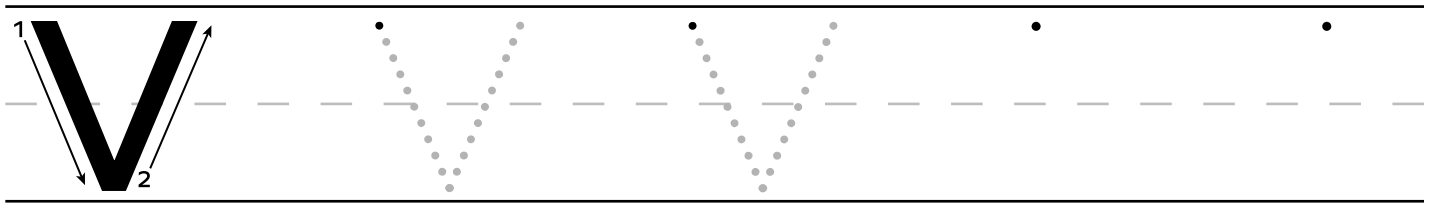
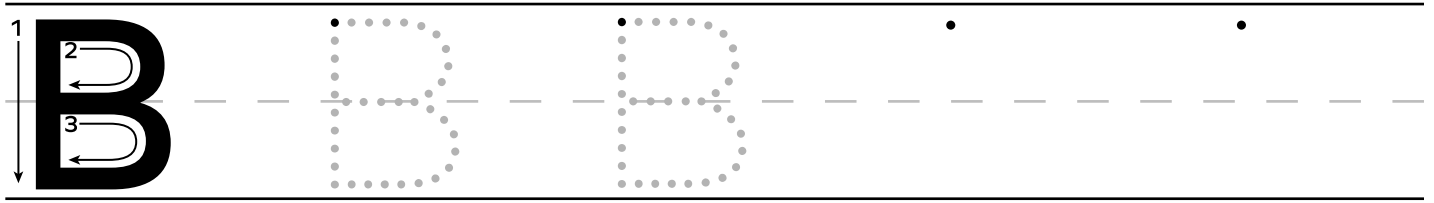
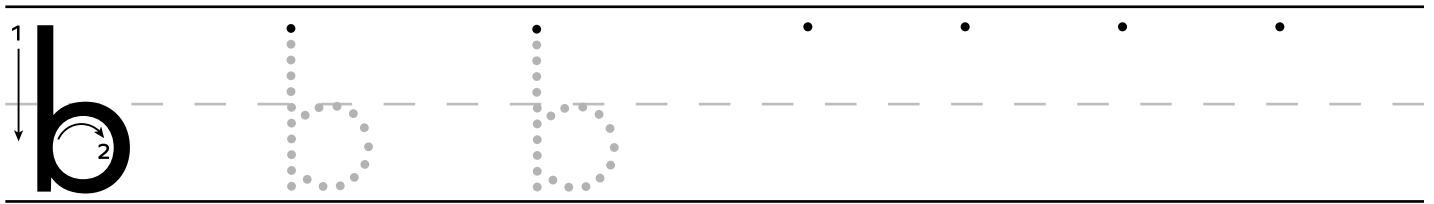
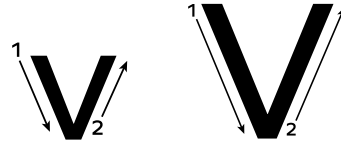
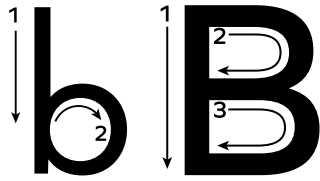

Instrucciones: Pida a los estudiantes que tracen y copien las letras. Los estudiantes deben pronunciar el sonido mientras escriben las letras.

Nombre: _____

Fecha: _____

13.2

Página de actividades

burro

bebé

venado

vaca

violín

botas





Instrucciones: Pida a los estudiantes que lean en voz alta cada palabra en negrilla. Los estudiantes deben decir en voz alta el nombre del animal u objeto que aparece en cada imagen y escribirlo debajo de cada una. A continuación, deben decir dónde está cada una de las imágenes respecto a otra imagen (por ejemplo, arriba, al lado, etc.).



Nombre: _____

Fecha: _____

13.3

Para llevar a casa

Estimada familia:

Pida al estudiante que recorte las tarjetas de palabras para formar frases y oraciones. Puede pedirle que copie las frases en una hoja de papel. Modificaciones: forme usted las frases u oraciones y pídale a su estudiante que las lea.



voy

yo

es

llora

el

vuela

a

bebé

casa

Belén

bajo

ave

vendedora

mi

hermana

estudiante

la

bonito

burro

tiene

una

Nombre: _____

Fecha: _____

14.1

Página de actividades

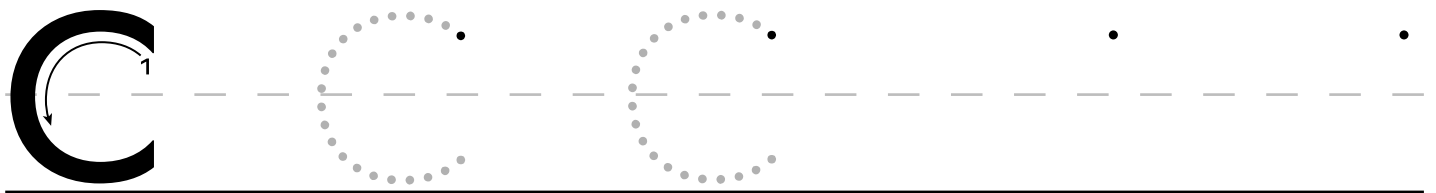

Instrucciones: Pida a los estudiantes que tracen y copien las letras. Los estudiantes deben pronunciar el sonido mientras escriben las letras.

Nombre: _____

Fecha: _____

14.2

Página de actividades

cuna
cama



café
copo

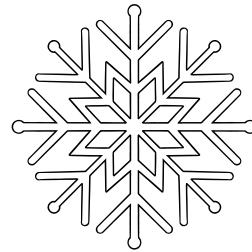

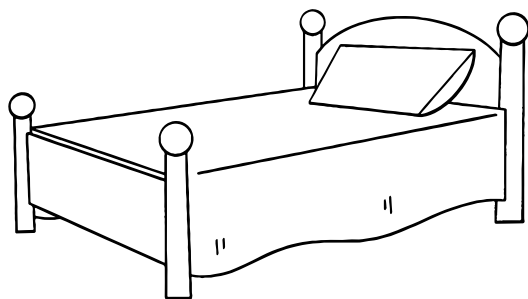

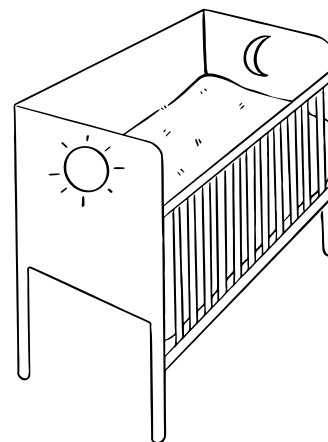

Instrucciones: Pida a los estudiantes que lean las palabras en negrilla. Luego, pídale que escriban cada palabra debajo de la imagen correspondiente.

Nombre: _____

Fecha: _____

15.1

Página de actividades

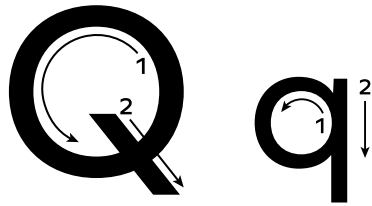

q
Queso

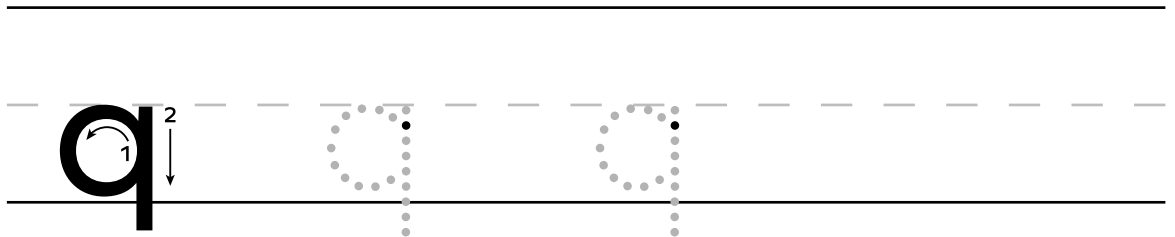

q
Quince

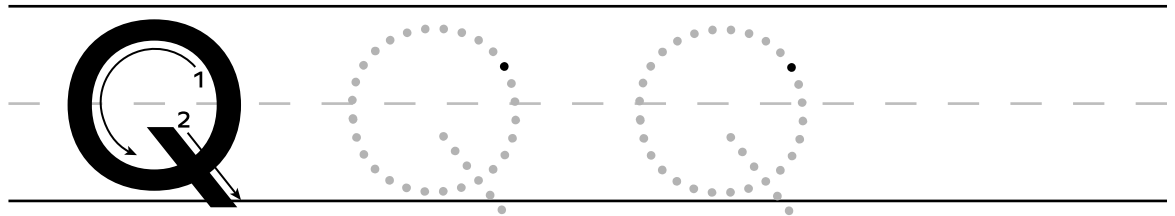

Instrucciones: Pida a los estudiantes que tracen y copien las letras. Los estudiantes deben repetir los sonidos mientras escriben las letras que los representan.

Nombre: _____

Fecha: _____

15.2

Página de actividades

queso

parque

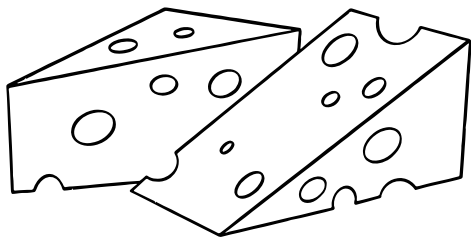

quince

mantequilla

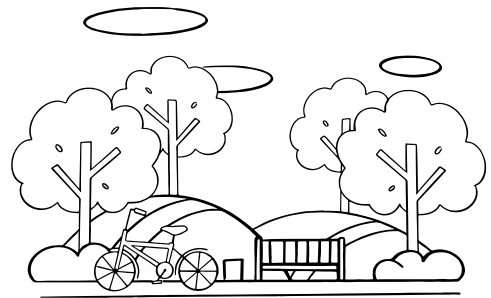

15

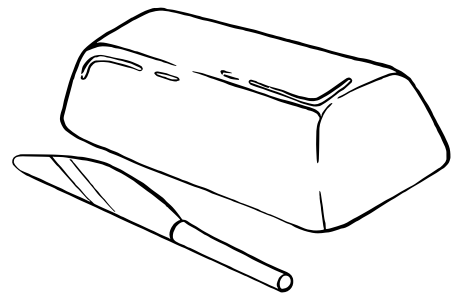

Instrucciones: Pida a los estudiantes que escriban cada palabra debajo de la imagen que le corresponde.

Nombre: _____

Fecha: _____

15.3

Para llevar a casa

Estimada familia:

Pida a su estudiante que recorte las tarjetas de palabras y las ordene para formar frases. Puede pedirle que copie las frases en una hoja. Modificación: ordene usted las tarjetas y pida a su estudiante que lea las frases. Guarde las tarjetas para prácticas futuras.



y

tiene

lindo

lento

corre

triste

salta

patas

verde

perro

sapo

carro

es

está

sí

Nombre: _____

Fecha: _____

16.1

Página de actividades

Letra: *r, R*

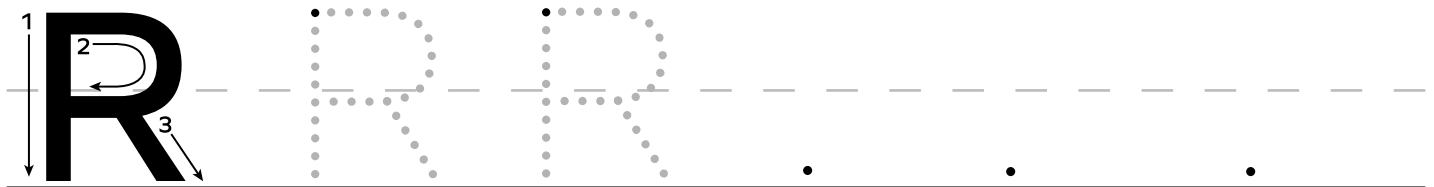

Palabra: *pera*

Instrucciones: Pida a los estudiantes que tracen y copien las letras y la palabra. Los estudiantes deben pronunciar los sonidos mientras escriben las letras.

Nombre: _____

Fecha: _____

16.2

Página de actividades

1. ratón

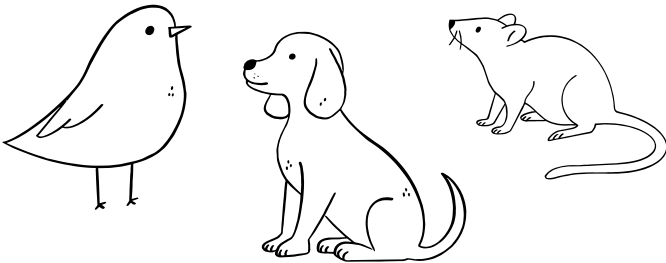

2. rosa



3. regalo

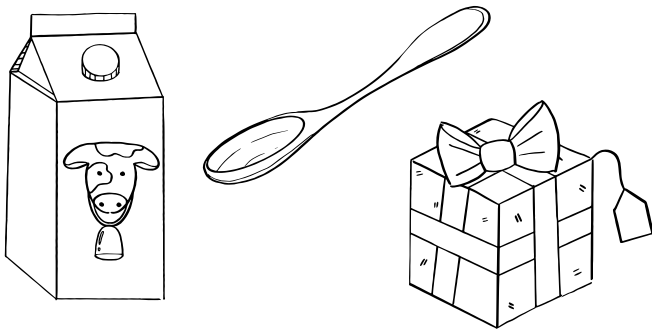

4. rana

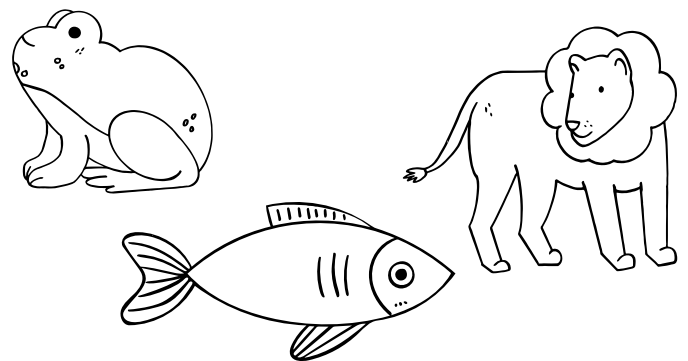

Instrucciones: Pida a los estudiantes que encierren en un círculo la imagen correcta y que escriban cada palabra en el espacio provisto.

Nombre: _____

Fecha: _____

17.1

Página de actividades

Letra: 'l' 'L'

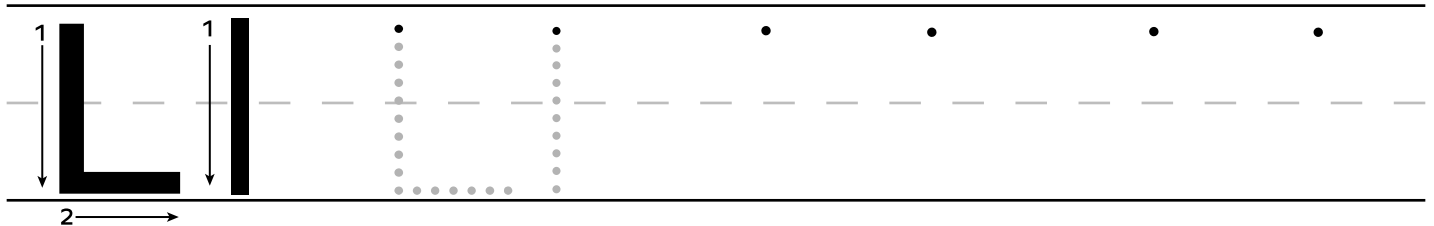
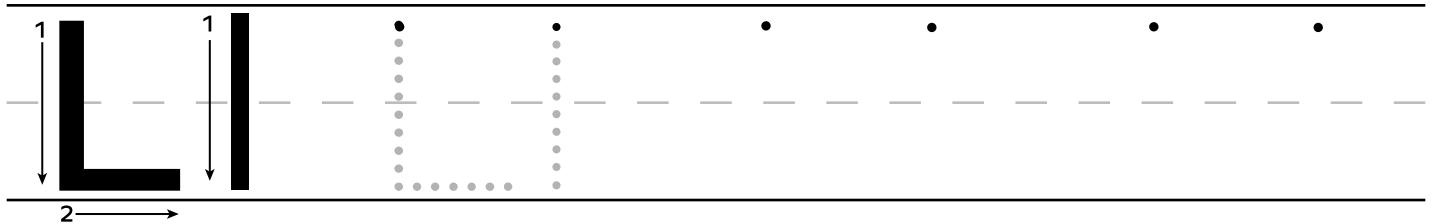
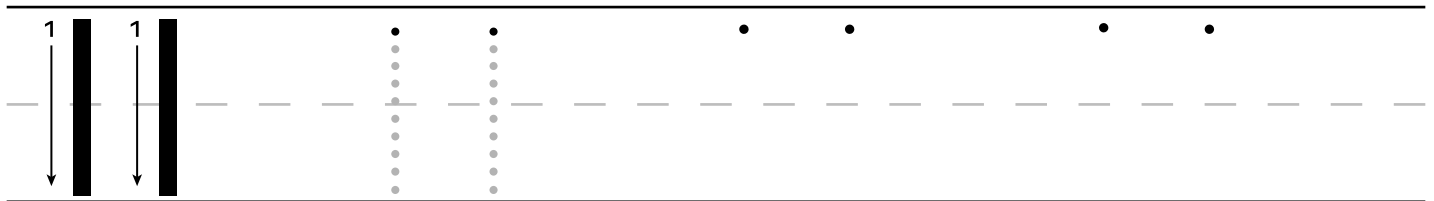
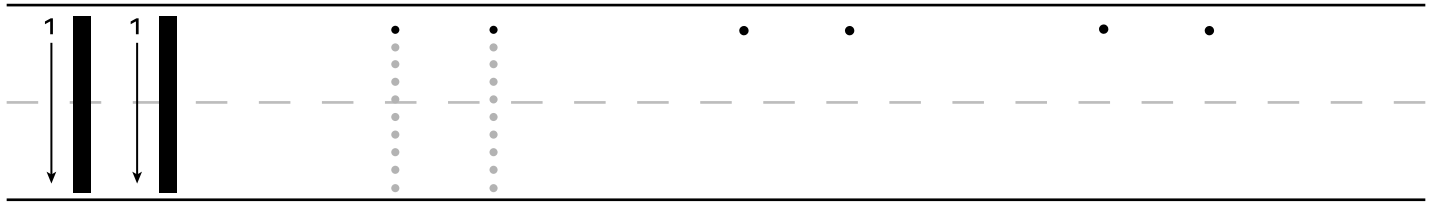

Instrucciones: Pida a los estudiantes que tracen y copien las letras. Los estudiantes deben pronunciar los sonidos mientras escriben las letras.

Nombre: _____

Fecha: _____

17.2

Página de actividades

1. lluvia

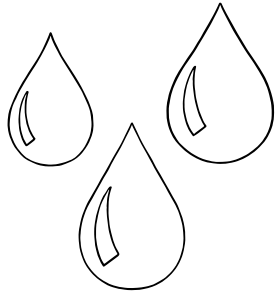

2. silla

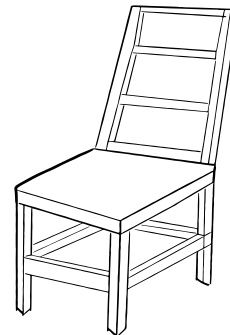

3. gallina

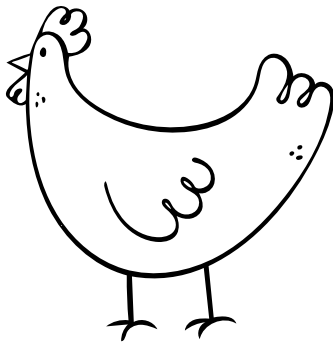

4. llave

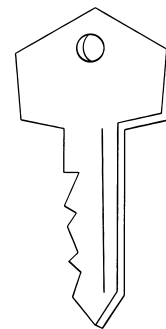

Instrucciones: Pida a los estudiantes que escriban cada palabra debajo de la imagen correspondiente.

Nombre: _____

Fecha: _____

17.3

Para llevar a casa

Estimada familia:

Su estudiante ha aprendido a leer palabras de vocabulario esencial. Pídale que lea las palabras en negrilla y las oraciones a continuación y que complete cada oración con la palabra correspondiente.

Adicional: Pida a su estudiante que copie las oraciones completadas en una hoja de papel o díctele las oraciones.

amarillo

silla

lluvia

calle

1. Tengo un carro

_____.

2. Me siento en la _____
de madera.

3. Los autos transitan por la

4. Mamá y yo paseamos bajo la

_____ con sombrilla.

Nombre: _____

Fecha: _____

18.1

Página de actividades

1. tomate foca familia balón

2. cabello vela perro casa

3. fuente rata cosa pera

4. llave burrito felino queso

Instrucciones: Pida a los estudiantes que encierren en un círculo las palabras de cada fila mientras usted las menciona.

Nombre: _____

Fecha: _____

18.2

Página de actividades

1. La llama vive en el desierto.
2. Mi casa está en el campo.
3. La luna llena ilumina tu cara.
4. Mi madre compra tomates todos los días.
5. Mi vecino juega muy bien al béisbol.

Instrucciones: Pida a los estudiantes que encierren en un círculo las palabras que contengan alguna letra que represente uno de los sonidos repasados en las lecciones 11-17: *f, t, r, rr, b, v, c, q, ll*.

Nombre: _____

Fecha: _____

18.3

Página de actividades

1.

Handwriting practice lines for item 1, consisting of a solid top line, a dashed middle line, and a solid bottom line.

2.

Handwriting practice lines for item 2, consisting of a solid top line, a dashed middle line, and a solid bottom line.

3.

Handwriting practice lines for item 3, consisting of a solid top line, a dashed middle line, and a solid bottom line.

Instrucciones: Pida a los estudiantes que escriban las palabras que usted les dicta.

4.

5.

Nombre: _____

Fecha: _____

18.4

Página de actividades

La luna llena

1. ¿Dónde estaban Nina y Danilo?

- A. en el parque
- B. en el corral de las llamas
- C. junto a las vacas

2. ¿A dónde va a dormir Danilo?

- A. al corral
- B. al bosque
- C. a la casa

Instrucciones: Pida a los estudiantes que respondan las preguntas encerrando en un círculo la opción correcta.

3. ¿A dónde duerme Nina?

- A. en su casa
- B. en el corral
- C. en el césped

4. ¿Quiénes duermen en la casa?

- A. Nina y Danilo
- B. Adela, Danilo, mamá y papá
- C. Danilo, Nina, mamá y papá

5. Nina es...















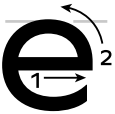









- A. una niña
- B. una mamá
- C. una llama

Nombre: _____

Fecha: _____

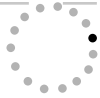
P2.1

Página de actividades





Instrucciones: Pida a los estudiantes que tracen y copien las letras. Los estudiantes deben repetir los sonidos mientras escriben las letras que los representan.



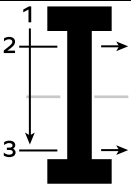

Nombre: _____



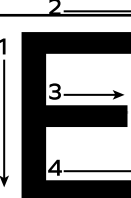

Fecha: _____



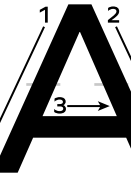
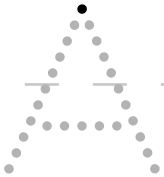

P2.2



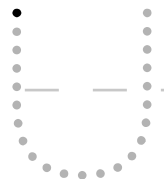

Página de actividades

				
---	---	---	---	---

				
---	---	---	---	---

				
--	--	---	---	---

				
---	---	---	--	---

				
---	---	---	---	---















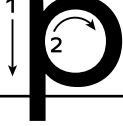









Instrucciones: Pida a los estudiantes que tracen y copien las letras. Los estudiantes deben repetir los sonidos mientras escriben las letras que los representan.

Nombre: _____

Fecha: _____

P2.3

Página de actividades











Instrucciones: Pida a los estudiantes que tracen y copien las letras. Los estudiantes deben repetir los sonidos mientras escriben las letras que los representan.

Nombre: _____

Fecha: _____

P2.4

Página de actividades

		•	•	•
		•	•	•
		•	•	•
		•	•	•
		•	•	•











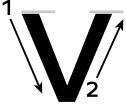









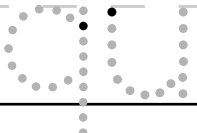



Instrucciones: Pida a los estudiantes que tracen y copien las letras. Los estudiantes deben repetir los sonidos mientras escriben las letras que los representan.

Nombre: _____

Fecha: _____

P2.5

Página de actividades

Instrucciones: Pida a los estudiantes que tracen y copien las letras. Los estudiantes deben repetir los sonidos mientras escriben las letras que los representan.

Nombre: _____

Fecha: _____

P2.6

Página de actividades

Moldes para la actividad Laguna de pesca

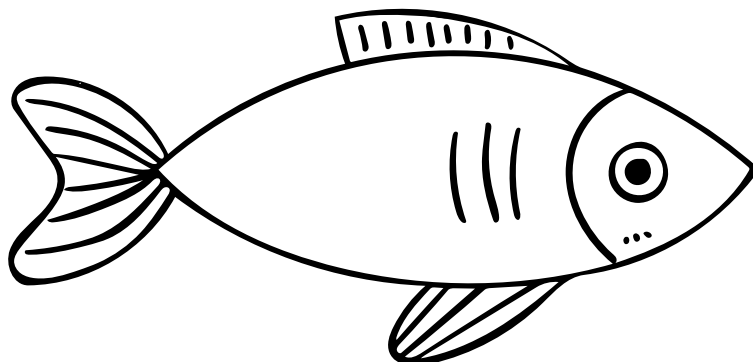
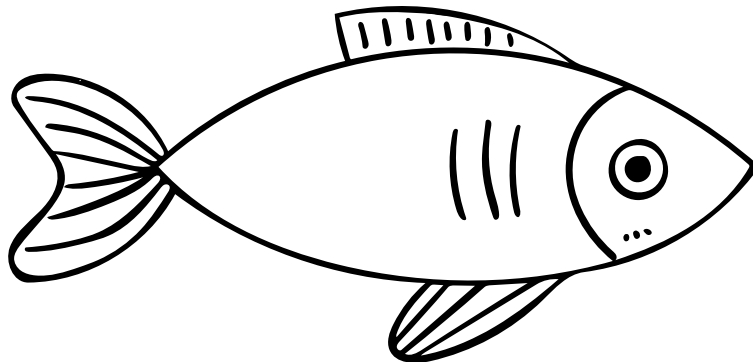
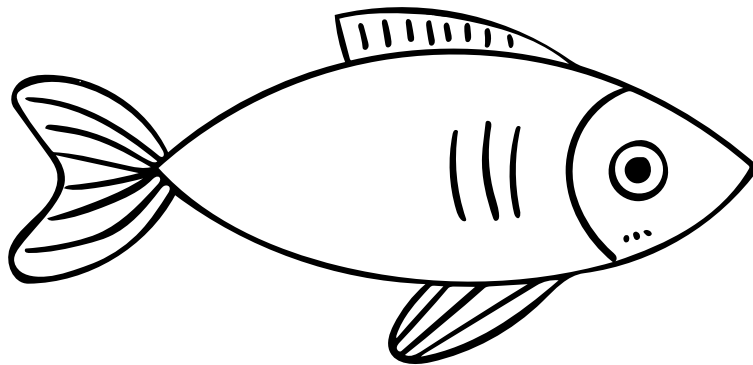

Nombre: _____

Fecha: _____

P2.7

Para llevar a casa

Estimada familia:

Ayude al estudiante a recortar las tarjetas de palabras que aparecen en esta página. Luego, pídale que las ordene para formar frases. Para extender la actividad, pídale que copie las frases en una hoja de papel. Para modificar la actividad, ordene las tarjetas usted mismo y pida al estudiante que lea las frases. Conserve las tarjetas para prácticas futuras.



afuera

el

vaca

frío

helado

está

la

fuego

quemado

calor

grande

hace

Nombre: _____

Fecha: _____

P2.8

Página de actividades

la lluvia

la playa

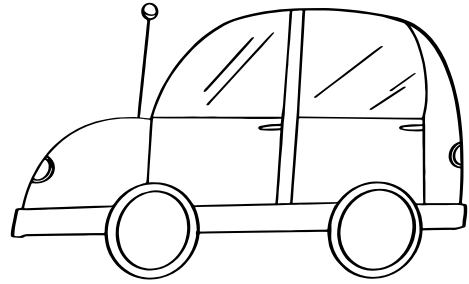
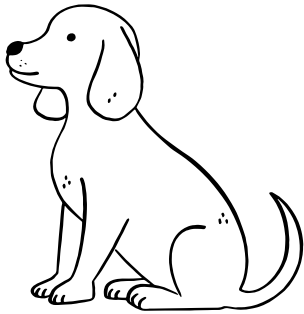

el auto

el perro

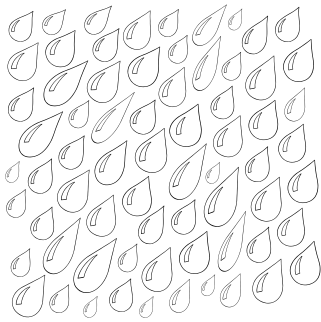

Instrucciones: Pida a los estudiantes que escriban cada frase debajo de la imagen correspondiente.

Nombre: _____

Fecha: _____

P2.9

Página de actividades

cielo

tomate

foca

fuego

fiesta

1. el _____ maduro

2. el _____ intenso

3. el pastel de la _____

Instrucciones: Pida a los estudiantes que lean las palabras y las frases. Luego, pídale que completen cada frase con la palabra correspondiente.

4. La _____ nada en
el mar.

5. un _____ nublado

Nombre: _____

Fecha: _____

P2.10

Página de actividades

sala

lana

día

nubes

salsa

1. el abrigo de _____

2. la _____ de mi casa

3. un taco con _____ picante

4. las _____ en el cielo

5. un _____ de descanso

Instrucciones: Pida a los estudiantes que lean las palabras y las frases. Luego, pídale que completen cada frase con la palabra correspondiente.

Nombre: _____

Fecha: _____

P2.11

Página de actividades



mapa

casa

come

cubo

queso

quince

lluvia

llevar

rosa

calor

perro

llave

Instrucciones: Ayude a los estudiantes a recortar las tarjetas de palabras. Luego, pídeles que creen una frase con cada palabra y que las escriban en una hoja.

Nombre: _____

Fecha: _____

P2.12

Página de actividades

tomate

fuerza

fiesta

tierra

taza

torta

1. Hice una ensalada con

_____.

2. Vamos a mi _____ de
cumpleaños.

3. Las plantas crecen en la

_____.

Instrucciones: Pida a los estudiantes que lean las palabras y las oraciones. Luego, pídale que completen cada oración con la palabra correspondiente.

4. La _____ estaba
muy rica.

5. Daniel tiene mucha

_____.

6. Mi mamá se tomó una

_____ de café.

Instrucciones: Pida a los estudiantes que lean las palabras y las oraciones. Luego, pídale que completen cada oración con la palabra correspondiente.

Nombre: _____

Fecha: _____

P2.13

Página de actividades

correo

carro

rosa

quién

quiero

rey

1. ¿ _____ trajo ensalada?

2. El cartero trajo el _____.

3. Mi papá va al trabajo en su

_____.

Instrucciones: Pida a los estudiantes que lean las palabras y las oraciones. Luego, pídale que completen cada oración con la palabra correspondiente.

4. La _____ es roja.

5. _____ a mi perro.

6. El _____ y la reina
asistieron al baile.

Instrucciones: Pida a los estudiantes que lean las palabras y las oraciones. Luego, pídale que completen cada oración con la palabra correspondiente.

Nombre: _____

Fecha: _____

P2.14

Página de actividades



oso

agua

isla

ola

escuela

uva

carro

perro

rosa

casa

come

cubo

Instrucciones: Ayude a los estudiantes a recortar las tarjetas de palabras. Luego, pídeles que creen una oración con cada palabra y que las escriban en una hoja.

Senior Vice President and General Manager, K-8 Humanities

LaShon Ormond

Chief Product Officer

Alexandra Walsh

Chief Academic Officer

Susan Lambert

Content and Editorial

Elizabeth Wade, PhD, Vice President, Editorial

Genya Devoe, Executive Director

María Oralia Martínez, Associate Director

Patricia Erno, Associate Director

Baria Jennings, EdD, Senior Content Developer

Sean McBride, Content and Instructional Specialist

Christina Cox, Managing Editor

Product and Project Management

Amber Ely, Director, Product

Elisabeth Hartman, Associate Product Manager

Melissa Cherian, Executive Director, Strategic Projects

Catherine Alexander, Associate Director, Project Management

Stephanie Koleda, Senior Project Manager

Leslie Johnson, Director, Commercial Operations

Zara Chaudhury, Project Manager

Patricia Beam Portney, Project Coordinator

Tamara Morris, Project Coordinator

Design and Production

Tory Novikova, Senior Director, Product Design

Erin O'Donnell, Senior Product Design Manager

Texas Contributors

Content and Editorial

Laia Cortes, Bilingual Content Designer

Ana Mercedes Falcón, Copy Editor and Translator

Ana Killackey, Copy Editor and Translator

Jorge Limón, Copy Editor and Translator

Sofía Pereson, Copy Editor and Translator

Brycé Pesce, Bilingual Content Designer

Melissa Saldaña, Bilingual Content Designer

Lyna Ward, Bilingual Content Designer

Mabel Zardus, Senior Bilingual Content Designer

Product and Project Management

Reyna Hensley, Project Manager

Carolina Paz-Giraldo, Project Manager

Art, Design, and Production

Raghav Arumugam, Illustrator

Derick Brooks, Illustrator

Olioli Buika, Illustrator

Ami Cai, Illustrator

Alanna Conway, Illustrator

Stuart Dalgo, Production Designer

Lucas De Oliveira, Production Designer

Rodrigo Garcia, Senior Visual Designer

Isabel Hetrick, Illustrator

Ana Hinojosa, Illustrator

Ian Horst, Production Design Manager

Jagriti Khirwar, Illustrator

Janelly Rodriguez, Illustrator

Francesca Mahaney, Illustrator

Amber Marquez, Image Researcher and Illustrator

Jocelyn Martinez, Image Researcher and Illustrator

Emily Mendoza, Illustrator

Islenia Milien, Illustrator

Melisa Osorio Bonifaz, Art Director

Emma Pokorny, Illustrator

Dominique Ramsey, Illustrator

Meghana Reddy, Illustrator

Janelly Rodriguez, Illustrator

Jules Zuckerberg, Illustrator

Editorial Development and Production Services

Aparicio Publishing

Series Editor-in-Chief

E. D. Hirsch Jr.

President

Linda Bevilacqua

Editorial Staff

Mick Anderson
Robin Blackshire
Laura Drummond
Emma Earnst
Lucinda Ewing
Sara Hunt
Rosie McCormick
Cynthia Peng
Liz Pettit
Tonya Ronayne
Deborah Samley
Kate Stephenson
Elizabeth Wafler
James Walsh
Sarah Zelinke

Design and Graphics Staff

Kelsie Harman
Liz Loewenstein
Bridget Moriarty
Lauren Pack

Consulting Project Management Services

ScribeConcepts.com

Additional Consulting Services

Erin Kist
Carolyn Pinkerton
Scott Ritchie
Kelina Summers

Acknowledgments

These materials are the result of the work, advice, and encouragement of numerous individuals over many years. Some of those singled out here already know the depth of our gratitude; others may be surprised to find themselves thanked publicly for help they gave quietly and generously for the sake of the enterprise alone. To helpers named and unnamed we are deeply grateful.

Contributors to Earlier Versions of These Materials

Susan B. Albaugh, Kazuko Ashizawa, Kim Berrall, Ang Blanchette, Nancy Braier, Maggie Buchanan, Paula Coyner, Kathryn M. Cummings, Michelle De Groot, Michael Donegan, Diana Espinal, Mary E. Forbes, Michael L. Ford, Sue Fulton, Carolyn Gosse, Dorrit Green, Liza Greene, Ted Hirsch, Danielle Knecht, James K. Lee, Matt Leech, Diane Henry Leipzig, Robin Luecke, Martha G. Mack, Liana Mahoney, Isabel McLean, Steve Morrison, Juliane K. Munson, Elizabeth B. Rasmussen, Ellen Sadler, Rachael L. Shaw, Sivan B. Sherman, Diane Auger Smith, Laura Tortorelli, Khara Turnbull, Miriam E. Vidaver, Michelle L. Warner, Catherine S. Whittington, Jeannette A. Williams.

We would like to extend special recognition to Program Directors Matthew Davis and Souzanne Wright, who were instrumental in the early development of this program.

Schools

We are truly grateful to the teachers, students, and administrators of the following schools for their willingness to field-test these materials and for their invaluable advice: Capitol View Elementary, Challenge Foundation Academy (IN), Community Academy Public Charter School, Lake Lure Classical Academy, Lepanto Elementary School, New Holland Core Knowledge Academy, Paramount School of Excellence, Pioneer Challenge Foundation Academy, PS 26R (the Carteret School), PS 30X (Wilton School), PS 50X (Clara Barton School), PS 96Q, PS 102X (Joseph O. Loretan), PS 104Q (the Bays Water), PS 214K (Michael Friedsam), PS 223Q (Lyndon B. Johnson School), PS 308K (Clara Cardwell), PS 333Q (Goldie Maple Academy), Sequoyah Elementary School, South Shore Charter Public School, Spartanburg Charter School, Steed Elementary School, Thomas Jefferson Classical Academy, Three Oaks Elementary, West Manor Elementary.

And a special thanks to the Pilot Coordinators, Anita Henderson, Yasmin Lugo-Hernandez, and Susan Smith, whose suggestions and day-to-day support to teachers using these materials in their classrooms were critical.

Credits

Every effort has been taken to trace and acknowledge copyrights. The editors tender their apologies for any accidental infringement where copyright has proved untraceable. They would be pleased to insert the appropriate acknowledgment in any subsequent edition of this publication. Trademarks and trade names are shown in this publication for illustrative purposes only and are the property of their respective owners. The references to trademarks and trade names given herein do not affect their validity.

All photographs are used under license from Shutterstock, Inc. unless otherwise noted.

Illustrators and Image Sources

Cover: Amplify Education, Inc.; 1.2: Shutterstock; 2.2: Shutterstock, Francesca Mahaney; 3.2: Shutterstock, Jocelyn Martinez; 4.2: Shutterstock, Staff; 5.2: Shutterstock, Jocelyn Martinez, Jules Zuckerberg; 6.2: Francesca Mahaney; 6.3: Francesca Mahaney; 6.4: Jocelyn Martinez; 6.5: Jocelyn Martinez; 7.6: Francesca Mahaney; 7.7: Francesca Mahaney; 7.9: Francesca Mahaney; 7.10: Francesca Mahaney; 8.1: Jocelyn Martinez; 8.2: Jocelyn Martinez; 8.4: Jocelyn Martinez; 8.5: Francesca Mahaney; 10.2: Shutterstock; 11.2: Shutterstock, Jocelyn Martinez; 12.2: Jocelyn Martinez, Amber Marquez, Shutterstock; 13.2: Shutterstock, Jocelyn Martinez; 14.2: Francesca Mahaney, Amber Marquez; 15.2: Francesca Mahaney, Amber Marquez, Jocelyn Martinez; 16.2: Jocelyn Martinez, Amber Marquez; 17.2: Francesca Mahaney, Amber Marquez, Jocelyn Martinez; P2.6: Jocelyn Martinez; P2.8: Jocelyn Martinez, Amber Marquez

Regarding the Shutterstock items listed above, please note: "No person or entity shall falsely represent, expressly or by way of reasonable implication, that the content herein was created by that person or entity, or any person other than the copyright holder(s) of that content."



Grado 1 | Habilidades y Destrezas 1 | Cuaderno de actividades

**Versión
digital
de Texas**

1

Grado 1

Habilidades y Destrezas 1 | Componentes digitales

Grado 1

Habilidades y Destrezas 1

Componentes digitales

Contenido

Componente digital 3.1	1
Componente digital 5.1	2
Componente digital 5.2	3
Componente digital 10.1	4
Componente digital 11.1	5
Componente digital 12.1	6
Componente digital 13.1	7
Componente digital 13.2	8
Componente digital 14.1	9
Componente digital 15.1	10
Componente digital 15.2	11
Componente digital 16.1	12



y



y





Dani



Adela



Nina



mano

en

de

1. Amo a mi familia.

2. Pepe y su familia nadan.

3. Susi y su familia son así.

4. Lalo es de mi familia.

tesoro pesado	tomate salado
tapete morado	taza linda
tiza rota	toro fuerte

con

un

Vamos, Nina

Dani y su familia **b**ajan por la loma.

Ven un burro bebé.

La llama Nina asusta al burro.

—**V**amos, Nina. No asustes al burrito
—dice Dani.

Ven un **v**enado **b**ebé.

La llama Nina asusta al venado.

—**V**amos, Nina. No asustes al venadito
—dice Dani.

Ven un gato de **b**igotes largos.

La llama Nina asusta al gato.

—**V**amos, Nina. No asustes al gatito
—dice Dani.

Ven un **a**ve en un árbol.

El ave **b**aja y asusta a la llama Nina.

—No te asustes, Nina. Solo es una pavita
muy bonita —dice Dani.

1. una cama cómoda	2. en la casa
3. mi papá dice “no”	4. en el carro
5. el copo de nieve	

el colchón de aire	un simple insecto
los gatos siameses	un perro callejero
comida chatarra	la llama Nina
un paquete de queso	la rosa roja

que

pero

soy

Notice and Disclaimer: The agency has developed these learning resources as a contingency option for school districts. These are optional resources intended to assist in the delivery of instructional materials in this time of public health crisis. Feedback will be gathered from educators and organizations across the state and will inform the continuous improvement of subsequent units and editions. School districts and charter schools retain the responsibility to educate their students and should consult with their legal counsel regarding compliance with applicable legal and constitutional requirements and prohibitions.

Given the timeline for development, errors are to be expected. If you find an error, please email us at texashomelearning@tea.texas.gov.

This work is licensed under a Creative Commons Attribution-NonCommercial-ShareAlike 4.0 International License.

You are free: to Share—to copy, distribute, and transmit the work to Remix—to adapt the work

Under the following conditions:

Attribution—You must attribute any adaptations of the work in the following manner:

This work is based on original works of Amplify Education, Inc. (amplify.com) and the Core Knowledge Foundation (coreknowledge.org) made available under a Creative Commons Attribution-NonCommercial-ShareAlike 4.0 International License. This does not in any way imply endorsement by those authors of this work.

Noncommercial—You may not use this work for commercial purposes.

Share Alike—If you alter, transform, or build upon this work, you may distribute the resulting work only under the same or similar license to this one.

With the understanding that:

For any reuse or distribution, you must make clear to others the license terms of this work. The best way to do this is with a link to this web page:

<https://creativecommons.org/licenses/by-nc-sa/4.0/>

© 2022 Amplify Education, Inc.
amplify.com

Trademarks and trade names are shown in this book strictly for illustrative and educational purposes and are the property of their respective owners. References herein should not be regarded as affecting the validity of said trademarks and trade names.

Senior Vice President and General Manager, K-8 Humanities

LaShon Ormond

Chief Product Officer

Alexandra Walsh

Chief Academic Officer

Susan Lambert

Content and Editorial

Elizabeth Wade, PhD, Vice President, Editorial
Genya Devoe, Executive Director
María Oralia Martínez, Associate Director
Patricia Erno, Associate Director
Baria Jennings, EdD, Senior Content Developer
Sean McBride, Content and Instructional Specialist
Christina Cox, Managing Editor

Product and Project Management

Amber Ely, Director, Product
Elisabeth Hartman, Associate Product Manager
Melissa Cherian, Executive Director, Strategic Projects
Catherine Alexander, Associate Director, Project Management
Stephanie Koleda, Senior Project Manager
Leslie Johnson, Director, Commercial Operations
Zara Chaudhury, Project Manager
Patricia Beam Portney, Project Coordinator
Tamara Morris, Project Coordinator

Design and Production

Tory Novikova, Senior Director, Product Design
Erin O'Donnell, Senior Product Design Manager

Series Editor-in-Chief

E. D. Hirsch Jr.

President

Linda Bevilacqua

Editorial Staff

Mick Anderson
Robin Blackshire
Laura Drummond
Emma Earnst
Lucinda Ewing
Sara Hunt
Rosie McCormick
Cynthia Peng
Liz Pettit
Tonya Ronayne
Deborah Samley
Kate Stephenson
Elizabeth Waffler
James Walsh
Sarah Zelinke

Acknowledgments

These materials are the result of the work, advice, and encouragement of numerous individuals over many years. Some of those singled out here already know the depth of our gratitude; others may be surprised to find themselves thanked publicly for help they gave quietly and generously for the sake of the enterprise alone. To helpers named and unnamed we are deeply grateful.

Contributors to Earlier Versions of These Materials

Susan B. Albaugh, Kazuko Ashizawa, Kim Berrall, Ang Blanchette, Nancy Braier, Maggie Buchanan, Paula Coyner, Kathryn M. Cummings, Michelle De Groot, Michael Donegan, Diana Espinal, Mary E. Forbes, Michael L. Ford, Sue Fulton, Carolyn Gosse, Dorrit Green, Liza Greene, Ted Hirsch, Danielle Knecht, James K. Lee, Matt Leech, Diane Henry Leipzig, Robin Luecke, Martha G. Mack, Liana Mahoney, Isabel McLean, Steve Morrison, Juliane K. Munson, Elizabeth B. Rasmussen, Ellen Sadler, Rachael L. Shaw, Sivan B. Sherman, Diane Auger Smith, Laura Tortorelli, Khara Turnbull, Miriam E. Vidaver, Michelle L. Warner, Catherine S. Whittington, Jeannette A. Williams.

We would like to extend special recognition to Program Directors Matthew Davis and Souzanne Wright, who were instrumental in the early development of this program.

Schools

We are truly grateful to the teachers, students, and administrators of the following schools for their willingness to field-test these materials and for their invaluable advice: Capitol View Elementary, Challenge Foundation Academy (IN), Community Academy Public Charter School, Lake Lure Classical Academy, Lepanto Elementary School, New Holland Core Knowledge Academy, Paramount School of Excellence, Pioneer Challenge Foundation Academy, PS 26R (the Carteret School), PS 30X (Wilton School), PS 50X (Clara Barton School), PS 96Q, PS 102X (Joseph O. Loretan), PS 104Q (the Bays Water), PS 214K (Michael Friedsam), PS 223Q (Lyndon B. Johnson School), PS 308K (Clara Cardwell), PS 333Q (Goldie Maple Academy), Sequoyah Elementary School, South Shore Charter Public School, Spartanburg Charter School, Steed Elementary School, Thomas Jefferson Classical Academy, Three Oaks Elementary, West Manor Elementary.

And a special thanks to the Pilot Coordinators, Anita Henderson, Yasmin Lugo-Hernandez, and Susan Smith, whose suggestions and day-to-day support to teachers using these materials in their classrooms were critical.

Texas Contributors

Content and Editorial

Laia Cortes, Bilingual Content Designer
Ana Mercedes Falcón, Copy Editor and Translator
Ana Killackey, Copy Editor and Translator
Jorge Limón, Copy Editor and Translator
Sofía Pereson, Copy Editor and Translator

Brycé Pesce, Bilingual Content Designer
Melissa Saldaña, Bilingual Content Designer
Lyna Ward, Bilingual Content Designer
Mabel Zardus, Senior Bilingual Content Designer

Product and Project Management

Reyna Hensley, Project Manager
Carolina Paz-Giraldo, Project Manager

Art, Design, and Production

Raghav Arumugam, Illustrator
Derick Brooks, Illustrator
Olioli Buika, Illustrator
Ami Cai, Illustrator
Alanna Conway, Illustrator
Stuart Dalgo, Production Designer
Lucas De Oliveira, Production Designer
Rodrigo Garcia, Senior Visual Designer
Isabel Hetrick, Illustrator
Ana Hinojosa, Illustrator
Ian Horst, Production Design Manager
Jagriti Khirwar, Illustrator
Janelly Rodriguez, Illustrator

Francesca Mahaney, Illustrator
Amber Marquez, Image Researcher and Illustrator
Jocelyn Martinez, Image Researcher and Illustrator
Emily Mendoza, Illustrator
Islenia Milien, Illustrator
Melisa Osorio Bonifaz, Art Director
Emma Pokorny, Illustrator
Dominique Ramsey, Illustrator
Meghana Reddy, Illustrator
Janelly Rodriguez, Illustrator
Jules Zuckerberg, Illustrator

Editorial Development and Production Services

Aparicio Publishing

Design and Graphics Staff

Kelsie Harman
Liz Loewenstein
Bridget Moriarty
Lauren Pack

Consulting Project Management Services

ScribeConcepts.com

Additional Consulting Services

Erin Kist
Carolyn Pinkerton
Scott Ritchie
Kelina Summers

Credits

Every effort has been taken to trace and acknowledge copyrights. The editors tender their apologies for any accidental infringement where copyright has proved untraceable. They would be pleased to insert the appropriate acknowledgment in any subsequent edition of this publication. Trademarks and trade names are shown in this publication for illustrative purposes only and are the property of their respective owners. The references to trademarks and trade names given herein do not affect their validity.

All photographs are used under license from Shutterstock, Inc. unless otherwise noted.

Illustrators and Image Sources

Cover: Amplify Education, Inc.; 3.1: Shutterstock, Jocelyn Martinez; 5.1: Jules Zuckerberg

Regarding the Shutterstock items listed above, please note: "No person or entity shall falsely represent, expressly or by way of reasonable implication, that the content herein was created by that person or entity, or any person other than the copyright holder(s) of that content."



Grado 1

Habilidades 1 | Libro de lectura

Nina, la llama

Grado 1

Habilidades y Destrezas 1

Nina, la llama

Libro de lectura

Notice and Disclaimer: The agency has developed these learning resources as a contingency option for school districts. These are optional resources intended to assist in the delivery of instructional materials in this time of public health crisis. Feedback will be gathered from educators and organizations across the state and will inform the continuous improvement of subsequent units and editions. School districts and charter schools retain the responsibility to educate their students and should consult with their legal counsel regarding compliance with applicable legal and constitutional requirements and prohibitions.

Given the timeline for development, errors are to be expected. If you find an error, please email us at texashomelearning@tea.texas.gov.

This work is licensed under a Creative Commons Attribution-NonCommercial-ShareAlike 4.0 International License.

You are free:

to Share—to copy, distribute, and transmit the work

to Remix—to adapt the work

Under the following conditions:

Attribution—You must attribute any adaptations of the work in the following manner:

This work is based on original works of Amplify Education, Inc. (amplify.com) and the Core Knowledge Foundation (coreknowledge.org) made available under a Creative Commons Attribution-NonCommercial-ShareAlike 4.0 International License. This does not in any way imply endorsement by those authors of this work.

Noncommercial—You may not use this work for commercial purposes.

Share Alike—If you alter, transform, or build upon this work, you may distribute the resulting work only under the same or similar license to this one.

With the understanding that:

For any reuse or distribution, you must make clear to others the license terms of this work. The best way to do this is with a link to this web page:

<https://creativecommons.org/licenses/by-nc-sa/4.0/>

© 2022 Amplify Education, Inc.
amplify.com

Trademarks and trade names are shown in this book strictly for illustrative and educational purposes and are the property of their respective owners. References herein should not be regarded as affecting the validity of said trademarks and trade names.

Illustrations by Jules Zuckerberg

Contenido

Nina, la llama

Habilidades y Destrezas 1

Libro de lectura

De paseo	2
En busca de Nina	10
En la loma	18
Nina, Rosita y la torre	26
Vamos, Nina	34
En el mercado	42
Nina y la lora	50
La luna llena	58



De paseo

Sale el sol.

Sale el sol en la loma.





Sale **Dani**.

Sale Adela.

Mamá y papá salen de la casa.

Es domingo. Todos dan un paseo en la loma.



Dani va por **N**ina.

Nina es su llama amiga.

Dani ama a Nina.

Le pasa la mano por el pelo.

Nina es linda.

Nina va de paseo con toda
la familia.



Dani y **Nina** andan.

Adela anda.

Mamá anda.

Papá anda.

Andan y andan.







En busca de Nina

La familia va de paseo.

Mamá, papá y Adela van de la mano.

Dani camina con la llama Nina.

Pero Nina se escapa.



Papá corre detrás de la
llama Nina.

Pero Nina corre por la loma.

Papá no la puede alcanzar.







Todos buscan a Nina por la loma.

Pero no la ven.

Nina está perdida.



Adela la ve en otra loma.

Nina está con otras llamas.

Papá va por Nina.

Nina está bien.





En la loma

Dani y su familia van a comer.

Papá pone el mantel.

Dani y Adela ponen los platos.

Mamá pone la comida en los platos.





La llama Nina se come un pan.

Mamá y papá se enojan.

Dani y Adela se ríen.

Dani come unos pepinos.

Dani mira a la llama Nina.

Él sabe que no está contenta.

Dani se acerca a Nina.





La llama Nina le lame los dedos
a Dani.

A Nina le gusta el jugo del pepino.

Nina ya está contenta.





Nina, Rosita y la torre

Adela juega un **rato** en la loma
con Rosita.

Rosita es su **perrita** de peluche
con falda rosada.









La llama Nina se acerca a **Rosita**.

Le lame la falda rosada.

—Ay, no, Nina. Rosita es mi **perrita** —dice Adela.



Papá y Dani hacen una **torre**
de **rocas**.

La llama Nina toca la torre con
una pata.

—Ay, no, Nina —dice papá.







—Juega con mi pelota
—dice Dani.

La llama Nina juega con
la pelota.

A Dani le da **risa**.

A todos les da mucha risa.

Vamos, Nina

Dani y su familia **bajan** la loma.

Ven un burro bebé.

La llama Nina asusta al burro.

—**Va**mos, Nina. No asustes al burrito —dice Dani.







Ven un **venado** **bebé**.

La llama Nina asusta al venado.

—Vamos, Nina. No asustes al venadito —dice Dani.





Ven un gato de **bigotes** largos.

La llama Nina asusta al gato.

—**Va**mos, Nina. No asustes al gatito —dice Dani.







Ven un **ave** en un árbol.

El ave **baja** y asusta a la
llama Nina.

—No te asustes, Nina. Solo es
una pavita muy bonita

—dice Dani.

En el mercado

La familia va camino al mercado.

Van a comprar **queso** y mantequilla.

—Pórtate bien —le dice Dani a Nina.





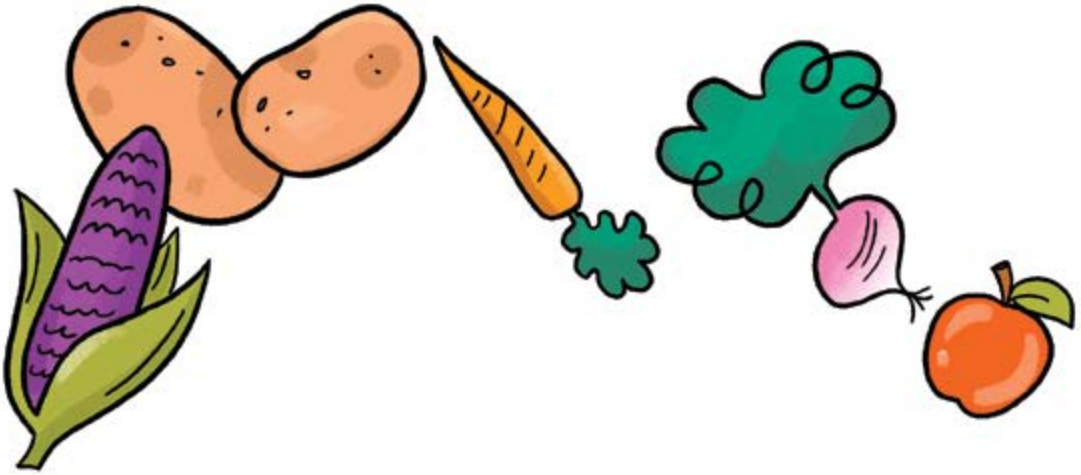

En el mercado, van a la mesa de los **quesos**.

—Deme un paquete de queso fresco —pide mamá.

Don Roque le da el paquete de queso a mamá.







La llama Nina pateó la mesa de los **quesos**.

Un queso cae al piso y Nina lo lame.

—No, Nina, tú no comes queso
—dice papá.

Papá le quita el queso.

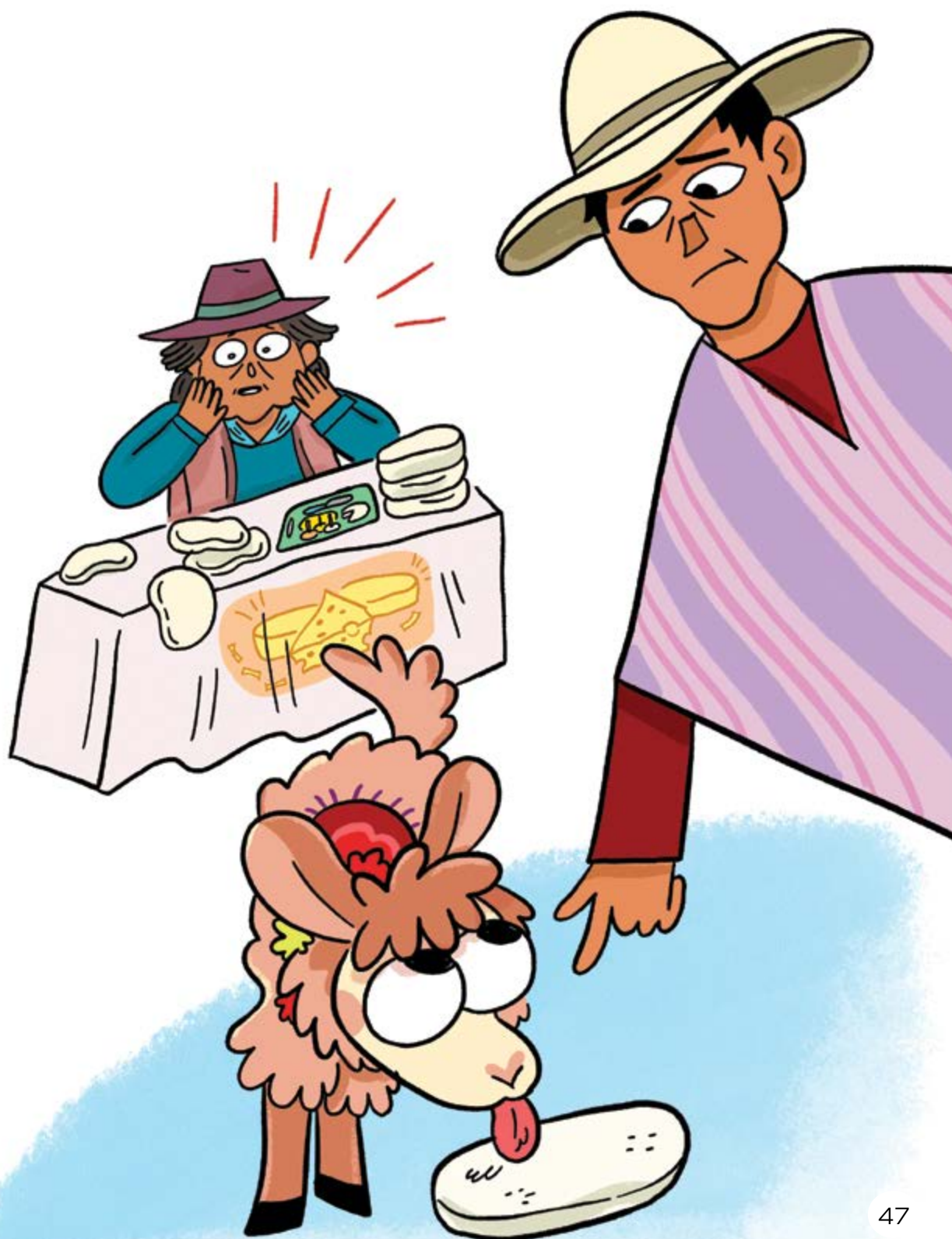

—Nina, vamos a casa —dice Dani.

Pero la llama Nina no **quiere** caminar.

Mamá le pide a una amiga que los lleve en su carreta.

Nina sube contenta.



Nina y la lora

La familia va en una carreta camino a casa.

Todos van contentos pero cansados.

En la carreta va una lora de color morado.

La lora mira a Nina. Nina mira a la lora.



—Hola, soy Dora —dice la lora.

—Hola, soy Dora —repite la lora.

La llama Nina mira a la lora con cara de susto.

—No te asustes, Nina. Solo es una lorita —dice Dani.



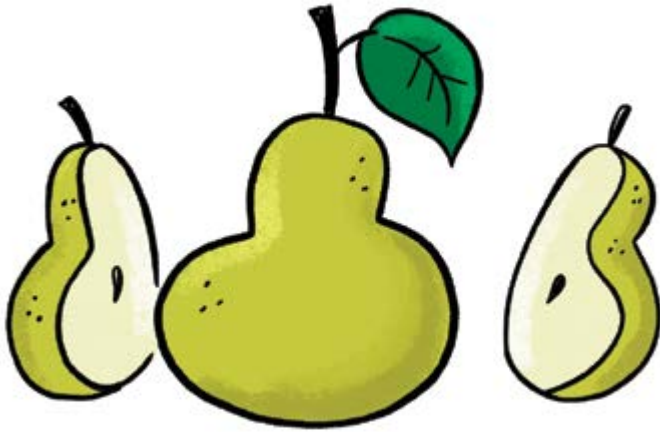

Dani saca una **pera**.

Le da un poco de pera a Nina.

Nina come la pera.









La lora mira a Dani.

—Hola, soy Dora —dice la lora.

Dani mira a la lora. Dani le da un poco de pera.

A todos les da mucha risa.

La luna llena

La luna llena sale en la loma.

La llama Nina y Dani están en el corral de las llamas.

Dani se despide de Nina.

—Vete a dormir con tu mamá

—le dice.







La llama mamá saluda a Nina.

La mira con amor. Le lame el pelo.

Nina está contenta con su mamá.

Está muy cansada.







Mamá llega a buscar a Dani.

Mamá mira a Dani con amor.

Le pasa la mano por el cabello.

—Ven a dormir, mi amor —le dice.

Dani se va de la mano con mamá.

Está muy cansado.



La llama Nina y su mamá van
a dormir en su corral.

Dani, Adela, mamá y papá van
a dormir en su casa.

La luna llena ilumina el valle.



Senior Vice President and General Manager, K-8 Humanities

LaShon Ormond

Chief Product Officer

Alexandra Walsh

Chief Academic Officer

Susan Lambert

Content and Editorial

Elizabeth Wade, PhD, Vice President, Editorial

Genya Devoe, Executive Director

María Oralia Martínez, Associate Director

Patricia Erno, Associate Director

Baria Jennings, EdD, Senior Content Developer

Sean McBride, Content and Instructional Specialist

Christina Cox, Managing Editor

Product and Project Management

Amber Ely, Director, Product

Elisabeth Hartman, Associate Product Manager

Melissa Cherian, Executive Director, Strategic Projects

Catherine Alexander, Associate Director,
Project Management

Stephanie Koleda, Senior Project Manager

Leslie Johnson, Director, Commercial Operations

Zara Chaudhury, Project Manager

Patricia Beam Portney, Project Coordinator

Tamara Morris, Project Coordinator

Design and Production

Tory Novikova, Senior Director, Product Design

Erin O'Donnell, Senior Product Design Manager

Texas Contributors

Content and Editorial

Laia Cortes, Bilingual Content Designer

Ana Mercedes Falcón, Copy Editor and Translator

Ana Killackey, Copy Editor and Translator

Jorge Limón, Copy Editor and Translator

Sofía Pereson, Copy Editor and Translator

Brycéc Pesce, Bilingual Content Designer

Melissa Saldaña, Bilingual Content Designer

Lyna Ward, Bilingual Content Designer

Mabel Zardus, Senior Bilingual Content Designer

Product and Project Management

Reyna Hensley, Project Manager

Carolina Paz-Giraldo, Project Manager

Art, Design, and Production

Raghav Arumugam, Illustrator

Derick Brooks, Illustrator

Olioli Buika, Illustrator

Ami Cai, Illustrator

Alanna Conway, Illustrator

Stuart Dalgo, Production Designer

Lucas De Oliveira, Production Designer

Rodrigo García, Senior Visual Designer

Isabel Hetrick, Illustrator

Ana Hinojosa, Illustrator

Ian Horst, Production Design Manager

Jagriti Khirwar, Illustrator

Janelly Rodriguez, Illustrator

Francesca Mahaney, Illustrator

Amber Marquez, Image Researcher and Illustrator

Jocelyn Martinez,

Image Researcher and Illustrator

Emily Mendoza, Illustrator

Islenia Milien, Illustrator

Melisa Osorio Bonifaz, Art Director

Emma Pokorny, Illustrator

Dominique Ramsey, Illustrator

Meghana Reddy, Illustrator

Janelly Rodriguez, Illustrator

Jules Zuckerberg, Illustrator

Editorial Development and Production Services

Aparicio Publishing



ELEMENTARY LITERACY PROGRAM
LECTOESCRITURA EN ESPAÑOL



Grado 1 | Habilidades 1 | Libro de lectura
Nina, la llama

**Versión
digital
de Texas**



Grado 1

Habilidades 1 | Libro grande
Nina, la llama

Grado 1

Habilidades y Destrezas 1

Nina, la llama

Libro grande

Notice and Disclaimer: The agency has developed these learning resources as a contingency option for school districts. These are optional resources intended to assist in the delivery of instructional materials in this time of public health crisis. Feedback will be gathered from educators and organizations across the state and will inform the continuous improvement of subsequent units and editions. School districts and charter schools retain the responsibility to educate their students and should consult with their legal counsel regarding compliance with applicable legal and constitutional requirements and prohibitions.

Given the timeline for development, errors are to be expected. If you find an error, please email us at texashomelearning@tea.texas.gov.

This work is licensed under a Creative Commons Attribution-NonCommercial-ShareAlike 4.0 International License.

You are free:

to Share—to copy, distribute, and transmit the work

to Remix—to adapt the work

Under the following conditions:

Attribution—You must attribute any adaptations of the work in the following manner:

This work is based on original works of Amplify Education, Inc. (amplify.com) and the Core Knowledge Foundation (coreknowledge.org) made available under a Creative Commons Attribution-NonCommercial-ShareAlike 4.0 International License. This does not in any way imply endorsement by those authors of this work.

Noncommercial—You may not use this work for commercial purposes.

Share Alike—If you alter, transform, or build upon this work, you may distribute the resulting work only under the same or similar license to this one.

With the understanding that:

For any reuse or distribution, you must make clear to others the license terms of this work. The best way to do this is with a link to this web page:

<https://creativecommons.org/licenses/by-nc-sa/4.0/>

© 2020 Amplify Education, Inc.
amplify.com

Trademarks and trade names are shown in this book strictly for illustrative and educational purposes and are the property of their respective owners. References herein should not be regarded as affecting the validity of said trademarks and trade names.

Illustrations by Jules Zuckerberg

Contenido

Nina, la llama

Habilidades y Destrezas 1

Libro grande

De paseo	2
En busca de Nina	10
En la loma	18
Nina, Rosita y la torre	26
Vamos, Nina	34
En el mercado	42
Nina y la lora	50
La luna llena	58



De paseo

Sale el sol.

Sale el sol en la loma.





Sale **Dani**.

Sale Adela.

Mamá y papá salen de la casa.

Es domingo. Todos dan un paseo en la loma.



Dani va por **Nina**.

Nina es su llama amiga.

Dani ama a Nina.

Le pasa la mano por el pelo.

Nina es linda.

Nina va de paseo con toda la familia.



Dani y Nina andan.

Adela anda.

Mamá anda.

Papá anda.

Andan y andan.







En busca de Nina

La familia va de paseo.

Mamá, papá y Adela van de la mano.

Dani camina con la llama Nina.

Pero Nina se escapa.



Papá corre detrás de la
llama Nina.

Pero Nina corre por la loma.

Papá no la puede alcanzar.







Todos buscan a Nina por
la loma.

Pero no la ven.

Nina está perdida.



Adela la ve en otra loma.
Nina está con otras llamas.
Papá va por Nina.
Nina está bien.





En la loma

Dani y su familia van a comer.

Papá pone el mantel.

Dani y Adela ponen los platos.

Mamá pone la comida en los platos.





La llama Nina se come un pan.

Mamá y papá se enojan.

Dani y Adela se ríen.

Dani come unos pepinos.
Dani mira a la llama Nina.
Él sabe que no está contenta.
Dani se acerca a Nina.





La llama Nina le lame los dedos
a Dani.

A Nina le gusta el jugo
del pepino.

Nina ya está contenta.





Nina, Rosita y la torre

Adela juega un **rato** en la loma con Rosita.

Rosita es su **perrita** de peluche con falda rosada.









La llama Nina se acerca
a **Rosita**.

Le lame la falda rosada.

—Ay, no, Nina. Rosita es mi
perrita —dice Adela.



Papá y Dani hacen una **torre**
de **rocas**.

La llama Nina toca la torre con
una pata.

—Ay, no, Nina —dice papá.







—Juega con mi pelota
—dice Dani.

La llama Nina juega con
la pelota.

A Dani le da **risa**.

A todos les da mucha risa.

Vamos, Nina

Dani y su familia **bajan** la loma.

Ven un burro bebé.

La llama Nina asusta al burro.

—**Vamos**, Nina. No asustes al burrito —dice Dani.







Ven un **venado bebé**.

La llama Nina asusta al venado.

—Vamos, Nina. No asustes
al venadito —dice Dani.





Ven un gato de **bigotes** largos.

La llama Nina asusta al gato.

—**V**amos, Nina. No asustes
al gatito —dice Dani.





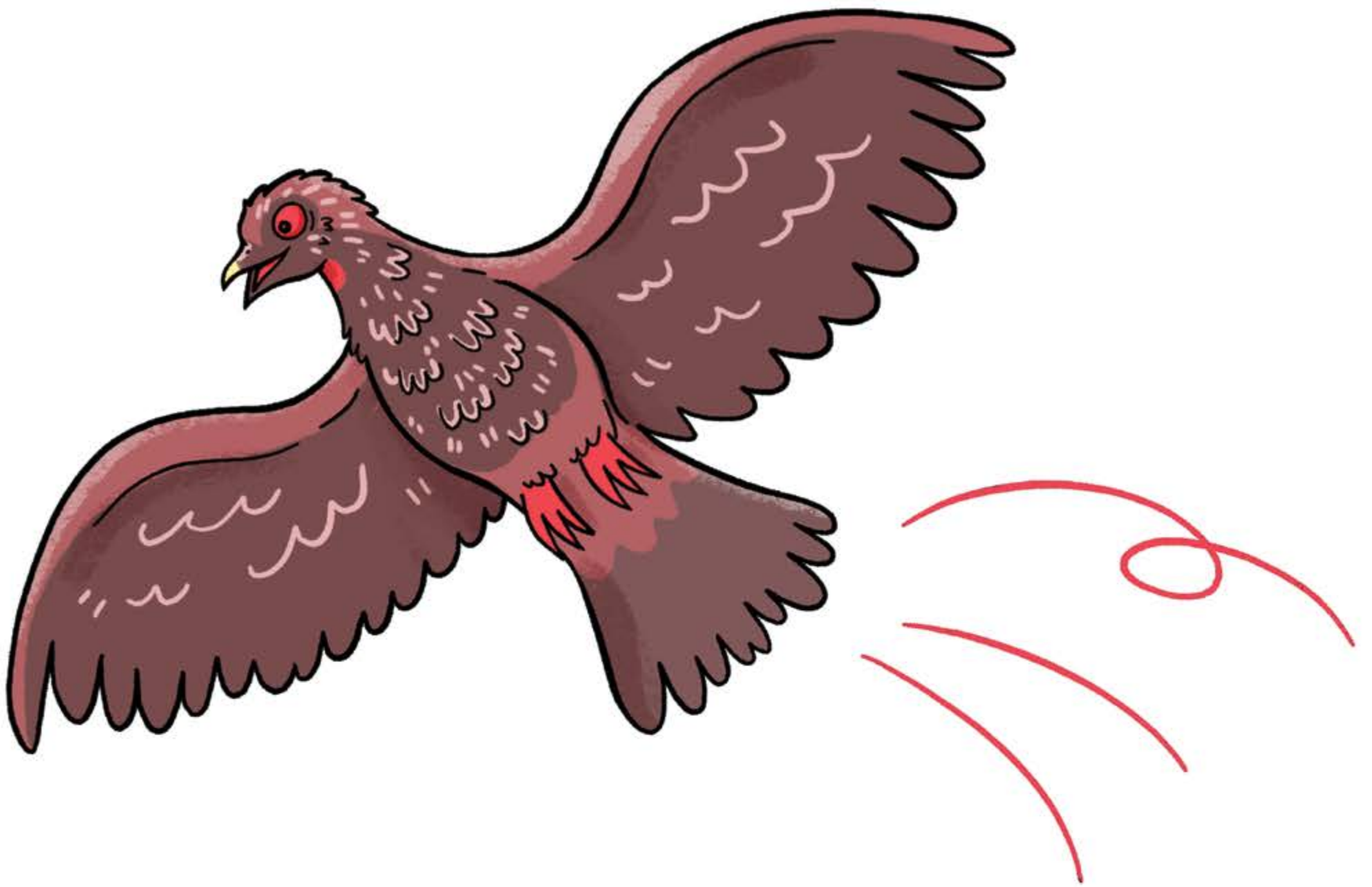

Ven un **ave** en un árbol.

El ave **baja** y asusta a la
llama Nina.

—No te asustes, Nina. Solo es
una pavita muy bonita

—dice Dani.

En el mercado

La familia va camino al mercado.

Van a comprar **queso** y mantequilla.

—Pórtate bien —le dice Dani a Nina.





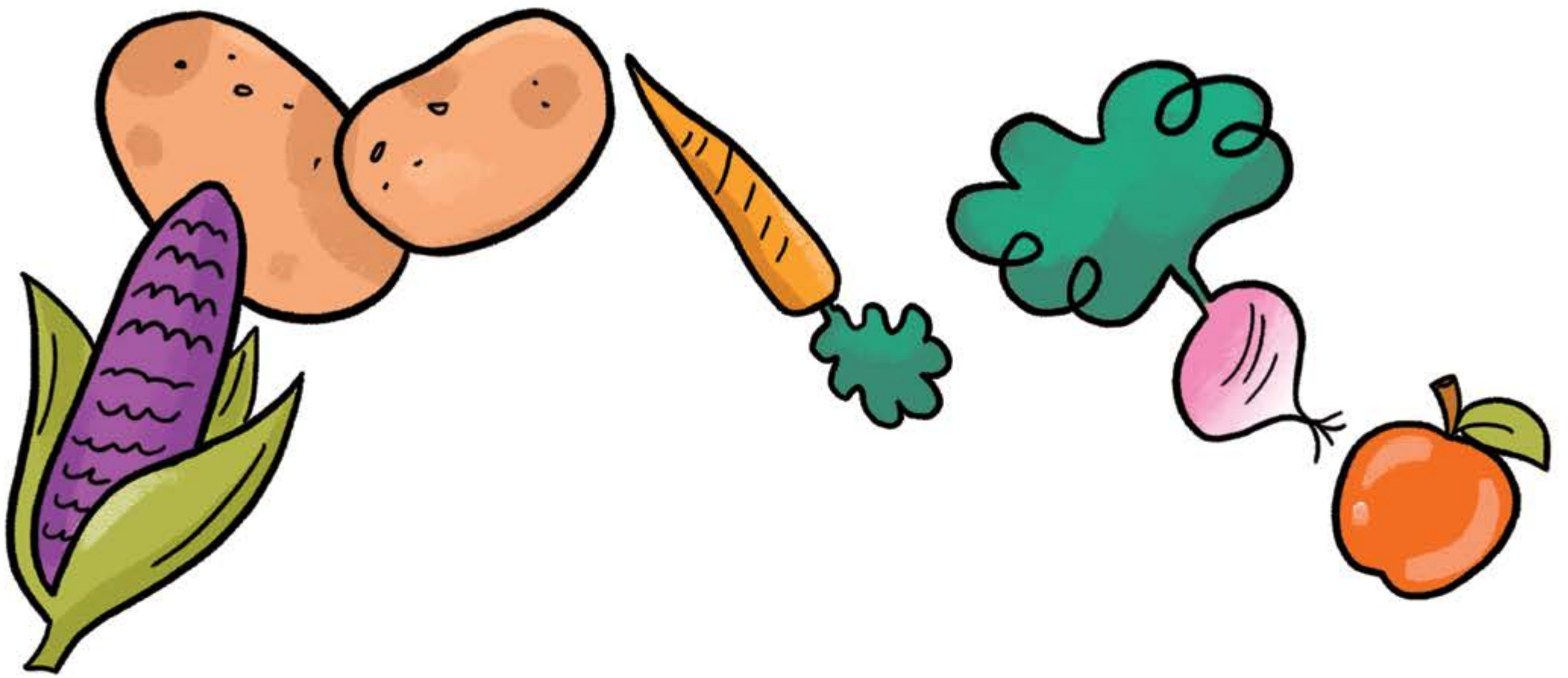

En el mercado, van a la mesa de los **quesos**.

—Deme un paquete de queso fresco —pide mamá.

Don Roque le da el paquete de queso a mamá.

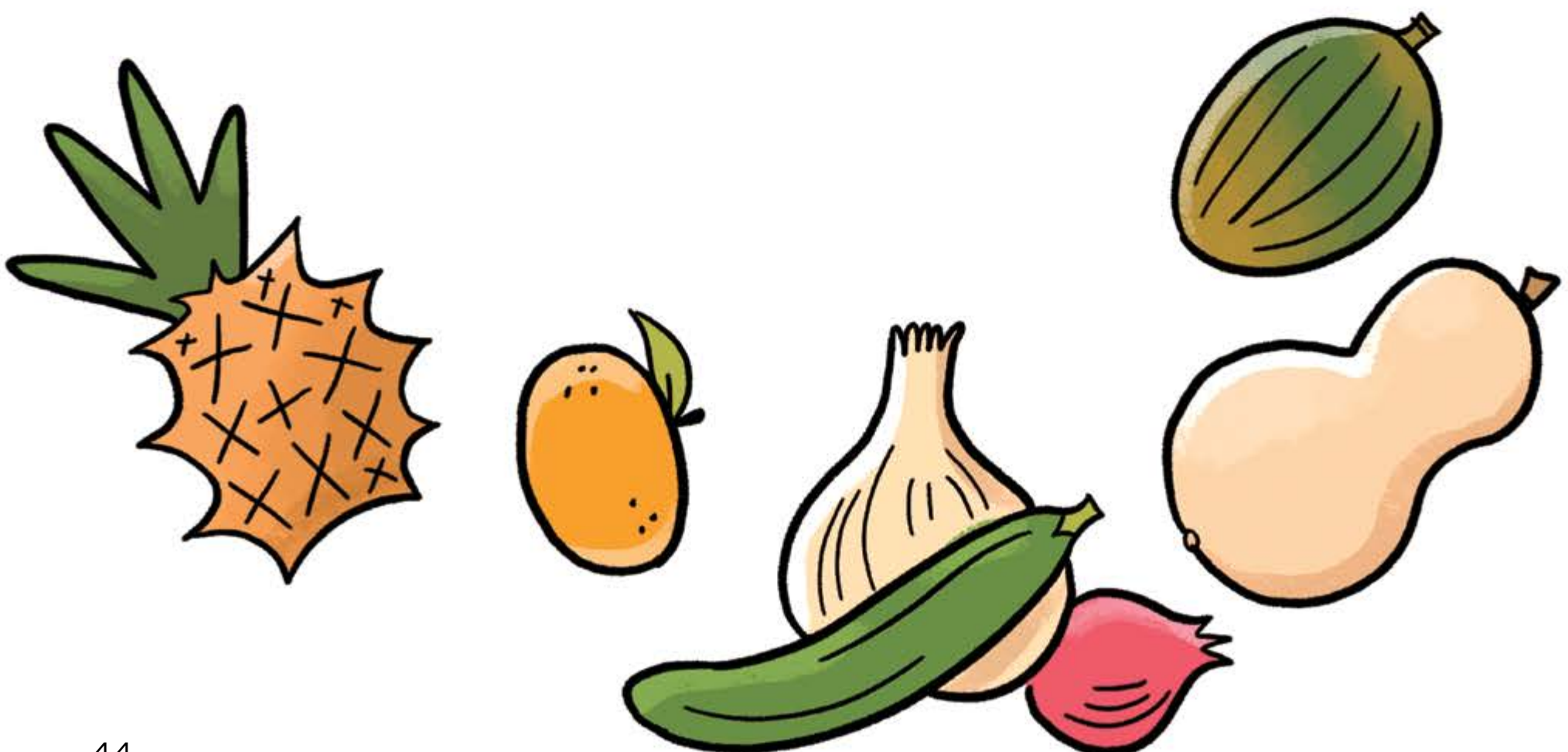





La llama Nina pateó la mesa de los **quesos**.

Un queso cae al piso y Nina lo lame.

—No, Nina, tú no comes queso
—dice papá.

Papá le quita el queso.



—Nina, vamos a casa
—dice Dani.

Pero la llama Nina no **quiere**
caminar.

Mamá le pide a una amiga que
los lleve en su carreta.

Nina sube contenta.



Nina y la lora

La familia va en una carreta camino a casa.

Todos van contentos pero cansados.

En la carreta va una lora de color morado.

La lora mira a Nina. Nina mira a la lora.



—Hola, soy **Dora** —dice la lora.

—Hola, soy Dora —repite
la lora.

La llama Nina mira a la lora con
cara de susto.

—No te asustes, Nina. Solo es
una lorita —dice Dani.



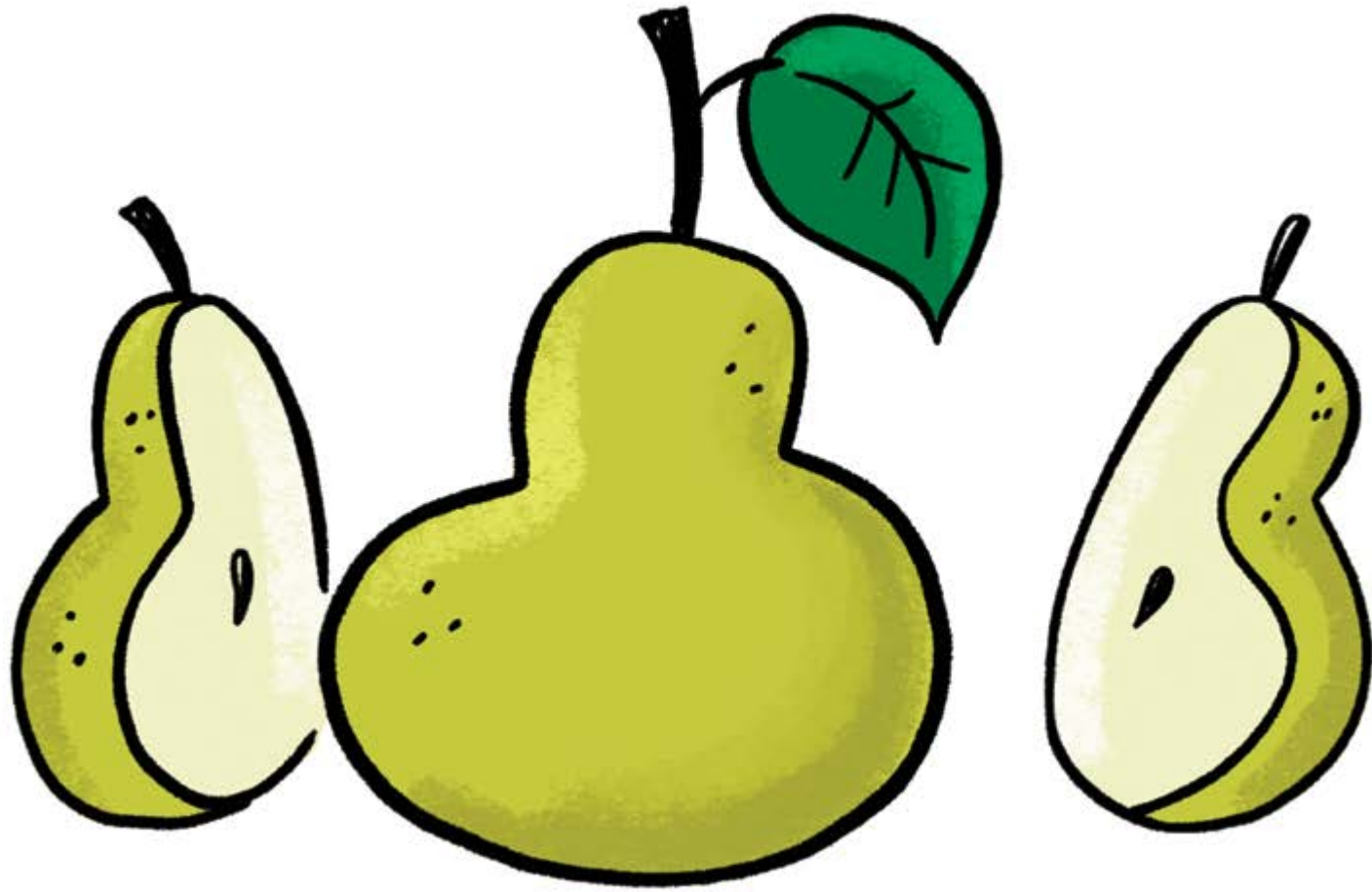

Dani saca una **pera**.

Le da un poco de pera a Nina.

Nina come la pera.

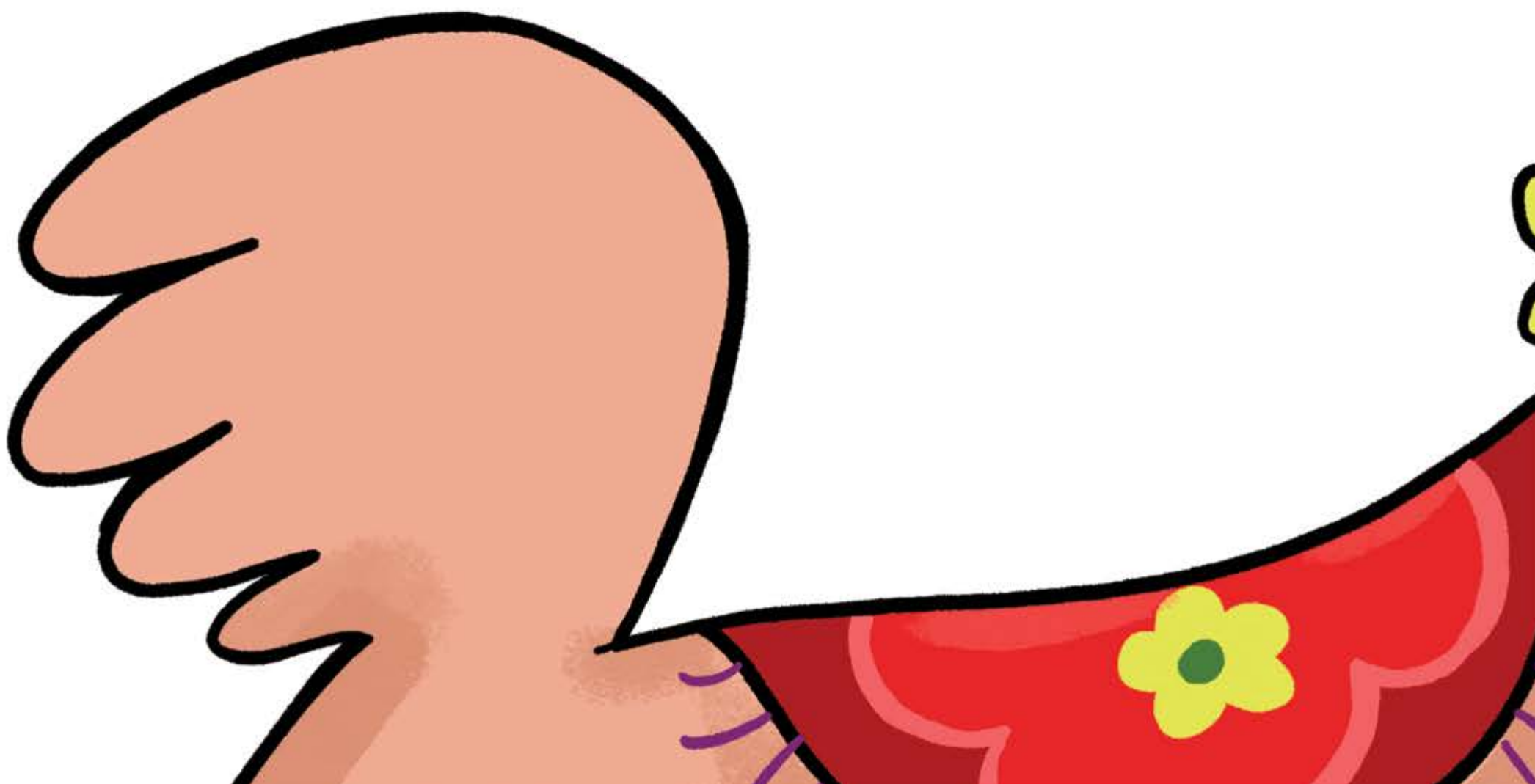







La **lora** mira a Dani.

—Hola, soy Dora —dice la lora.

Dani mira a la lora. Dani le da
un poco de pera.

A todos les da mucha risa.

La luna llena

La luna llena sale en la loma.

La llama Nina y Dani están en el corral de las llamas.

Dani se despide de Nina.

—Vete a dormir con tu mamá

—le dice.





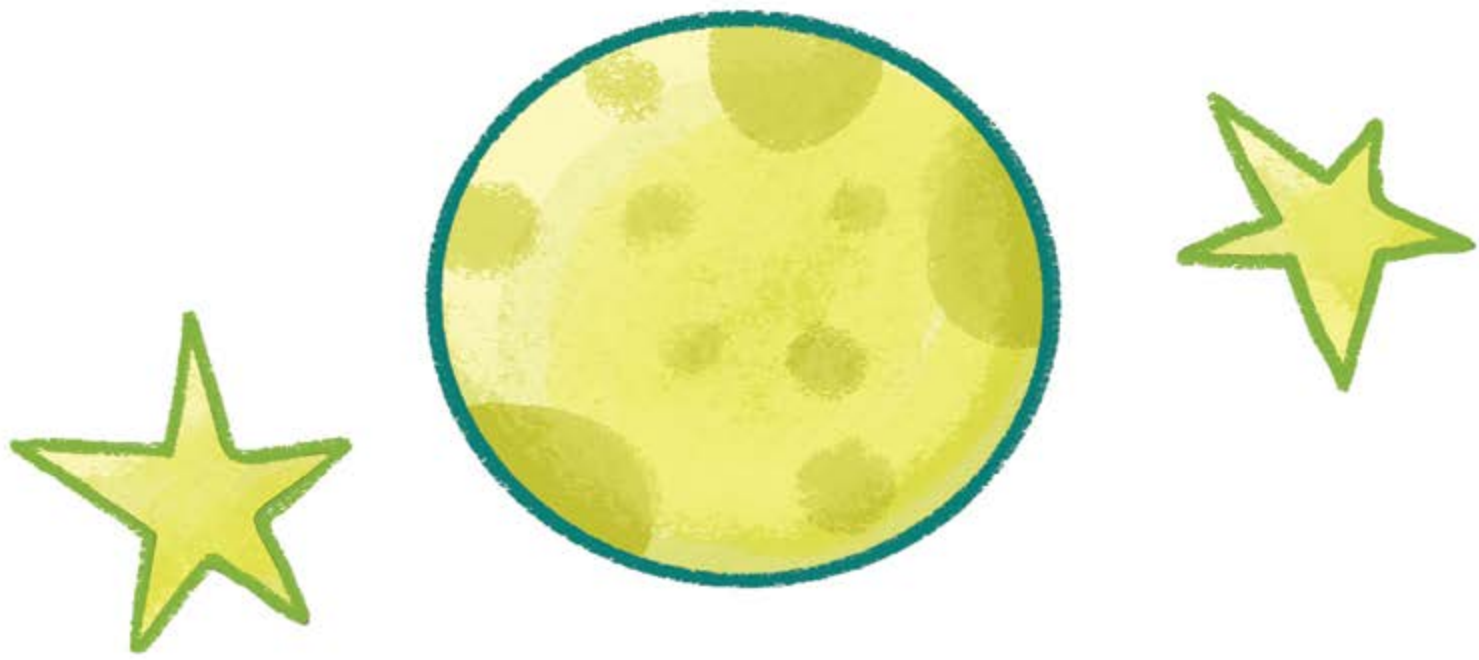

La llama mamá saluda a Nina.

La mira con amor.

Le lame el pelo.

Nina está contenta con
su mamá.

Está muy cansada.

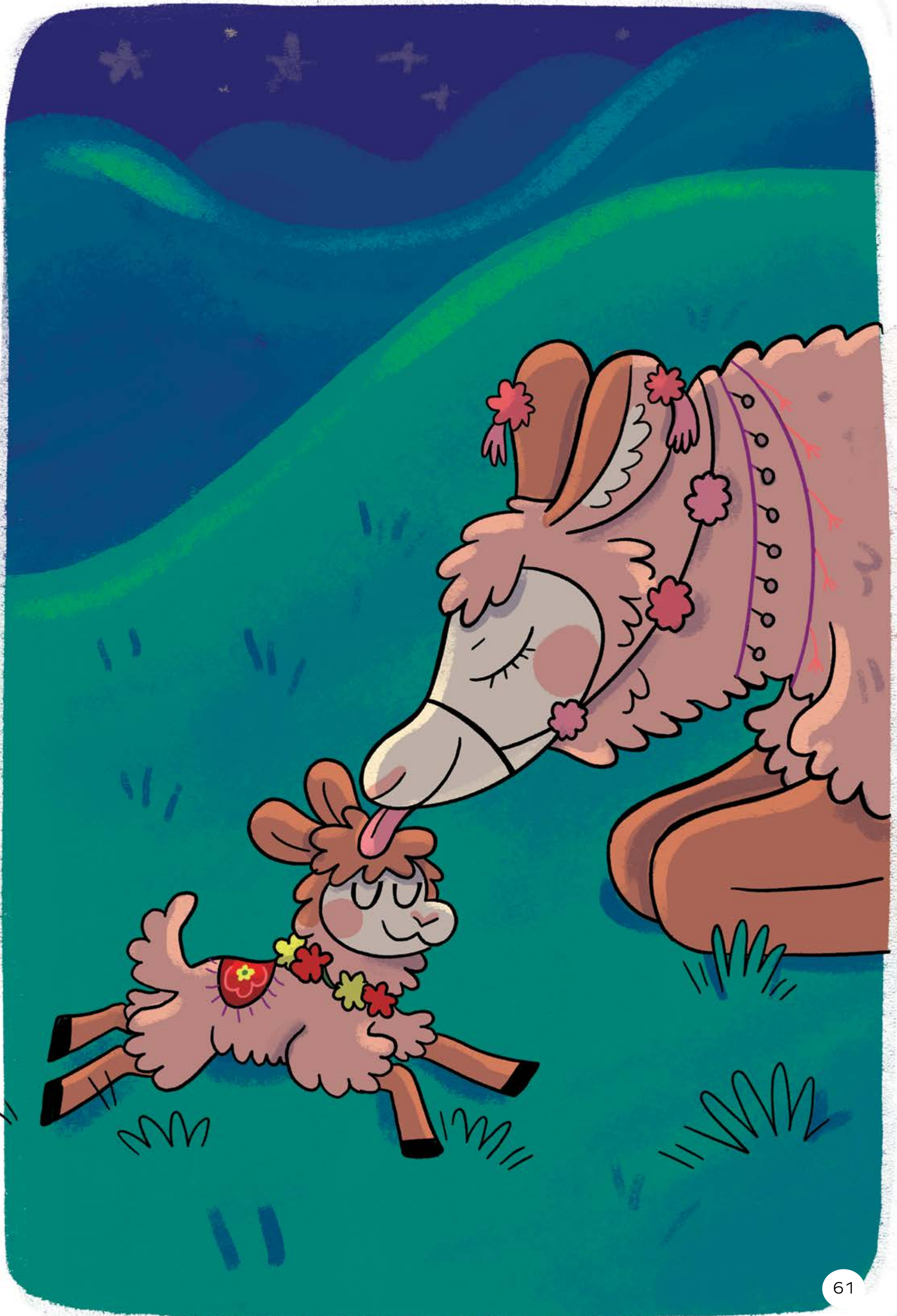





Mamá llega a buscar a Dani.

Mamá mira a Dani con amor.

Le pasa la mano por el cabello.

—Ven a dormir, mi amor

—le dice.

Dani se va de la mano
con mamá.

Está muy cansado.



La llama Nina y su mamá van a dormir en su corral.

Dani, Adela, mamá y papá van a dormir en su casa.

La luna llena ilumina el valle.

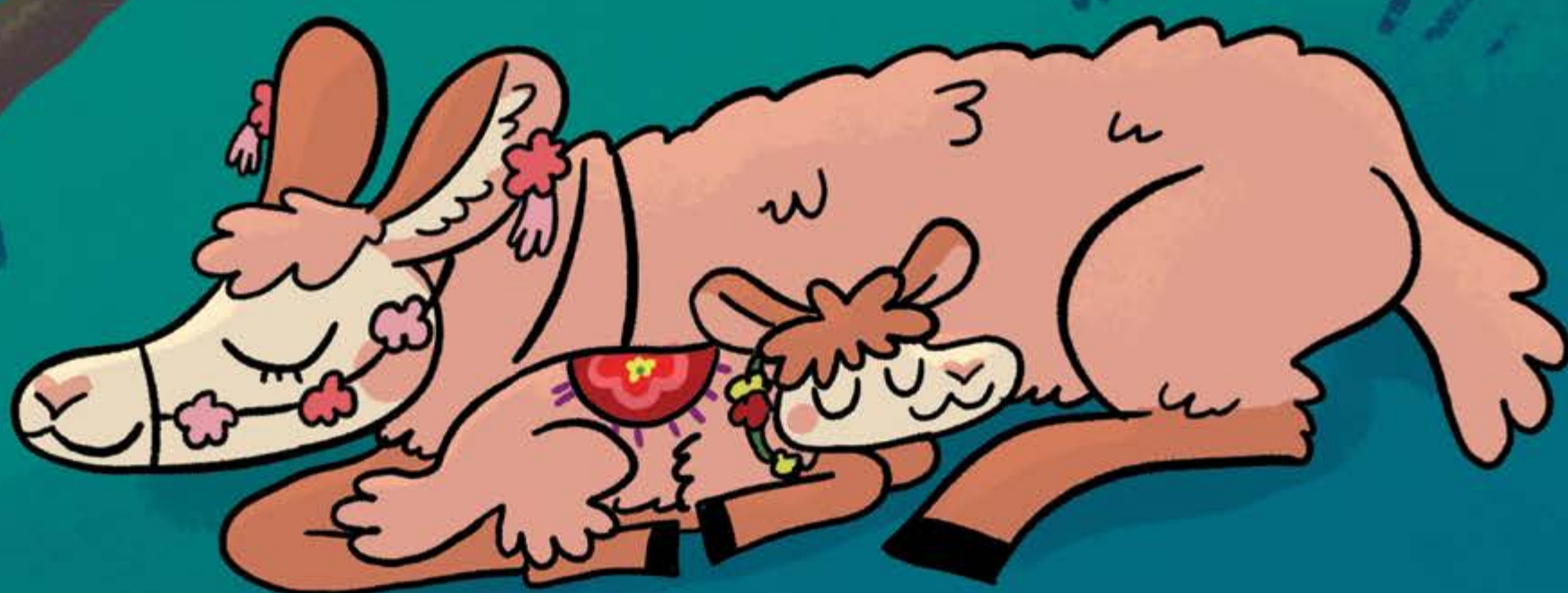

Senior Vice President and General Manager, K-8 Humanities

LaShon Ormond

Chief Product Officer

Alexandra Walsh

Chief Academic Officer

Susan Lambert

Content and Editorial

Elizabeth Wade, PhD, Vice President, Editorial

Genya Devoe, Executive Director

María Oralia Martínez, Associate Director

Patricia Erno, Associate Director

Baria Jennings, EdD, Senior Content Developer

Sean McBride, Content and Instructional Specialist

Christina Cox, Managing Editor

Product and Project Management

Amber Ely, Director, Product

Elisabeth Hartman, Associate Product Manager

Melissa Cherian, Executive Director, Strategic Projects

Catherine Alexander, Associate Director,
Project Management

Stephanie Koleda, Senior Project Manager

Leslie Johnson, Director, Commercial Operations

Zara Chaudhury, Project Manager

Patricia Beam Portney, Project Coordinator

Tamara Morris, Project Coordinator

Design and Production

Tory Novikova, Senior Director, Product Design

Erin O'Donnell, Senior Product Design Manager

Texas Contributors

Content and Editorial

Laia Cortes, Bilingual Content Designer

Ana Mercedes Falcón, Copy Editor and Translator

Ana Killackey, Copy Editor and Translator

Jorge Limón, Copy Editor and Translator

Sofía Pereson, Copy Editor and Translator

Brycé Pesce, Bilingual Content Designer

Melissa Saldaña, Bilingual Content Designer

Lyna Ward, Bilingual Content Designer

Mabel Zardus, Senior Bilingual Content Designer

Product and Project Management

Reyna Hensley, Project Manager

Carolina Paz-Giraldo, Project Manager

Art, Design, and Production

Raghav Arumugam, Illustrator

Derick Brooks, Illustrator

Olioli Buika, Illustrator

Ami Cai, Illustrator

Alanna Conway, Illustrator

Stuart Dalgo, Production Designer

Lucas De Oliveira, Production Designer

Rodrigo Garcia, Senior Visual Designer

Isabel Hetrick, Illustrator

Ana Hinojosa, Illustrator

Ian Horst, Production Design Manager

Jagriti Khirwar, Illustrator

Janelly Rodriguez, Illustrator

Francesca Mahaney, Illustrator

Amber Marquez, Image Researcher and Illustrator

Jocelyn Martinez, Image Researcher and Illustrator

Emily Mendoza, Illustrator

Islenia Milien, Illustrator

Melisa Osorio Bonifaz, Art Director

Emma Pokorny, Illustrator

Dominique Ramsey, Illustrator

Meghana Reddy, Illustrator

Janelly Rodriguez, Illustrator

Jules Zuckerberg, Illustrator

Editorial Development and Production Services

Aparicio Publishing



Amplify.

TEXAS

LECTOESCRITURA EN ESPAÑOL

Grado 1 | Habilidades 1 | Libro grande
Nina, la llama

**Versión
digital
de Texas**

Grado 1

Habilidades y Destrezas | Tarjetas grandes de sílabas

Versión
digital
de Texas

Notice and Disclaimer: The agency has developed these learning resources as a contingency option for school districts. These are optional resources intended to assist in the delivery of instructional materials in this time of public health crisis. Feedback will be gathered from educators and organizations across the state and will inform the continuous improvement of subsequent units and editions. School districts and charter schools retain the responsibility to educate their students and should consult with their legal counsel regarding compliance with applicable legal and constitutional requirements and prohibitions.

Given the timeline for development, errors are to be expected. If you find an error, please email us at texashomelearning@tea.texas.gov.

This work is licensed under a Creative Commons Attribution-NonCommercial-ShareAlike 4.0 International License.

You are free:

to Share—to copy, distribute, and transmit the work

to Remix—to adapt the work

Under the following conditions:

Attribution—You must attribute any adaptations of the work in the following manner:

This work is based on original works of Amplify Education, Inc. (amplify.com) and the Core Knowledge Foundation (coreknowledge.org) made available under a Creative Commons Attribution-NonCommercial-ShareAlike 4.0 International License. This does not in any way imply endorsement by those authors of this work.

Noncommercial—You may not use this work for commercial purposes.

Share Alike—If you alter, transform, or build upon this work, you may distribute the resulting work only under the same or similar license to this one.

With the understanding that:

For any reuse or distribution, you must make clear to others the license terms of this work. The best way to do this is with a link to this web page:

<https://creativecommons.org/licenses/by-nc-sa/4.0/>

© 2022 Amplify Education, Inc.
amplify.com

Trademarks and trade names are shown in this book strictly for illustrative and educational purposes and are the property of their respective owners. References herein should not be regarded as affecting the validity of said trademarks and trade names.

sd

Sd

se

Se

si

Si

so

So

su

Su

la

Ld

le

Le

i i

Li

lo

Lo

lu

Lu

da da

D d

de

De

di

Di

do

Do

du

Du

na

Nd

ne

Ne

ni

Ni

no

No

nu

Nu

Senior Vice President and General Manager, K-8 Humanities

LaShon Ormond

Chief Product Officer

Alexandra Walsh

Chief Academic Officer

Susan Lambert

Content and Editorial

Elizabeth Wade, PhD, Vice President, Editorial

Genya Devoe, Executive Director

María Oralia Martínez, Associate Director

Patricia Erno, Associate Director

Baria Jennings, EdD, Senior Content Developer

Sean McBride, Content and Instructional Specialist

Christina Cox, Managing Editor

Product and Project Management

Amber Ely, Director, Product

Elisabeth Hartman, Associate Product Manager

Melissa Cherian, Executive Director, Strategic Projects

Catherine Alexander, Associate Director, Project Management

Stephanie Koleda, Senior Project Manager

Leslie Johnson, Director, Commercial Operations

Zara Chaudhury, Project Manager

Patricia Beam Portney, Project Coordinator

Tamara Morris, Project Coordinator

Design and Production

Tory Novikova, Senior Director, Product Design

Erin O'Donnell, Senior Product Design Manager

Texas Contributors

Content and Editorial

Laia Cortes, Bilingual Content Designer

Ana Mercedes Falcón, Copy Editor and Translator

Ana Killackey, Copy Editor and Translator

Jorge Limón, Copy Editor and Translator

Sofía Pereson, Copy Editor and Translator

Brycé Pesce, Bilingual Content Designer

Melissa Saldaña, Bilingual Content Designer

Lyna Ward, Bilingual Content Designer

Mabel Zardus, Senior Bilingual Content Designer

Product and Project Management

Reyna Hensley, Project Manager

Carolina Paz-Giraldo, Project Manager

Art, Design, and Production

Raghav Arumugam, Illustrator

Derick Brooks, Illustrator

Olioli Buika, Illustrator

Ami Cai, Illustrator

Alanna Conway, Illustrator

Stuart Dalgo, Production Designer

Lucas De Oliveira, Production Designer

Rodrigo Garcia, Senior Visual Designer

Isabel Hetrick, Illustrator

Ana Hinojosa, Illustrator

Ian Horst, Production Design Manager

Jagriti Khirwar, Illustrator

Janelly Rodriguez, Illustrator

Francesca Mahaney, Illustrator

Amber Marquez, Image Researcher and Illustrator

Jocelyn Martinez, Image Researcher and Illustrator

Emily Mendoza, Illustrator

Islenia Milien, Illustrator

Melisa Osorio Bonifaz, Art Director

Emma Pokorny, Illustrator

Dominique Ramsey, Illustrator

Meghana Reddy, Illustrator

Janelly Rodriguez, Illustrator

Jules Zuckerberg, Illustrator

Editorial Development and Production Services

Aparicio Publishing

Series Editor-in-Chief

E. D. Hirsch, Jr.

President

Linda Bevilacqua

Editorial Staff

Mick Anderson
Robin Blackshire
Laura Drummond
Emma Earnst
Lucinda Ewing
Sara Hunt
Rosie McCormick
Cynthia Peng
Liz Pettit
Tonya Ronayne
Deborah Samley
Kate Stephenson
Elizabeth Wafler
James Walsh
Sarah Zelinke

Design and Graphics Staff

Kelsie Harman
Liz Loewenstein
Bridget Moriarty
Lauren Pack

Consulting Project Management Services

ScribeConcepts.com

Additional Consulting Services

Erin Kist
Carolyn Pinkerton
Scott Ritchie
Kelina Summers

Acknowledgments

These materials are the result of the work, advice, and encouragement of numerous individuals over many years. Some of those singled out here already know the depth of our gratitude; others may be surprised to find themselves thanked publicly for help they gave quietly and generously for the sake of the enterprise alone. To helpers named and unnamed we are deeply grateful.

Contributors to Earlier Versions of these Materials

Susan B. Albaugh, Kazuko Ashizawa, Kim Berrall, Ang Blanchette, Nancy Braier, Maggie Buchanan, Paula Coyner, Kathryn M. Cummings, Michelle De Groot, Michael Donegan, Diana Espinal, Mary E. Forbes, Michael L. Ford, Sue Fulton, Carolyn Gosse, Dorrit Green, Liza Greene, Ted Hirsch, Danielle Knecht, James K. Lee, Matt Leech, Diane Henry Leipzig, Robin Luecke, Martha G. Mack, Liana Mahoney, Isabel McLean, Steve Morrison, Juliane K. Munson, Elizabeth B. Rasmussen, Ellen Sadler, Rachael L. Shaw, Sivan B. Sherman, Diane Auger Smith, Laura Tortorelli, Khara Turnbull, Miriam E. Vidaver, Michelle L. Warner, Catherine S. Whittington, Jeannette A. Williams

We would like to extend special recognition to Program Directors Matthew Davis and Souzanne Wright who were instrumental to the early development of this program.

Schools

We are truly grateful to the teachers, students, and administrators of the following schools for their willingness to field test these materials and for their invaluable advice: Capitol View Elementary, Challenge Foundation Academy (IN), Community Academy Public Charter School, Lake Lure Classical Academy, Lepanto Elementary School, New Holland Core Knowledge Academy, Paramount School of Excellence, Pioneer Challenge Foundation Academy, New York City PS 26R (The Carteret School), PS 30X (Wilton School), PS 50X (Clara Barton School), PS 96Q, PS 102X (Joseph O. Loretan), PS 104Q (The Bays Water), PS 214K (Michael Friedsam), PS 223Q (Lyndon B. Johnson School), PS 308K (Clara Cardwell), PS 333Q (Goldie Maple Academy), Sequoyah Elementary School, South Shore Charter Public School, Spartanburg Charter School, Steed Elementary School, Thomas Jefferson Classical Academy, Three Oaks Elementary, West Manor Elementary.

And a special thanks to the Pilot Coordinators Anita Henderson, Yasmin Lugo-Hernandez, and Susan Smith, whose suggestions and day-to-day support to teachers using these materials in their classrooms was critical.

Credits

Every effort has been taken to trace and acknowledge copyrights. The editors tender their apologies for any accidental infringement where copyright has proved untraceable. They would be pleased to insert the appropriate acknowledgment in any subsequent edition of this publication. Trademarks and trade names are shown in this publication for illustrative purposes only and are the property of their respective owners. The references to trademarks and trade names given herein do not affect their validity. All photographs are used under license from Shutterstock, Inc. unless otherwise noted.

Illustrators and Image Sources

Cover: Amplify Education, Inc.

Poesía

Grado 1, Lección 1:

“Las siete vidas del gato” de Rafael Pombo



Introducción

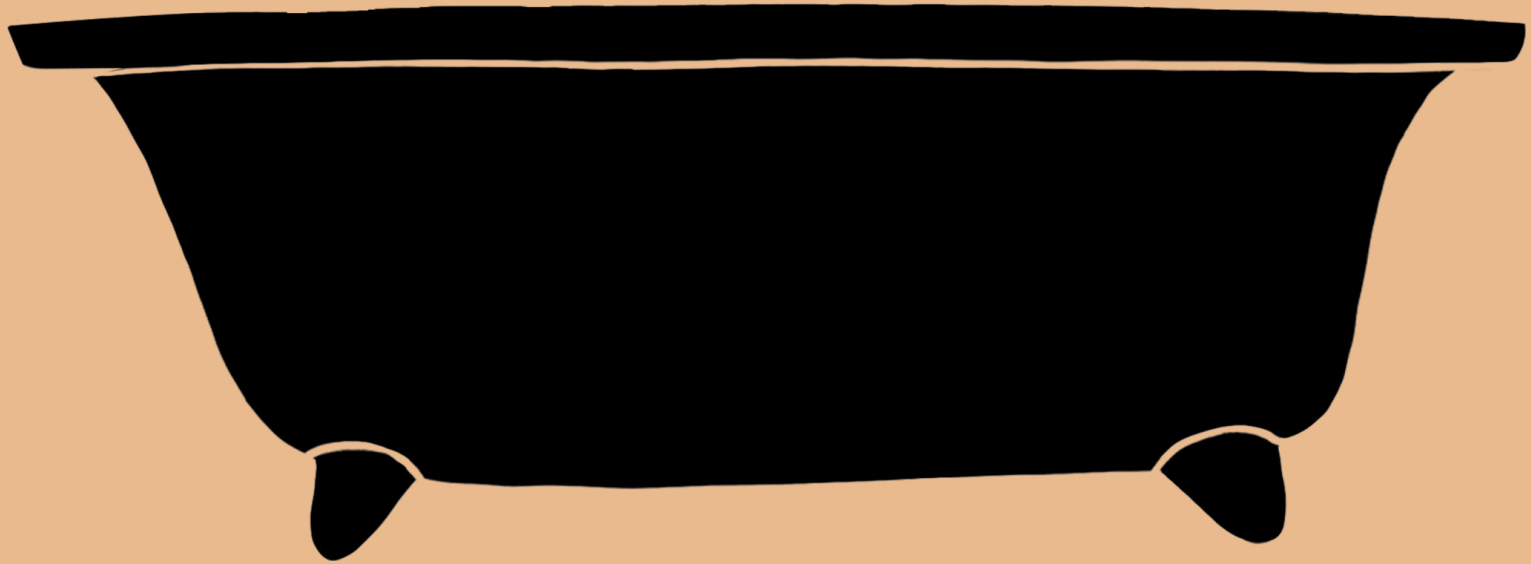

Hoy vamos a hablar sobre lo que es la poesía.

En kindergarten probablemente hayan escuchado algunos poemas y rimas. Los poemas son textos cortos que suelen tener un ritmo y palabras que riman.

Hoy vamos a leer un poema que habla sobre un gato. Pongan atención a las palabras que riman.

Lean “Las siete vidas del gato” de Rafael Pombo.

El poema se encuentra en el sitio de los componentes digitales de este programa.

Lectura



En la primera parte, ¿qué palabra rima con *Mambrú*?

En la primera parte, ¿qué palabra rima con *Mambrú*?

La palabra que rima con Mambrú es Micifú.

¿Por qué riman las palabras *Mambrú* y *Micifú*?

¿Por qué riman las palabras *Mambrú* y *Micifú*?

Porque las dos palabras terminan con el sonido /u/.

¿Qué otra palabra termina con el mismo sonido que *Mambrú* y *Micifú*?

¿Qué otra palabra termina con el mismo sonido que *Mambrú* y *Micifú*?

La palabra tú.

Ahora, vamos a aprender sobre las partes de un poema.

Los poemas son diferentes que los cuentos porque están escritos en **estrofas** en lugar de capítulos. Cada estrofa tiene **versos**. Un verso es una línea en el poema.

Vuelvan a leer “Las siete vidas del gato”
de Rafael Pombo.

El poema se encuentra en el sitio de los componentes
digitales de este programa.

¿Cuántos versos tiene esta estrofa?

Preguntó al gato Mambrú
el lebel Perdonavidas:
— Pariente de Micifú,
¿qué secreto tienes tú
para vivir siete vidas?

¿Cuántos versos tiene esta estrofa?

Preguntó al gato Mambrú
el lebel Perdonavidas:
— Pariente de Micifú,
¿qué secreto tienes tú
para vivir siete vidas?

Esta estrofa tiene cinco versos.

¿Cuántas **estrofas** tiene este poema?

Preguntó al gato Mambrú
el lebel Perdonavidas:
— Pariente de Micifú,
¿qué secreto tienes tú
para vivir siete vidas?

Y Mambrú le contestó:
—Mi secreto es muy sencillo,
pues no consiste sino
en frecuentar como yo
el aseo y el cepillo.

¿Cuántas **estrofas** tiene este poema?

2

Preguntó al gato Mambrú

el lebel Perdonavidas:

— Pariente de Micifú,
¿qué secreto tienes tú
para vivir siete vidas?

Y Mambrú le contestó:

—Mi secreto es muy sencillo,
pues no consiste sino
en frecuentar como yo
el aseo y el cepillo.

¿Cuál es más grande, una estrofa o un verso?

¿Cuál es más grande, una estrofa o un verso?

Una estrofa es más grande que un verso.

¿Cuál es más grande, una estrofa o un poema?

¿Cuál es más grande, una estrofa o un poema?

Un poema es más grande que una estrofa.

Conclusión



En la segunda estrofa del poema hay dos palabras que riman. ¿Cuáles son?

Respuesta



En la segunda estrofa del poema hay dos palabras que riman. ¿Cuáles son?

Sencillo *rima con* **cepillo**.

Las siete vidas del gato

Rafael Pombo

Preguntó al gato Mambrú
el lebrel Perdonavidas:
—Pariente de Micifú,
¿qué secreto tienes tú
para vivir siete vidas?

Y Mambrú le contestó:
—Mi secreto es muy sencillo,
pues no consiste sino
en frecuentar como yo
el aseo y el cepillo.

