

Request to Update Content Reviewed and Accepted by the State Review Panel (SRP)

Proclamation Year:	2021
Publisher:	EDUSPARK, INC.
Subject Area /Course:	Prekindergarten

Indicate if the changes in your update involve content reviewed and accepted by the state review panel to determine coverage of the Texas Essential Knowledge and Skills (TEKS), English Language Proficiency Standards (ELPS), or Texas Prekindergarten Guidelines (TPG) by selecting a box below.

TEKS
 ELPS
 TPG
 TEKS and ELPS

Program Information:

Program Title:	Sistema EDUSPARK PreK												
Program Title:	9	7	8	1	9	4	8	6	1	7	1	6	1
Identical Program Title:	Click here to enter the identical program title, if applicable.												
Identical Program ISBN:	0	0	0	0	0	0	0	0	0	0	0	0	0

Component Information:

You must submit a separate form for each component title and ISBN.

Component Title:	EDUSPARK Kiddos / Español												
Component ISBN:	9	7	8	1	9	4	8	6	1	7	2	3	9
Identical component Title:	EDUSPARK Kiddos Cuaderno de Trabajo												
Identical Component ISBN:	9	7	8	1	9	4	8	6	1	7	3	7	6

Request to Update Content Reviewed and Accepted by the State Review Panel (SRP)

Access Information

Use the table below to provide access information to the adopted version of the instructional materials and the proposed new content.

	URL	Username	Password
Adopted content:	https://edusparkusa.neolms.com/	TXesp	POST2021
Proposed new content:	https://edusparkusa.neolms.com/	SpanUpdate	eduspark

Publisher’s rationale for the Update

Publisher error and corrections of spelling and grammar mistakes found by our team. Editorial changes about images, examples, instructions or text to guide teachers for a better understanding for children.

Side-by-side comparison:

Any content that has been changed in the component listed on the previous page should be documented in this side-by-side comparison. You must submit a separate request for each component.

SE Brea kout Citat ion Typ e	Description of the specific location and hyperlink to the exact location of adopted content	Description of the specific location and hyperlink to the exact location of the proposed new content
Narrative: (II) (C) (2) (a)	Lección 10 / Maravillas de la naturaleza/Cuaderno de trabajo: Maravillas de la naturaleza, Page 11, center of the page, CURRENT text: tornillo https://edusparkusa.neolms.com/teacher_lesson/show/1924196?lesson_id=8196927&section_id=26568582 Click here to enter text.	Lección 10 / Maravillas de la naturaleza/ Cuaderno de trabajo: Maravillas de la naturaleza, Page 11, center of the page, EDITORIAL CHANGE- add “s” to “tornillo” to match with image New text: tornillos https://edusparkusa.neolms.com/teacher_lesson/show/2410725?lesson_id=10656402&section_id=36788883
Publisher’s rationale for the change		
EDITORIAL CHANGE - add “s” to “tornillo” to match with image.		
Publisher’s description of the change		

Request to Update Content Reviewed and Accepted by the State Review Panel (SRP)

Center of the page/Change word “tornillo” for plural “tornillos”. New text: tornillos

Insert a screenshot of your **currently** adopted content.



Insert a screenshot of your proposed **new** content.



SE Brea kout Citat ion Typ e	Description of the specific location and hyperlink to the exact location of adopted content	Description of the specific location and hyperlink to the exact location of the proposed new content
Acti vity: (II)	Lección 10 / Maravillas de la naturaleza/Cuaderno de trabajo: Maravillas de la naturaleza, Page 11, center of the page, CURRENT text: tornillo	L Lección 10 / Maravillas de la naturaleza/ Cuaderno de trabajo: Maravillas de la naturaleza, Page 11, center of

Request to Update Content Reviewed and Accepted by the State Review Panel (SRP)

(C) (2) (a)	https://edusparkusa.neolms.com/teacher_lesson/show/1924196?lesson_id=8196927&section_id=26568582	the page, EDITORIAL CHANGE- add “s” to “tornillo” to match with image New text: tornillos https://edusparkusa.neolms.com/teacher_lesson/show/2410725?lesson_id=10656402&section_id=36788883
Publisher’s rationale for the change		
EDITORIAL CHANGE - add “s” to “tornillo” to match with image.		
Publisher’s description of the change		
Center of the page/Change word “tornillo” for plural “tornillos”. New text: tornillos		

Insert a screenshot of your **currently** adopted content.



Insert a screenshot of your proposed **new** content.

Request to Update Content Reviewed and Accepted by the State Review Panel (SRP)

100



Selecciona las palabras que inician con el sonido [d] de duro.



Traza la letra y repite el sonido inicial de cada palabra.



taco



doctor



Diana



ornillos



dentista



David



Pedir al niño señalar las palabras que tienen el sonido [d] de dentista. Modelar y pedir al niño practicar la correcta pronunciación de la palabra para evitar confundir los sonidos [d] y [t].

11
 Página online

Lección 10
Sonido inicial d, t



Copyright © 2021 EDUSPARK All rights reserved

SE Brea kout Citat ion Typ e	Description of the specific location and hyperlink to the exact location of adopted content	Description of the specific location and hyperlink to the exact location of the proposed new content
Narrative: (II) (D) (1) (b)	Lección 09 / Mariposa Monarca/Cuaderno de trabajo: Mariposa Monarca, Page 9, note below, CURRENT TEXT: Señalar al carpintero y recorrer con el dedo el camino.....trabaja en la carpintería. Change image 2 from locksmith to a gardener and his place to work. https://edusparkusa.neolms.com/teacher_lesson/show/1924195?lesson_id=8196919&section_id=26562303	Lección 09 / Mariposa Monarca/Cuaderno de trabajo: Mariposa Monarca, Page 9, note below, EDITORIAL CHANGE – change example related with the images. NEW TEXT: Señalar al mecánico y recorrer con el dedo el camino hasta llegar al taller. Repetir diciendo: el mecánico trabaja en el taller. Change image 2 from locksmith to a gardener and his place to work. https://edusparkusa.neolms.com/teacher_lesson/show/2410712?lesson_id=10656311&section_id=36788493
Publisher’s rationale for the change		
EDITORIAL CHANGE to change example related with the images.		
Publisher’s description of the change		
page 9, note below, CURRENT TEXT: “Señalar al carpintero y recorrer con el dedo el camino... trabaja en la carpintería” NEW TEXT: “Señalar al mecánico y recorrer con el dedo el camino hasta llegar al taller. Repetir diciendo el mecánico trabaja en el taller.” Change image 2 from locksmith to a gardener and his place to work.		

Insert a screenshot of your **currently** adopted content.





 Observa las imágenes y nombra cada una.
 
 Sigue las instrucciones.

1





2

 Señalar al carpintero y recorrer con el dedo el camino hasta llegar a la carpintería. Repetir diciendo el carpintero trabaja en la carpintería. Repetir con los siguientes personajes. Pedir al niño que él señale y vuelva a contar lo que escuchó.
 9
Lección 9
Mariposa Monarca



Copyright © 2021 EDUSPARK All rights reserved

Insert a screenshot of your proposed **new** content.



 Observa las imágenes y nombra cada una.
 
 Sigue las instrucciones.
 91

1





2

 Señalar al mecánico y recorrer con el dedo el camino hasta llegar al taller. Repetir diciendo: el mecánico trabaja en el taller. Repetir con los siguientes personajes. Pedir al niño que él señale y vuelva a contar lo que escuchó.
 9
Lección 9
Trazos

Copyright © 2021 EDUSPARK All rights reserved

Página online

<p>SE Brea kout Citat ion</p>	<p>Description of the specific location and hyperlink to the exact location of adopted content</p>	<p>Description of the specific location and hyperlink to the exact location of the proposed new content</p>
---	--	---

Request to Update Content Reviewed and Accepted by the State Review Panel (SRP)

Type		
Narrative: (II) (D) (1) (f)	Lección 10 / Maravillas de la naturaleza/Cuaderno de trabajo: Maravillas de la naturaleza, Page 6, Center of the page, Row 1: Change word “desembocadura” to “gruta” , Row 2: Change word “depresión” to “río”. https://edusparkusa.neolms.com/teacher_lesson/show/1924196?lesson_id=8196927&section_id=26568582	Lección 10 / Maravillas de la naturaleza/Cuaderno de trabajo: Maravillas de la naturaleza, Page 6, Center of the page, Row 1: Word “gruta” , Row 2: word “río”. https://edusparkusa.neolms.com/teacher_lesson/show/2410725?lesson_id=10656402&section_id=36788883
Publisher’s rationale for the change		
EDITORIAL CHANGE to use common and easy words for children.		
Publisher’s description of the change		
Page 6, Center of the page, Row 1: Change word “desembocadura” to “gruta” , Row 2: Change word “depresión” to “río”.		

Insert a screenshot of your **currently** adopted content.

Escucha y repite las palabras. Observa las imágenes y nombra cada una. Encierra en un círculo la imagen que corresponde.

1 desembocadura



2 depresión

3 montaña

Pedir al niño describir las imágenes, por ejemplo, la alta montaña tiene nieve en la punta. Pedir al niño usar una gran variedad de palabras al describir las

6 Lección 10 Maravillas de la naturaleza **Kiddos**

Insert a screenshot of your proposed **new** content.

 Escucha y repite las palabras.
  Observa las imágenes y nombra cada una.
  Encierra en un círculo la imagen que corresponde.

97

1 gruta



2 río

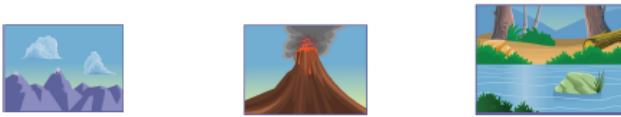

3 montaña



 Pedir al niño describir las imágenes, por ejemplo, la alta montaña tiene nieve en la punta. Pedir al niño usar una gran variedad de palabras al describir las imágenes. Pedir al niño usar oraciones con detalles.

6
Página online

Lección 10
Maravillas de la naturaleza

 Eduspark Kids
Copyright © 2021 EDUSPARK All rights reserved

SE Brea kout Cita tion Typ e	Description of the specific location and hyperlink to the exact location of adopted content	Description of the specific location and hyperlink to the exact location of the proposed new content
Acti vity: (II) (D) (1) (f)	Lección 10 / Maravillas de la naturaleza/Cuaderno de trabajo: Maravillas de la naturaleza, Page 6, Center of the page, Row 1: Change word “desembocadura” to “gruta” , Row 2: Change word “depresión” to “río”. https://edusparkusa.neolms.com/teacher_lesson/show/1924196?lesson_id=8196927&section_id=26568582	Lección 10 / Maravillas de la naturaleza/Cuaderno de trabajo: Maravillas de la naturaleza, Page 6, Center of the page, Row 1: Word “gruta” , Row 2: word “río”. https://edusparkusa.neolms.com/teacher_lesson/show/2410725?lesson_id=10656402&section_id=36788883
Publisher’s rationale for the change		
EDITORIAL CHANGE to use common and easy words for children.		

Publisher’s description of the change

Page 6, Center of the page, Row 1: Change word “desembocadura” to “gruta” , Row 2: Change word “depresión” to “río”.

Insert a screenshot of your **currently** adopted content.

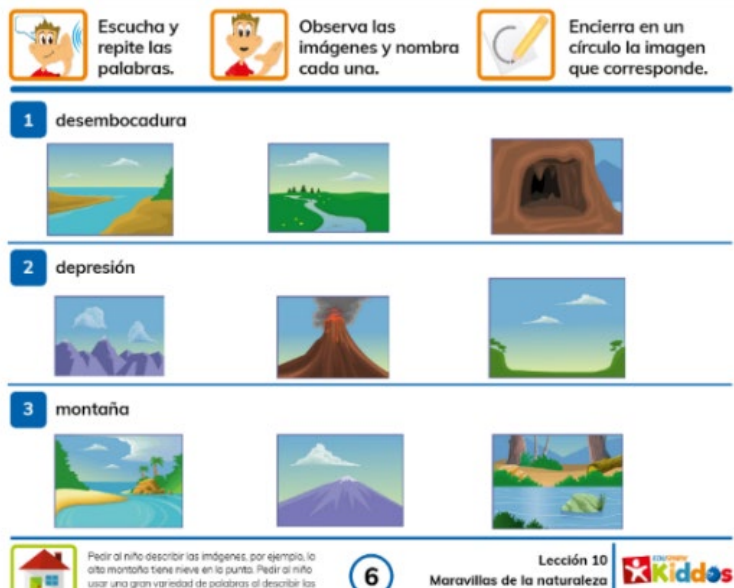

Insert a screenshot of your proposed **new** content.

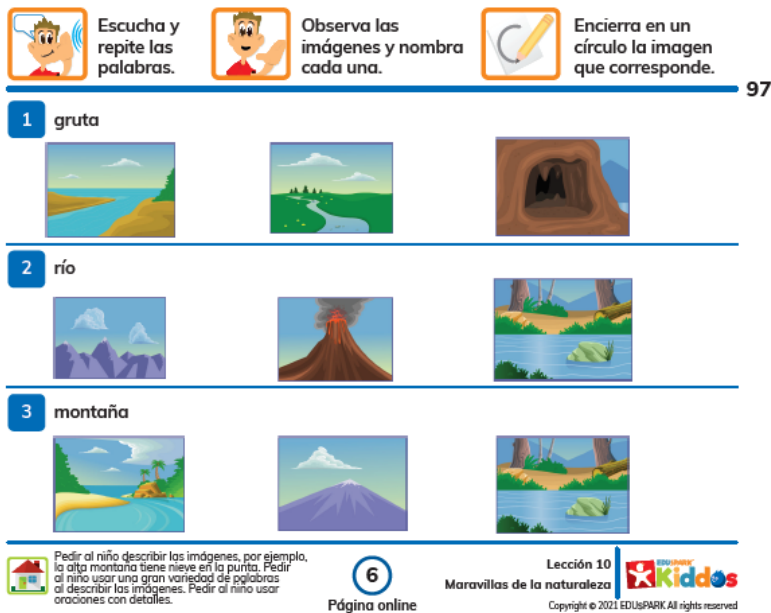

SE Brea kout	Description of the specific location and hyperlink to the exact location of adopted content	Description of the specific location and hyperlink to the exact location of the proposed new content
--------------------	---	--

Request to Update Content Reviewed and Accepted by the State Review Panel (SRP)

Citation Type		
Narrative: (II) (D) (3) (a)	Lección 17 / El supermercado/Cuaderno de trabajo: El supermercado, Page 8, Center of the page, No. 3 Change “candy image” to “yogurt image”. https://edusparkusa.neolms.com/teacher_lesson/show/1924203?lesson_id=8196972&section_id=26568767	Lección 17 / El supermercado/Cuaderno de trabajo: El supermercado, Page 8, No. 3 Change to “yogurt image”. https://edusparkusa.neolms.com/teacher_lesson/show/2410715?lesson_id=10656178&section_id=36788063
Publisher’s rationale for the change		
Editorial change for best example to match with the groups of food.		
Publisher’s description of the change		
Center of the page, No. 3 Change “candy image” to “yogurt image”.		

Insert a screenshot of your **currently** adopted content.





Observa las imágenes y describe lo que ves.





Dibuja el producto en la sección del supermercado que le corresponde.

1 

2 

3 

4 

5 

6 

Lácteos

Frutas y verduras



Pedir al niño seguir las instrucciones. Evaluar si el niño hace inferencias sobre el texto y comprende las instrucciones orales.

8

Lección 17

El supermercado



Copyright © 2021 EDUSPARK All rights reserved

Insert a screenshot of your proposed **new** content.



Observa las imágenes y describe lo que ves.



Dibuja el producto en la sección del supermercado que le corresponde.

169



Lácteos

Frutas y verduras



Pedir al niño seguir las instrucciones. Evaluar si el niño hace inferencias sobre el texto y comprende las instrucciones orales.

8

Página online

Lección 17
El supermercado





Copyright © 2021 EDUSPARK All rights reserved

SE Break out Citation Type	Description of the specific location and hyperlink to the exact location of adopted content	Description of the specific location and hyperlink to the exact location of the proposed new content
Activity: (II) (D) (3) (a)	Lección 17 / El supermercado/Cuaderno de trabajo: El supermercado, Page 8, Center of the page, No. 3 Change “candy image” to “yogurt image”. https://edusparkusa.neolms.com/teacher_lesson/show/1924203?lesson_id=8196972&section_id=26568767	Lección 17 / El supermercado/Cuaderno de trabajo: El supermercado, Page 8, No. 3 Change to “yogurt image”. https://edusparkusa.neolms.com/teacher_lesson/show/2410715?lesson_id=10656178&section_id=36788063
Publisher’s rationale for the change		
Editorial change for best example to match with the groups of food.		
Publisher’s description of the change		
Center of the page, No. 3 Change “candy image” to “yogurt image”.		

Insert a screenshot of your **currently** adopted content.



Observa las imágenes y describe lo que ves.



Dibuja el producto en la sección del supermercado que le corresponde.

1

2

3



4

5

6

Lácteos

Frutas y verduras



Pedir al niño seguir las instrucciones. Evaluar si el niño hace inferencias sobre el texto y comprende las instrucciones orales.

8

Lección 17
El supermercado



Copyright © 2021 EDUSPARK All rights reserved

Insert a screenshot of your proposed **new** content.

Observa las imágenes y describe lo que ves.

Dibuja el producto en la sección del supermercado que le corresponde.

169

1

2

3

4

5

6

Lácteos

Frutas y verduras



Pedir al niño seguir las instrucciones. Evaluar si el niño hace inferencias sobre el texto y comprende las instrucciones orales.

8

Lección 17
El supermercado



Copyright © 2021 EDUSPARK All rights reserved

Página online

SE Breakout Citation Type	Description of the specific location and hyperlink to the exact location of adopted content	Description of the specific location and hyperlink to the exact location of the proposed new content
Narrative:	Lección 12 / Un sueño en el mar/Cuaderno de trabajo: Un sueño en el mar, Page 12, Center of the page	Lección 12 / Un sueño en el mar/Cuaderno de trabajo: Un sueño en el mar, Page 12, Center of the page

Request to Update Content Reviewed and Accepted by the State Review Panel (SRP)

(III) (B) (g) (a)	Delete No. 1 train image, Change No. 3 for “bread”image to match with word “pan” Change letter to hide words: Row 1: sal Row2: dos (remove “tren”) Row 3: pan (remove “gis”) https://edusparkusa.neolms.com/teacher_lesson/show/1924198?lesson_id=8196943&section_id=26568615	Delete No. 1 train image, Change No. 3 for “bread”image to match with word “pan” Change letter to hide words: Row 1: sal Row2: dos (remove “tren”) Row 3: pan (remove “gis”) https://edusparkusa.neolms.com/teacher_lesson/show/2410776?lesson_id=10656738&section_id=36790087
Publisher’s rationale for the change		
EDITORIAL CHANGE to simplify activity.		
Publisher’s description of the change		
Center of the page Delete No. 1 train image, Change No. 3 for “bread”image to match with word “pan”Change letter to hide words: Row 1: salRow2: dos (remove “tren”)Row 3: pan (remove “gis”)		

Insert a screenshot of your **currently** adopted content.



Insert a screenshot of your proposed **new** content.



Observa las imágenes y nombra cada una de ellas.



Encierra en un círculo las letras para formar la palabra que nombra la imagen.

119

1



2

2

3



b e s a l d f
 h f p r d o s
 p a n k v i s



Pedir al niño identificar las palabras conocidas de una sílaba. Pedir al niño repetir las palabras.

12

Página online

Lección 12
 Palabras de 1 sílaba



Copyright © 2021 EDUSPARK All rights reserved

SE Brea kout Cit ation Typ e	Description of the specific location and hyperlink to the exact location of adopted content	Description of the specific location and hyperlink to the exact location of the proposed new content
Acti vity: (III) (B) (9) (a)	Lección 12 / Un sueño en el mar/Cuaderno de trabajo: Un sueño en el mar, Page 12, Center of the page Delete No. 1 train image, Change No. 3 for “bread”image to match with word “pan” Change letter to hide words: Row 1: sal Row2: dos (remove “tren”) Row 3: pan (remove “gis”) https://edusparkusa.neolms.com/teacher_lesson/show/1924198?lesson_id=8196943&section_id=26568615	Lección 12 / Un sueño en el mar/Cuaderno de trabajo: Un sueño en el mar, Page 12, Center of the page Delete No. 1 train image, Change No. 3 for “bread”image to match with word “pan” Change letter to hide words: Row 1: sal Row2: dos (remove “tren”) Row 3: pan (remove “gis”) https://edusparkusa.neolms.com/teacher_lesson/show/2410776?lesson_id=10656738&section_id=36790087
<p>Publisher’s rationale for the change</p>		

EDITORIAL CHANGE to simplify activity

Publisher’s description of the change

Center of the page Delete No. 1 train image, Change No. 3 for “bread”image to match with word “pan” Change letter to hide words: Row 1: salRow2: dos (remove “tren”)Row 3: pan (remove “gis”)

Insert a screenshot of your **currently** adopted content.

Insert a screenshot of your proposed **new** content.



Observa las imágenes y nombra cada una de ellas.



Encierra en un círculo las letras para formar la palabra que nombra la imagen.

119

1



2

2

3



b e s a l d f

h f p r d o s

p a n k v i s



Pedir al niño identificar las palabras conocidas de una sílaba. Pedir al niño repetir las palabras.

12

Página online

Lección 12
Palabras de 1 sílaba



Copyright © 2021 EDUSPARK All rights reserved.

SE Brea kout Citat ion Typ e	Description of the specific location and hyperlink to the exact location of adopted content	Description of the specific location and hyperlink to the exact location of the proposed new content
Narrative: (III) (B) (5) (a)	Lección 09 / Mariposa Monarca/Cuaderno de trabajo: Mariposa Monarca, Page 13/ Instruction No.3 CURRENT: Cuenta las sílabas CHANGE: add “y escribe el número”. Add lines before the word “sílabas” in the center of the page. https://edusparkusa.neolms.com/teacher_lesson/show/1924195?lesson_id=8196919&section_id=26562303	Lección 09 / Mariposa Monarca/Cuaderno de trabajo: Mariposa Monarca, Page 13/Instruction No.3 NEW: Cuenta las sílabas y escribe el número. Add lines before the word “sílabas” in the center of the page. https://edusparkusa.neolms.com/teacher_lesson/show/2410712?lesson_id=10656311&section_id=36788493
Publisher’s rationale for the change		
EDITORIAL CHANGE to clarify instruction for children.		
Publisher’s description of the change		
Instruction No.3 add “y escribe el número”. NEW TEXT: Cuenta las sílabas y escribe el número. Add lines before the word “sílabas” in the center of the page.		

Request to Update Content Reviewed and Accepted by the State Review Panel (SRP)

Insert a screenshot of your **currently** adopted content.

Escucha y repite las palabras. Observa cómo se separan las palabras en sílabas. Cuenta las sílabas.

	foca	fo ca	sílabas
	gato	ga to	sílabas
	mapa	ma pa	sílabas
	ballena	ba lle na	sílabas
	campana	cam pa na	sílabas

Mostrar al niño cómo palmea las manos para segmentar las palabras en sílabas. Pedir al niño palmea las manos cuando dicen los nombres de niños. Evaluar si el niño demuestra una comprensión creciente de los sonidos del lenguaje e investiga la entonación del lenguaje. **13**

Lección 9
Mariposa Monarca

Copyright © 2021 EDUSPARK All rights reserved

Insert a screenshot of your proposed **new** content.

94

Escucha y repite las palabras. Observa cómo se separan las palabras en sílabas. Cuenta las sílabas y escribe el número.

	foca	fo ca	_____ sílabas
	gato	ga to	_____ sílabas
	mapa	ma pa	_____ sílabas
	ballena	ba lle na	_____ sílabas
	campana	cam pa na	_____ sílabas

Mostrar al niño cómo palmea las manos para segmentar las palabras en sílabas. Pedir al niño palmea las manos cuando dicen los nombres de niños. Evaluar si el niño demuestra una comprensión creciente de los sonidos del lenguaje e investiga la entonación del lenguaje. **13**

Página online

Lección 9
Sílabas

Copyright © 2021 EDUSPARK All rights reserved

SE Brea kout	Description of the specific location and hyperlink to the exact location of adopted content	Description of the specific location and hyperlink to the exact location of the proposed new content
--------------------	---	--

Request to Update Content Reviewed and Accepted by the State Review Panel (SRP)

Citation Type		
Activity: (III) (B) (5) (a)	Lección 09 / Mariposa Monarca/Cuaderno de trabajo: Mariposa Monarca, Page 13/ Instruction No.3 CURRENT: Cuenta las sílabas CHANGE: add “y escribe el número”. Add lines before the word “sílabas” in the center of the page. https://edusparkusa.neolms.com/teacher_lesson/show/1924195?lesson_id=8196919&section_id=26562303	Lección 09 / Mariposa Monarca/Cuaderno de trabajo: Mariposa Monarca, Page 13/Instruction No.3 NEW: Cuenta las sílabas y escribe el número. Add lines before the word “sílabas” in the center of the page. https://edusparkusa.neolms.com/teacher_lesson/show/2410712?lesson_id=10656311&section_id=36788493
Publisher’s rationale for the change		
EDITORIAL CHANGE to clarify instruction for children.		
Publisher’s description of the change		
Instruction No.3 add “y escribe el número”. NEW TEXT: Cuenta las sílabas y escribe el número. Add lines before the word “sílabas” in the center of the page.		

Insert a screenshot of your **currently** adopted content.

Insert a screenshot of your proposed **new** content.



Escucha y repite las palabras.



Observa cómo se separan las palabras en sílabas.



Cuenta las sílabas y escribe el número.

94



foca

fo ca

----- sílabas



gato

ga to

----- sílabas



mapa

ma pa

----- sílabas



ballena

ba lle na

----- sílabas



campana

cam pa na

----- sílabas



Mostrar al niño cómo palmea las manos para segmentar las palabras en sílabas. Pedir al niño palmea las manos cuando dicen los nombres de niños. Evaluar si el niño demuestra una comprensión creciente de los sonidos del lenguaje e investiga la entonación del lenguaje.

13

Página online

Lección 9
Sílabas



Copyright © 2021 EDUSPARK All rights reserved

SE Breakout Citation Type	Description of the specific location and hyperlink to the exact location of adopted content	Description of the specific location and hyperlink to the exact location of the proposed new content
Narrative: (II) (D) (2) (a)	Lección 17 / El supermercado/Cuaderno de trabajo: El supermercado, Page 8, Center of the page, No. 3 Change “candy image” to “yogurt image”. https://edusparkusa.neolms.com/teacher_lesson/show/1924203?lesson_id=8196972&section_id=26568767	Lección 17 / El supermercado/Cuaderno de trabajo: El supermercado, Page 8, No. 3 Change to “yogurt image”. https://edusparkusa.neolms.com/teacher_lesson/show/2410715?lesson_id=10656178&section_id=36788063
Publisher’s rationale for the change		
Editorial change for best example to match with the groups of food.		
Publisher’s description of the change		
Center of the page, No. 3 Change “candy image” to “yogurt image”.		

Insert a screenshot of your **currently** adopted content.

 Observa las imágenes y describe lo que ves.
  Dibuja el producto en la sección del supermercado que le corresponde.

1 
 2 
 3 
 4 
 5 
 6 

Lácteos **Frutas y verduras**

 Pedir al niño seguir las instrucciones. Evaluar si el niño hace inferencias sobre el texto y comprende las instrucciones orales.
 8
Lección 17 El supermercado

Insert a screenshot of your proposed **new** content.

 Observa las imágenes y describe lo que ves.
  Dibuja el producto en la sección del supermercado que le corresponde.

1 
 2 
 3 
 4 
 5 
 6 
169

Lácteos **Frutas y verduras**

 Pedir al niño seguir las instrucciones. Evaluar si el niño hace inferencias sobre el texto y comprende las instrucciones orales.
 8
Lección 17 El supermercado

SE Brea kout Citat ion	Description of the specific location and hyperlink to the exact location of adopted content	Description of the specific location and hyperlink to the exact location of the proposed new content
------------------------------------	---	--

Request to Update Content Reviewed and Accepted by the State Review Panel (SRP)

Type		
Activity: (II) (D) (2) (a)	<p>Lección 17 / El supermercado/Cuaderno de trabajo: El supermercado, Page 8, Center of the page, No. 3 Change “candy image” to “yogurt image”.</p> <p>https://edusparkusa.neolms.com/teacher_lesson/show/1924203?lesson_id=8196972&section_id=26568767</p>	<p>Lección 17 / El supermercado/Cuaderno de trabajo: El supermercado, Page 8, No. 3 Change to “yogurt image”.</p> <p>https://edusparkusa.neolms.com/teacher_lesson/show/2410715?lesson_id=10656178&section_id=36788063</p>
Publisher’s rationale for the change		
Editorial change for best example to match with the groups of food.		
Publisher’s description of the change		
Center of the page, No. 3 Change “candy image” to “yogurt image”.		

Insert a screenshot of your **currently** adopted content.



Insert a screenshot of your proposed **new** content.

169

Observa las imágenes y describe lo que ves.

Dibuja el producto en la sección del supermercado que le corresponde.

1

2

3

4

5

6

Lácteos

Frutas y verduras

 Pedir al niño seguir las instrucciones. Evaluar si el niño hace inferencias sobre el texto y comprende las instrucciones orales.

8

Página online

Lección 17
 El supermercado

 Copyright © 2021 EDUSPARK. All rights reserved.

SE Brea kout Citat ion Typ e	Description of the specific location and hyperlink to the exact location of adopted content	Description of the specific location and hyperlink to the exact location of the proposed new content
Narr ativ e: (II) (A) (2) (a)	Lección 18 / Cuidando el planeta / Cuaderno de trabajo: Cuidando el planeta, Page 7, Center No. 6 Change “bootle image” to “notebook image” https://edusparkusa.neolms.com/teacher_lesson/show/1924206?lesson_id=8196978&section_id=26568813	Lección 18 / Cuidando el planeta / Cuaderno de trabajo: Cuidando el planeta, Page 7/Center No. 6 “notebook image” https://edusparkusa.neolms.com/teacher_lesson/show/2410704?lesson_id=10656062&section_id=36787645
Publisher’s rationale for the change		
To add a familiar image instead a repeated image.		
Publisher’s description of the change		
Center No. 6/Change “bootle image” to “notebook image”		

Insert a screenshot of your **currently** adopted content.



Insert a screenshot of your proposed **new** content.



SE Brea kout	Description of the specific location and hyperlink to the exact location of adopted content	Description of the specific location and hyperlink to the exact location of the proposed new content
--------------------	---	--

Request to Update Content Reviewed and Accepted by the State Review Panel (SRP)

Citation Type		
Activity: (II) (A) (2) (a)	Lección 18 / Cuidando el planeta / Cuaderno de trabajo: Cuidando el planeta, Page 7, Center No. 6 Change “bootle image” to “notebook image” https://edusparkusa.neolms.com/teacher_lesson/show/1924206?lesson_id=8196978&section_id=26568813	Lección 18 / Cuidando el planeta / Cuaderno de trabajo: Cuidando el planeta, Page 7/Center No. 6 “notebook image” https://edusparkusa.neolms.com/teacher_lesson/show/2410704?lesson_id=10656062&section_id=36787645
Publisher’s rationale for the change		
To add a familiar image instead a repeated image.		
Publisher’s description of the change		
Center No. 6/Change “bootle image” to “notebook image”		

Insert a screenshot of your **currently** adopted content.



Insert a screenshot of your proposed **new** content.



SE Break out Citation Type	Description of the specific location and hyperlink to the exact location of adopted content	Description of the specific location and hyperlink to the exact location of the proposed new content
Narrative: (IV) (B) (1) (a)	<p>Lección 18 / Habilidades de arte y motricidad fina / Cuaderno de trabajo: L18 Trazos y preescritura, Page 5/change note below /Current text, first sentence: Motivar al niño para escribir en forma independiente acerca de la idea que seleccionó en la actividad anterior. Recordar al niño...de cada oración.</p> <p>New text: Motivar al niño a discutir ideas acerca del poema Salir a jugar. Pedir al niño hacer dibujos del tema del poema y copiar el escrito realizado con las aportaciones de la clase. Recordar al niño...de cada oración.</p> <p>https://edusparkusa.neolms.com/teacher_lesson/show/1924206?lesson_id=8196985&section_id=26561890</p>	<p>Lección 18 / Habilidades de arte y motricidad fina / Cuaderno de trabajo: L18 Trazos y preescritura, Page 5/change note below /New text: Motivar al niño a discutir ideas acerca del poema Salir a jugar. Pedir al niño hacer dibujos del tema del poema y copiar el escrito realizado con las aportaciones de la clase. Recordar al niño...de cada oración.</p> <p>https://edusparkusa.neolms.com/teacher_lesson/show/2410704?lesson_id=10656076&section_id=36787718</p>
Publisher’s rationale for the change		
To remove the repeated part of the instruction in page 5 (the same instruction is in page2) to add an activity related to the poem of the lesson to match with English version Footnote.		

Publisher’s description of the change

Change in Note below: Current text, first sentence: Motivar al niño para escribir en forma independiente acerca de la idea que seleccionó en la actividad anterior. Recordar al niño...de cada oración. New text: Motivar al niño a discutir ideas acerca del poema Salir a jugar. Pedir al niño hacer dibujos del tema del poema y copiar el escrito realizado con las aportaciones de la clase. Recordar al niño...de cada oración.

Insert a screenshot of your **currently** adopted content.

Insert a screenshot of your proposed **new** content.

186



Escucha la lectura guiada del poema *Salir a jugar*.



Comparte y discute ideas de lo que ocurrió al principio, después y al final. Elabora un dibujo de cada idea.



Con ayuda del maestro, la clase elabora un escrito acerca del poema.

1 → _____

2 → _____

3 → _____



Motivar al niño a discutir ideas acerca del poema *Salir a Jugar*. Pedir al niño hacer dibujos del tema del poema y copiar el escrito realizado con las aportaciones de la clase. Recordar al niño que las letras se escriben de arriba hacia abajo y de izquierda a derecha. Modelar y colocar el punto al final de cada oración.

5

Página online

Lección 18



Trazos y preescritura

Copyright © 2021 EDUSPARK. All rights reserved

SE Brea kout Citat ion Typ e	Description of the specific location and hyperlink to the exact location of adopted content	Description of the specific location and hyperlink to the exact location of the proposed new content
Acti vity: (IV) (B) (1) (a)	Lección 18 / Habilidades de arte y motricidad fina / Cuaderno de trabajo: L18 Trazos y preescritura, Page 5/change note below /Current text, first sentence: Motivar al niño para escribir en forma independiente acerca de la idea que seleccionó en la actividad anterior. Recordar al niño...de cada oración. New text: Motivar al niño a discutir ideas acerca del poema <i>Salir a jugar</i> . Pedir al niño hacer dibujos del tema del poema y copiar el escrito realizado con las aportaciones de la clase. Recordar al niño...de cada oración. https://edusparkusa.neolms.com/teacher_lesson/show/1924206?lesson_id=8196985&section_id=26561890	Lección 18 / Habilidades de arte y motricidad fina / Cuaderno de trabajo: L18 Trazos y preescritura, Page 5/change note below /New text: Motivar al niño a discutir ideas acerca del poema <i>Salir a jugar</i> . Pedir al niño hacer dibujos del tema del poema y copiar el escrito realizado con las aportaciones de la clase. Recordar al niño...de cada oración. https://edusparkusa.neolms.com/teacher_lesson/show/2410704?lesson_id=10656076&section_id=36787718
Publisher’s rationale for the change		
To remove the repeated part of the instruction in page 5 (the same instruction is in page2) to add an activity related to the poem of the lesson to match with English version Footnote.		

Publisher's description of the change

Change in Note below: Currenttext, first sentence: Motivar al niño para escribir en forma independiente acercade la idea que seleccionó en la actividad anterior. Recordar al niño...de cada oración. New text: Motivar al niño a discutir ideas acerca del poema Salir a jugar. Pedir al niño hacer dibujos del tema del poema y copiar el escrito realizado con las aportaciones de la clase. Recordar al niño...de cada oración.

Insert a screenshot of your **currently** adopted content.

Escucha la lectura guiada del poema Salir a jugar.

Comparte y discute ideas de lo que ocurrió al principio, después y al final. Elabora un dibujo de cada idea.

Con ayuda del maestro, la clase elabora un escrito acerca del poema.

1 →

2 →

3 →

Motivar al niño para escribir en forma independiente acerca de la idea que seleccionó en la actividad anterior. Recordar al niño que las letras se escriben de arriba hacia abajo y de izquierda a derecha. Modelar y colocar el punto al final de

5

Kiddos
Lección 18
Trazos y escritura

Insert a screenshot of your proposed **new** content.

186



Escucha la lectura guiada del poema *Salir a jugar*.



Comparte y discute ideas de lo que ocurrió al principio, después y al final. Elabora un dibujo de cada idea.



Con ayuda del maestro, la clase elabora un escrito acerca del poema.

1 → _____

2 → _____

3 → _____



Motivar al niño a discutir ideas acerca del poema *Salir a Jugar*. Pedir al niño hacer dibujos del tema del poema y copiar el escrito realizado con las aportaciones de la clase. Recordar al niño que las letras se escriben de arriba hacia abajo y de izquierda a derecha. Modelar y colocar el punto al final de cada oración.

5

Página online

Lección 18
Trazos y preescritura



Copyright © 2021 EDUSPARK. All rights reserved

SE Brea kout Citat ion Typ e	Description of the specific location and hyperlink to the exact location of adopted content	Description of the specific location and hyperlink to the exact location of the proposed new content
Narrative: (IV) (B) (1) (b)	<p>Lección 18 / Habilidades de arte y motricidad fina / Cuaderno de trabajo: L18 Trazos y preescritura, Page 5/change note below /Current text, first sentence: Motivar al niño para escribir en forma independiente acerca de la idea que seleccionó en la actividad anterior. Recordar al niño...de cada oración.</p> <p>New text: Motivar al niño a discutir ideas acerca del poema <i>Salir a jugar</i>. Pedir al niño hacer dibujos del tema del poema y copiar el escrito realizado con las aportaciones de la clase. Recordar al niño...de cada oración.</p> <p>https://edusparkusa.neolms.com/teacher_lesson/show/1924206?lesson_id=8196985&section_id=26561890</p>	<p>Lección 18 / Habilidades de arte y motricidad fina / Cuaderno de trabajo: L18 Trazos y preescritura, Page 5/change note below /New text: Motivar al niño a discutir ideas acerca del poema <i>Salir a jugar</i>. Pedir al niño hacer dibujos del tema del poema y copiar el escrito realizado con las aportaciones de la clase. Recordar al niño...de cada oración.</p> <p>https://edusparkusa.neolms.com/teacher_lesson/show/2410704?lesson_id=10656076&section_id=36787718</p>
Publisher’s rationale for the change		
To remove the repeated part of the instruction in page 5 (the same instruction is in page2) to add an activity related to the poem of the lesson to match with English version Footnote.		

Publisher’s description of the change

Change in Note below: Current text, first sentence: Motivar al niño para escribir en forma independiente acerca de la idea que seleccionó en la actividad anterior. Recordar al niño...de cada oración. New text: Motivar al niño a discutir ideas acerca del poema Salir a jugar. Pedir al niño hacer dibujos del tema del poema y copiar el escrito realizado con las aportaciones de la clase. Recordar al niño...de cada oración.

Insert a screenshot of your **currently** adopted content.

Escucha la lectura guiada del poema *Salir a jugar*.

Comparte y discute ideas de lo que ocurrió al principio, después y al final. Elabora un dibujo de cada idea.

Con ayuda del maestro, la clase elabora un escrito acerca del poema.

1 →

2 →

3 →

Motivar al niño para escribir en forma independiente acerca de la idea que seleccionó en la actividad anterior. Recordar al niño que las letras se escriben de arriba hacia abajo y de izquierda a derecha. Modelar y colocar el punto al final de

5

Kiddos
Lección 18
Trazos y escritura

Insert a screenshot of your proposed **new** content.

186



Escucha la lectura guiada del poema *Salir a jugar*.



Comparte y discute ideas de lo que ocurrió al principio, después y al final. Elabora un dibujo de cada idea.



Con ayuda del maestro, la clase elabora un escrito acerca del poema.

1 → _____

2 → _____

3 → _____

Motivar al niño a discutir ideas acerca del poema *Salir a Jugar*. Pedir al niño hacer dibujos del tema del poema y copiar el escrito realizado con las aportaciones de la clase. Recordar al niño que las letras se escriben de arriba hacia abajo y de izquierda a derecha. Modelar y colocar el punto al final de cada oración.



Página online

Lección 18
Trazos y preescritura



Copyright © 2021 EDUSPARK. All rights reserved

SE Break out Citation Type	Description of the specific location and hyperlink to the exact location of adopted content	Description of the specific location and hyperlink to the exact location of the proposed new content
Activity: (IV) (B) (1) (b)	Lección 18 / Habilidades de arte y motricidad fina / Cuaderno de trabajo: L18 Trazos y preescritura, Page 5/change note below /Current text, first sentence: Motivar al niño para escribir en forma independiente acerca de la idea que seleccionó en la actividad anterior. Recordar al niño...de cada oración. New text: Motivar al niño a discutir ideas acerca del poema <i>Salir a jugar</i> . Pedir al niño hacer dibujos del tema del poema y copiar el escrito realizado con las aportaciones de la clase. Recordar al niño...de cada oración. https://edusparkusa.neolms.com/teacher_lesson/show/1924206?lesson_id=8196985&section_id=26561890	Lección 18 / Habilidades de arte y motricidad fina / Cuaderno de trabajo: L18 Trazos y preescritura, Page 5/change note below /New text: Motivar al niño a discutir ideas acerca del poema <i>Salir a jugar</i> . Pedir al niño hacer dibujos del tema del poema y copiar el escrito realizado con las aportaciones de la clase. Recordar al niño...de cada oración. https://edusparkusa.neolms.com/teacher_lesson/show/2410704?lesson_id=10656076&section_id=36787718
Publisher’s rationale for the change		
To remove the repeated part of the instruction in page 5 (the same instruction is in page2) to add an activity related to the poem of the lesson to match with English version Footnote.		

Publisher’s description of the change

Change in Note below: Current text, first sentence: Motivar al niño para escribir en forma independiente acerca de la idea que seleccionó en la actividad anterior. Recordar al niño...de cada oración. New text: Motivar al niño a discutir ideas acerca del poema Salir a jugar. Pedir al niño hacer dibujos del tema del poema y copiar el escrito realizado con las aportaciones de la clase. Recordar al niño...de cada oración.

Insert a screenshot of your **currently** adopted content.

Escucha la lectura guiada del poema Salir a jugar.

Comparte y discute ideas de lo que ocurrió al principio, después y al final. Elabora un dibujo de cada idea.

Con ayuda del maestro, la clase elabora un escrito acerca del poema.

1 →

2 →

3 →

Motivar al niño para escribir en forma independiente acerca de la idea que seleccionó en la actividad anterior. Recordar al niño que las letras se escriben de arriba hacia abajo y de izquierda a derecha. Modelar y colocar el punto al final de

5

Lección 18
Trazos y escritura

Insert a screenshot of your proposed **new** content.

186



Escucha la lectura guiada del poema *Salir a jugar*.



Comparte y discute ideas de lo que ocurrió al principio, después y al final. Elabora un dibujo de cada idea.



Con ayuda del maestro, la clase elabora un escrito acerca del poema.

1 → _____

2 → _____

3 → _____

Motivar al niño a discutir ideas acerca del poema *Salir a Jugar*. Pedir al niño hacer dibujos del tema del poema y copiar el escrito realizado con las aportaciones de la clase. Recordar al niño que las letras se escriben de arriba hacia abajo y de izquierda a derecha. Modelar y colocar el punto al final de cada oración.



5

Página online

Lección 18
Trazos y preescritura



Copyright © 2021 EDUSPARK. All rights reserved

SE Break out Citation Type	Description of the specific location and hyperlink to the exact location of adopted content	Description of the specific location and hyperlink to the exact location of the proposed new content
Narrative: (IV) (B) (2) (a)	<p>Lección 18 / Habilidades de arte y motricidad fina / Cuaderno de trabajo: L18 Trazos y preescritura, Page 5/change note below /Current text, first sentence: Motivar al niño para escribir en forma independiente acerca de la idea que seleccionó en la actividad anterior. Recordar al niño...de cada oración.</p> <p>New text: Motivar al niño a discutir ideas acerca del poema <i>Salir a jugar</i>. Pedir al niño hacer dibujos del tema del poema y copiar el escrito realizado con las aportaciones de la clase. Recordar al niño...de cada oración.</p> <p>https://edusparkusa.neolms.com/teacher_lesson/show/1924206?lesson_id=8196985&section_id=26561890</p>	<p>Lección 18 / Habilidades de arte y motricidad fina / Cuaderno de trabajo: L18 Trazos y preescritura, Page 5/change note below /New text: Motivar al niño a discutir ideas acerca del poema <i>Salir a jugar</i>. Pedir al niño hacer dibujos del tema del poema y copiar el escrito realizado con las aportaciones de la clase. Recordar al niño...de cada oración.</p> <p>https://edusparkusa.neolms.com/teacher_lesson/show/2410704?lesson_id=10656076&section_id=36787718</p>
Publisher’s rationale for the change		
To remove the repeated part of the instruction in page 5 (the same instruction is in page2) to add an activity related to the poem of the lesson to match with English version Footnote.		

Publisher's description of the change

Change in Note below: Current text, first sentence: Motivar al niño para escribir en forma independiente acerca de la idea que seleccionó en la actividad anterior. Recordar al niño...de cada oración. New text: Motivar al niño a discutir ideas acerca del poema Salir a jugar. Pedir al niño hacer dibujos del tema del poema y copiar el escrito realizado con las aportaciones de la clase. Recordar al niño...de cada oración.

Insert a screenshot of your **currently** adopted content.

Escucha la lectura guiada del poema Salir a jugar.

Comparte y discute ideas de lo que ocurrió al principio, después y al final. Elabora un dibujo de cada idea.

Con ayuda del maestro, la clase elabora un escrito acerca del poema.

1 →

2 →

3 →

Motivar al niño para escribir en forma independiente acerca de la idea que seleccionó en la actividad anterior. Recordar al niño que las letras se escriben de arriba hacia abajo y de izquierda a derecha. Modelar y colocar el punto al final de...

5

Kiddos Lección 18 Trazos y escritura

Insert a screenshot of your proposed **new** content.

186



Escucha la lectura guiada del poema *Salir a jugar*.



Comparte y discute ideas de lo que ocurrió al principio, después y al final. Elabora un dibujo de cada idea.



Con ayuda del maestro, la clase elabora un escrito acerca del poema.

1 → _____

2 → _____

3 → _____



Motivar al niño a discutir ideas acerca del poema *Salir a Jugar*. Pedir al niño hacer dibujos del tema del poema y copiar el escrito realizado con las aportaciones de la clase. Recordar al niño que las letras se escriben de arriba hacia abajo y de izquierda a derecha. Modelar y colocar el punto al final de cada oración.

5

Página online

Lección 18
Trazos y preescritura



Copyright © 2021 EDUSPARK. All rights reserved

SE Break out Citation Type	Description of the specific location and hyperlink to the exact location of adopted content	Description of the specific location and hyperlink to the exact location of the proposed new content
Activity: (IV) (B) (2) (a)	Lección 18 / Habilidades de arte y motricidad fina / Cuaderno de trabajo: L18 Trazos y preescritura, Page 5/change note below /Current text, first sentence: Motivar al niño para escribir en forma independiente acerca de la idea que seleccionó en la actividad anterior. Recordar al niño...de cada oración. New text: Motivar al niño a discutir ideas acerca del poema <i>Salir a jugar</i> . Pedir al niño hacer dibujos del tema del poema y copiar el escrito realizado con las aportaciones de la clase. Recordar al niño...de cada oración. https://edusparkusa.neolms.com/teacher_lesson/show/1924206?lesson_id=8196985&section_id=26561890	Lección 18 / Habilidades de arte y motricidad fina / Cuaderno de trabajo: L18 Trazos y preescritura, Page 5/change note below /New text: Motivar al niño a discutir ideas acerca del poema <i>Salir a jugar</i> . Pedir al niño hacer dibujos del tema del poema y copiar el escrito realizado con las aportaciones de la clase. Recordar al niño...de cada oración. https://edusparkusa.neolms.com/teacher_lesson/show/2410704?lesson_id=10656076&section_id=36787718
Publisher’s rationale for the change		
To remove the repeated part of the instruction in page 5 (the same instruction is in page2) to add an activity related to the poem of the lesson to match with English version Footnote.		

Publisher's description of the change

Change in Note below: Current text, first sentence: Motivar al niño para escribir en forma independiente acerca de la idea que seleccionó en la actividad anterior. Recordar al niño...de cada oración. New text: Motivar al niño a discutir ideas acerca del poema Salir a jugar. Pedir al niño hacer dibujos del tema del poema y copiar el escrito realizado con las aportaciones de la clase. Recordar al niño...de cada oración.

Insert a screenshot of your **currently** adopted content.

Escucha la lectura guiada del poema *Salir a jugar*.

Comparte y discute ideas de lo que ocurrió al principio, después y al final. Elabora un dibujo de cada idea.

Con ayuda del maestro, la clase elabora un escrito acerca del poema.

1 →

2 →

3 →

Motivar al niño para escribir en forma independiente acerca de la idea que seleccionó en la actividad anterior. Recordar al niño que las letras se escriben de arriba hacia abajo y de izquierda a derecha. Modelar y colocar el punto al final de

5

Kiddos
Lección 18
Trazos y escritura

Insert a screenshot of your proposed **new** content.

186



Escucha la lectura guiada del poema *Salir a jugar*.



Comparte y discute ideas de lo que ocurrió al principio, después y al final. Elabora un dibujo de cada idea.



Con ayuda del maestro, la clase elabora un escrito acerca del poema.

1 → _____

2 → _____

3 → _____

Motivar al niño a discutir ideas acerca del poema *Salir a Jugar*. Pedir al niño hacer dibujos del tema del poema y copiar el escrito realizado con las aportaciones de la clase. Recordar al niño que las letras se escriben de arriba hacia abajo y de izquierda a derecha. Modelar y colocar el punto al final de cada oración.



5

Página online

Lección 18
Trazos y preescritura



Copyright © 2021 EDUSPARK. All rights reserved

SE Break out Citation Type	Description of the specific location and hyperlink to the exact location of adopted content	Description of the specific location and hyperlink to the exact location of the proposed new content
Narrative: (IV) (B) (2) (b)	<p>Lección 18 / Habilidades de arte y motricidad fina / Cuaderno de trabajo: L18 Trazos y preescritura, Page 5/change note below /Current text, first sentence: Motivar al niño para escribir en forma independiente acerca de la idea que seleccionó en la actividad anterior. Recordar al niño...de cada oración.</p> <p>New text: Motivar al niño a discutir ideas acerca del poema <i>Salir a jugar</i>. Pedir al niño hacer dibujos del tema del poema y copiar el escrito realizado con las aportaciones de la clase. Recordar al niño...de cada oración.</p> <p>https://edusparkusa.neolms.com/teacher_lesson/show/1924206?lesson_id=8196985&section_id=26561890</p>	<p>Lección 18 / Habilidades de arte y motricidad fina / Cuaderno de trabajo: L18 Trazos y preescritura, Page 5/change note below /New text: Motivar al niño a discutir ideas acerca del poema <i>Salir a jugar</i>. Pedir al niño hacer dibujos del tema del poema y copiar el escrito realizado con las aportaciones de la clase. Recordar al niño...de cada oración.</p> <p>https://edusparkusa.neolms.com/teacher_lesson/show/2410704?lesson_id=10656076&section_id=36787718</p>
Publisher’s rationale for the change		
To remove the repeated part of the instruction in page 5 (the same instruction is in page2) to add an activity related to the poem of the lesson to match with English version Footnote.		

Publisher’s description of the change

Change in Note below: Current text, first sentence: Motivar al niño para escribir en forma independiente acerca de la idea que seleccionó en la actividad anterior. Recordar al niño...de cada oración. New text: Motivar al niño a discutir ideas acerca del poema Salir a jugar. Pedir al niño hacer dibujos del tema del poema y copiar el escrito realizado con las aportaciones de la clase. Recordar al niño...de cada oración.

Insert a screenshot of your **currently** adopted content.

Escucha la lectura guiada del poema Salir a jugar.

Comparte y discute ideas de lo que ocurrió al principio, después y al final. Elabora un dibujo de cada idea.

Con ayuda del maestro, la clase elabora un escrito acerca del poema.

1 →

2 →

3 →

Motivar al niño para escribir en forma independiente acerca de la idea que seleccionó en la actividad anterior. Recordar al niño que las letras se escriben de arriba hacia abajo y de izquierda a derecha. Modelar y colocar el punto al final de

5

Kiddos
Lección 18
Trazos y escritura

Insert a screenshot of your proposed **new** content.

186



Escucha la lectura guiada del poema *Salir a jugar*.



Comparte y discute ideas de lo que ocurrió al principio, después y al final. Elabora un dibujo de cada idea.



Con ayuda del maestro, la clase elabora un escrito acerca del poema.

1 → _____

2 → _____

3 → _____



Motivar al niño a discutir ideas acerca del poema *Salir a Jugar*. Pedir al niño hacer dibujos del tema del poema y copiar el escrito realizado con las aportaciones de la clase. Recordar al niño que las letras se escriben de arriba hacia abajo y de izquierda a derecha. Modelar y colocar el punto al final de cada oración.

5

Página online

Lección 18
Trazos y preescritura



Copyright © 2021 EDUSPARK. All rights reserved

SE Break out Citation Type	Description of the specific location and hyperlink to the exact location of adopted content	Description of the specific location and hyperlink to the exact location of the proposed new content
Activity: (IV) (B) (2) (b)	Lección 18 / Habilidades de arte y motricidad fina / Cuaderno de trabajo: L18 Trazos y preescritura, Page 5/change note below /Current text, first sentence: Motivar al niño para escribir en forma independiente acerca de la idea que seleccionó en la actividad anterior. Recordar al niño...de cada oración. New text: Motivar al niño a discutir ideas acerca del poema <i>Salir a jugar</i> . Pedir al niño hacer dibujos del tema del poema y copiar el escrito realizado con las aportaciones de la clase. Recordar al niño...de cada oración. https://edusparkusa.neolms.com/teacher_lesson/show/1924206?lesson_id=8196985&section_id=26561890	Lección 18 / Habilidades de arte y motricidad fina / Cuaderno de trabajo: L18 Trazos y preescritura, Page 5/change note below /New text: Motivar al niño a discutir ideas acerca del poema <i>Salir a jugar</i> . Pedir al niño hacer dibujos del tema del poema y copiar el escrito realizado con las aportaciones de la clase. Recordar al niño...de cada oración. https://edusparkusa.neolms.com/teacher_lesson/show/2410704?lesson_id=10656076&section_id=36787718
Publisher’s rationale for the change		
To remove the repeated part of the instruction in page 5 (the same instruction is in page2) to add an activity related to the poem of the lesson to match with English version Footnote.		

Publisher's description of the change

Change in Note below: Current text, first sentence: Motivar al niño para escribir en forma independiente acerca de la idea que seleccionó en la actividad anterior. Recordar al niño...de cada oración. New text: Motivar al niño a discutir ideas acerca del poema Salir a jugar. Pedir al niño hacer dibujos del tema del poema y copiar el escrito realizado con las aportaciones de la clase. Recordar al niño...de cada oración.

Insert a screenshot of your **currently** adopted content.

Escucha la lectura guiada del poema Salir a jugar.

Comparte y discute ideas de lo que ocurrió al principio, después y al final. Elabora un dibujo de cada idea.

Con ayuda del maestro, la clase elabora un escrito acerca del poema.

1 →

2 →

3 →

Motivar al niño para escribir en forma independiente acerca de la idea que seleccionó en la actividad anterior. Recordar al niño que las letras se escriben de arriba hacia abajo y de izquierda a derecha. Modelar y colocar el punto al final de

5

Kiddos
Lección 18
Trazos y escritura

Insert a screenshot of your proposed **new** content.

186



Escucha la lectura guiada del poema *Salir a jugar*.



Comparte y discute ideas de lo que ocurrió al principio, después y al final. Elabora un dibujo de cada idea.



Con ayuda del maestro, la clase elabora un escrito acerca del poema.

1 → _____

2 → _____

3 → _____



Motivar al niño a discutir ideas acerca del poema *Salir a Jugar*. Pedir al niño hacer dibujos del tema del poema y copiar el escrito realizado con las aportaciones de la clase. Recordar al niño que las letras se escriben de arriba hacia abajo y de izquierda a derecha. Modelar y colocar el punto al final de cada oración.

5

Página online

Lección 18
Trazos y preescritura



Copyright © 2021 EDUSPARK. All rights reserved

SE Break out Citation Type	Description of the specific location and hyperlink to the exact location of adopted content	Description of the specific location and hyperlink to the exact location of the proposed new content
Narrative: (IV) (B) (2) (c)	<p>Lección 18 / Habilidades de arte y motricidad fina / Cuaderno de trabajo: L18 Trazos y preescritura, Page 5/change note below /Current text, first sentence: Motivar al niño para escribir en forma independiente acerca de la idea que seleccionó en la actividad anterior. Recordar al niño...de cada oración.</p> <p>New text: Motivar al niño a discutir ideas acerca del poema <i>Salir a jugar</i>. Pedir al niño hacer dibujos del tema del poema y copiar el escrito realizado con las aportaciones de la clase. Recordar al niño...de cada oración.</p> <p>https://edusparkusa.neolms.com/teacher_lesson/show/1924206?lesson_id=8196985&section_id=26561890</p>	<p>Lección 18 / Habilidades de arte y motricidad fina / Cuaderno de trabajo: L18 Trazos y preescritura, Page 5/change note below /New text: Motivar al niño a discutir ideas acerca del poema <i>Salir a jugar</i>. Pedir al niño hacer dibujos del tema del poema y copiar el escrito realizado con las aportaciones de la clase. Recordar al niño...de cada oración.</p> <p>https://edusparkusa.neolms.com/teacher_lesson/show/2410704?lesson_id=10656076&section_id=36787718</p>
Publisher’s rationale for the change		
To remove the repeated part of the instruction in page 5 (the same instruction is in page2) to add an activity related to the poem of the lesson to match with English version Footnote.		

Publisher’s description of the change

Change in Note below: Current text, first sentence: Motivar al niño para escribir en forma independiente acerca de la idea que seleccionó en la actividad anterior. Recordar al niño...de cada oración. New text: Motivar al niño a discutir ideas acerca del poema Salir a jugar. Pedir al niño hacer dibujos del tema del poema y copiar el escrito realizado con las aportaciones de la clase. Recordar al niño...de cada oración.

Insert a screenshot of your **currently** adopted content.

The screenshot shows a lesson page with three activity boxes at the top, each with an icon and text:

- Box 1:** Icon of a boy listening. Text: "Escucha la lectura guiada del poema Salir a jugar."
- Box 2:** Icon of a boy speaking. Text: "Comparte y discute ideas de lo que ocurrió al principio, después y al final. Elabora un dibujo de cada idea."
- Box 3:** Icon of a boy writing. Text: "Con ayuda del maestro, la clase elabora un escrito acerca del poema."

Below the boxes are three sets of writing lines, each starting with a number and an arrow (1→, 2→, 3→). At the bottom left is a house icon with text: "Motivar al niño para escribir en forma independiente acerca de la idea que seleccionó en la actividad anterior. Recordar al niño que las letras se escriben de arriba hacia abajo y de izquierda a derecha. Modelar y colocar el punto al final de...". At the bottom center is a red circle with the number "5". At the bottom right is the "Kiddos" logo and text: "Lección 18 Trazos y escritura".

Insert a screenshot of your proposed **new** content.

186



Escucha la lectura guiada del poema *Salir a jugar*.



Comparte y discute ideas de lo que ocurrió al principio, después y al final. Elabora un dibujo de cada idea.



Con ayuda del maestro, la clase elabora un escrito acerca del poema.

1 → _____

2 → _____

3 → _____



Motivar al niño a discutir ideas acerca del poema *Salir a Jugar*. Pedir al niño hacer dibujos del tema del poema y copiar el escrito realizado con las aportaciones de la clase. Recordar al niño que las letras se escriben de arriba hacia abajo y de izquierda a derecha. Modelar y colocar el punto al final de cada oración.

5

Página online

Lección 18



Trazos y preescritura

Copyright © 2021 EDUSPARK. All rights reserved

SE Brea kout Citat ion Typ e	Description of the specific location and hyperlink to the exact location of adopted content	Description of the specific location and hyperlink to the exact location of the proposed new content
Acti vity: (IV) (B) (2) (c)	Lección 18 / Habilidades de arte y motricidad fina / Cuaderno de trabajo: L18 Trazos y preescritura, Page 5/change note below /Current text, first sentence: Motivar al niño para escribir en forma independiente acerca de la idea que seleccionó en la actividad anterior. Recordar al niño...de cada oración. New text: Motivar al niño a discutir ideas acerca del poema <i>Salir a jugar</i> . Pedir al niño hacer dibujos del tema del poema y copiar el escrito realizado con las aportaciones de la clase. Recordar al niño...de cada oración. https://edusparkusa.neolms.com/teacher_lesson/show/1924206?lesson_id=8196985&section_id=26561890	Lección 18 / Habilidades de arte y motricidad fina / Cuaderno de trabajo: L18 Trazos y preescritura, Page 5/change note below /New text: Motivar al niño a discutir ideas acerca del poema <i>Salir a jugar</i> . Pedir al niño hacer dibujos del tema del poema y copiar el escrito realizado con las aportaciones de la clase. Recordar al niño...de cada oración. https://edusparkusa.neolms.com/teacher_lesson/show/2410704?lesson_id=10656076&section_id=36787718
Publisher’s rationale for the change		
To remove the repeated part of the instruction in page 5 (the same instruction is in page2) to add an activity related to the poem of the lesson to match with English version Footnote.		

Publisher’s description of the change

Change in Note below: Current text, first sentence: Motivar al niño para escribir en forma independiente acerca de la idea que seleccionó en la actividad anterior. Recordar al niño...de cada oración. New text: Motivar al niño a discutir ideas acerca del poema Salir a jugar. Pedir al niño hacer dibujos del tema del poema y copiar el escrito realizado con las aportaciones de la clase. Recordar al niño...de cada oración.

Insert a screenshot of your **currently** adopted content.

Escucha la lectura guiada del poema Salir a jugar.

Comparte y discute ideas de lo que ocurrió al principio, después y al final. Elabora un dibujo de cada idea.

Con ayuda del maestro, la clase elabora un escrito acerca del poema.

1 →

2 →

3 →

Motivar al niño para escribir en forma independiente acerca de la idea que seleccionó en la actividad anterior. Recordar al niño que las letras se escriben de arriba hacia abajo y de izquierda a derecha. Modelar y colocar el punto al final de...

5

Kiddos Lección 18 Trazos y escritura

Insert a screenshot of your proposed **new** content.

186



Escucha la lectura guiada del poema *Salir a jugar*.



Comparte y discute ideas de lo que ocurrió al principio, después y al final. Elabora un dibujo de cada idea.



Con ayuda del maestro, la clase elabora un escrito acerca del poema.

1 → _____

2 → _____

3 → _____



Motivar al niño a discutir ideas acerca del poema *Salir a Jugar*. Pedir al niño hacer dibujos del tema del poema y copiar el escrito realizado con las aportaciones de la clase. Recordar al niño que las letras se escriben de arriba hacia abajo y de izquierda a derecha. Modelar y colocar el punto al final de cada oración.

5

Página online

Lección 18
Trazos y preescritura



Copyright © 2021 EDUSPARK. All rights reserved

SE Brea kout Citat ion Typ e	Description of the specific location and hyperlink to the exact location of adopted content	Description of the specific location and hyperlink to the exact location of the proposed new content
Narrative: (IV) (B) (2) (d)	<p>Lección 18 / Habilidades de arte y motricidad fina / Cuaderno de trabajo: L18 Trazos y preescritura, Page 5/change note below /Current text, first sentence: Motivar al niño para escribir en forma independiente acerca de la idea que seleccionó en la actividad anterior. Recordar al niño...de cada oración.</p> <p>New text: Motivar al niño a discutir ideas acerca del poema <i>Salir a jugar</i>. Pedir al niño hacer dibujos del tema del poema y copiar el escrito realizado con las aportaciones de la clase. Recordar al niño...de cada oración.</p> <p>https://edusparkusa.neolms.com/teacher_lesson/show/1924206?lesson_id=8196985&section_id=26561890</p>	<p>Lección 18 / Habilidades de arte y motricidad fina / Cuaderno de trabajo: L18 Trazos y preescritura, Page 5/change note below /New text: Motivar al niño a discutir ideas acerca del poema <i>Salir a jugar</i>. Pedir al niño hacer dibujos del tema del poema y copiar el escrito realizado con las aportaciones de la clase. Recordar al niño...de cada oración.</p> <p>https://edusparkusa.neolms.com/teacher_lesson/show/2410704?lesson_id=10656076&section_id=36787718</p>
Publisher’s rationale for the change		
To remove the repeated part of the instruction in page 5 (the same instruction is in page2) to add an activity related to the poem of the lesson to match with English version Footnote.		

Publisher's description of the change

Change in Note below: Current text, first sentence: Motivar al niño para escribir en forma independiente acerca de la idea que seleccionó en la actividad anterior. Recordar al niño...de cada oración. New text: Motivar al niño a discutir ideas acerca del poema Salir a jugar. Pedir al niño hacer dibujos del tema del poema y copiar el escrito realizado con las aportaciones de la clase. Recordar al niño...de cada oración.

Insert a screenshot of your **currently** adopted content.

Escucha la lectura guiada del poema Salir a jugar.

Comparte y discute ideas de lo que ocurrió al principio, después y al final. Elabora un dibujo de cada idea.

Con ayuda del maestro, la clase elabora un escrito acerca del poema.

1 →

2 →

3 →

Motivar al niño para escribir en forma independiente acerca de la idea que seleccionó en la actividad anterior. Recordar al niño que las letras se escriben de arriba hacia abajo y de izquierda a derecha. Modelar y colocar el punto al final de

5

Kiddos
Lección 18
Trazos y escritura

Insert a screenshot of your proposed **new** content.

186



Escucha la lectura guiada del poema *Salir a jugar*.



Comparte y discute ideas de lo que ocurrió al principio, después y al final. Elabora un dibujo de cada idea.



Con ayuda del maestro, la clase elabora un escrito acerca del poema.

1 → _____

2 → _____

3 → _____



Motivar al niño a discutir ideas acerca del poema *Salir a jugar*. Pedir al niño hacer dibujos del tema del poema y copiar el escrito realizado con las aportaciones de la clase. Recordar al niño que las letras se escriben de arriba hacia abajo y de izquierda a derecha. Modelar y colocar el punto al final de cada oración.

5

Página online

Lección 18
Trazos y preescritura



Copyright © 2021 EDUSPARK. All rights reserved

SE Break out Citation Type	Description of the specific location and hyperlink to the exact location of adopted content	Description of the specific location and hyperlink to the exact location of the proposed new content
Activity: (IV) (B) (2) (d)	Lección 18 / Habilidades de arte y motricidad fina / Cuaderno de trabajo: L18 Trazos y preescritura, Page 5/change note below /Current text, first sentence: Motivar al niño para escribir en forma independiente acerca de la idea que seleccionó en la actividad anterior. Recordar al niño...de cada oración. New text: Motivar al niño a discutir ideas acerca del poema <i>Salir a jugar</i> . Pedir al niño hacer dibujos del tema del poema y copiar el escrito realizado con las aportaciones de la clase. Recordar al niño...de cada oración. https://edusparkusa.neolms.com/teacher_lesson/show/1924206?lesson_id=8196985&section_id=26561890	Lección 18 / Habilidades de arte y motricidad fina / Cuaderno de trabajo: L18 Trazos y preescritura, Page 5/change note below /New text: Motivar al niño a discutir ideas acerca del poema <i>Salir a jugar</i> . Pedir al niño hacer dibujos del tema del poema y copiar el escrito realizado con las aportaciones de la clase. Recordar al niño...de cada oración. https://edusparkusa.neolms.com/teacher_lesson/show/2410704?lesson_id=10656076&section_id=36787718
Publisher’s rationale for the change		
To remove the repeated part of the instruction in page 5 (the same instruction is in page2) to add an activity related to the poem of the lesson to match with English version Footnote.		

Publisher’s description of the change

Change in Note below: Current text, first sentence: Motivar al niño para escribir en forma independiente acerca de la idea que seleccionó en la actividad anterior. Recordar al niño...de cada oración. New text: Motivar al niño a discutir ideas acerca del poema Salir a jugar. Pedir al niño hacer dibujos del tema del poema y copiar el escrito realizado con las aportaciones de la clase. Recordar al niño...de cada oración.

Insert a screenshot of your **currently** adopted content.

The screenshot shows a lesson page with three activity boxes at the top, each with an icon and text:

- Box 1:** Icon of a boy listening. Text: "Escucha la lectura guiada del poema Salir a jugar."
- Box 2:** Icon of a boy speaking. Text: "Comparte y discute ideas de lo que ocurrió al principio, después y al final. Elabora un dibujo de cada idea."
- Box 3:** Icon of a pencil and paper. Text: "Con ayuda del maestro, la clase elabora un escrito acerca del poema."

Below the boxes are three sets of writing lines, each labeled with a number and an arrow (1→, 2→, 3→). At the bottom left is a house icon with text: "Motivar al niño para escribir en forma independiente acerca de la idea que seleccionó en la actividad anterior. Recordar al niño que las letras se escriben de arriba hacia abajo y de izquierda a derecha. Modelar y colocar el punto al final de...". At the bottom center is a red circle with the number "5". At the bottom right is the "Kiddos" logo and text: "Lección 18 Trazos y escritura".

Insert a screenshot of your proposed **new** content.

186



Escucha la lectura guiada del poema *Salir a jugar*.



Comparte y discute ideas de lo que ocurrió al principio, después y al final. Elabora un dibujo de cada idea.



Con ayuda del maestro, la clase elabora un escrito acerca del poema.

1 → _____

2 → _____

3 → _____



Motivar al niño a discutir ideas acerca del poema *Salir a Jugar*. Pedir al niño hacer dibujos del tema del poema y copiar el escrito realizado con las aportaciones de la clase. Recordar al niño que las letras se escriben de arriba hacia abajo y de izquierda a derecha. Modelar y colocar el punto al final de cada oración.

5

Página online

Lección 18
Trazos y preescritura



Copyright © 2021 EDUSPARK. All rights reserved

SE Break out Citation Type	Description of the specific location and hyperlink to the exact location of adopted content	Description of the specific location and hyperlink to the exact location of the proposed new content
Narrative: (IV) (B) (2) (e)	<p>Lección 18 / Habilidades de arte y motricidad fina / Cuaderno de trabajo: L18 Trazos y preescritura, Page 5/change note below /Current text, first sentence: Motivar al niño para escribir en forma independiente acerca de la idea que seleccionó en la actividad anterior. Recordar al niño...de cada oración.</p> <p>New text: Motivar al niño a discutir ideas acerca del poema <i>Salir a jugar</i>. Pedir al niño hacer dibujos del tema del poema y copiar el escrito realizado con las aportaciones de la clase. Recordar al niño...de cada oración.</p> <p>https://edusparkusa.neolms.com/teacher_lesson/show/1924206?lesson_id=8196985&section_id=26561890</p>	<p>Lección 18 / Habilidades de arte y motricidad fina / Cuaderno de trabajo: L18 Trazos y preescritura, Page 5/change note below /New text: Motivar al niño a discutir ideas acerca del poema <i>Salir a jugar</i>. Pedir al niño hacer dibujos del tema del poema y copiar el escrito realizado con las aportaciones de la clase. Recordar al niño...de cada oración.</p> <p>https://edusparkusa.neolms.com/teacher_lesson/show/2410704?lesson_id=10656076&section_id=36787718</p>
Publisher’s rationale for the change		
To remove the repeated part of the instruction in page 5 (the same instruction is in page2) to add an activity related to the poem of the lesson to match with English version Footnote.		

Publisher's description of the change

Change in Note below: Current text, first sentence: Motivar al niño para escribir en forma independiente acerca de la idea que seleccionó en la actividad anterior. Recordar al niño...de cada oración. New text: Motivar al niño a discutir ideas acerca del poema Salir a jugar. Pedir al niño hacer dibujos del tema del poema y copiar el escrito realizado con las aportaciones de la clase. Recordar al niño...de cada oración.

Insert a screenshot of your **currently** adopted content.

Escucha la lectura guiada del poema Salir a jugar.

Comparte y discute ideas de lo que ocurrió al principio, después y al final. Elabora un dibujo de cada idea.

Con ayuda del maestro, la clase elabora un escrito acerca del poema.

1 →

2 →

3 →

Motivar al niño para escribir en forma independiente acerca de la idea que seleccionó en la actividad anterior. Recordar al niño que las letras se escriben de arriba hacia abajo y de izquierda a derecha. Modelar y colocar el punto al final de

5

Kiddos
Lección 18
Trazos y escritura

Insert a screenshot of your proposed **new** content.

186



Escucha la lectura guiada del poema *Salir a jugar*.



Comparte y discute ideas de lo que ocurrió al principio, después y al final. Elabora un dibujo de cada idea.



Con ayuda del maestro, la clase elabora un escrito acerca del poema.

1 → _____

2 → _____

3 → _____

Motivar al niño a discutir ideas acerca del poema *Salir a Jugar*. Pedir al niño hacer dibujos del tema del poema y copiar el escrito realizado con las aportaciones de la clase. Recordar al niño que las letras se escriben de arriba hacia abajo y de izquierda a derecha. Modelar y colocar el punto al final de cada oración.



5

Página online

Lección 18
Trazos y preescritura



Copyright © 2021 EDUSPARK. All rights reserved

SE Break out Citation Type	Description of the specific location and hyperlink to the exact location of adopted content	Description of the specific location and hyperlink to the exact location of the proposed new content
Activity: (IV) (B) (2) (e)	Lección 18 / Habilidades de arte y motricidad fina / Cuaderno de trabajo: L18 Trazos y preescritura, Page 5/change note below /Current text, first sentence: Motivar al niño para escribir en forma independiente acerca de la idea que seleccionó en la actividad anterior. Recordar al niño...de cada oración. New text: Motivar al niño a discutir ideas acerca del poema <i>Salir a jugar</i> . Pedir al niño hacer dibujos del tema del poema y copiar el escrito realizado con las aportaciones de la clase. Recordar al niño...de cada oración. https://edusparkusa.neolms.com/teacher_lesson/show/1924206?lesson_id=8196985&section_id=26561890	Lección 18 / Habilidades de arte y motricidad fina / Cuaderno de trabajo: L18 Trazos y preescritura, Page 5/change note below /New text: Motivar al niño a discutir ideas acerca del poema <i>Salir a jugar</i> . Pedir al niño hacer dibujos del tema del poema y copiar el escrito realizado con las aportaciones de la clase. Recordar al niño...de cada oración. https://edusparkusa.neolms.com/teacher_lesson/show/2410704?lesson_id=10656076&section_id=36787718
Publisher’s rationale for the change		
To remove the repeated part of the instruction in page 5 (the same instruction is in page2) to add an activity related to the poem of the lesson to match with English version Footnote.		

Publisher’s description of the change

Change in Note below: Current text, first sentence: Motivar al niño para escribir en forma independiente acerca de la idea que seleccionó en la actividad anterior. Recordar al niño...de cada oración. New text: Motivar al niño a discutir ideas acerca del poema Salir a jugar. Pedir al niño hacer dibujos del tema del poema y copiar el escrito realizado con las aportaciones de la clase. Recordar al niño...de cada oración.

Insert a screenshot of your **currently** adopted content.

Escucha la lectura guiada del poema Salir a jugar.

Comparte y discute ideas de lo que ocurrió al principio, después y al final. Elabora un dibujo de cada idea.

Con ayuda del maestro, la clase elabora un escrito acerca del poema.

1 →

2 →

3 →

Motivar al niño para escribir en forma independiente acerca de la idea que seleccionó en la actividad anterior. Recordar al niño que las letras se escriben de arriba hacia abajo y de izquierda a derecha. Modelar y colocar el punto al final de

5

Kiddos
Lección 18
Trazos y escritura

Insert a screenshot of your proposed **new** content.

186



Escucha la lectura guiada del poema *Salir a jugar*.



Comparte y discute ideas de lo que ocurrió al principio, después y al final. Elabora un dibujo de cada idea.



Con ayuda del maestro, la clase elabora un escrito acerca del poema.

1 → _____

2 → _____

3 → _____



Motivar al niño a discutir ideas acerca del poema *Salir a Jugar*. Pedir al niño hacer dibujos del tema del poema y copiar el escrito realizado con las aportaciones de la clase. Recordar al niño que las letras se escriben de arriba hacia abajo y de izquierda a derecha. Modelar y colocar el punto al final de cada oración.

5

Página online

Lección 18
Trazos y preescritura



Copyright © 2021 EDUSPARK. All rights reserved

SE Break out Citation Type	Description of the specific location and hyperlink to the exact location of adopted content	Description of the specific location and hyperlink to the exact location of the proposed new content
Narrative: (IV) (B) (2) (f)	<p>Lección 18 / Habilidades de arte y motricidad fina / Cuaderno de trabajo: L18 Trazos y preescritura, Page 5/change note below /Current text, first sentence: Motivar al niño para escribir en forma independiente acerca de la idea que seleccionó en la actividad anterior. Recordar al niño...de cada oración.</p> <p>New text: Motivar al niño a discutir ideas acerca del poema <i>Salir a jugar</i>. Pedir al niño hacer dibujos del tema del poema y copiar el escrito realizado con las aportaciones de la clase. Recordar al niño...de cada oración.</p> <p>https://edusparkusa.neolms.com/teacher_lesson/show/1924206?lesson_id=8196985&section_id=26561890</p>	<p>Lección 18 / Habilidades de arte y motricidad fina / Cuaderno de trabajo: L18 Trazos y preescritura, Page 5/change note below /New text: Motivar al niño a discutir ideas acerca del poema <i>Salir a jugar</i>. Pedir al niño hacer dibujos del tema del poema y copiar el escrito realizado con las aportaciones de la clase. Recordar al niño...de cada oración.</p> <p>https://edusparkusa.neolms.com/teacher_lesson/show/2410704?lesson_id=10656076&section_id=36787718</p>
Publisher’s rationale for the change		
To remove the repeated part of the instruction in page 5 (the same instruction is in page2) to add an activity related to the poem of the lesson to match with English version Footnote.		

Publisher's description of the change

Change in Note below: Current text, first sentence: Motivar al niño para escribir en forma independiente acerca de la idea que seleccionó en la actividad anterior. Recordar al niño...de cada oración. New text: Motivar al niño a discutir ideas acerca del poema Salir a jugar. Pedir al niño hacer dibujos del tema del poema y copiar el escrito realizado con las aportaciones de la clase. Recordar al niño...de cada oración.

Insert a screenshot of your **currently** adopted content.

Escucha la lectura guiada del poema Salir a jugar.

Comparte y discute ideas de lo que ocurrió al principio, después y al final. Elabora un dibujo de cada idea.

Con ayuda del maestro, la clase elabora un escrito acerca del poema.

1 →

2 →

3 →

Motivar al niño para escribir en forma independiente acerca de la idea que seleccionó en la actividad anterior. Recordar al niño que las letras se escriben de arriba hacia abajo y de izquierda a derecha. Modelar y colocar el punto al final de

5

Kiddos
Lección 18
Trazos y escritura

Insert a screenshot of your proposed **new** content.

186



Escucha la lectura guiada del poema *Salir a jugar*.



Comparte y discute ideas de lo que ocurrió al principio, después y al final. Elabora un dibujo de cada idea.



Con ayuda del maestro, la clase elabora un escrito acerca del poema.

1 → _____

2 → _____

3 → _____



Motivar al niño a discutir ideas acerca del poema *Salir a Jugar*. Pedir al niño hacer dibujos del tema del poema y copiar el escrito realizado con las aportaciones de la clase. Recordar al niño que las letras se escriben de arriba hacia abajo y de izquierda a derecha. Modelar y colocar el punto al final de cada oración.

5

Página online

Lección 18
Trazos y preescritura



Copyright © 2021 EDUSPARK. All rights reserved

SE Brea kout Citat ion Typ e	Description of the specific location and hyperlink to the exact location of adopted content	Description of the specific location and hyperlink to the exact location of the proposed new content
Acti vity: (IV) (B) (2) (f)	Lección 18 / Habilidades de arte y motricidad fina / Cuaderno de trabajo: L18 Trazos y preescritura, Page 5/change note below /Current text, first sentence: Motivar al niño para escribir en forma independiente acerca de la idea que seleccionó en la actividad anterior. Recordar al niño...de cada oración. New text: Motivar al niño a discutir ideas acerca del poema <i>Salir a jugar</i> . Pedir al niño hacer dibujos del tema del poema y copiar el escrito realizado con las aportaciones de la clase. Recordar al niño...de cada oración. https://edusparkusa.neolms.com/teacher_lesson/show/1924206?lesson_id=8196985&section_id=26561890	Lección 18 / Habilidades de arte y motricidad fina / Cuaderno de trabajo: L18 Trazos y preescritura, Page 5/change note below /New text: Motivar al niño a discutir ideas acerca del poema <i>Salir a jugar</i> . Pedir al niño hacer dibujos del tema del poema y copiar el escrito realizado con las aportaciones de la clase. Recordar al niño...de cada oración. https://edusparkusa.neolms.com/teacher_lesson/show/2410704?lesson_id=10656076&section_id=36787718
Publisher’s rationale for the change		
To remove the repeated part of the instruction in page 5 (the same instruction is in page2) to add an activity related to the poem of the lesson to match with English version Footnote.		

Publisher's description of the change

Change in Note below: Current text, first sentence: Motivar al niño para escribir en forma independiente acerca de la idea que seleccionó en la actividad anterior. Recordar al niño...de cada oración. New text: Motivar al niño a discutir ideas acerca del poema Salir a jugar. Pedir al niño hacer dibujos del tema del poema y copiar el escrito realizado con las aportaciones de la clase. Recordar al niño...de cada oración.

Insert a screenshot of your **currently** adopted content.

Escucha la lectura guiada del poema *Salir a jugar*.

Comparte y discute ideas de lo que ocurrió al principio, después y al final. Elabora un dibujo de cada idea.

Con ayuda del maestro, la clase elabora un escrito acerca del poema.

1 →

2 →

3 →

Motivar al niño para escribir en forma independiente acerca de la idea que seleccionó en la actividad anterior. Recordar al niño que las letras se escriben de arriba hacia abajo y de izquierda a derecha. Modelar y colocar el punto al final de

5

Kiddos
Lección 18
Trazos y escritura

Insert a screenshot of your proposed **new** content.

186



Escucha la lectura guiada del poema *Salir a jugar*.



Comparte y discute ideas de lo que ocurrió al principio, después y al final. Elabora un dibujo de cada idea.



Con ayuda del maestro, la clase elabora un escrito acerca del poema.

1 → _____

2 → _____

3 → _____

Motivar al niño a discutir ideas acerca del poema *Salir a Jugar*. Pedir al niño hacer dibujos del tema del poema y copiar el escrito realizado con las aportaciones de la clase. Recordar al niño que las letras se escriben de arriba hacia abajo y de izquierda a derecha. Modelar y colocar el punto al final de cada oración.



Página online

Lección 18
Trazos y preescritura



Copyright © 2021 EDUSPARK. All rights reserved

SE Break out Citation Type	Description of the specific location and hyperlink to the exact location of adopted content	Description of the specific location and hyperlink to the exact location of the proposed new content
Narrative: (IV) (B) (2) (g)	<p>Lección 18 / Habilidades de arte y motricidad fina / Cuaderno de trabajo: L18 Trazos y preescritura, Page 5/change note below /Current text, first sentence: Motivar al niño para escribir en forma independiente acerca de la idea que seleccionó en la actividad anterior. Recordar al niño...de cada oración.</p> <p>New text: Motivar al niño a discutir ideas acerca del poema <i>Salir a jugar</i>. Pedir al niño hacer dibujos del tema del poema y copiar el escrito realizado con las aportaciones de la clase. Recordar al niño...de cada oración.</p> <p>https://edusparkusa.neolms.com/teacher_lesson/show/1924206?lesson_id=8196985&section_id=26561890</p>	<p>Lección 18 / Habilidades de arte y motricidad fina / Cuaderno de trabajo: L18 Trazos y preescritura, Page 5/change note below /New text: Motivar al niño a discutir ideas acerca del poema <i>Salir a jugar</i>. Pedir al niño hacer dibujos del tema del poema y copiar el escrito realizado con las aportaciones de la clase. Recordar al niño...de cada oración.</p> <p>https://edusparkusa.neolms.com/teacher_lesson/show/2410704?lesson_id=10656076&section_id=36787718</p>
Publisher’s rationale for the change		
To remove the repeated part of the instruction in page 5 (the same instruction is in page2) to add an activity related to the poem of the lesson to match with English version Footnote.		

Publisher’s description of the change

Change in Note below: Current text, first sentence: Motivar al niño para escribir en forma independiente acerca de la idea que seleccionó en la actividad anterior. Recordar al niño...de cada oración. New text: Motivar al niño a discutir ideas acerca del poema Salir a jugar. Pedir al niño hacer dibujos del tema del poema y copiar el escrito realizado con las aportaciones de la clase. Recordar al niño...de cada oración.

Insert a screenshot of your **currently** adopted content.

Escucha la lectura guiada del poema Salir a jugar.

Comparte y discute ideas de lo que ocurrió al principio, después y al final. Elabora un dibujo de cada idea.

Con ayuda del maestro, la clase elabora un escrito acerca del poema.

1 →

2 →

3 →

Motivar al niño para escribir en forma independiente acerca de la idea que seleccionó en la actividad anterior. Recordar al niño que las letras se escriben de arriba hacia abajo y de izquierda a derecha. Modelar y colocar el punto al final de

5

Kiddos
Lección 18
Trazos y escritura

Insert a screenshot of your proposed **new** content.

186



Escucha la lectura guiada del poema *Salir a jugar*.



Comparte y discute ideas de lo que ocurrió al principio, después y al final. Elabora un dibujo de cada idea.



Con ayuda del maestro, la clase elabora un escrito acerca del poema.

1 → _____

2 → _____

3 → _____



Motivar al niño a discutir ideas acerca del poema *Salir a Jugar*. Pedir al niño hacer dibujos del tema del poema y copiar el escrito realizado con las aportaciones de la clase. Recordar al niño que las letras se escriben de arriba hacia abajo y de izquierda a derecha. Modelar y colocar el punto al final de cada oración.

5

Página online

Lección 18
Trazos y preescritura



Copyright © 2021 EDUSPARK. All rights reserved

SE Break out Citation Type	Description of the specific location and hyperlink to the exact location of adopted content	Description of the specific location and hyperlink to the exact location of the proposed new content
Activity: (IV) (B) (2) (g)	Lección 18 / Habilidades de arte y motricidad fina / Cuaderno de trabajo: L18 Trazos y preescritura, Page 5/change note below /Current text, first sentence: Motivar al niño para escribir en forma independiente acerca de la idea que seleccionó en la actividad anterior. Recordar al niño...de cada oración. New text: Motivar al niño a discutir ideas acerca del poema <i>Salir a jugar</i> . Pedir al niño hacer dibujos del tema del poema y copiar el escrito realizado con las aportaciones de la clase. Recordar al niño...de cada oración. https://edusparkusa.neolms.com/teacher_lesson/show/1924206?lesson_id=8196985&section_id=26561890	Lección 18 / Habilidades de arte y motricidad fina / Cuaderno de trabajo: L18 Trazos y preescritura, Page 5/change note below /New text: Motivar al niño a discutir ideas acerca del poema <i>Salir a jugar</i> . Pedir al niño hacer dibujos del tema del poema y copiar el escrito realizado con las aportaciones de la clase. Recordar al niño...de cada oración. https://edusparkusa.neolms.com/teacher_lesson/show/2410704?lesson_id=10656076&section_id=36787718
Publisher’s rationale for the change		
To remove the repeated part of the instruction in page 5 (the same instruction is in page2) to add an activity related to the poem of the lesson to match with English version Footnote.		

Publisher's description of the change

Change in Note below: Current text, first sentence: Motivar al niño para escribir en forma independiente acerca de la idea que seleccionó en la actividad anterior. Recordar al niño...de cada oración. New text: Motivar al niño a discutir ideas acerca del poema Salir a jugar. Pedir al niño hacer dibujos del tema del poema y copiar el escrito realizado con las aportaciones de la clase. Recordar al niño...de cada oración.

Insert a screenshot of your **currently** adopted content.

Escucha la lectura guiada del poema Salir a jugar.

Comparte y discute ideas de lo que ocurrió al principio, después y al final. Elabora un dibujo de cada idea.

Con ayuda del maestro, la clase elabora un escrito acerca del poema.

1 →

2 →

3 →

Motivar al niño para escribir en forma independiente acerca de la idea que seleccionó en la actividad anterior. Recordar al niño que las letras se escriben de arriba hacia abajo y de izquierda a derecha. Modelar y colocar el punto al final de

5

Kiddos Lección 18 Trazos y escritura

Insert a screenshot of your proposed **new** content.

186



Escucha la lectura guiada del poema *Salir a jugar*.



Comparte y discute ideas de lo que ocurrió al principio, después y al final. Elabora un dibujo de cada idea.



Con ayuda del maestro, la clase elabora un escrito acerca del poema.

1 → _____

2 → _____

3 → _____



Motivar al niño a discutir ideas acerca del poema *Salir a Jugar*. Pedir al niño hacer dibujos del tema del poema y copiar el escrito realizado con las aportaciones de la clase. Recordar al niño que las letras se escriben de arriba hacia abajo y de izquierda a derecha. Modelar y colocar el punto al final de cada oración.

5

Página online

Lección 18
Trazos y preescritura



Copyright © 2021 EDUSPARK. All rights reserved

SE Brea kout Citat ion Typ e	Description of the specific location and hyperlink to the exact location of adopted content	Description of the specific location and hyperlink to the exact location of the proposed new content
Narrative: (IV) (B) (2) (h)	<p>Lección 18 / Habilidades de arte y motricidad fina / Cuaderno de trabajo: L18 Trazos y preescritura, Page 5/change note below /Current text, first sentence: Motivar al niño para escribir en forma independiente acerca de la idea que seleccionó en la actividad anterior. Recordar al niño...de cada oración.</p> <p>New text: Motivar al niño a discutir ideas acerca del poema <i>Salir a jugar</i>. Pedir al niño hacer dibujos del tema del poema y copiar el escrito realizado con las aportaciones de la clase. Recordar al niño...de cada oración.</p> <p>https://edusparkusa.neolms.com/teacher_lesson/show/1924206?lesson_id=8196985&section_id=26561890</p>	<p>Lección 18 / Habilidades de arte y motricidad fina / Cuaderno de trabajo: L18 Trazos y preescritura, Page 5/change note below /New text: Motivar al niño a discutir ideas acerca del poema <i>Salir a jugar</i>. Pedir al niño hacer dibujos del tema del poema y copiar el escrito realizado con las aportaciones de la clase. Recordar al niño...de cada oración.</p> <p>https://edusparkusa.neolms.com/teacher_lesson/show/2410704?lesson_id=10656076&section_id=36787718</p>
Publisher’s rationale for the change		
To remove the repeated part of the instruction in page 5 (the same instruction is in page2) to add an activity related to the poem of the lesson to match with English version Footnote.		

Publisher’s description of the change

Change in Note below: Current text, first sentence: Motivar al niño para escribir en forma independiente acerca de la idea que seleccionó en la actividad anterior. Recordar al niño...de cada oración. New text: Motivar al niño a discutir ideas acerca del poema Salir a jugar. Pedir al niño hacer dibujos del tema del poema y copiar el escrito realizado con las aportaciones de la clase. Recordar al niño...de cada oración.

Insert a screenshot of your **currently** adopted content.

Escucha la lectura guiada del poema Salir a jugar.

Comparte y discute ideas de lo que ocurrió al principio, después y al final. Elabora un dibujo de cada idea.

Con ayuda del maestro, la clase elabora un escrito acerca del poema.

1 →

2 →

3 →

Motivar al niño para escribir en forma independiente acerca de la idea que seleccionó en la actividad anterior. Recordar al niño que las letras se escriben de arriba hacia abajo y de izquierda a derecha. Modelar y colocar el punto al final de

5

Kiddos
Lección 18
Trazos y escritura

Insert a screenshot of your proposed **new** content.

186



Escucha la lectura guiada del poema *Salir a jugar*.



Comparte y discute ideas de lo que ocurrió al principio, después y al final. Elabora un dibujo de cada idea.



Con ayuda del maestro, la clase elabora un escrito acerca del poema.

1 → _____

2 → _____

3 → _____

Motivar al niño a discutir ideas acerca del poema *Salir a Jugar*. Pedir al niño hacer dibujos del tema del poema y copiar el escrito realizado con las aportaciones de la clase. Recordar al niño que las letras se escriben de arriba hacia abajo y de izquierda a derecha. Modelar y colocar el punto al final de cada oración.



5

Página online

Lección 18
Trazos y preescritura



Copyright © 2021 EDUSPARK. All rights reserved

SE Break out Citation Type	Description of the specific location and hyperlink to the exact location of adopted content	Description of the specific location and hyperlink to the exact location of the proposed new content
Narrative: (IV) (B) (2) (h)	<p>Lección 18 / Habilidades de arte y motricidad fina / Cuaderno de trabajo: L18 Trazos y preescritura, Page 5/change note below /Current text, first sentence: Motivar al niño para escribir en forma independiente acerca de la idea que seleccionó en la actividad anterior. Recordar al niño...de cada oración.</p> <p>New text: Motivar al niño a discutir ideas acerca del poema <i>Salir a jugar</i>. Pedir al niño hacer dibujos del tema del poema y copiar el escrito realizado con las aportaciones de la clase. Recordar al niño...de cada oración.</p> <p>https://edusparkusa.neolms.com/teacher_lesson/show/1924206?lesson_id=8196985&section_id=26561890</p>	<p>Lección 18 / Habilidades de arte y motricidad fina / Cuaderno de trabajo: L18 Trazos y preescritura, Page 5/change note below /New text: Motivar al niño a discutir ideas acerca del poema <i>Salir a jugar</i>. Pedir al niño hacer dibujos del tema del poema y copiar el escrito realizado con las aportaciones de la clase. Recordar al niño...de cada oración.</p> <p>https://edusparkusa.neolms.com/teacher_lesson/show/2410704?lesson_id=10656076&section_id=36787718</p>
Publisher’s rationale for the change		
To remove the repeated part of the instruction in page 5 (the same instruction is in page2) to add an activity related to the poem of the lesson to match with English version Footnote.		

Publisher's description of the change

Change in Note below: Current text, first sentence: Motivar al niño para escribir en forma independiente acerca de la idea que seleccionó en la actividad anterior. Recordar al niño...de cada oración. New text: Motivar al niño a discutir ideas acerca del poema Salir a jugar. Pedir al niño hacer dibujos del tema del poema y copiar el escrito realizado con las aportaciones de la clase. Recordar al niño...de cada oración.

Insert a screenshot of your **currently** adopted content.

Escucha la lectura guiada del poema Salir a jugar.

Comparte y discute ideas de lo que ocurrió al principio, después y al final. Elabora un dibujo de cada idea.

Con ayuda del maestro, la clase elabora un escrito acerca del poema.

1 →

2 →

3 →

Motivar al niño para escribir en forma independiente acerca de la idea que seleccionó en la actividad anterior. Recordar al niño que las letras se escriben de arriba hacia abajo y de izquierda a derecha. Modelar y colocar el punto al final de

5

Kiddos
Lección 18
Trazos y escritura

Insert a screenshot of your proposed **new** content.

186



Escucha la lectura guiada del poema *Salir a jugar*.



Comparte y discute ideas de lo que ocurrió al principio, después y al final. Elabora un dibujo de cada idea.



Con ayuda del maestro, la clase elabora un escrito acerca del poema.

1 → _____

2 → _____

3 → _____



Motivar al niño a discutir ideas acerca del poema *Salir a Jugar*. Pedir al niño hacer dibujos del tema del poema y copiar el escrito realizado con las aportaciones de la clase. Recordar al niño que las letras se escriben de arriba hacia abajo y de izquierda a derecha. Modelar y colocar el punto al final de cada oración.

5

Página online

Lección 18
Trazos y preescritura



Copyright © 2021 EDUSPARK. All rights reserved

SE Break out Citation Type	Description of the specific location and hyperlink to the exact location of adopted content	Description of the specific location and hyperlink to the exact location of the proposed new content
Activity: (IV) (B) (2) (h)	Lección 18 / Habilidades de arte y motricidad fina / Cuaderno de trabajo: L18 Trazos y preescritura, Page 5/change note below /Current text, first sentence: Motivar al niño para escribir en forma independiente acerca de la idea que seleccionó en la actividad anterior. Recordar al niño...de cada oración. New text: Motivar al niño a discutir ideas acerca del poema <i>Salir a jugar</i> . Pedir al niño hacer dibujos del tema del poema y copiar el escrito realizado con las aportaciones de la clase. Recordar al niño...de cada oración. https://edusparkusa.neolms.com/teacher_lesson/show/1924206?lesson_id=8196985&section_id=26561890	Lección 18 / Habilidades de arte y motricidad fina / Cuaderno de trabajo: L18 Trazos y preescritura, Page 5/change note below /New text: Motivar al niño a discutir ideas acerca del poema <i>Salir a jugar</i> . Pedir al niño hacer dibujos del tema del poema y copiar el escrito realizado con las aportaciones de la clase. Recordar al niño...de cada oración. https://edusparkusa.neolms.com/teacher_lesson/show/2410704?lesson_id=10656076&section_id=36787718
Publisher’s rationale for the change		
To remove the repeated part of the instruction in page 5 (the same instruction is in page2) to add an activity related to the poem of the lesson to match with English version Footnote.		

Publisher's description of the change

Change in Note below: Current text, first sentence: Motivar al niño para escribir en forma independiente acerca de la idea que seleccionó en la actividad anterior. Recordar al niño...de cada oración. New text: Motivar al niño a discutir ideas acerca del poema Salir a jugar. Pedir al niño hacer dibujos del tema del poema y copiar el escrito realizado con las aportaciones de la clase. Recordar al niño...de cada oración.

Insert a screenshot of your **currently** adopted content.

Escucha la lectura guiada del poema Salir a jugar.

Comparte y discute ideas de lo que ocurrió al principio, después y al final. Elabora un dibujo de cada idea.

Con ayuda del maestro, la clase elabora un escrito acerca del poema.

1 →

2 →

3 →

Motivar al niño para escribir en forma independiente acerca de la idea que seleccionó en la actividad anterior. Recordar al niño que las letras se escriben de arriba hacia abajo y de izquierda a derecha. Modelar y colocar el punto al final de

5

Kiddos
Lección 18
Trazos y escritura

Insert a screenshot of your proposed **new** content.

186



Escucha la lectura guiada del poema *Salir a jugar*.



Comparte y discute ideas de lo que ocurrió al principio, después y al final. Elabora un dibujo de cada idea.



Con ayuda del maestro, la clase elabora un escrito acerca del poema.

1 → _____

2 → _____

3 → _____



Motivar al niño a discutir ideas acerca del poema *Salir a Jugar*. Pedir al niño hacer dibujos del tema del poema y copiar el escrito realizado con las aportaciones de la clase. Recordar al niño que las letras se escriben de arriba hacia abajo y de izquierda a derecha. Modelar y colocar el punto al final de cada oración.

5

Página online

Lección 18
Trazos y preescritura







Copyright © 2021 EDUSPARK. All rights reserved

SE Brea kout Citat ion Typ e	Description of the specific location and hyperlink to the exact location of adopted content	Description of the specific location and hyperlink to the exact location of the proposed new content
Narrative: (IV) (B) (3) (a)	<p>Lección 18 / Habilidades de arte y motricidad fina / Cuaderno de trabajo: L18 Trazos y preescritura, Page 5/change note below /Current text, first sentence: Motivar al niño para escribir en forma independiente acerca de la idea que seleccionó en la actividad anterior. Recordar al niño...de cada oración.</p> <p>New text: Motivar al niño a discutir ideas acerca del poema <i>Salir a jugar</i>. Pedir al niño hacer dibujos del tema del poema y copiar el escrito realizado con las aportaciones de la clase. Recordar al niño...de cada oración.</p> <p>https://edusparkusa.neolms.com/teacher_lesson/show/1924206?lesson_id=8196985&section_id=26561890</p>	<p>Lección 18 / Habilidades de arte y motricidad fina / Cuaderno de trabajo: L18 Trazos y preescritura, Page 5/change note below /New text: Motivar al niño a discutir ideas acerca del poema <i>Salir a jugar</i>. Pedir al niño hacer dibujos del tema del poema y copiar el escrito realizado con las aportaciones de la clase. Recordar al niño...de cada oración.</p> <p>https://edusparkusa.neolms.com/teacher_lesson/show/2410704?lesson_id=10656076&section_id=36787718</p>
Publisher’s rationale for the change		
To remove the repeated part of the instruction in page 5 (the same instruction is in page2) to add an activity related to the poem of the lesson to match with English version Footnote.		

Publisher's description of the change

Change in Note below: Current text, first sentence: Motivar al niño para escribir en forma independiente acerca de la idea que seleccionó en la actividad anterior. Recordar al niño...de cada oración. New text: Motivar al niño a discutir ideas acerca del poema Salir a jugar. Pedir al niño hacer dibujos del tema del poema y copiar el escrito realizado con las aportaciones de la clase. Recordar al niño...de cada oración.

Insert a screenshot of your **currently** adopted content. (Click on the blue plus sign at the bottom right corner to add another content change.)

 <p>Escucha la lectura guiada del poema Salir a jugar.</p>	 <p>Comparte y discute ideas de lo que ocurrió al principio, después y al final. Elabora un dibujo de cada idea.</p>	 <p>Con ayuda del maestro, la clase elabora un escrito acerca del poema.</p>
		
1 →		
2 →		
3 →		
 <p>Motivar al niño para escribir en forma independiente acerca de la idea que seleccionó en la actividad anterior. Recordar al niño que las letras se escriben de arriba hacia abajo y de izquierda a derecha. Modelar y colocar el punto al final de</p>		 <p>Lección 18 Trazos y escritura</p>

Insert a screenshot of your proposed **new** content.

186



Escucha la lectura guiada del poema *Salir a jugar*.



Comparte y discute ideas de lo que ocurrió al principio, después y al final. Elabora un dibujo de cada idea.



Con ayuda del maestro, la clase elabora un escrito acerca del poema.

1 → _____

2 → _____

3 → _____



Motivar al niño a discutir ideas acerca del poema *Salir a Jugar*. Pedir al niño hacer dibujos del tema del poema y copiar el escrito realizado con las aportaciones de la clase. Recordar al niño que las letras se escriben de arriba hacia abajo y de izquierda a derecha. Modelar y colocar el punto al final de cada oración.

5

Página online

Lección 18

Trazos y preescritura



Copyright © 2021 EDUSPARK. All rights reserved

SE Break out Citation Type	Description of the specific location and hyperlink to the exact location of adopted content	Description of the specific location and hyperlink to the exact location of the proposed new content
Acti vity: (IV) (B) (3) (a)	Lección 18 / Habilidades de arte y motricidad fina / Cuaderno de trabajo: L18 Trazos y preescritura, Page 5/change note below /Current text, first sentence: Motivar al niño para escribir en forma independiente acerca de la idea que seleccionó en la actividad anterior. Recordar al niño...de cada oración. New text: Motivar al niño a discutir ideas acerca del poema <i>Salir a jugar</i> . Pedir al niño hacer dibujos del tema del poema y copiar el escrito realizado con las aportaciones de la clase. Recordar al niño...de cada oración. https://edusparkusa.neolms.com/teacher_lesson/show/1924206?lesson_id=8196985&section_id=26561890	Lección 18 / Habilidades de arte y motricidad fina / Cuaderno de trabajo: L18 Trazos y preescritura, Page 5/change note below /New text: Motivar al niño a discutir ideas acerca del poema <i>Salir a jugar</i> . Pedir al niño hacer dibujos del tema del poema y copiar el escrito realizado con las aportaciones de la clase. Recordar al niño...de cada oración. https://edusparkusa.neolms.com/teacher_lesson/show/2410704?lesson_id=10656076&section_id=36787718
Publisher’s rationale for the change		
To remove the repeated part of the instruction in page 5 (the same instruction is in page2) to add an activity related to the poem of the lesson to match with English version Footnote.		

Publisher's description of the change

Change in Note below: Current text, first sentence: Motivar al niño para escribir en forma independiente acerca de la idea que seleccionó en la actividad anterior. Recordar al niño...de cada oración. New text: Motivar al niño a discutir ideas acerca del poema Salir a jugar. Pedir al niño hacer dibujos del tema del poema y copiar el escrito realizado con las aportaciones de la clase. Recordar al niño...de cada oración.

Insert a screenshot of your **currently** adopted content. (Click on the blue plus sign at the bottom right corner to add another content change.)

The screenshot shows a lesson page with three activity boxes at the top, each with an icon and text:

- Box 1:** Icon of a boy listening. Text: "Escucha la lectura guiada del poema Salir a jugar."
- Box 2:** Icon of a boy speaking. Text: "Comparte y discute ideas de lo que ocurrió al principio, después y al final. Elabora un dibujo de cada idea."
- Box 3:** Icon of a triangle and pencil. Text: "Con ayuda del maestro, la clase elabora un escrito acerca del poema."

Below the boxes are three sets of writing lines, each labeled with a number and an arrow:

- 1 →
- 2 →
- 3 →

At the bottom of the page, there is a footer with a house icon, a red circle with the number 5, and the text: "Motivar al niño para escribir en forma independiente acerca de la idea que seleccionó en la actividad anterior. Recordar al niño que las letras se escriben de arriba hacia abajo y de izquierda a derecha. Modelar y colocar el punto al final de..." and "Kiddos Lección 18 Trazos y escritura".

Insert a screenshot of your proposed **new** content.

186



Escucha la lectura guiada del poema *Salir a jugar*.



Comparte y discute ideas de lo que ocurrió al principio, después y al final. Elabora un dibujo de cada idea.



Con ayuda del maestro, la clase elabora un escrito acerca del poema.

1 → _____

2 → _____

3 → _____



Motivar al niño a discutir ideas acerca del poema *Salir a Jugar*. Pedir al niño hacer dibujos del tema del poema y copiar el escrito realizado con las aportaciones de la clase. Recordar al niño que las letras se escriben de arriba hacia abajo y de izquierda a derecha. Modelar y colocar el punto al final de cada oración.

5

Página online

Lección 18

Trazos y preescritura



Copyright © 2021 EDUSPARK. All rights reserved

SE Break out Citation Type	Description of the specific location and hyperlink to the exact location of adopted content	Description of the specific location and hyperlink to the exact location of the proposed new content
Narrative: (IV) (B) (3) (b)	<p>Lección 18 / Habilidades de arte y motricidad fina / Cuaderno de trabajo: L18 Trazos y preescritura, Page 5/change note below /Current text, first sentence: Motivar al niño para escribir en forma independiente acerca de la idea que seleccionó en la actividad anterior. Recordar al niño...de cada oración.</p> <p>New text: Motivar al niño a discutir ideas acerca del poema <i>Salir a jugar</i>. Pedir al niño hacer dibujos del tema del poema y copiar el escrito realizado con las aportaciones de la clase. Recordar al niño...de cada oración.</p> <p>https://edusparkusa.neolms.com/teacher_lesson/show/1924206?lesson_id=8196985&section_id=26561890</p>	<p>Lección 18 / Habilidades de arte y motricidad fina / Cuaderno de trabajo: L18 Trazos y preescritura, Page 5/change note below /New text: Motivar al niño a discutir ideas acerca del poema <i>Salir a jugar</i>. Pedir al niño hacer dibujos del tema del poema y copiar el escrito realizado con las aportaciones de la clase. Recordar al niño...de cada oración.</p> <p>https://edusparkusa.neolms.com/teacher_lesson/show/2410704?lesson_id=10656076&section_id=36787718</p>
Publisher’s rationale for the change		
To remove the repeated part of the instruction in page 5 (the same instruction is in page2) to add an activity related to the poem of the lesson to match with English version Footnote.		

Publisher's description of the change

Change in Note below: Current text, first sentence: Motivar al niño para escribir en forma independiente acerca de la idea que seleccionó en la actividad anterior. Recordar al niño...de cada oración. New text: Motivar al niño a discutir ideas acerca del poema Salir a jugar. Pedir al niño hacer dibujos del tema del poema y copiar el escrito realizado con las aportaciones de la clase. Recordar al niño...de cada oración.

Insert a screenshot of your **currently** adopted content. (Click on the blue plus sign at the bottom right corner to add another content change.)

The screenshot shows a lesson page with three activity boxes at the top, each with an illustration and text:

- Box 1:** Illustration of a boy listening. Text: "Escucha la lectura guiada del poema Salir a jugar."
- Box 2:** Illustration of a boy speaking. Text: "Comparte y discute ideas de lo que ocurrió al principio, después y al final. Elabora un dibujo de cada idea."
- Box 3:** Illustration of a boy writing. Text: "Con ayuda del maestro, la clase elabora un escrito acerca del poema."

Below the boxes are three sets of writing lines, each starting with a number and an arrow (1→, 2→, 3→). At the bottom of the page, there is a footer with a house icon, a red circle with the number 5, and the text "Kiddos Lección 18 Trazos y escritura".

Insert a screenshot of your proposed **new** content.

186



Escucha la lectura guiada del poema *Salir a jugar*.



Comparte y discute ideas de lo que ocurrió al principio, después y al final. Elabora un dibujo de cada idea.



Con ayuda del maestro, la clase elabora un escrito acerca del poema.

1 → _____

2 → _____

3 → _____



Motivar al niño a discutir ideas acerca del poema *Salir a Jugar*. Pedir al niño hacer dibujos del tema del poema y copiar el escrito realizado con las aportaciones de la clase. Recordar al niño que las letras se escriben de arriba hacia abajo y de izquierda a derecha. Modelar y colocar el punto al final de cada oración.

5

Página online

Lección 18



Trazos y preescritura

Copyright © 2021 EDUSPARK. All rights reserved

SE Brea kout Citat ion Typ e	Description of the specific location and hyperlink to the exact location of adopted content	Description of the specific location and hyperlink to the exact location of the proposed new content
Acti vity: (IV) (B) (3) (b)	Lección 18 / Habilidades de arte y motricidad fina / Cuaderno de trabajo: L18 Trazos y preescritura, Page 5/change note below /Current text, first sentence: Motivar al niño para escribir en forma independiente acerca de la idea que seleccionó en la actividad anterior. Recordar al niño...de cada oración. New text: Motivar al niño a discutir ideas acerca del poema <i>Salir a jugar</i> . Pedir al niño hacer dibujos del tema del poema y copiar el escrito realizado con las aportaciones de la clase. Recordar al niño...de cada oración. https://edusparkusa.neolms.com/teacher_lesson/show/1924206?lesson_id=8196985&section_id=26561890	Lección 18 / Habilidades de arte y motricidad fina / Cuaderno de trabajo: L18 Trazos y preescritura, Page 5/change note below /New text: Motivar al niño a discutir ideas acerca del poema <i>Salir a jugar</i> . Pedir al niño hacer dibujos del tema del poema y copiar el escrito realizado con las aportaciones de la clase. Recordar al niño...de cada oración. https://edusparkusa.neolms.com/teacher_lesson/show/2410704?lesson_id=10656076&section_id=36787718
Publisher’s rationale for the change		
To remove the repeated part of the instruction in page 5 (the same instruction is in page2) to add an activity related to the poem of the lesson to match with English version Footnote.		

Publisher’s description of the change

Change in Note below: Current text, first sentence: Motivar al niño para escribir en forma independiente acerca de la idea que seleccionó en la actividad anterior. Recordar al niño...de cada oración. New text: Motivar al niño a discutir ideas acerca del poema Salir a jugar. Pedir al niño hacer dibujos del tema del poema y copiar el escrito realizado con las aportaciones de la clase. Recordar al niño...de cada oración.

Insert a screenshot of your **currently** adopted content. (Click on the blue plus sign at the bottom right corner to add another content change.)

The screenshot shows a lesson page with three activity boxes at the top, each with an icon and text:

- Box 1:** Icon of a boy listening. Text: "Escucha la lectura guiada del poema Salir a jugar."
- Box 2:** Icon of a boy speaking. Text: "Comparte y discute ideas de lo que ocurrió al principio, después y al final. Elabora un dibujo de cada idea."
- Box 3:** Icon of a boy writing. Text: "Con ayuda del maestro, la clase elabora un escrito acerca del poema."

Below the boxes are three sets of writing lines, each labeled with a number and an arrow (1→, 2→, 3→). At the bottom of the page, there is a footer with a house icon, a red circle with the number 5, and the text "Lección 18 Trazos y escritura".

Insert a screenshot of your proposed **new** content.

186



Escucha la lectura guiada del poema *Salir a jugar*.



Comparte y discute ideas de lo que ocurrió al principio, después y al final. Elabora un dibujo de cada idea.



Con ayuda del maestro, la clase elabora un escrito acerca del poema.

1 → _____

2 → _____

3 → _____



Motivar al niño a discutir ideas acerca del poema *Salir a Jugar*. Pedir al niño hacer dibujos del tema del poema y copiar el escrito realizado con las aportaciones de la clase. Recordar al niño que las letras se escriben de arriba hacia abajo y de izquierda a derecha. Modelar y colocar el punto al final de cada oración.

5

Página online

Lección 18
Trazos y preescritura



Copyright © 2021 EDUSPARK. All rights reserved

SE Break out Citation Type	Description of the specific location and hyperlink to the exact location of adopted content	Description of the specific location and hyperlink to the exact location of the proposed new content
Narrative: (IV) (B) (3) (c)	<p>Lección 18 / Habilidades de arte y motricidad fina / Cuaderno de trabajo: L18 Trazos y preescritura, Page 5/change note below /Current text, first sentence: Motivar al niño para escribir en forma independiente acerca de la idea que seleccionó en la actividad anterior. Recordar al niño...de cada oración.</p> <p>New text: Motivar al niño a discutir ideas acerca del poema <i>Salir a jugar</i>. Pedir al niño hacer dibujos del tema del poema y copiar el escrito realizado con las aportaciones de la clase. Recordar al niño...de cada oración.</p> <p>https://edusparkusa.neolms.com/teacher_lesson/show/1924206?lesson_id=8196985&section_id=26561890</p>	<p>Lección 18 / Habilidades de arte y motricidad fina / Cuaderno de trabajo: L18 Trazos y preescritura, Page 5/change note below /New text: Motivar al niño a discutir ideas acerca del poema <i>Salir a jugar</i>. Pedir al niño hacer dibujos del tema del poema y copiar el escrito realizado con las aportaciones de la clase. Recordar al niño...de cada oración.</p> <p>https://edusparkusa.neolms.com/teacher_lesson/show/2410704?lesson_id=10656076&section_id=36787718</p>
Publisher’s rationale for the change		
To remove the repeated part of the instruction in page 5 (the same instruction is in page2) to add an activity related to the poem of the lesson to match with English version Footnote.		

Publisher’s description of the change

Change in Note below: Current text, first sentence: Motivar al niño para escribir en forma independiente acerca de la idea que seleccionó en la actividad anterior. Recordar al niño...de cada oración. New text: Motivar al niño a discutir ideas acerca del poema Salir a jugar. Pedir al niño hacer dibujos del tema del poema y copiar el escrito realizado con las aportaciones de la clase. Recordar al niño...de cada oración.

Insert a screenshot of your **currently** adopted content. (Click on the blue plus sign at the bottom right corner to add another content change.)

The screenshot shows a lesson page with three activity boxes at the top, each with an icon and text:

- Box 1:** Icon of a boy listening. Text: "Escucha la lectura guiada del poema Salir a jugar."
- Box 2:** Icon of a boy speaking. Text: "Comparte y discute ideas de lo que ocurrió al principio, después y al final. Elabora un dibujo de cada idea."
- Box 3:** Icon of a boy writing. Text: "Con ayuda del maestro, la clase elabora un escrito acerca del poema."

Below the boxes are three sets of writing lines, each labeled with a number and an arrow (1→, 2→, 3→). At the bottom of the page, there is a footer with a house icon, a red circle with the number 5, and the text "Lección 18 Trazos y escritura".

Insert a screenshot of your proposed **new** content.

186



Escucha la lectura guiada del poema *Salir a jugar*.



Comparte y discute ideas de lo que ocurrió al principio, después y al final. Elabora un dibujo de cada idea.



Con ayuda del maestro, la clase elabora un escrito acerca del poema.

1 → _____

2 → _____

3 → _____

Motivar al niño a discutir ideas acerca del poema *Salir a Jugar*. Pedir al niño hacer dibujos del tema del poema y copiar el escrito realizado con las aportaciones de la clase. Recordar al niño que las letras se escriben de arriba hacia abajo y de izquierda a derecha. Modelar y colocar el punto al final de cada oración.



5

Página online

Lección 18
Trazos y preescritura





Copyright © 2021 EDUSPARK. All rights reserved

SE Break out Citation Type	Description of the specific location and hyperlink to the exact location of adopted content	Description of the specific location and hyperlink to the exact location of the proposed new content
Activity: (IV) (B) (3) (c)	Lección 18 / Habilidades de arte y motricidad fina / Cuaderno de trabajo: L18 Trazos y preescritura, Page 5/change note below /Current text, first sentence: Motivar al niño para escribir en forma independiente acerca de la idea que seleccionó en la actividad anterior. Recordar al niño...de cada oración. New text: Motivar al niño a discutir ideas acerca del poema <i>Salir a jugar</i> . Pedir al niño hacer dibujos del tema del poema y copiar el escrito realizado con las aportaciones de la clase. Recordar al niño...de cada oración. https://edusparkusa.neolms.com/teacher_lesson/show/1924206?lesson_id=8196985&section_id=26561890	Lección 18 / Habilidades de arte y motricidad fina / Cuaderno de trabajo: L18 Trazos y preescritura, Page 5/change note below /New text: Motivar al niño a discutir ideas acerca del poema <i>Salir a jugar</i> . Pedir al niño hacer dibujos del tema del poema y copiar el escrito realizado con las aportaciones de la clase. Recordar al niño...de cada oración. https://edusparkusa.neolms.com/teacher_lesson/show/2410704?lesson_id=10656076&section_id=36787718
Publisher’s rationale for the change		
To remove the repeated part of the instruction in page 5 (the same instruction is in page2) to add an activity related to the poem of the lesson to match with English version Footnote.		

Publisher’s description of the change

Change in Note below: Current text, first sentence: Motivar al niño para escribir en forma independiente acerca de la idea que seleccionó en la actividad anterior. Recordar al niño...de cada oración. New text: Motivar al niño a discutir ideas acerca del poema Salir a jugar. Pedir al niño hacer dibujos del tema del poema y copiar el escrito realizado con las aportaciones de la clase. Recordar al niño...de cada oración.

Insert a screenshot of your **currently** adopted content. (Click on the blue plus sign at the bottom right corner to add another content change.)

 <p>Escucha la lectura guiada del poema Salir a jugar.</p>	 <p>Comparte y discute ideas de lo que ocurrió al principio, después y al final. Elabora un dibujo de cada idea.</p>	 <p>Con ayuda del maestro, la clase elabora un escrito acerca del poema.</p>
		
1 →		
2 →		
3 →		
 <p>Motivar al niño para escribir en forma independiente acerca de la idea que seleccionó en la actividad anterior. Recordar al niño que las letras se escriben de arriba hacia abajo y de izquierda a derecha. Modelar y colocar el punto al final de</p>		 <p>Lección 18 Trazos y escritura</p>

Insert a screenshot of your proposed **new** content.

186



Escucha la lectura guiada del poema *Salir a jugar*.



Comparte y discute ideas de lo que ocurrió al principio, después y al final. Elabora un dibujo de cada idea.



Con ayuda del maestro, la clase elabora un escrito acerca del poema.

1 → _____

2 → _____

3 → _____

Motivar al niño a discutir ideas acerca del poema *Salir a Jugar*. Pedir al niño hacer dibujos del tema del poema y copiar el escrito realizado con las aportaciones de la clase. Recordar al niño que las letras se escriben de arriba hacia abajo y de izquierda a derecha. Modelar y colocar el punto al final de cada oración.



5

Página online

Lección 18
Trazos y preescritura



Copyright © 2021 EDUSPARK. All rights reserved

SE Breakout Citation Type	Description of the specific location and hyperlink to the exact location of adopted content	Description of the specific location and hyperlink to the exact location of the proposed new content
Narrative: (IV) (B) (3) (d)	<p>Lección 18 / Habilidades de arte y motricidad fina / Cuaderno de trabajo: L18 Trazos y preescritura, Page 5/change note below /Current text, first sentence: Motivar al niño para escribir en forma independiente acerca de la idea que seleccionó en la actividad anterior. Recordar al niño...de cada oración.</p> <p>New text: Motivar al niño a discutir ideas acerca del poema <i>Salir a jugar</i>. Pedir al niño hacer dibujos del tema del poema y copiar el escrito realizado con las aportaciones de la clase. Recordar al niño...de cada oración.</p> <p>https://edusparkusa.neolms.com/teacher_lesson/show/1924206?lesson_id=8196985&section_id=26561890</p>	<p>Lección 18 / Habilidades de arte y motricidad fina / Cuaderno de trabajo: L18 Trazos y preescritura, Page 5/change note below /</p> <p>New text: Motivar al niño a discutir ideas acerca del poema <i>Salir a jugar</i>. Pedir al niño hacer dibujos del tema del poema y copiar el escrito realizado con las aportaciones de la clase. Recordar al niño...de cada oración.</p> <p>https://edusparkusa.neolms.com/teacher_lesson/show/2410704?lesson_id=10656076&section_id=36787718</p>
Publisher’s rationale for the change		
To remove the repeated part of the instruction in page 5 (the same instruction is in page2) to add an activity related to the poem of the lesson to match with English version Footnote.		

Publisher's description of the change

Change in Note below: Current text, first sentence: Motivar al niño para escribir en forma independiente acerca de la idea que seleccionó en la actividad anterior. Recordar al niño...de cada oración. New text: Motivar al niño a discutir ideas acerca del poema Salir a jugar. Pedir al niño hacer dibujos del tema del poema y copiar el escrito realizado con las aportaciones de la clase. Recordar al niño...de cada oración.

Insert a screenshot of your **currently** adopted content. (Click on the blue plus sign at the bottom right corner to add another content change.)

The screenshot shows a lesson page with three activity boxes at the top, each with an icon and text:

- Box 1:** Icon of a boy listening. Text: "Escucha la lectura guiada del poema Salir a jugar."
- Box 2:** Icon of a boy speaking. Text: "Comparte y discute ideas de lo que ocurrió al principio, después y al final. Elabora un dibujo de cada idea."
- Box 3:** Icon of a boy writing. Text: "Con ayuda del maestro, la clase elabora un escrito acerca del poema."

Below the boxes are three sets of writing lines, each labeled with a number and an arrow (1→, 2→, 3→). At the bottom of the page, there is a footer with a house icon, a red circle with the number 5, and the text "Lección 18 Trazos y escritura".

Insert a screenshot of your proposed **new** content.

186



Escucha la lectura guiada del poema *Salir a jugar*.



Comparte y discute ideas de lo que ocurrió al principio, después y al final. Elabora un dibujo de cada idea.



Con ayuda del maestro, la clase elabora un escrito acerca del poema.

1 → _____

2 → _____

3 → _____



Motivar al niño a discutir ideas acerca del poema *Salir a Jugar*. Pedir al niño hacer dibujos del tema del poema y copiar el escrito realizado con las aportaciones de la clase. Recordar al niño que las letras se escriben de arriba hacia abajo y de izquierda a derecha. Modelar y colocar el punto al final de cada oración.

5

Página online

Lección 18 

Trazos y preescritura

Copyright © 2021 EDUSPARK. All rights reserved

SE Break out Citation Type	Description of the specific location and hyperlink to the exact location of adopted content	Description of the specific location and hyperlink to the exact location of the proposed new content
Activity: (IV) (B) (3) (d)	<p>Lección 18 / Habilidades de arte y motricidad fina / Cuaderno de trabajo: L18 Trazos y preescritura, Page 5/change note below /Current text, first sentence: Motivar al niño para escribir en forma independiente acerca de la idea que seleccionó en la actividad anterior. Recordar al niño...de cada oración.</p> <p>New text: Motivar al niño a discutir ideas acerca del poema <i>Salir a jugar</i>. Pedir al niño hacer dibujos del tema del poema y copiar el escrito realizado con las aportaciones de la clase. Recordar al niño...de cada oración.</p> <p>https://edusparkusa.neolms.com/teacher_lesson/show/1924206?lesson_id=8196985&section_id=26561890</p>	<p>Lección 18 / Habilidades de arte y motricidad fina / Cuaderno de trabajo: L18 Trazos y preescritura, Page 5/change note below /</p> <p>New text: Motivar al niño a discutir ideas acerca del poema <i>Salir a jugar</i>. Pedir al niño hacer dibujos del tema del poema y copiar el escrito realizado con las aportaciones de la clase. Recordar al niño...de cada oración.</p> <p>https://edusparkusa.neolms.com/teacher_lesson/show/2410704?lesson_id=10656076&section_id=36787718</p>
Publisher’s rationale for the change		
To remove the repeated part of the instruction in page 5 (the same instruction is in page2) to add an activity related to the poem of the lesson to match with English version Footnote.		

Publisher's description of the change

Change in Note below: Current text, first sentence: Motivar al niño para escribir en forma independiente acerca de la idea que seleccionó en la actividad anterior. Recordar al niño...de cada oración. New text: Motivar al niño a discutir ideas acerca del poema Salir a jugar. Pedir al niño hacer dibujos del tema del poema y copiar el escrito realizado con las aportaciones de la clase. Recordar al niño...de cada oración.

Insert a screenshot of your **currently** adopted content. (Click on the blue plus sign at the bottom right corner to add another content change.)

The screenshot shows a lesson page with three activity boxes at the top, each with an icon and text:

- Box 1:** Icon of a boy with a speech bubble. Text: "Escucha la lectura guiada del poema Salir a jugar."
- Box 2:** Icon of a boy with a speech bubble. Text: "Comparte y discute ideas de lo que ocurrió al principio, después y al final. Elabora un dibujo de cada idea."
- Box 3:** Icon of a boy with a speech bubble. Text: "Con ayuda del maestro, la clase elabora un escrito acerca del poema."

Below the boxes are three sets of writing lines, each labeled with a number and an arrow:

- 1 →
- 2 →
- 3 →

At the bottom of the page, there is a footer with a house icon, a red circle with the number 5, and the text: "Motivar al niño para escribir en forma independiente acerca de la idea que seleccionó en la actividad anterior. Recordar al niño que las letras se escriben de arriba hacia abajo y de izquierda a derecha. Modelar y colocar el punto al final de..." and "Kiddos Lección 18 Trazos y escritura".

Insert a screenshot of your proposed **new** content.

186



Escucha la lectura guiada del poema *Salir a jugar*.



Comparte y discute ideas de lo que ocurrió al principio, después y al final. Elabora un dibujo de cada idea.



Con ayuda del maestro, la clase elabora un escrito acerca del poema.

1 → _____

2 → _____

3 → _____

Motivar al niño a discutir ideas acerca del poema *Salir a Jugar*. Pedir al niño hacer dibujos del tema del poema y copiar el escrito realizado con las aportaciones de la clase. Recordar al niño que las letras se escriben de arriba hacia abajo y de izquierda a derecha. Modelar y colocar el punto al final de cada oración.



5

Página online

Lección 18
Trazos y preescritura





Copyright © 2021 EDUSPARK. All rights reserved

SE Breakout Citation Type	Description of the specific location and hyperlink to the exact location of adopted content	Description of the specific location and hyperlink to the exact location of the proposed new content
Narrative: (IV) (C) (3) (a)	<p>Lección 18 / Habilidades de arte y motricidad fina / Cuaderno de trabajo: L18 Trazos y preescritura, Page 5/change note below /Current text, first sentence: Motivar al niño para escribir en forma independiente acerca de la idea que seleccionó en la actividad anterior. Recordar al niño...de cada oración.</p> <p>New text: Motivar al niño a discutir ideas acerca del poema <i>Salir a jugar</i>. Pedir al niño hacer dibujos del tema del poema y copiar el escrito realizado con las aportaciones de la clase. Recordar al niño...de cada oración.</p> <p>https://edusparkusa.neolms.com/teacher_lesson/show/1924206?lesson_id=8196985&section_id=26561890</p>	<p>Lección 18 / Habilidades de arte y motricidad fina / Cuaderno de trabajo: L18 Trazos y preescritura, Page 5/change note below /</p> <p>New text: Motivar al niño a discutir ideas acerca del poema <i>Salir a jugar</i>. Pedir al niño hacer dibujos del tema del poema y copiar el escrito realizado con las aportaciones de la clase. Recordar al niño...de cada oración.</p> <p>https://edusparkusa.neolms.com/teacher_lesson/show/2410704?lesson_id=10656076&section_id=36787718</p>
Publisher’s rationale for the change		
To remove the repeated part of the instruction in page 5 (the same instruction is in page2) to add an activity related to the poem of the lesson to match with English version Footnote.		

Publisher’s description of the change

Change in Note below: Current text, first sentence: Motivar al niño para escribir en forma independiente acerca de la idea que seleccionó en la actividad anterior. Recordar al niño...de cada oración. New text: Motivar al niño a discutir ideas acerca del poema Salir a jugar. Pedir al niño hacer dibujos del tema del poema y copiar el escrito realizado con las aportaciones de la clase. Recordar al niño...de cada oración.

Insert a screenshot of your **currently** adopted content. (Click on the blue plus sign at the bottom right corner to add another content change.)

 <p>Escucha la lectura guiada del poema Salir a jugar.</p>	 <p>Comparte y discute ideas de lo que ocurrió al principio, después y al final. Elabora un dibujo de cada idea.</p>	 <p>Con ayuda del maestro, la clase elabora un escrito acerca del poema.</p>
		
1 →		
2 →		
3 →		
 <p>Motivar al niño para escribir en forma independiente acerca de la idea que seleccionó en la actividad anterior. Recordar al niño que las letras se escriben de arriba hacia abajo y de izquierda a derecha. Modelar y colocar el punto al final de</p>		 <p>Lección 18 Trazos y escritura</p>

Insert a screenshot of your proposed **new** content.

186



Escucha la lectura guiada del poema *Salir a jugar*.



Comparte y discute ideas de lo que ocurrió al principio, después y al final. Elabora un dibujo de cada idea.



Con ayuda del maestro, la clase elabora un escrito acerca del poema.

1 → _____

2 → _____

3 → _____

Motivar al niño a discutir ideas acerca del poema *Salir a Jugar*. Pedir al niño hacer dibujos del tema del poema y copiar el escrito realizado con las aportaciones de la clase. Recordar al niño que las letras se escriben de arriba hacia abajo y de izquierda a derecha. Modelar y colocar el punto al final de cada oración.



5

Página online

Lección 18
Trazos y preescritura



Copyright © 2021 EDUSPARK. All rights reserved

SE Brea kout Citat ion Typ e	Description of the specific location and hyperlink to the exact location of adopted content	Description of the specific location and hyperlink to the exact location of the proposed new content
Acti vity: (IV) (C) (3) (a)	Lección 18 / Habilidades de arte y motricidad fina / Cuaderno de trabajo: L18 Trazos y preescritura, Page 5/change note below /Current text, first sentence: Motivar al niño para escribir en forma independiente acerca de la idea que seleccionó en la actividad anterior. Recordar al niño...de cada oración. New text: Motivar al niño a discutir ideas acerca del poema <i>Salir a jugar</i> . Pedir al niño hacer dibujos del tema del poema y copiar el escrito realizado con las aportaciones de la clase. Recordar al niño...de cada oración. https://edusparkusa.neolms.com/teacher_lesson/show/1924206?lesson_id=8196985&section_id=26561890	Lección 18 / Habilidades de arte y motricidad fina / Cuaderno de trabajo: L18 Trazos y preescritura, Page 5/change note below / New text: Motivar al niño a discutir ideas acerca del poema <i>Salir a jugar</i> . Pedir al niño hacer dibujos del tema del poema y copiar el escrito realizado con las aportaciones de la clase. Recordar al niño...de cada oración. https://edusparkusa.neolms.com/teacher_lesson/show/2410704?lesson_id=10656076&section_id=36787718
<p>Publisher’s rationale for the change</p> <p>To remove the repeated part of the instruction in page 5 (the same instruction is in page2) to add an activity related to the poem of the lesson to match with English version Footnote.</p>		

Publisher's description of the change

Change in Note below: Current text, first sentence: Motivar al niño para escribir en forma independiente acerca de la idea que seleccionó en la actividad anterior. Recordar al niño...de cada oración. New text: Motivar al niño a discutir ideas acerca del poema Salir a jugar. Pedir al niño hacer dibujos del tema del poema y copiar el escrito realizado con las aportaciones de la clase. Recordar al niño...de cada oración.

Insert a screenshot of your **currently** adopted content. (Click on the blue plus sign at the bottom right corner to add another content change.)

The screenshot shows a lesson page with three activity boxes at the top, each with an icon and text:

- Box 1:** Icon of a boy speaking. Text: "Escucha la lectura guiada del poema Salir a jugar."
- Box 2:** Icon of a boy pointing. Text: "Comparte y discute ideas de lo que ocurrió al principio, después y al final. Elabora un dibujo de cada idea."
- Box 3:** Icon of a triangle and pencil. Text: "Con ayuda del maestro, la clase elabora un escrito acerca del poema."

Below the boxes are three sets of writing lines, each labeled with a number and an arrow:

- 1 →
- 2 →
- 3 →

At the bottom of the page, there is a footer with a house icon, a red circle with the number 5, and the text: "Motivar al niño para escribir en forma independiente acerca de la idea que seleccionó en la actividad anterior. Recordar al niño que las letras se escriben de arriba hacia abajo y de izquierda a derecha. Modelar y colocar el punto al final de..." and "Kiddos Lección 18 Trazos y escritura".

Insert a screenshot of your proposed **new** content.

186



Escucha la lectura guiada del poema *Salir a jugar*.



Comparte y discute ideas de lo que ocurrió al principio, después y al final. Elabora un dibujo de cada idea.



Con ayuda del maestro, la clase elabora un escrito acerca del poema.

1 → _____

2 → _____

3 → _____

Motivar al niño a discutir ideas acerca del poema *Salir a Jugar*. Pedir al niño hacer dibujos del tema del poema y copiar el escrito realizado con las aportaciones de la clase. Recordar al niño que las letras se escriben de arriba hacia abajo y de izquierda a derecha. Modelar y colocar el punto al final de cada oración.



5

Página online

Lección 18
Trazos y preescritura



Copyright © 2021 EDUSPARK. All rights reserved

SE Brea kout Citat ion Typ e	Description of the specific location and hyperlink to the exact location of adopted content	Description of the specific location and hyperlink to the exact location of the proposed new content
Narrative: (IV) (C) (4) (a)	<p>Lección 18 / Habilidades de arte y motricidad fina / Cuaderno de trabajo: L18 Trazos y preescritura, Page 5/change note below /Current text, first sentence: Motivar al niño para escribir en forma independiente acerca de la idea que seleccionó en la actividad anterior. Recordar al niño...de cada oración.</p> <p>New text: Motivar al niño a discutir ideas acerca del poema <i>Salir a jugar</i>. Pedir al niño hacer dibujos del tema del poema y copiar el escrito realizado con las aportaciones de la clase. Recordar al niño...de cada oración.</p> <p>https://edusparkusa.neolms.com/teacher_lesson/show/1924206?lesson_id=8196985&section_id=26561890</p>	<p>Lección 18 / Habilidades de arte y motricidad fina / Cuaderno de trabajo: L18 Trazos y preescritura, Page 5/change note below /</p> <p>New text: Motivar al niño a discutir ideas acerca del poema <i>Salir a jugar</i>. Pedir al niño hacer dibujos del tema del poema y copiar el escrito realizado con las aportaciones de la clase. Recordar al niño...de cada oración.</p> <p>https://edusparkusa.neolms.com/teacher_lesson/show/2410704?lesson_id=10656076&section_id=36787718</p>
Publisher’s rationale for the change		
To remove the repeated part of the instruction in page 5 (the same instruction is in page2) to add an activity related to the poem of the lesson to match with English version Footnote.		

Publisher’s description of the change

Change in Note below: Current text, first sentence: Motivar al niño para escribir en forma independiente acerca de la idea que seleccionó en la actividad anterior. Recordar al niño...de cada oración. New text: Motivar al niño a discutir ideas acerca del poema Salir a jugar. Pedir al niño hacer dibujos del tema del poema y copiar el escrito realizado con las aportaciones de la clase. Recordar al niño...de cada oración.

Insert a screenshot of your **currently** adopted content. (Click on the blue plus sign at the bottom right corner to add another content change.)

The screenshot shows a lesson page with three activity boxes at the top, each with an icon and text:

- Box 1:** Icon of a boy listening. Text: "Escucha la lectura guiada del poema Salir a jugar."
- Box 2:** Icon of a boy speaking. Text: "Comparte y discute ideas de lo que ocurrió al principio, después y al final. Elabora un dibujo de cada idea."
- Box 3:** Icon of a boy writing. Text: "Con ayuda del maestro, la clase elabora un escrito acerca del poema."

Below the boxes are three sets of writing lines, each labeled with a number and an arrow (1→, 2→, 3→). At the bottom of the page, there is a footer with a house icon, a red circle with the number 5, and the text "Lección 18 Trazos y escritura".

Insert a screenshot of your proposed **new** content.

186



Escucha la lectura guiada del poema *Salir a jugar*.



Comparte y discute ideas de lo que ocurrió al principio, después y al final. Elabora un dibujo de cada idea.



Con ayuda del maestro, la clase elabora un escrito acerca del poema.

1 → _____

2 → _____

3 → _____



Motivar al niño a discutir ideas acerca del poema *Salir a Jugar*. Pedir al niño hacer dibujos del tema del poema y copiar el escrito realizado con las aportaciones de la clase. Recordar al niño que las letras se escriben de arriba hacia abajo y de izquierda a derecha. Modelar y colocar el punto al final de cada oración.

5

Página online

Lección 18



Trazos y preescritura

Copyright © 2021 EDUSPARK. All rights reserved

SE Brea kout Citat ion Typ e	Description of the specific location and hyperlink to the exact location of adopted content	Description of the specific location and hyperlink to the exact location of the proposed new content
Acti vity: (IV) (C) (4) (a)	Lección 18 / Habilidades de arte y motricidad fina / Cuaderno de trabajo: L18 Trazos y preescritura, Page 5/change note below /Current text, first sentence: Motivar al niño para escribir en forma independiente acerca de la idea que seleccionó en la actividad anterior. Recordar al niño...de cada oración. New text: Motivar al niño a discutir ideas acerca del poema <i>Salir a jugar</i> . Pedir al niño hacer dibujos del tema del poema y copiar el escrito realizado con las aportaciones de la clase. Recordar al niño...de cada oración. https://edusparkusa.neolms.com/teacher_lesson/show/1924206?lesson_id=8196985&section_id=26561890	Lección 18 / Habilidades de arte y motricidad fina / Cuaderno de trabajo: L18 Trazos y preescritura, Page 5/change note below / New text: Motivar al niño a discutir ideas acerca del poema <i>Salir a jugar</i> . Pedir al niño hacer dibujos del tema del poema y copiar el escrito realizado con las aportaciones de la clase. Recordar al niño...de cada oración. https://edusparkusa.neolms.com/teacher_lesson/show/2410704?lesson_id=10656076&section_id=36787718
Publisher’s rationale for the change		
To remove the repeated part of the instruction in page 5 (the same instruction is in page2) to add an activity related to the poem of the lesson to match with English version Footnote.		

Publisher's description of the change

Change in Note below: Current text, first sentence: Motivar al niño para escribir en forma independiente acerca de la idea que seleccionó en la actividad anterior. Recordar al niño...de cada oración. New text: Motivar al niño a discutir ideas acerca del poema Salir a jugar. Pedir al niño hacer dibujos del tema del poema y copiar el escrito realizado con las aportaciones de la clase. Recordar al niño...de cada oración.

Insert a screenshot of your **currently** adopted content. (Click on the blue plus sign at the bottom right corner to add another content change.)

The screenshot shows a lesson page with three activity boxes and writing lines. The first box is titled 'Escucha la lectura guiada del poema Salir a jugar.' and features a cartoon boy. The second box is titled 'Comparte y discute ideas de lo que ocurrió al principio, después y al final. Elabora un dibujo de cada idea.' and features a cartoon boy. The third box is titled 'Con ayuda del maestro, la clase elabora un escrito acerca del poema.' and features a cartoon boy. Below the boxes are three sets of writing lines, each labeled with a number and an arrow (1, 2, 3). At the bottom of the page, there is a red circle with the number 5, a logo for 'Kiddos', and the text 'Lección 18 Trazos y escritura'.

Insert a screenshot of your proposed **new** content.

186



Escucha la lectura guiada del poema *Salir a jugar*.



Comparte y discute ideas de lo que ocurrió al principio, después y al final. Elabora un dibujo de cada idea.



Con ayuda del maestro, la clase elabora un escrito acerca del poema.

1 → _____

2 → _____

3 → _____



Motivar al niño a discutir ideas acerca del poema *Salir a Jugar*. Pedir al niño hacer dibujos del tema del poema y copiar el escrito realizado con las aportaciones de la clase. Recordar al niño que las letras se escriben de arriba hacia abajo y de izquierda a derecha. Modelar y colocar el punto al final de cada oración.

5

Página online

Lección 18



Trazos y preescritura

Copyright © 2021 EDUSPARK. All rights reserved

SE Brea kout Citat ion Typ e	Description of the specific location and hyperlink to the exact location of adopted content	Description of the specific location and hyperlink to the exact location of the proposed new content
Narr ativ e: (IV) (C) (4) (b)	<p>Lección 18 / Habilidades de arte y motricidad fina / Cuaderno de trabajo: L18 Trazos y preescritura, Page 5/change note below /Current text, first sentence: Motivar al niño para escribir en forma independiente acerca de la idea que seleccionó en la actividad anterior. Recordar al niño...de cada oración.</p> <p>New text: Motivar al niño a discutir ideas acerca del poema <i>Salir a jugar</i>. Pedir al niño hacer dibujos del tema del poema y copiar el escrito realizado con las aportaciones de la clase. Recordar al niño...de cada oración.</p> <p>https://edusparkusa.neolms.com/teacher_lesson/show/1924206?lesson_id=8196985&section_id=26561890</p>	<p>Lección 18 / Habilidades de arte y motricidad fina / Cuaderno de trabajo: L18 Trazos y preescritura, Page 5/change note below /</p> <p>New text: Motivar al niño a discutir ideas acerca del poema <i>Salir a jugar</i>. Pedir al niño hacer dibujos del tema del poema y copiar el escrito realizado con las aportaciones de la clase. Recordar al niño...de cada oración.</p> <p>https://edusparkusa.neolms.com/teacher_lesson/show/2410704?lesson_id=10656076&section_id=36787718</p>
Publisher’s rationale for the change		
To remove the repeated part of the instruction in page 5 (the same instruction is in page2) to add an activity related to the poem of the lesson to match with English version Footnote.		

Publisher’s description of the change

Change in Note below: Current text, first sentence: Motivar al niño para escribir en forma independiente acerca de la idea que seleccionó en la actividad anterior. Recordar al niño...de cada oración. New text: Motivar al niño a discutir ideas acerca del poema Salir a jugar. Pedir al niño hacer dibujos del tema del poema y copiar el escrito realizado con las aportaciones de la clase. Recordar al niño...de cada oración.

Insert a screenshot of your **currently** adopted content. (Click on the blue plus sign at the bottom right corner to add another content change.)

The screenshot shows a lesson page with three activity boxes at the top, each with an icon and text:

- Box 1:** Icon of a boy listening. Text: "Escucha la lectura guiada del poema Salir a jugar."
- Box 2:** Icon of a boy speaking. Text: "Comparte y discute ideas de lo que ocurrió al principio, después y al final. Elabora un dibujo de cada idea."
- Box 3:** Icon of a boy writing. Text: "Con ayuda del maestro, la clase elabora un escrito acerca del poema."

Below the boxes are three sets of writing lines, each labeled with a number and an arrow:

- 1 →
- 2 →
- 3 →

At the bottom of the page, there is a footer with a house icon, a red circle with the number 5, and the text: "Motivar al niño para escribir en forma independiente acerca de la idea que seleccionó en la actividad anterior. Recordar al niño que las letras se escriben de arriba hacia abajo y de izquierda a derecha. Modelar y colocar el punto al final de..." and "Kiddos Lección 18 Trazos y escritura".

Insert a screenshot of your proposed **new** content.

186



Escucha la lectura guiada del poema *Salir a jugar*.



Comparte y discute ideas de lo que ocurrió al principio, después y al final. Elabora un dibujo de cada idea.



Con ayuda del maestro, la clase elabora un escrito acerca del poema.

1 → _____

2 → _____

3 → _____



Motivar al niño a discutir ideas acerca del poema *Salir a Jugar*. Pedir al niño hacer dibujos del tema del poema y copiar el escrito realizado con las aportaciones de la clase. Recordar al niño que las letras se escriben de arriba hacia abajo y de izquierda a derecha. Modelar y colocar el punto al final de cada oración.

5

Página online

Lección 18



Trazos y preescritura

Copyright © 2021 EDUSPARK. All rights reserved

SE Brea kout Citat ion Typ e	Description of the specific location and hyperlink to the exact location of adopted content	Description of the specific location and hyperlink to the exact location of the proposed new content
Acti vity: (IV) (C) (4) (b)	Lección 18 / Habilidades de arte y motricidad fina / Cuaderno de trabajo: L18 Trazos y preescritura, Page 5/change note below /Current text, first sentence: Motivar al niño para escribir en forma independiente acerca de la idea que seleccionó en la actividad anterior. Recordar al niño...de cada oración. New text: Motivar al niño a discutir ideas acerca del poema <i>Salir a jugar</i> . Pedir al niño hacer dibujos del tema del poema y copiar el escrito realizado con las aportaciones de la clase. Recordar al niño...de cada oración. https://edusparkusa.neolms.com/teacher_lesson/show/1924206?lesson_id=8196985&section_id=26561890	Lección 18 / Habilidades de arte y motricidad fina / Cuaderno de trabajo: L18 Trazos y preescritura, Page 5/change note below / New text: Motivar al niño a discutir ideas acerca del poema <i>Salir a jugar</i> . Pedir al niño hacer dibujos del tema del poema y copiar el escrito realizado con las aportaciones de la clase. Recordar al niño...de cada oración. https://edusparkusa.neolms.com/teacher_lesson/show/2410704?lesson_id=10656076&section_id=36787718
Publisher’s rationale for the change		
To remove the repeated part of the instruction in page 5 (the same instruction is in page2) to add an activity related to the poem of the lesson to match with English version Footnote.		

Publisher's description of the change

Change in Note below: Current text, first sentence: Motivar al niño para escribir en forma independiente acerca de la idea que seleccionó en la actividad anterior. Recordar al niño...de cada oración. New text: Motivar al niño a discutir ideas acerca del poema Salir a jugar. Pedir al niño hacer dibujos del tema del poema y copiar el escrito realizado con las aportaciones de la clase. Recordar al niño...de cada oración.

Insert a screenshot of your **currently** adopted content. (Click on the blue plus sign at the bottom right corner to add another content change.)

The screenshot shows a lesson page with three activity boxes at the top, each with an icon and text:

- Box 1:** Icon of a boy listening. Text: "Escucha la lectura guiada del poema Salir a jugar."
- Box 2:** Icon of a boy speaking. Text: "Comparte y discute ideas de lo que ocurrió al principio, después y al final. Elabora un dibujo de cada idea."
- Box 3:** Icon of a boy writing. Text: "Con ayuda del maestro, la clase elabora un escrito acerca del poema."

Below the boxes are three sets of writing lines, each labeled with a number and an arrow (1→, 2→, 3→). At the bottom of the page, there is a footer with a house icon, a red circle with the number 5, and the text "Kiddos Lección 18 Trazos y reescritura".

Insert a screenshot of your proposed **new** content.

186



Escucha la lectura guiada del poema *Salir a jugar*.



Comparte y discute ideas de lo que ocurrió al principio, después y al final. Elabora un dibujo de cada idea.



Con ayuda del maestro, la clase elabora un escrito acerca del poema.

1 → _____

2 → _____

3 → _____

Motivar al niño a discutir ideas acerca del poema *Salir a Jugar*. Pedir al niño hacer dibujos del tema del poema y copiar el escrito realizado con las aportaciones de la clase. Recordar al niño que las letras se escriben de arriba hacia abajo y de izquierda a derecha. Modelar y colocar el punto al final de cada oración.



5

Página online

Lección 18
Trazos y preescritura









Copyright © 2021 EDUSPARK. All rights reserved

SE Brea kout Citat ion Typ e	Description of the specific location and hyperlink to the exact location of adopted content	Description of the specific location and hyperlink to the exact location of the proposed new content
Narrative: (IV) (C) (5) (a)	<p>Lección 18 / Habilidades de arte y motricidad fina / Cuaderno de trabajo: L18 Trazos y preescritura, Page 5/change note below /Current text, first sentence: Motivar al niño para escribir en forma independiente acerca de la idea que seleccionó en la actividad anterior. Recordar al niño...de cada oración.</p> <p>New text: Motivar al niño a discutir ideas acerca del poema <i>Salir a jugar</i>. Pedir al niño hacer dibujos del tema del poema y copiar el escrito realizado con las aportaciones de la clase. Recordar al niño...de cada oración.</p> <p>https://edusparkusa.neolms.com/teacher_lesson/show/1924206?lesson_id=8196985&section_id=26561890</p>	<p>Lección 18 / Habilidades de arte y motricidad fina / Cuaderno de trabajo: L18 Trazos y preescritura, Page 5/change note below /</p> <p>New text: Motivar al niño a discutir ideas acerca del poema <i>Salir a jugar</i>. Pedir al niño hacer dibujos del tema del poema y copiar el escrito realizado con las aportaciones de la clase. Recordar al niño...de cada oración.</p> <p>https://edusparkusa.neolms.com/teacher_lesson/show/2410704?lesson_id=10656076&section_id=36787718</p>
Publisher’s rationale for the change		
To remove the repeated part of the instruction in page 5 (the same instruction is in page2) to add an activity related to the poem of the lesson to match with English version Footnote.		

Publisher's description of the change

Change in Note below: Current text, first sentence: Motivar al niño para escribir en forma independiente acerca de la idea que seleccionó en la actividad anterior. Recordar al niño...de cada oración. New text: Motivar al niño a discutir ideas acerca del poema Salir a jugar. Pedir al niño hacer dibujos del tema del poema y copiar el escrito realizado con las aportaciones de la clase. Recordar al niño...de cada oración.

Insert a screenshot of your **currently** adopted content. (Click on the blue plus sign at the bottom right corner to add another content change.)

 <p>Escucha la lectura guiada del poema Salir a jugar.</p>	 <p>Comparte y discute ideas de lo que ocurrió al principio, después y al final. Elabora un dibujo de cada idea.</p>	 <p>Con ayuda del maestro, la clase elabora un escrito acerca del poema.</p>
		
1 →		
2 →		
3 →		
 <p>Motivar al niño para escribir en forma independiente acerca de la idea que seleccionó en la actividad anterior. Recordar al niño que las letras se escriben de arriba hacia abajo y de izquierda a derecha. Modelar y colocar el punto al final de</p>		 <p>Lección 18 Trazos y escritura</p>

Insert a screenshot of your proposed **new** content.

186



Escucha la lectura guiada del poema *Salir a jugar*.



Comparte y discute ideas de lo que ocurrió al principio, después y al final. Elabora un dibujo de cada idea.



Con ayuda del maestro, la clase elabora un escrito acerca del poema.

1 → _____

2 → _____

3 → _____

Motivar al niño a discutir ideas acerca del poema *Salir a Jugar*. Pedir al niño hacer dibujos del tema del poema y copiar el escrito realizado con las aportaciones de la clase. Recordar al niño que las letras se escriben de arriba hacia abajo y de izquierda a derecha. Modelar y colocar el punto al final de cada oración.



5

Página online

Lección 18
Trazos y preescritura



Copyright © 2021 EDUSPARK. All rights reserved

SE Brea kout Citat ion Typ e	Description of the specific location and hyperlink to the exact location of adopted content	Description of the specific location and hyperlink to the exact location of the proposed new content
<p>Acti vity: (IV) (C) (5) (a)</p>	<p>Lección 18 / Habilidades de arte y motricidad fina / Cuaderno de trabajo: L18 Trazos y preescritura, Page 5/change note below /Current text, first sentence: Motivar al niño para escribir en forma independiente acerca de la idea que seleccionó en la actividad anterior. Recordar al niño...de cada oración.</p> <p>New text: Motivar al niño a discutir ideas acerca del poema <i>Salir a jugar</i>. Pedir al niño hacer dibujos del tema del poema y copiar el escrito realizado con las aportaciones de la clase. Recordar al niño...de cada oración.</p> <p>https://edusparkusa.neolms.com/teacher_lesson/show/1924206?lesson_id=8196985&section_id=26561890</p>	<p>Lección 18 / Habilidades de arte y motricidad fina / Cuaderno de trabajo: L18 Trazos y preescritura, Page 5/change note below /</p> <p>New text: Motivar al niño a discutir ideas acerca del poema <i>Salir a jugar</i>. Pedir al niño hacer dibujos del tema del poema y copiar el escrito realizado con las aportaciones de la clase. Recordar al niño...de cada oración.</p> <p>https://edusparkusa.neolms.com/teacher_lesson/show/2410704?lesson_id=10656076&section_id=36787718</p>
Publisher’s rationale for the change		
To remove the repeated part of the instruction in page 5 (the same instruction is in page2) to add an activity related to the poem of the lesson to match with English version Footnote.		

Publisher’s description of the change

Change in Note below: Current text, first sentence: Motivar al niño para escribir en forma independiente acerca de la idea que seleccionó en la actividad anterior. Recordar al niño...de cada oración. New text: Motivar al niño a discutir ideas acerca del poema Salir a jugar. Pedir al niño hacer dibujos del tema del poema y copiar el escrito realizado con las aportaciones de la clase. Recordar al niño...de cada oración.

Insert a screenshot of your **currently** adopted content. (Click on the blue plus sign at the bottom right corner to add another content change.)

The screenshot shows a lesson page with three activity boxes at the top, each with an icon and text:

- Box 1:** Icon of a boy listening. Text: "Escucha la lectura guiada del poema Salir a jugar."
- Box 2:** Icon of a boy speaking. Text: "Comparte y discute ideas de lo que ocurrió al principio, después y al final. Elabora un dibujo de cada idea."
- Box 3:** Icon of a boy writing. Text: "Con ayuda del maestro, la clase elabora un escrito acerca del poema."

Below the boxes are three sets of writing lines, each starting with a number and an arrow (1→, 2→, 3→). At the bottom of the page, there is a footer with a house icon, a red circle with the number 5, and the text "Lección 18 Trazos y escritura".

Insert a screenshot of your proposed **new** content.

186



Escucha la lectura guiada del poema *Salir a jugar*.



Comparte y discute ideas de lo que ocurrió al principio, después y al final. Elabora un dibujo de cada idea.



Con ayuda del maestro, la clase elabora un escrito acerca del poema.

1 → _____

2 → _____

3 → _____



Motivar al niño a discutir ideas acerca del poema *Salir a Jugar*. Pedir al niño hacer dibujos del tema del poema y copiar el escrito realizado con las aportaciones de la clase. Recordar al niño que las letras se escriben de arriba hacia abajo y de izquierda a derecha. Modelar y colocar el punto al final de cada oración.

5

Página online

Lección 18



Trazos y preescritura

Copyright © 2021 EDUSPARK. All rights reserved

SE Breakout Citation Type	Description of the specific location and hyperlink to the exact location of adopted content	Description of the specific location and hyperlink to the exact location of the proposed new content
Narrative: (IV) (A) (1) (a)	Lección 04 /Habilidades de arte y motricidad fina/Cuaderno de trabajo: L4 Trazos y preescritura, Page 4/ center of the page, Add label to the boy and the girl: Benito Bety https://edusparkusa.neolms.com/teacher_lesson/show/1924187?lesson_id=8196886&section_id=26609284	Lección 03 /Habilidades de arte y motricidad fina/Cuaderno de trabajo: L3 Trazos y preescritura, Page 4/ center of the page, Add label to the boy and the girl: Benito Bety https://edusparkusa.neolms.com/teacher_lesson/show/2407415?lesson_id=10638010&section_id=36710481
Publisher’s rationale for the change		
Help students to listen to the beginning sound of names, then trace the uppercase letter B.		
Publisher’s description of the change		
Center of the page/ Add label to the boy and the girl: Benito Bety		

Insert a screenshot of your **currently** adopted content. (Click on the blue plus sign at the bottom right corner to add another content change.)



Traza las letras siguiendo el orden de los números.



Modelar el trazo de cada letra al mismo tiempo decir: B de Benito y de Bety al trazar cada letra mayúscula. Pedir al niño practicar. Modelar el trazo b de barco y burro de cada letra minúscula.

4

Kiddos
Lección 4
Trazos y preescritura

Copyright © 2021 EDUSPARK. All rights reserved

Insert a screenshot of your proposed new content.



Traza las letras siguiendo el orden de los números.

26



Modelar el trazo de cada letra al mismo tiempo decir: B de Benito y de Bety al trazar cada letra mayúscula. Pedir al niño practicar. Modelar el trazo b de barco y burro de cada letra minúscula.

4

Página online

Lección 3
Trazos y preescritura **Kiddos**

Copyright © 2021 EDUSPARK. All rights reserved

<p>SE Brea kout Citat ion Typ e</p>	<p>Description of the specific location and hyperlink to the exact location of adopted content</p>	<p>Description of the specific location and hyperlink to the exact location of the proposed new content</p>
---	--	---

Request to Update Content Reviewed and Accepted by the State Review Panel (SRP)

Acti vity: (IV) (A) (1) (a)	Lección 04 /Habilidades de arte y motricidad fina/Cuaderno de trabajo: L4 Trazos y preescritura, Page 4/ center of the page, Add label to the boy and the girl: Benito Bety https://edusparkusa.neolms.com/teacher_lesson/show/1924187?lesson_id=8196886&section_id=26609284	Lección 03 /Habilidades de arte y motricidad fina/Cuaderno de trabajo: L3 Trazos y preescritura, Page 4/ center of the page, Add label to the boy and the girl: Benito Bety https://edusparkusa.neolms.com/teacher_lesson/show/2407415?lesson_id=10638010&section_id=36710481
Publisher’s rationale for the change		
Help students to listen to the beginning sound of names, then trace the uppercase letter B.		
Publisher’s description of the change		
Center of the page/ Add label to the boy and the girl: Benito Bety		

Insert a screenshot of your **currently** adopted content. (Click on the blue plus sign at the bottom right corner to add another content change.)

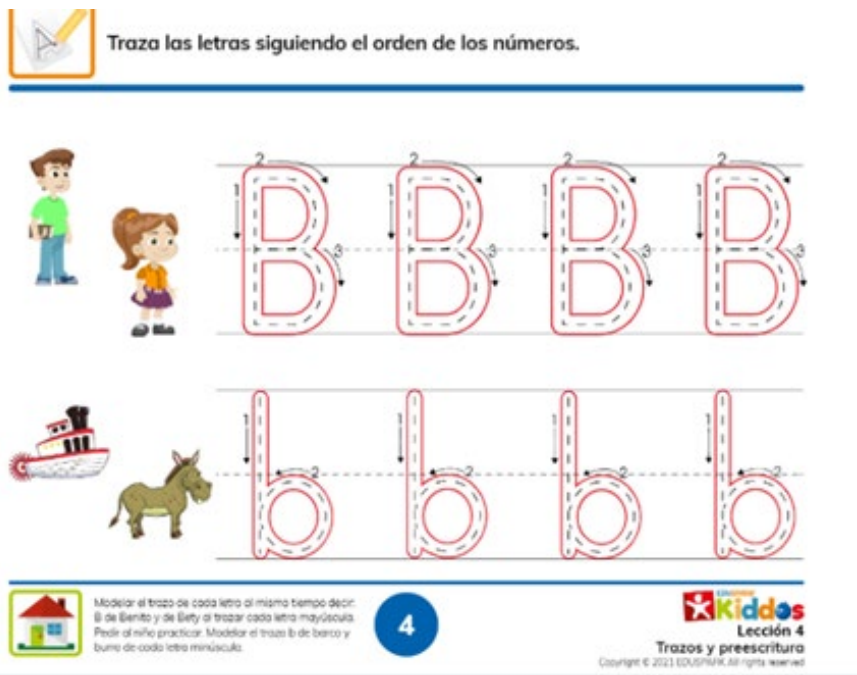

Insert a screenshot of your proposed **new** content.



Traza las letras siguiendo el orden de los números.

26



Modelar el trazo de cada letra al mismo tiempo decir: B de Benito y de Bety al trazar cada letra mayúscula. Pedir al niño practicar. Modelar el trazo b de barco y burro de cada letra minúscula.

4

Página online

Lección 3
Trazos y preescritura



Copyright © 2021 EDUSPARK. All rights reserved

SE Breakout Citation Type	Description of the specific location and hyperlink to the exact location of adopted content	Description of the specific location and hyperlink to the exact location of the proposed new content
Narrative: (IV) (A) (1) (b)	Lección 04 /Habilidades de arte y motricidad fina/Cuaderno de trabajo: L4 Trazos y preescritura, Page 4/ center of the page, Add label to the boy and the girl: Benito Bety https://edusparkusa.neolms.com/teacher_lesson/show/1924187?lesson_id=8196886&section_id=26609284	Lección 03 /Habilidades de arte y motricidad fina/Cuaderno de trabajo: L3 Trazos y preescritura, Page 4/ center of the page, Add label to the boy and the girl: Benito Bety https://edusparkusa.neolms.com/teacher_lesson/show/2407415?lesson_id=10638010&section_id=36710481
Publisher’s rationale for the change		
Help students to listen to the beginning sound of names, then trace the uppercase letter B.		
Publisher’s description of the change		
Center of the page/ Add label to the boy and the girl: Benito Bety		

Insert a screenshot of your **currently** adopted content. (Click on the blue plus sign at the bottom right corner to add another content change.)



Traza las letras siguiendo el orden de los números.



Modelar el trazo de cada letra al mismo tiempo decir: B de Benito y de Bety al trazar cada letra mayúscula. Pedir al niño practicar. Modelar el trazo b de barco y burro de cada letra minúscula.



Copyright © 2021 EDUSPARK. All rights reserved

Insert a screenshot of your proposed new content.



Traza las letras siguiendo el orden de los números.

26



Modelar el trazo de cada letra al mismo tiempo decir: B de Benito y de Bety al trazar cada letra mayúscula. Pedir al niño practicar. Modelar el trazo b de barco y burro de cada letra minúscula.



Página online

Lección 3 Trazos y preescritura



Copyright © 2021 EDUSPARK. All rights reserved

<p>SE Brea kout Citat ion Typ e</p>	<p>Description of the specific location and hyperlink to the exact location of adopted content</p>	<p>Description of the specific location and hyperlink to the exact location of the proposed new content</p>
---	--	---

Request to Update Content Reviewed and Accepted by the State Review Panel (SRP)

Acti vity: (IV) (A) (1) (b)	Lección 04 /Habilidades de arte y motricidad fina/Cuaderno de trabajo: L4 Trazos y preescritura, Page 4/ center of the page, Add label to the boy and the girl: Benito Bety https://edusparkusa.neolms.com/teacher_lesson/show/1924187?lesson_id=8196886&section_id=26609284	Lección 03 /Habilidades de arte y motricidad fina/Cuaderno de trabajo: L3 Trazos y preescritura, Page 4/ center of the page, Add label to the boy and the girl: Benito Bety https://edusparkusa.neolms.com/teacher_lesson/show/2407415?lesson_id=10638010&section_id=36710481
Publisher’s rationale for the change		
Help students to listen to the beginning sound of names, then trace the uppercase letter B.		
Publisher’s description of the change		
Center of the page/ Add label to the boy and the girl: Benito Bety		

Insert a screenshot of your **currently** adopted content. (Click on the blue plus sign at the bottom right corner to add another content change.)

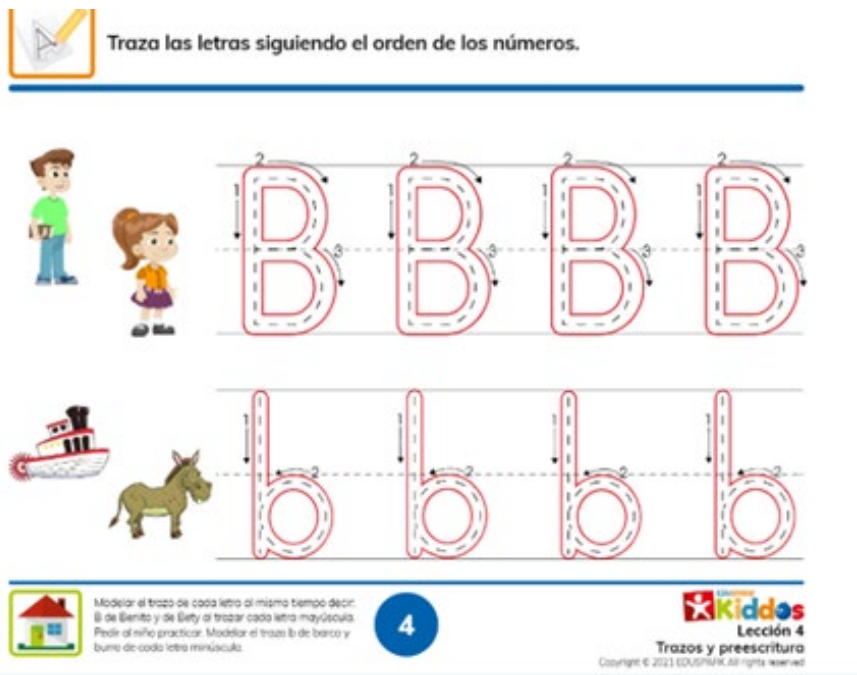

Insert a screenshot of your proposed **new** content.



Traza las letras siguiendo el orden de los números.

26

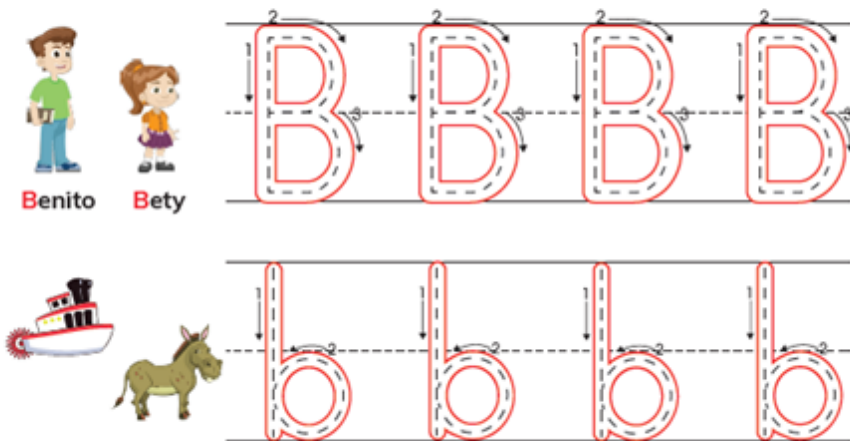

Modelar el trazo de cada letra al mismo tiempo decir: B de Benito y de Bety al trazar cada letra mayúscula. Pedir al niño practicar. Modelar el trazo b de barco y burro de cada letra minúscula.



Página online

Lección 3
Trazos y preescritura



Copyright © 2021 EDUSPARK. All rights reserved

SE Breakout Citation Type	Description of the specific location and hyperlink to the exact location of adopted content	Description of the specific location and hyperlink to the exact location of the proposed new content
Narrative: (IV) (A) (1) (a)	Lección 04 /Habilidades de arte y motricidad fina/Cuaderno de trabajo: L4 Trazos y preescritura, Page 8/center of the page/ Add label to the man and woman: Pablo Pilar https://edusparkusa.neolms.com/teacher_lesson/show/1924187?lesson_id=8196886&section_id=26609284	Lección 03 /Habilidades de arte y motricidad fina/Cuaderno de trabajo: L3 Trazos y preescritura, Page 8/center of the page/ Add label to the man and woman: Pablo Pilar https://edusparkusa.neolms.com/teacher_lesson/show/2407415?lesson_id=10638010&section_id=36710481
Publisher’s rationale for the change		
Help students to listen to the beginning sound of names, then trace the uppercase letter P.		
Publisher’s description of the change		
Center of the page/ Add label to the man and woman: Pablo Pilar		

Insert a screenshot of your **currently** adopted content. (Click on the blue plus sign at the bottom right corner to add another content change.)



Traza las letras siguiendo el orden de los números.

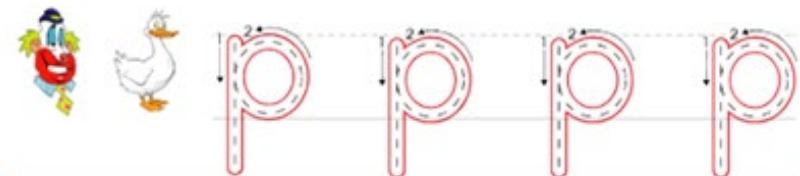
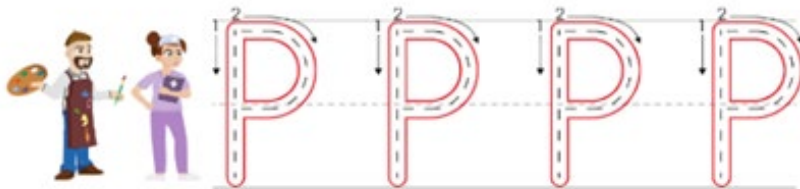

Modelar el trazo de cada letra al mismo tiempo decir: P de Pablo y de Pilar al trazar cada letra mayúscula. Pedir al niño practicar. Modelar el trazo p de payaso y de pato de cada letra minúscula.

8



Insert a screenshot of your proposed **new** content.



Traza las letras siguiendo el orden de los números.

28

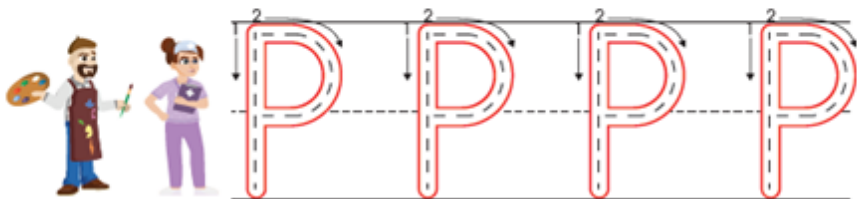

Pablo Pilar

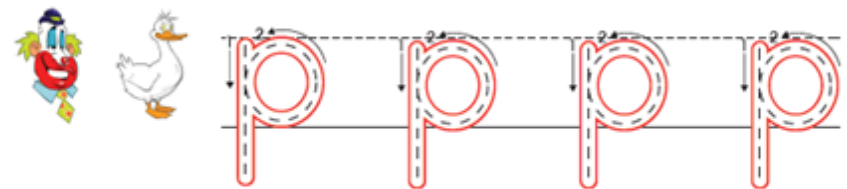

Modelar el trazo de cada letra al mismo tiempo decir: P de Pablo y de Pilar al trazar cada letra mayúscula. Pedir al niño practicar. Modelar el trazo p de payaso y de pato de cada letra minúscula.

8

Página online



<p>SE Brea kout Citat ion Typ e</p>	<p>Description of the specific location and hyperlink to the exact location of adopted content</p>	<p>Description of the specific location and hyperlink to the exact location of the proposed new content</p>
---	--	---

Request to Update Content Reviewed and Accepted by the State Review Panel (SRP)

Acti vity: (IV) (A) (1) (a)	Lección 04 /Habilidades de arte y motricidad fina/Cuaderno de trabajo: L4 Trazos y preescritura, Page 8/center of the page/ Add label to the man and woman: Pablo Pilar https://edusparkusa.neolms.com/teacher_lesson/show/1924187?lesson_id=8196886&section_id=26609284	Lección 03 /Habilidades de arte y motricidad fina/Cuaderno de trabajo: L3 Trazos y preescritura, Page 8/center of the page/ Add label to the man and woman: Pablo Pilar https://edusparkusa.neolms.com/teacher_lesson/show/2407415?lesson_id=10638010&section_id=36710481
Publisher’s rationale for the change		
Help students to listen to the beginning sound of names, then trace the uppercase letter P.		
Publisher’s description of the change		
Center of the page/ Add label to the man and woman: Pablo Pilar		

Insert a screenshot of your **currently** adopted content. (Click on the blue plus sign at the bottom right corner to add another content change.)

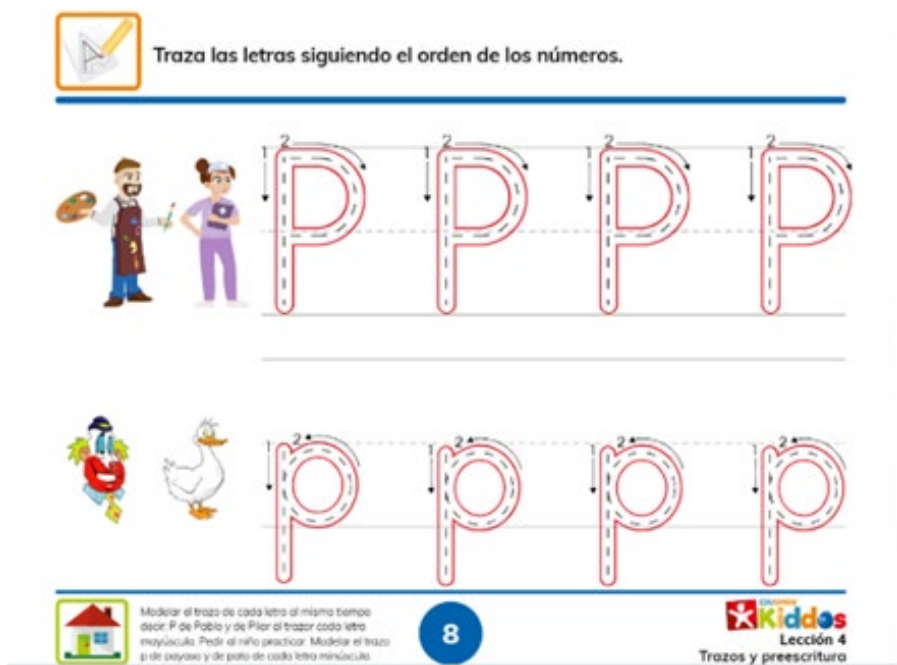

Insert a screenshot of your proposed **new** content.



Traza las letras siguiendo el orden de los números.

28

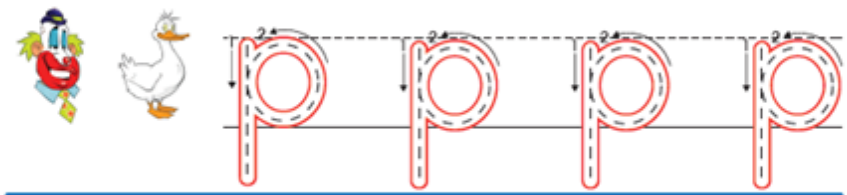
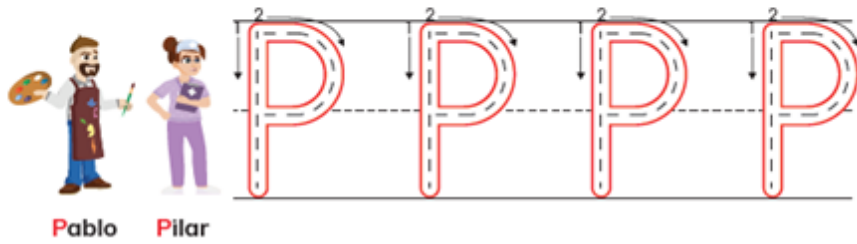

Modelar el trazo de cada letra al mismo tiempo decir: P de Pablo y de Pilar al trazar cada letra mayúscula. Pedir al niño practicar. Modelar el trazo p de payaso y de pato de cada letra minúscula.

8
Página online

Lección 3
Trazos y preescritura
Kiddos
Copyright © 2021 EDUSPARK All rights reserved

SE Breakout Citation Type	Description of the specific location and hyperlink to the exact location of adopted content	Description of the specific location and hyperlink to the exact location of the proposed new content
Narrative: (IV) (A) (1) (b)	Lección 04 /Habilidades de arte y motricidad fina/Cuaderno de trabajo: L4 Trazos y preescritura, Page 8/center of the page/ Add label to the man and woman: Pablo Pilar https://edusparkusa.neolms.com/teacher_lesson/show/1924187?lesson_id=8196886&section_id=26609284	Lección 03 /Habilidades de arte y motricidad fina/Cuaderno de trabajo: L3 Trazos y preescritura, Page 8/center of the page/ Add label to the man and woman: Pablo Pilar https://edusparkusa.neolms.com/teacher_lesson/show/2407415?lesson_id=10638010&section_id=36710481
Publisher’s rationale for the change		
Help students to listen to the beginning sound of names, then trace the uppercase letter P.		
Publisher’s description of the change		
Center of the page/ Add label to the man and woman: Pablo Pilar		

Insert a screenshot of your **currently** adopted content. (Click on the blue plus sign at the bottom right corner to add another content change.)



Traza las letras siguiendo el orden de los números.

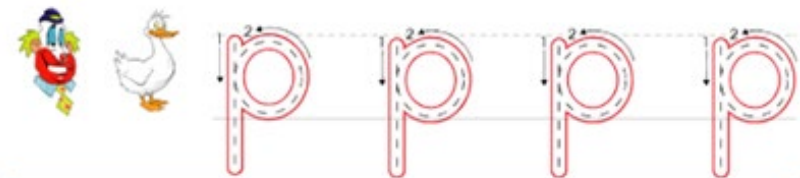
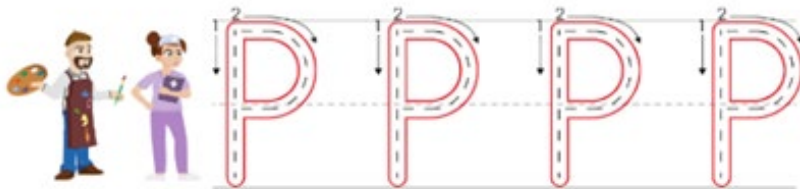

Modelar el trazo de cada letra al mismo tiempo decir: P de Pablo y de Pilar al trazar cada letra mayúscula. Pedir al niño practicar. Modelar el trazo p de payaso y de pato de cada letra minúscula.

8

Kiddos
Lección 4
Trazos y preescritura

Insert a screenshot of your proposed **new** content.



Traza las letras siguiendo el orden de los números.

28

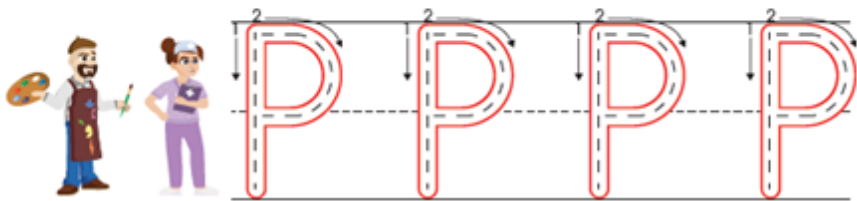

Pablo **Pilar**

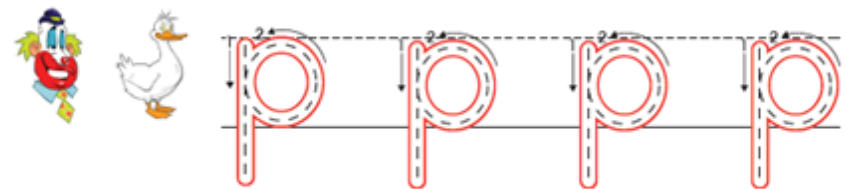

Modelar el trazo de cada letra al mismo tiempo decir: P de Pablo y de Pilar al trazar cada letra mayúscula. Pedir al niño practicar. Modelar el trazo p de payaso y de pato de cada letra minúscula.

8

Página online

Lección 3
Trazos y preescritura
Kiddos
Copyright © 2021 EDUSPARK All rights reserved

<p>SE Brea kout Citat ion Typ e</p>	<p>Description of the specific location and hyperlink to the exact location of adopted content</p>	<p>Description of the specific location and hyperlink to the exact location of the proposed new content</p>
---	--	---

Request to Update Content Reviewed and Accepted by the State Review Panel (SRP)

Acti vity: (IV) (A) (1) (b)	Lección 04 /Habilidades de arte y motricidad fina/Cuaderno de trabajo: L4 Trazos y preescritura, Page 8/center of the page/ Add label to the man and woman: Pablo Pilar https://edusparkusa.neolms.com/teacher_lesson/show/1924187?lesson_id=8196886&section_id=26609284	Lección 03 /Habilidades de arte y motricidad fina/Cuaderno de trabajo: L3 Trazos y preescritura, Page 8/center of the page/ Add label to the man and woman: Pablo Pilar https://edusparkusa.neolms.com/teacher_lesson/show/2407415?lesson_id=10638010&section_id=36710481
Publisher’s rationale for the change		
Help students to listen to the beginning sound of names, then trace the uppercase letter P.		
Publisher’s description of the change		
Center of the page/ Add label to the man and woman: Pablo Pilar		

Insert a screenshot of your **currently** adopted content. (Click on the blue plus sign at the bottom right corner to add another content change.)

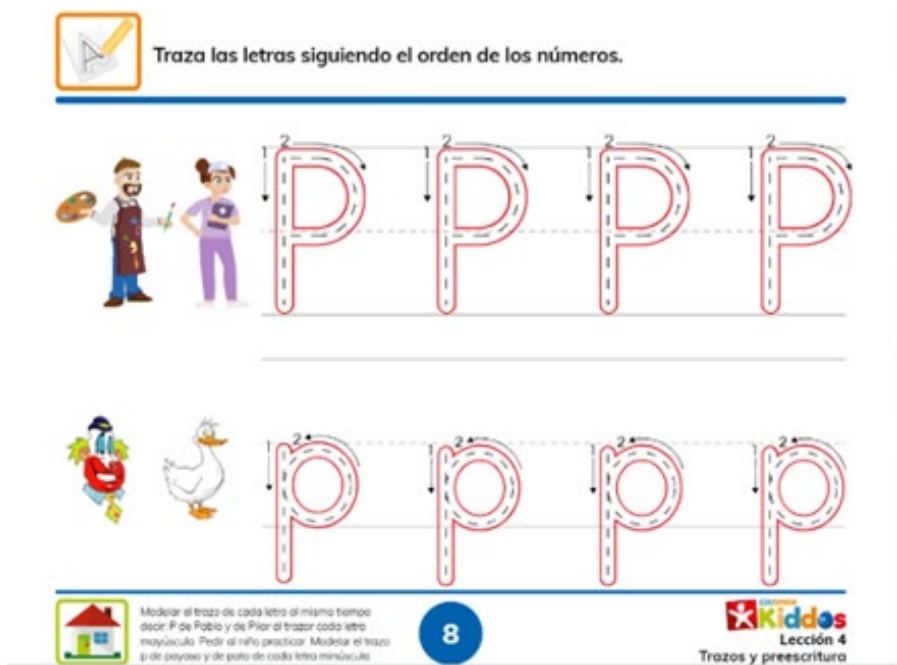

Insert a screenshot of your proposed **new** content.



Traza las letras siguiendo el orden de los números.

28

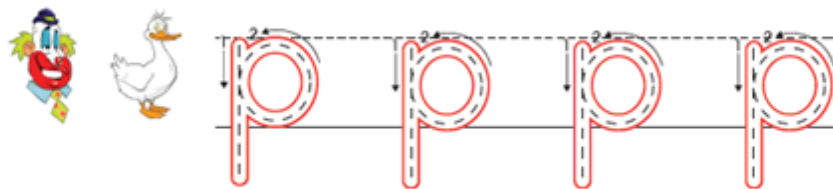
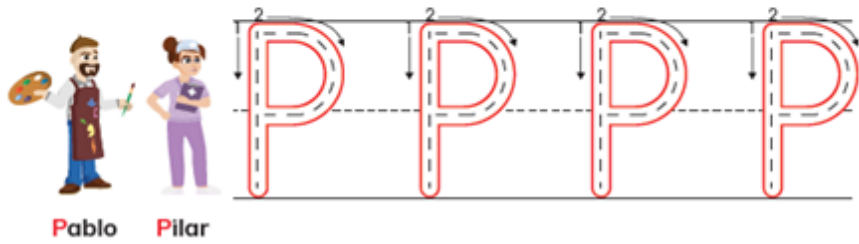

Modelar el trazo de cada letra al mismo tiempo decir: P de Pablo y de Pilar al trazar cada letra mayúscula. Pedir al niño practicar. Modelar el trazo p de poyazo y del pollo de cada letra minúscula.

8

Página online

Lección 3
Trazos y preescritura



Copyright © 2021 EDUSPARK. All rights reserved

SE Breakout Citation Type	Description of the specific location and hyperlink to the exact location of adopted content	Description of the specific location and hyperlink to the exact location of the proposed new content
Activity: (VI) (A) (2) (a)	Lección 11 / El gusanito Gusi / Cuaderno de trabajo: El gusanito Gusi, Page 6/Center of the page Row 1: Change word “alrededor” to “afuera” Row 2: Change second image “animals under the tree” to “frog” Row 3: Change images “frog” to “animals under the tree” https://edusparkusa.neolms.com/teacher_lesson/show/1924197?lesson_id=8196935&section_id=26568600	Lección 11 / El gusanito Gusi / Cuaderno de trabajo: El gusanito Gusi, Page 6/Center of the page Row 1: Change word “alrededor” to “afuera” Row 2: Change second image “animals under the tree” to “frog” Row 3: Change images “frog” to “animals under the tree” https://edusparkusa.neolms.com/teacher_lesson/show/2410754?lesson_id=10656665&section_id=36789827
Publisher’s rationale for the change		
EDITORIAL CHANGE to avoid confusing images.		
Publisher’s description of the change		

Center of the page. Row 1: Change word “alrededor” to “afuera”. Row 2: Change second image “animals under the tree” to “frog”. Row 3: Change images “frog” to “animals under the tree”.

Insert a screenshot of your **currently** adopted content. (Click on the blue plus sign at the bottom right corner to add another content change.)

Insert a screenshot of your proposed **new** content.

Request to Update Content Reviewed and Accepted by the State Review Panel (SRP)

SE Breakout Citation Type	Description of the specific location and hyperlink to the exact location of adopted content	Description of the specific location and hyperlink to the exact location of the proposed new content
Activity: (VI) (A) (1) (a)	Lección 01/Propiedades de la materia/Actividad: Propiedades de los objetos/Page 4/Instruction 1/Change Current Text: Identifica objetos de forma círculo y en forma de cuadrado. To New Text: Identifica objetos con forma de círculo y con forma de cuadrado. https://edusparkusa.neolms.com/teacher_lesson/show/1924184?lesson_id=8196860&section_id=26707519	Lección 01/Propiedades de la materia/Actividad: Propiedades de los objetos/Page 4/Instruction 1/ New: Identifica objetos con forma de círculo y con forma de cuadrado. https://edusparkusa.neolms.com/teacher_lesson/show/2407332?lesson_id=10637345&section_id=36708056
Publisher's rationale for the change		
Publisher grammar error and correction.		
Publisher's description of the change		
Change Instruction #1 Current text: Identifica objetos de forma círculo y en forma de cuadrado. /New text: Identifica objetos con forma de círculo y con forma de cuadrado.		

Insert a screenshot of your **currently** adopted content. (Click on the blue plus sign at the bottom right corner to add another content change.)

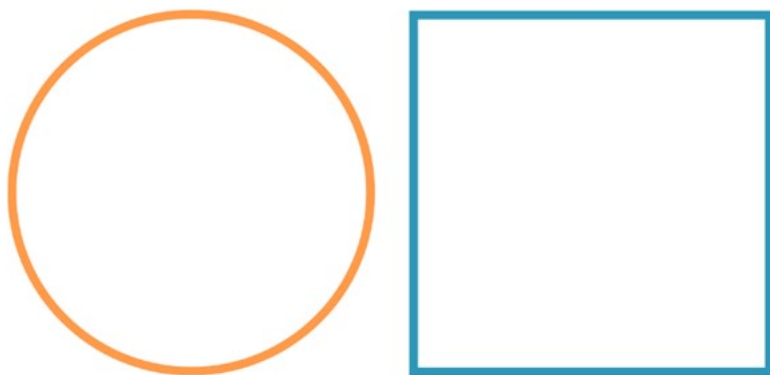

Insert a screenshot of your proposed **new** content.



Identifica objetos con forma de círculo y con forma de cuadrado.



Recorta las imágenes de la página 6.



Clasifica y pega las imágenes de acuerdo con su forma.

1

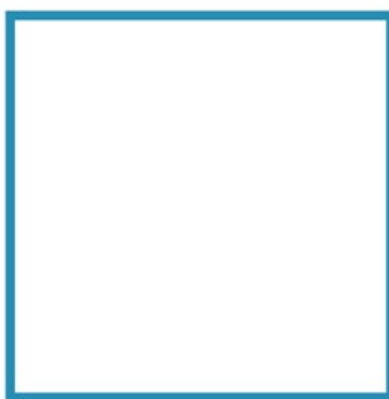
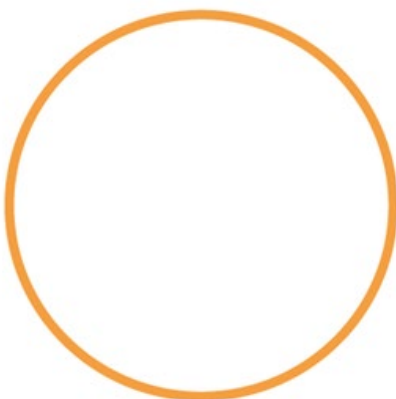

Pedir al niño observar y describir la forma de objetos comunes del salón de clases.

4

Online page

Lección 1 - Ciencias
Propiedades de los objetos



Copyright © 2021 EDUSPARK. All rights reserved

SE Breakout Citation Type	Description of the specific location and hyperlink to the exact location of adopted content	Description of the specific location and hyperlink to the exact location of the proposed new content
Activity: (VI) (A) (1) (a)	Lección 01/Propiedades de la materia/Actividad: Propiedades de los objetos /Page 5/Instruction 1/Change Current Text: Identifica objetos de forma círculo y en forma de cuadrado. To New Text: Identifica objetos con forma de círculo y con forma de cuadrado. https://edusparkusa.neolms.com/teacher_lesson/show/1924184?lesson_id=8196860&section_id=26707519	Lección 01/Propiedades de la materia/ Actividad: Propiedades de los objetos /Page 5/Instruction 1/ New: Identifica objetos con forma de círculo y con forma de cuadrado. https://edusparkusa.neolms.com/teacher_lesson/show/2407332?lesson_id=10637345&section_id=36708010
Publisher's rationale for the change		
Editorial change to improve sentence.		
Publisher's description of the change		
Change Instruction #1 Current text: Identifica objetos de forma de triángulo y en forma de rectángulo/New text: Identifica objetos con forma de triángulo y con forma de rectángulo		

Insert a screenshot of your **currently** adopted content. (Click on the blue plus sign at the bottom right corner to add another content change.)

Request to Update Content Reviewed and Accepted by the State Review Panel (SRP)

 Identifica objetos de forma de triángulo y en forma de rectángulo.
 
 Recorta las imágenes de la página 6.
 
 Clasifica y pega las imágenes de acuerdo con su forma.

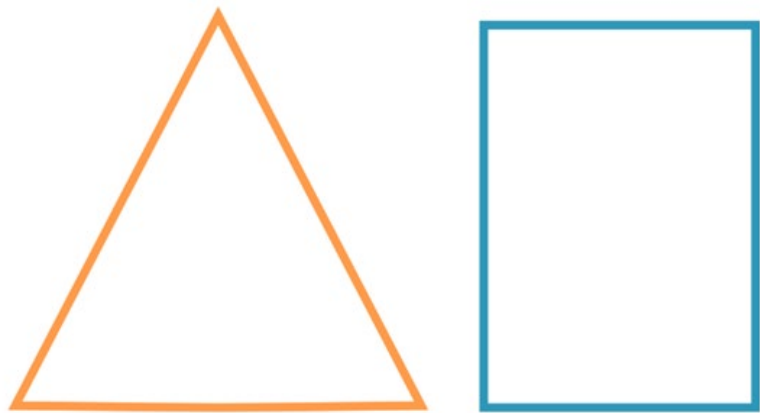



 Pedir al niño observar y describir la forma de objetos comunes del salón de clases.
 5

 Lección 1
 Propiedades de los objetos
Copyright © 2021 EDUSPARK. All rights reserved

Insert a screenshot of your proposed **new** content.

 Identifica objetos con forma de triángulo y con forma de rectángulo.
 
 Recorta las imágenes de la página 6.
 
 Clasifica y pega las imágenes de acuerdo con su forma.

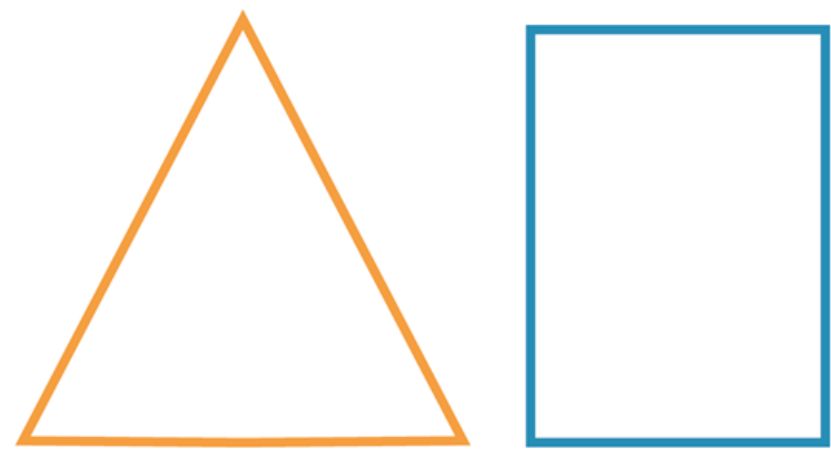
2



 Pedir al niño observar y describir la forma de objetos comunes del salón de clases.
 5
 Online page
 
 Lección 1 - Ciencias
 Propiedades de los objetos
Copyright © 2021 EDUSPARK. All rights reserved

SE Brea kout Citat ion Typ e	Description of the specific location and hyperlink to the exact location of adopted content	Description of the specific location and hyperlink to the exact location of the proposed new content
---	--	---

Request to Update Content Reviewed and Accepted by the State Review Panel (SRP)

Narrativa: (VII) (C) (2) (a)	Lección 05/Habilidades de arte y motricidad fina/Proyecto: Mapa en 3D de los lugares en la escuela/Page 3/Center of the page/Change current words: “comedor”, “área recreativa” to new text: “cafetería”, “patio de juegos”. Note below/Change current text: “Ayudar al niño a construir el plano. ...” to new text “Ayuda al niño a construir el mapa. ...” https://edusparkusa.neolms.com/teacher_lesson/show/1924188?lesson_id=8196893&section_id=26751172	Lección 05/Habilidades de arte y motricidad fina/Proyecto: Mapa en 3D de los lugares en la escuela/Page 3/ New words: “cafetería”, “patio de juegos”. Note below/Change to new text “Ayuda al niño a construir el mapa. ...” https://edusparkusa.neolms.com/teacher_lesson/show/2407493?lesson_id=10638267&section_id=36711594
Publisher’s rationale for the change		
Editorial change to use familiar words for children.		
Publisher’s description of the change		
Center of the page/Change current words: “comedor”, “área recreativa” to new text: “cafetería”, “patio de juegos”. Note below/Change current text: “Ayudar al niño a construir el plano. ...” to new text “Ayuda al niño a construir el mapa. ...”		

Insert a screenshot of your **currently** adopted content. (Click on the blue plus sign at the bottom right corner to add another content change.)



Insert a screenshot of your proposed **new** content.



Colorea



Recorta



Pega sobre un cartón y arma el mapa.

59

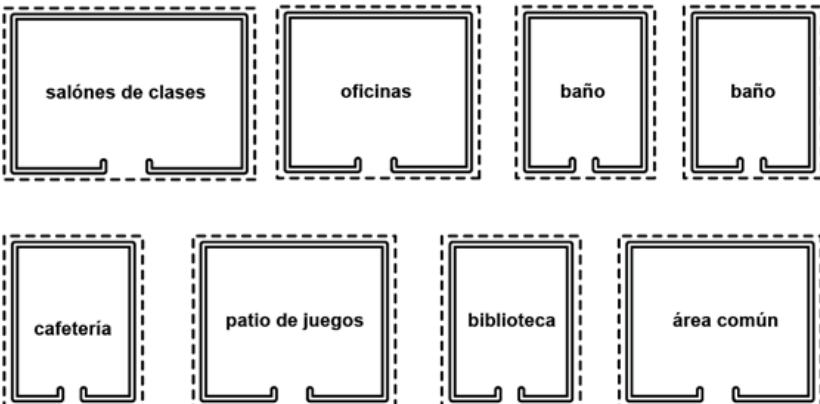

Ayudar al niño a construir el mapa. Pedir al niño repetir palabras que indican dirección para explicar cómo llegar del salón de clases a la cafetería o al patio de juegos.

3

Online page

Lección 5 - Ciencias Sociales
Mapa en 3D



Copyright © 2021 EDUSPARK. All rights reserved

SE Breakout Citation Type	Description of the specific location and hyperlink to the exact location of adopted content	Description of the specific location and hyperlink to the exact location of the proposed new content
Acti vity: (VII) (C) (2) (a)	Lección 05/Habilidades de arte y motricidad fina/Proyecto: Mapa en 3D de los lugares en la escuela/Page 3/Center of the page/Change current words: “comedor”, “área recreativa” to new text: “cafetería”, “patio de juegos”. Note below/Change current text: “Ayudar al niño a construir el plano. ...” to new text “Ayuda al niño a construir el mapa. ...” https://edusparkusa.neolms.com/teacher_lesson/show/1924188?lesson_id=8196893&section_id=26751172	Lección 05/Habilidades de arte y motricidad fina/Proyecto: Mapa en 3D de los lugares en la escuela/Page 3/ New words: “cafetería”, “patio de juegos”. Note below/Change to new text “Ayuda al niño a construir el mapa. ...” https://edusparkusa.neolms.com/teacher_lesson/show/2407493?lesson_id=10638267&section_id=36711594
Publisher’s rationale for the change		
Editorial change to use familiar words for children.		
Publisher’s description of the change		
Center of the page/Change current words: “comedor”, “área recreativa” to new text: “cafetería”, “patio de juegos”. Note below/Change current text: “Ayudar al niño a construir el plano. ...” to new text “Ayuda al niño a construir el mapa. ...”		

Request to Update Content Reviewed and Accepted by the State Review Panel (SRP)

Insert a screenshot of your **currently** adopted content. (Click on the blue plus sign at the bottom right corner to add another content change.)



Insert a screenshot of your proposed **new** content.

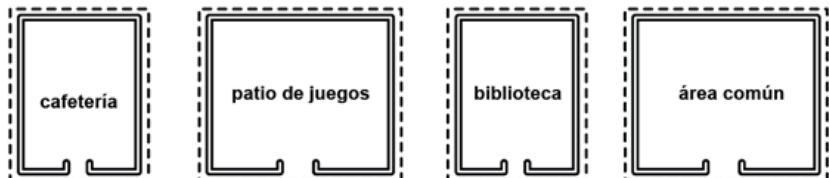

SE Break out Citation	Description of the specific location and hyperlink to the exact location of adopted content	Description of the specific location and hyperlink to the exact location of the proposed new content

Request to Update Content Reviewed and Accepted by the State Review Panel (SRP)

Typ e		
Narr ativ e: (VII) (C) (2) (b)	<p>Lección 05/Habilidades de arte y motricidad fina/Proyecto: Mapa en 3D de los lugares en la escuela/Page 3/Center of the page/Change current words: “comedor”, “área recreativa” to new text: “cafetería”, “patio de juegos”. Note below/Change current text: “Ayudar al niño a construir el plano. ...” to new text “Ayuda al niño a construir el mapa. ...”</p> <p>https://edusparkusa.neolms.com/teacher_lesson/show/1924188?lesson_id=8196893&section_id=26751172</p>	<p>Lección 05/Habilidades de arte y motricidad fina/Proyecto: Mapa en 3D de los lugares en la escuela/Page 3/</p> <p>New words: “cafetería”, “patio de juegos”. Note below/Change to new text “Ayuda al niño a construir el mapa. ...”</p> <p>https://edusparkusa.neolms.com/teacher_lesson/show/2407493?lesson_id=10638267&section_id=36711594</p>
Publisher’s rationale for the change		
Editorial change to use familiar words for children.		
Publisher’s description of the change		
Center of the page/Change current words: “comedor”, “área recreativa” to new text: “cafetería”, “patio de juegos”. Note below/Change current text: “Ayudar al niño a construir el plano. ...” to new text “Ayuda al niño a construir el mapa. ...”		

Insert a screenshot of your **currently** adopted content. (Click on the blue plus sign at the bottom right corner to add another content change.)



Colorea



Recorta



Pega sobre un cartón y arma el mapa.

salones de clases

oficinas

baño

baño

comedor

área recreativa

biblioteca

área común



Ayudar al niño a construir el plano. Pedir al niño repetir palabras que indican dirección para explicar cómo llegar del salón de clases a la cafetería o al patio de juegos.

3



Mapa en 3D de los lugares en la escuela
Copyright © 2021 EDUSPARK All rights reserved

Insert a screenshot of your proposed **new** content.



Colorea



Recorta



Pega sobre un cartón y arma el mapa.

59

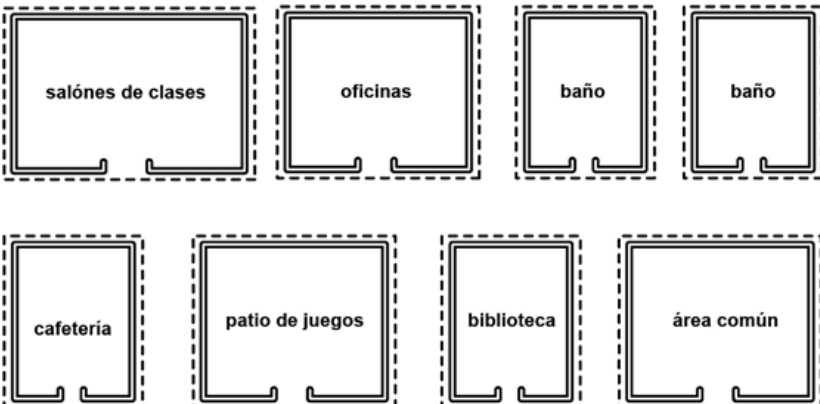

Ayudar al niño a construir el mapa. Pedir al niño repetir palabras que indican dirección para explicar cómo llegar del salón de clases a la cafetería o al patio de juegos.

3

Online page

Lección 5 - Ciencias Sociales
Mapa en 3D



Copyright © 2021 EDUSPARK. All rights reserved

SE Breakout Citation Type	Description of the specific location and hyperlink to the exact location of adopted content	Description of the specific location and hyperlink to the exact location of the proposed new content
Acti vity: (VII) (C) (2) (b)	Lección 05/Habilidades de arte y motricidad fina/Proyecto: Mapa en 3D de los lugares en la escuela/Page 3/Center of the page/Change current words: “comedor”, “área recreativa” to new text: “cafetería”, “patio de juegos”. Note below/Change current text: “Ayudar al niño a construir el plano. ...” to new text “Ayuda al niño a construir el mapa. ...” https://edusparkusa.neolms.com/teacher_lesson/show/1924188?lesson_id=8196893&section_id=26751172	Lección 05/Habilidades de arte y motricidad fina/Proyecto: Mapa en 3D de los lugares en la escuela/Page 3/ New words: “cafetería”, “patio de juegos”. Note below/Change to new text “Ayuda al niño a construir el mapa. ...” https://edusparkusa.neolms.com/teacher_lesson/show/2407493?lesson_id=10638267&section_id=36711594
Publisher’s rationale for the change		
Editorial change to use familiar words for children.		
Publisher’s description of the change		
Center of the page/Change current words: “comedor”, “área recreativa” to new text: “cafetería”, “patio de juegos”. Note below/Change current text: “Ayudar al niño a construir el plano. ...” to new text “Ayuda al niño a construir el mapa. ...”		

Request to Update Content Reviewed and Accepted by the State Review Panel (SRP)

Insert a screenshot of your **currently** adopted content. (Click on the blue plus sign at the bottom right corner to add another content change.)



Insert a screenshot of your proposed **new** content.

SE Break out Citation	Description of the specific location and hyperlink to the exact location of adopted content	Description of the specific location and hyperlink to the exact location of the proposed new content
--------------------------------	---	--

Request to Update Content Reviewed and Accepted by the State Review Panel (SRP)





Type		
Activity: (VI) (A) (4) (a)	Lección 06/Fuentes de energía/Actividad: Luz como fuente de energía/Page 3/Change note below, Current TEXT: “Explicar al niño que el sol es una fuente natural de luz y de calor. En cambio, un foco es una fuente de energía fabricado por el hombre, por eso se llama fuente artificial de energía. Pedir al niño investigar, describir y discutir otros objetos que son fuente de luz artificial”. TO NEW TEXT: Explicar al niño que el sol es una fuente de luz y de calor natural. En cambio, el foco da luz, pero es fabricado por el hombre, por eso se llama fuente de energía artificial. Pedir al niño investigar, describir y discutir otros objetos que hay en la escuela o en su casa que producen luz artificial. https://edusparkusa.neolms.com/teacher_lesson/show/1924190?lesson_id=8196897&section_id=26751469	Lección 06/Fuentes de energía/Actividad: Luz como fuente de energía/Page 3/Note below/NEW TEXT: “Explicar al niño que el sol es una fuente de luz y de calor natural. En cambio, el foco da luz, pero es fabricado por el hombre, por eso se llama fuente de energía artificial. Pedir al niño investigar, describir y discutir otros objetos que hay en la escuela o en su casa que producen luz artificial.
Publisher’s rationale for the change		
Editorial change to clarify ideas.		
Publisher’s description of the change		
Note below/Current TEXT: Explicar al niño que el sol es una fuente natural de luz y de calor. En cambio, un foco es una fuente de energía fabricado por el hombre, por eso se llama fuente artificial de energía. Pedir al niño investigar, describir y discutir otros objetos que son fuente de luz artificial. TO NEW TEXT: “Explicar al niño que el sol es una fuente de luz y de calor natural. En cambio, el foco da luz, pero es fabricado por el hombre, por eso se llama fuente de energía artificial. Pedir al niño investigar, describir y discutir otros objetos que hay en la escuela o en su casa que producen luz artificial.		





Insert a screenshot of your **currently** adopted content. (Click on the blue plus sign at the bottom right corner to add another content change.)

 Observa y describe diversas fuentes de luz.
  Recorta
  Discute, clasifica y pega los objetos en dos grupos: los objetos que producen luz natural o los que producen luz artificial.

luz natural

luz artificial









 Explicar al niño que el sol es una fuente natural de luz y de calor. En cambio, un foco es una fuente de energía fabricada por el hombre, por eso se llama fuente artificial de energía. Pedir al niño investigar, describir y discutir otros objetos que son fuente de luz artificial.

3





 **Lección 6**
 Fuentes de luz, calor o sonido
 Copyright © 2023 EDUSPARK All rights reserved





Insert a screenshot of your proposed **new** content.

 Observa y describe diversas fuentes de luz.
  Recorta
  Discute, clasifica y pega los objetos en dos grupos: los objetos que producen luz natural o los que producen luz artificial.

luz natural

luz artificial

 Explicar al niño que el sol es una fuente de luz y de calor natural. En cambio, el foco da luz, pero es fabricado por el hombre, por eso se llama fuente de energía artificial. Pedir al niño investigar, describir y discutir otros objetos que hay en la escuela o en su casa que producen luz artificial.

3

Online page
  **Lección 6 - Ciencias**
 Fuentes de luz, calor o sonido
 Copyright © 2021 EDUSPARK All rights reserved

SE Brea kout Citat ion Typ e	<p style="font-weight: bold; font-size: 1.2em;">Description of the specific location and hyperlink to the exact location of adopted content</p>	<p style="font-weight: bold; font-size: 1.2em;">Description of the specific location and hyperlink to the exact location of the proposed new content</p>
--	---	--

Request to Update Content Reviewed and Accepted by the State Review Panel (SRP)

<p>Acti vity: (VI) (A) (4) (d)</p>	<p>Lección 06/Fuentes de energía/Actividad: Luz como fuente de energía/Page 3/Change note below, Current TEXT: “Explicar al niño que el sol es una fuente natural de luz y de calor. En cambio, un foco es una fuente de energía fabricado por el hombre, por eso se llama fuente artificial de energía. Pedir al niño investigar, describir y discutir otros objetos que son fuente de luz artificial”. TO NEW TEXT: Explicar al niño que el sol es una fuente de luz y de calor natural. En cambio, el foco da luz, pero es fabricado por el hombre, por eso se llama fuente de energía artificial. Pedir al niño investigar, describir y discutir otros objetos que hay en la escuela o en su casa que producen luz artificial. https://edusparkusa.neolms.com/teacher_lesson/show/1924190?lesson_id=8196897&section_id=26751469</p>	<p>Lección 06/Fuentes de energía/Actividad: Luz como fuente de energía/Page 3/Note below/NEW TEXT: “Explicar al niño que el sol es una fuente de luz y de calor natural. En cambio, el foco da luz, pero es fabricado por el hombre, por eso se llama fuente de energía artificial. Pedir al niño investigar, describir y discutir otros objetos que hay en la escuela o en su casa que producen luz artificial. https://edusparkusa.neolms.com/teacher_lesson/show/2410643?lesson_id=10655699&section_id=36786191</p>
<p>Publisher’s rationale for the change</p>		
<p>Editorial change to clarify ideas.</p>		
<p>Publisher’s description of the change</p>		
<p>Note below/Current TEXT: Explicar al niño que el sol es una fuente natural de luz y de calor. En cambio, un foco es una fuente de energía fabricado por el hombre, por eso se llama fuente artificial de energía. Pedir al niño investigar, describir y discutir otros objetos que son fuente de luz artificial. TO NEW TEXT: “Explicar al niño que el sol es una fuente de luz y de calor natural. En cambio, el foco da luz, pero es fabricado por el hombre, por eso se llama fuente de energía artificial. Pedir al niño investigar, describir y discutir otros objetos que hay en la escuela o en su casa que producen luz artificial.</p>		

Insert a screenshot of your **currently** adopted content. (Click on the blue plus sign at the bottom right corner to add another content change.)

Observa y describe diversas fuentes de luz.

Recorta

Discute, clasifica y pega los objetos en dos grupos: los objetos que producen luz natural o los que producen luz artificial.

luz natural

luz artificial

Explicar al niño que el sol es una fuente natural de luz y de calor. En cambio, un foco es una fuente de energía fabricado por el hombre, por eso se llama fuente artificial de energía. Pedir al niño investigar, describir y discutir otros objetos que son fuente de luz artificial.

3

Kiddos
Lección 6
Fuentes de luz, calor o sonido
Copyright © 2021 EDUSPARK All rights reserved

Insert a screenshot of your proposed **new** content.



Observa y describe diversas fuentes de luz.



Recorta











Discute, clasifica y pega los objetos en dos grupos: los objetos que producen luz natural o los que producen luz artificial.

79

luz natural

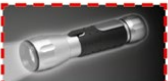
luz artificial









Explicar al niño que el sol es una fuente de luz y de calor natural. En cambio, el foco da luz, pero es fabricado por el hombre, por eso se llama fuente de energía artificial. Pedir al niño investigar, describir y discutir otros objetos que hay en la escuela o en su casa que producen luz artificial.

3
 Online page

Lección 6 - Ciencias
Fuentes de luz, calor o sonido



Copyright © 2021 EDUSPARK All rights reserved

SE Break out Citation Type	Description of the specific location and hyperlink to the exact location of adopted content	Description of the specific location and hyperlink to the exact location of the proposed new content
Activity: (VI) (A) (4) (g)	Lección 06/Fuentes de energía/Actividad: Luz como fuente de energía/Page 3/Change note below, Current TEXT: “Explicar al niño que el sol es una fuente natural de luz y de calor. En cambio, un foco es una fuente de energía fabricado por el hombre, por eso se llama fuente artificial de energía. Pedir al niño investigar, describir y discutir otros objetos que son fuente de luz artificial”. TO NEW TEXT: Explicar al niño que el sol es una fuente de luz y de calor natural. En cambio, el foco da luz, pero es fabricado por el hombre, por eso se llama fuente de energía artificial. Pedir al niño investigar, describir y discutir otros objetos que hay en la escuela o en su casa que producen luz artificial. https://edusparkusa.neolms.com/teacher_lesson/show/1924190?lesson_id=8196897&section_id=26751469	Lección 06/Fuentes de energía/Actividad: Luz como fuente de energía/Page 3/Note below/NEW TEXT: “Explicar al niño que el sol es una fuente de luz y de calor natural. En cambio, el foco da luz, pero es fabricado por el hombre, por eso se llama fuente de energía artificial. Pedir al niño investigar, describir y discutir otros objetos que hay en la escuela o en su casa que producen luz artificial. https://edusparkusa.neolms.com/teacher_lesson/show/2410643?lesson_id=10655699&section_id=36786191
Publisher’s rationale for the change		
Editorial change to clarify ideas.		

Request to Update Content Reviewed and Accepted by the State Review Panel (SRP)

Publisher's description of the change

Note below/Current TEXT: Explicar al niño que el sol es una fuente natural de luz y de calor. En cambio, un foco es una fuente de energía fabricado por el hombre, por eso se llama fuente artificial de energía. Pedir al niño investigar, describir y discutir otros objetos que son fuente de luz artificial. TO NEW TEXT: "Explicar al niño que el sol es una fuente de luz y de calor natural. En cambio, el foco da luz, pero es fabricado por el hombre, por eso se llama fuente de energía artificial. Pedir al niño investigar, describir y discutir otros objetos que hay en la escuela o en su casa que producen luz artificial.

Insert a screenshot of your **currently** adopted content. (Click on the blue plus sign at the bottom right corner to add another content change.)

The screenshot shows a worksheet with three main sections:

- Top Row:** Three icons with instructions:
 - Icon 1: A child looking through a magnifying glass. Text: "Observa y describe diversas fuentes de luz."
 - Icon 2: A pair of scissors cutting a piece of paper. Text: "Recorta"
 - Icon 3: A child pointing. Text: "Discute, clasifica y pega los objetos en dos grupos: los objetos que producen luz natural o los que producen luz artificial."
- Middle Section:** Two large rectangular boxes for pasting. The left box is labeled "luz natural" and the right box is labeled "luz artificial". Each box contains four smaller empty boxes for organization.
- Bottom Row:** Eight small images of light sources, each with a dashed red border for cutting:
 - Sun setting over a horizon.
 - A lighthouse.
 - A computer monitor on a desk.
 - Three lit red candles.
 - A flashlight.
 - A hand holding a lit candle.
 - A desk lamp.
 - A lit incandescent light bulb.
- Bottom Left:** A small house icon with text: "Explicar al niño que el sol es una fuente natural de luz y de calor. En cambio, un foco es una fuente de energía fabricada por el hombre, por eso se llama fuente artificial de energía. Pedir al niño investigar, describir y discutir otros objetos que son fuente de luz artificial."
- Bottom Center:** A green circle with the number "3".
- Bottom Right:** Logo for "Kiddos" (Lección 6) and "Fuentes de luz, calor o sonido" with copyright information: "Copyright © 2021 EDUSPARK All rights reserved".

Insert a screenshot of your proposed **new** content.



Observa y describe diversas fuentes de luz.



Recorta











Discute, clasifica y pega los objetos en dos grupos: los objetos que producen luz natural o los que producen luz artificial.

79

luz natural

luz artificial







Explicar al niño que el sol es una fuente de luz y de calor natural. En cambio, el foco da luz, pero es fabricado por el hombre, por eso se llama fuente de energía artificial. Pedir al niño investigar, describir y discutir otros objetos que hay en la escuela o en su casa que producen luz artificial.

3

Online page

Lección 6 - Ciencias
Fuentes de luz, calor o sonido



Copyright © 2021 EDUSPARK All rights reserved

SE Breakout Citation Type	Description of the specific location and hyperlink to the exact location of adopted content	Description of the specific location and hyperlink to the exact location of the proposed new content
Activity: (VI) (A) (4) (j)	<p>Lección 06/Fuentes de energía/Actividad: Luz como fuente de energía/Page 3/Change note below, Current TEXT: “Explicar al niño que el sol es una fuente natural de luz y de calor. En cambio, un foco es una fuente de energía fabricado por el hombre, por eso se llama fuente artificial de energía. Pedir al niño investigar, describir y discutir otros objetos que son fuente de luz artificial”.</p> <p>TO NEW TEXT: Explicar al niño que el sol es una fuente de luz y de calor natural. En cambio, el foco da luz, pero es fabricado por el hombre, por eso se llama fuente de energía artificial. Pedir al niño investigar, describir y discutir otros objetos que hay en la escuela o en su casa que producen luz artificial.</p> <p>https://edusparkusa.neolms.com/teacher_lesson/show/1924190?lesson_id=8196897&section_id=26751469</p>	<p>Lección 06/Fuentes de energía/Actividad: Luz como fuente de energía/Page 3/Note below/NEW TEXT: “Explicar al niño que el sol es una fuente de luz y de calor natural. En cambio, el foco da luz, pero es fabricado por el hombre, por eso se llama fuente de energía artificial. Pedir al niño investigar, describir y discutir otros objetos que hay en la escuela o en su casa que producen luz artificial.</p> <p>https://edusparkusa.neolms.com/teacher_lesson/show/2410643?lesson_id=10655699&section_id=36786191</p>
	Publisher’s rationale for the change	
	Editorial change to clarify ideas.	
	Publisher’s description of the change	

Request to Update Content Reviewed and Accepted by the State Review Panel (SRP)

Note below/Current TEXT: Explicar al niño que el sol es una fuente natural de luz y de calor. En cambio, un foco es una fuente de energía fabricado por el hombre, por eso se llama fuente artificial de energía. Pedir al niño investigar, describir y discutir otros objetos que son fuente de luz artificial. TO NEW TEXT: “Explicar al niño que el sol es una fuente de luz y de calor natural. En cambio, el foco da luz, pero es fabricado por el hombre, por eso se llama fuente de energía artificial. Pedir al niño investigar, describir y discutir otros objetos que hay en la escuela o en su casa que producen luz artificial.





Insert a screenshot of your **currently** adopted content. (Click on the blue plus sign at the bottom right corner to add another content change.)

The screenshot shows a worksheet titled "Fuentes de luz" (Sources of light). It is divided into two main sections: "luz natural" (natural light) and "luz artificial" (artificial light). Each section contains four empty boxes for drawing or pasting. Below these sections are eight small images: a sunset, a lighthouse, a computer monitor, three lit candles, a flashlight, a lit candle, a desk lamp, and a lit lightbulb. At the top, there are three icons with instructions: a magnifying glass icon for "Observa y describe diversas fuentes de luz." (Observe and describe various sources of light.), a scissors icon for "Recorta" (Cut out), and a boy icon for "Discute, clasifica y pega los objetos en dos grupos: los objetos que producen luz natural o los que producen luz artificial." (Discuss, classify and paste the objects into two groups: objects that produce natural light or those that produce artificial light.). At the bottom left, there is a house icon and a text box: "Explicar al niño que el sol es una fuente natural de luz y de calor. En cambio, un foco es una fuente de energía fabricada por el hombre, por eso se llama fuente artificial de energía. Pedir al niño investigar, describir y discutir otros objetos que son fuente de luz artificial." (Explain to the child that the sun is a natural source of light and heat. In contrast, a lightbulb is a source of energy made by man, so it is called an artificial source of energy. Ask the child to investigate, describe and discuss other objects that are sources of artificial light.). In the bottom center, there is a green circle with the number "3". At the bottom right, there is a logo for "Kiddos" and the text "Lección 6 Fuentes de luz, calor o sonido Copyright © 2021 EDUSPARK All rights reserved".

Insert a screenshot of your proposed **new** content.

 Observa y describe diversas fuentes de luz.
  Recorta
  Discute, clasifica y pega los objetos en dos grupos: los objetos que producen luz natural o los que producen luz artificial.

79

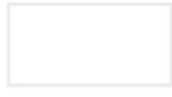
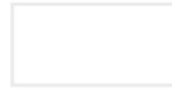
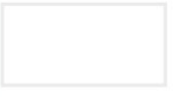
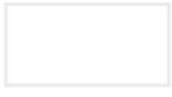
luz natural		luz artificial	
			
			



 Explicar al niño que el sol es una fuente de luz y de calor natural. En cambio, el foco da luz, pero es fabricado por el hombre, por eso se llama fuente de energía artificial. Pedir al niño investigar, describir y discutir otros objetos que hay en la escuela o en su casa que producen luz artificial.

 Online page

 Lección 6 - Ciencias
 Fuentes de luz, calor o sonido



Copyright © 2021 EDUSPARK All rights reserved

SE Breakout Citation Type	Description of the specific location and hyperlink to the exact location of adopted content	Description of the specific location and hyperlink to the exact location of the proposed new content
Activity: (VII) (C) (2) (a)	Lección 07/Habilidades de arte y motricidad fina/Proyecto: Comida sana/Page 2/Note Below/Current text: “Pedir al niño nombrar cada alimento. Ayudar al niño a comparar comida sana y comida chatarra.” Change for new text “Pedir al niño recortar y nombrar cada alimento de la siguiente página. Ayudar al niño a comparar alimentos saludables y no saludables.” https://edusparkusa.neolms.com/teacher_lesson/show/1924193?lesson_id=8196911&section_id=26751723	Lección 07/Habilidades de arte y motricidad fina/Proyecto: Comida sana/Page 2/Note below/ New text: “Pedir al niño recortar y nombrar cada alimento de la siguiente página. Ayudar al niño a comparar alimentos saludables y no saludables.” https://edusparkusa.neolms.com/teacher_lesson/show/2410663?lesson_id=10655986&section_id=36787297
Publisher’s rationale for the change		
Editorial change to use more appropriate language.		
Publisher’s description of the change		
Note below/Current text: “Pedir al niño nombrar cada alimento. Ayudar al niño a comparar comida sana y comida chatarra.” Change for new text “Pedir al niño recortar y nombrar cada alimento de la siguiente página. Ayudar al niño a comparar alimentos saludables y no saludables.”		

Insert a screenshot of your **currently** adopted content. (Click on the blue plus sign at the bottom right corner to add another content change.)



Insert a screenshot of your proposed **new** content.



SE Brea kout Citat ion	Description of the specific location and hyperlink to the exact location of adopted content	Description of the specific location and hyperlink to the exact location of the proposed new content
------------------------------------	---	--

Request to Update Content Reviewed and Accepted by the State Review Panel (SRP)

Type		
Activity: (VII) (C) (2) (b)	<p>Lección 07/Habilidades de arte y motricidad fina/Proyecto: Comida sana/Page 2/Note Below/Current text: “Pedir al niño nombrar cada alimento. Ayudar al niño a comparar comida sana y comida chatarra.”</p> <p>Change for new text “Pedir al niño recortar y nombrar cada alimento de la siguiente página. Ayudar al niño a comparar alimentos saludables y no saludables.”</p> <p>https://edusparkusa.neolms.com/teacher_lesson/show/1924193?lesson_id=8196911&section_id=26751723</p>	<p>Lección 07/Habilidades de arte y motricidad fina/Proyecto: Comida sana/Page 2/Note below/</p> <p>New text: “Pedir al niño recortar y nombrar cada alimento de la siguiente página. Ayudar al niño a comparar alimentos saludables y no saludables.”</p> <p>https://edusparkusa.neolms.com/teacher_lesson/show/2410663?lesson_id=10655986&section_id=36787297</p>

Publisher’s rationale for the change

Editorial change to use more appropriate language.

Publisher’s description of the change

Note below/Current text: “Pedir al niño nombrar cada alimento. Ayudar al niño a comparar comida sana y comida chatarra.” Change for new text “Pedir al niño recortar y nombrar cada alimento de la siguiente página. Ayudar al niño a comparar alimentos saludables y no saludables.”

Insert a screenshot of your **currently** adopted content. (Click on the blue plus sign at the bottom right corner to add another content change.)



Insert a screenshot of your proposed **new** content.



Pega comida que ayuda a tener dientes sanos.



Pega comida que daña los dientes.

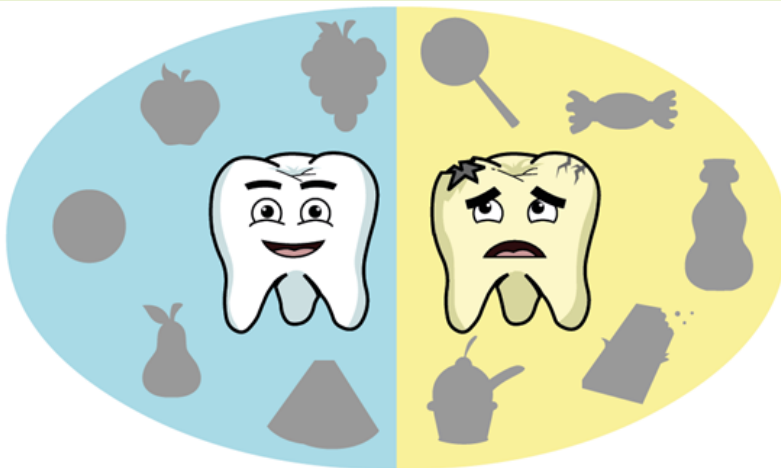

Pedir al niño recortar y nombrar cada alimento de la siguiente página. Ayudar al niño a comparar alimentos saludables y no saludables.

2

Online page

Lección 7 - Ciencias
Comida sana



Copyright © 2021 EDUSPARK All rights reserved

SE Breakout Citation Type	Description of the specific location and hyperlink to the exact location of adopted content	Description of the specific location and hyperlink to the exact location of the proposed new content
Activity: (VII) (C) (3) (a)	<p>Lección 07/Habilidades de arte y motricidad fina/Proyecto: Comida sana/Page 2/Note Below/Current text: “Pedir al niño nombrar cada alimento. Ayudar al niño a comparar comida sana y comida chatarra.” Change for new text “Pedir al niño recortar y nombrar cada alimento de la siguiente página. Ayudar al niño a comparar alimentos saludables y no saludables.”</p> <p>https://edusparkusa.neolms.com/teacher_lesson/show/1924193?lesson_id=8196911&section_id=26751723</p>	<p>Lección 07/Habilidades de arte y motricidad fina/Proyecto: Comida sana/Page 2/Note below/</p> <p>New text: “Pedir al niño recortar y nombrar cada alimento de la siguiente página. Ayudar al niño a comparar alimentos saludables y no saludables.”</p> <p>https://edusparkusa.neolms.com/teacher_lesson/show/2410663?lesson_id=10655986&section_id=36787297</p>
Publisher’s rationale for the change		
Editorial change to use more appropriate language.		
Publisher’s description of the change		
Note below/Current text: “Pedir al niño nombrar cada alimento. Ayudar al niño a comparar comida sana y comida chatarra.” Change for new text “Pedir al niño recortar y nombrar cada alimento de la siguiente página. Ayudar al niño a comparar alimentos saludables y no saludables.”		

Request to Update Content Reviewed and Accepted by the State Review Panel (SRP)

Insert a screenshot of your **currently** adopted content. (Click on the blue plus sign at the bottom right corner to add another content change.)



Insert a screenshot of your proposed **new** content.



SE Brea kout Citat ion	Description of the specific location and hyperlink to the exact location of adopted content	Description of the specific location and hyperlink to the exact location of the proposed new content
------------------------------------	---	--

Request to Update Content Reviewed and Accepted by the State Review Panel (SRP)

Type		
Activity: (VII) (C) (2) (b)	<p>Lección 07/Habilidades de arte y motricidad fina/Proyecto: Comida sana/Page 3/ ADD Note below: “Pedir al niño mencionar cada alimento. Ayudar al niño a comprar alimentos saludables y no saludables”.</p> <p>https://edusparkusa.neolms.com/teacher_lesson/show/1924193?lesson_id=8196911&section_id=26751723</p>	<p>Lección 07/Habilidades de arte y motricidad fina/Proyecto: Comida sana/Page 3/ New note: “Pedir al niño mencionar cada alimento. Ayudar al niño a comprar alimentos saludables y no saludables”.</p> <p>https://edusparkusa.neolms.com/teacher_lesson/show/2410663?lesson_id=10655986&section_id=36787297</p>
Publisher’s rationale for the change		
Editorial change to add guidance for teachers.		
Publisher’s description of the change		
ADD Note below: “Pedir al niño mencionar cada alimento. Ayudar al niño a comprar alimentos saludables y no saludables”.		

Insert a screenshot of your **currently** adopted content. (Click on the blue plus sign at the bottom right corner to add another content change.)



Insert a screenshot of your proposed **new** content.



Corta



Pega comida que ayuda a tener dientes sanos.

91



Pedir al niño nombrar cada alimento. Ayudar al niño a comprar alimentos saludables y no saludables.

3

Online page

Lección 7 - Ciencias
Comida sana



Copyright © 2021 EDUSPARK All rights reserved

SE Brea kout Citat ion Typ e	Description of the specific location and hyperlink to the exact location of adopted content	Description of the specific location and hyperlink to the exact location of the proposed new content
Acti vity: (VII) (C) (3) (a)	Lección 07/Habilidades de arte y motricidad fina/Proyecto: Comida sana/Page 3/ ADD Note below: “Pedir al niño mencionar cada alimento. Ayudar al niño a comprar alimentos saludables y no saludables”. https://edusparkusa.neolms.com/teacher_lesson/show/1924193?lesson_id=8196911&section_id=26751723	Lección 07/Habilidades de arte y motricidad fina/Proyecto: Comida sana/Page 3/ New note: “Pedir al niño mencionar cada alimento. Ayudar al niño a comprar alimentos saludables y no saludables”. https://edusparkusa.neolms.com/teacher_lesson/show/2410663?lesson_id=10655986&section_id=36787297
Publisher’s rationale for the change		
Editorial change to add guidance for teachers.		
Publisher’s description of the change		
ADD Note below: “Pedir al niño mencionar cada alimento. Ayudar al niño a comprar alimentos saludables y no saludables”.		

Insert a screenshot of your **currently** adopted content. (Click on the blue plus sign at the bottom right corner to add another content change.)

 Corta

 Pega comida que ayuda a tener dientes sanos.













3

Kiddos
Lección 7
Comida sana
Copyright © 2021 EDUSPARK All rights reserved

Insert a screenshot of your proposed **new** content.

 Corta

 Pega comida que ayuda a tener dientes sanos.













Pedir al niño nombrar cada alimento. Ayudar al niño a comparar alimentos saludables y no saludables.

3
Online page

Lección 7 - Ciencias
Comida sana
Kiddos
Copyright © 2021 EDUSPARK All rights reserved

91

SE Brea kout Citat ion Typ e		
	Description of the specific location and hyperlink to the exact location of adopted content	Description of the specific location and hyperlink to the exact location of the proposed new content

Request to Update Content Reviewed and Accepted by the State Review Panel (SRP)

<p>Narrative: (I) (C) (4) (b)</p>	<p>Lección 09/Habilidades de arte y motricidad fina/Proyecto Títeres de animales, Page 3/Instruction #3/Instruction #3/Add punctuation/Current text: “Pega y construye títeres de animales”/New text: “Pega y construye títeres de animales.”</p> <p>https://edusparkusa.neolms.com/teacher_lesson/show/1924195?lesson_id=8196925&section_id=26751937</p>	<p>Lección 09/Habilidades de arte y motricidad fina/Proyecto Títeres de animales/Page 3/Instruction #3/New text: “Pega y construye títeres de animales.”</p> <p>https://edusparkusa.neolms.com/teacher_lesson/show/2410712?lesson_id=10656364&section_id=36788609</p>
<p>Publisher’s rationale for the change</p>		
<p>Publisher spelling error and correction.</p>		
<p>Publisher’s description of the change</p>		
<p>Instruction #3/Add punctuation/Current text: “Pega y construye títeres de animales”/New text: “Pega y construye títeres de animales.”</p>		

Insert a screenshot of your **currently** adopted content. (Click on the blue plus sign at the bottom right corner to add another content change.)

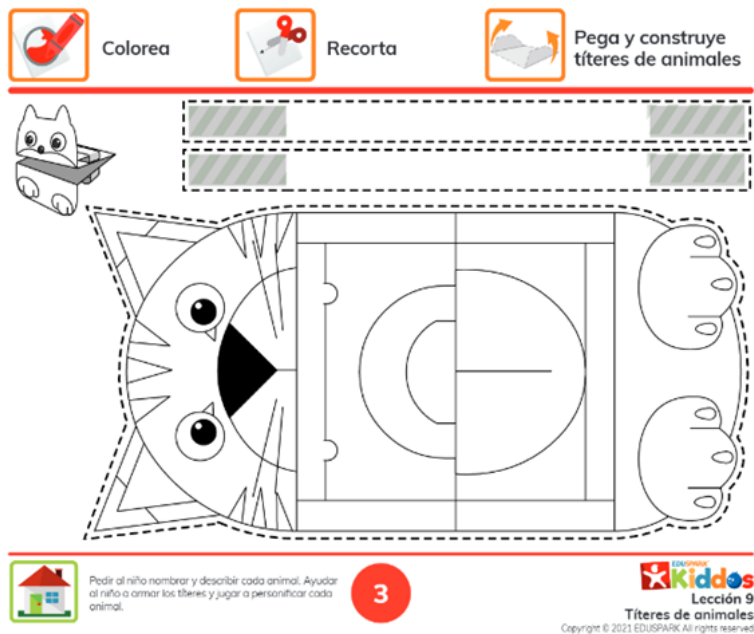

Insert a screenshot of your proposed **new** content.

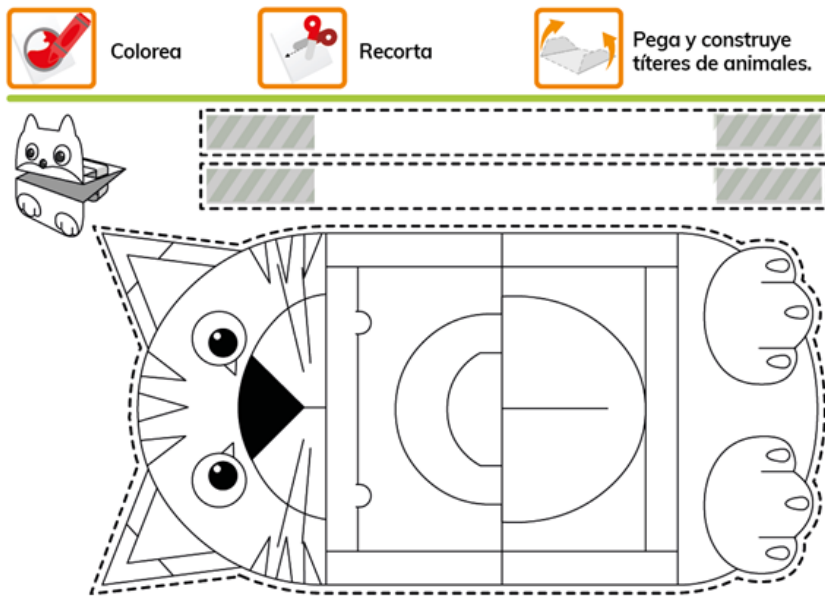

SE Breakout Citation Type	Description of the specific location and hyperlink to the exact location of adopted content	Description of the specific location and hyperlink to the exact location of the proposed new content
Activity: (I) (C) (4) (b)	Lección 09/Habilidades de arte y motricidad fina/Proyecto Títeres de animales, Page 3/Instruction #3/Instruction #3/Add punctuation/Current text: “Pega y construye títeres de animales”/New text: “Pega y construye títeres de animales.” https://edusparkusa.neolms.com/teacher_lesson/show/1924195?lesson_id=8196925&section_id=26751937	Lección 09/Habilidades de arte y motricidad fina/Proyecto Títeres de animales/Page 3/Instruction #3/New text: “Pega y construye títeres de animales.” https://edusparkusa.neolms.com/teacher_lesson/show/2410712?lesson_id=10656364&section_id=36788609
Publisher’s rationale for the change		
Publisher spelling error and correction.		
Publisher’s description of the change		
Instruction #3/Add punctuation/Current text: “Pega y construye títeres de animales”/New text: “Pega y construye títeres de animales.”		

Insert a screenshot of your **currently** adopted content. (Click on the blue plus sign at the bottom right corner to add another content change.)

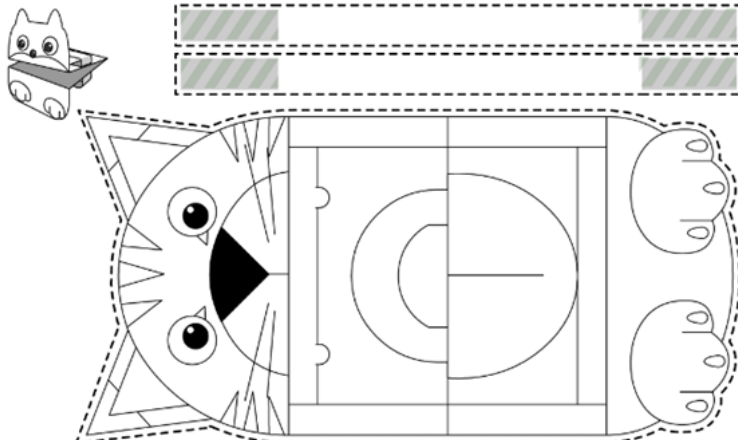

Pedir al niño nombrar y describir cada animal. Ayudar al niño a armar los títeres y jugar a personificar cada animal.

3

Kiddos
Lección 9
Títeres de animales
Copyright © 2021 EDUSPARK All rights reserved

Insert a screenshot of your proposed **new** content.

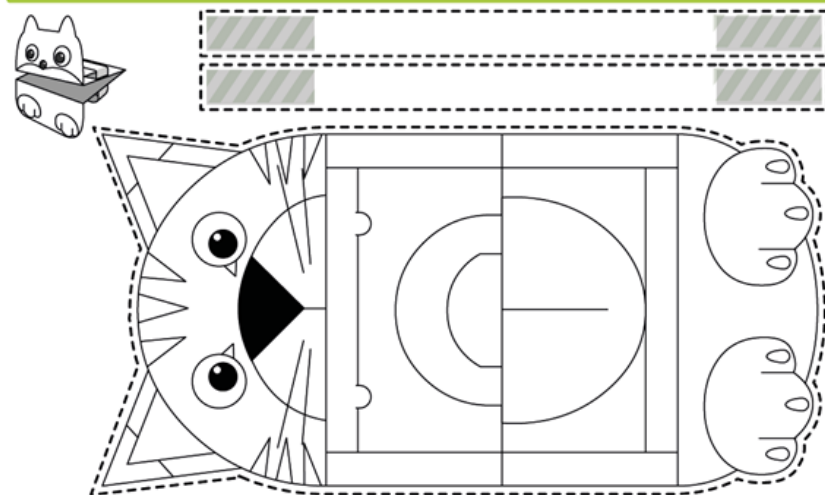

Pedir al niño nombrar y describir cada animal. Ayudar al niño a armar los títeres y jugar a personificar cada animal.

3

Online page

Lección 9 - Ciencias
Títeres de animales

Kiddos

Copyright © 2021 EDUSPARK All rights reserved

<p>SE Brea kout Citat ion Typ e</p>	<p>Description of the specific location and hyperlink to the exact location of adopted content</p>	<p>Description of the specific location and hyperlink to the exact location of the proposed new content</p>
--	---	--

Request to Update Content Reviewed and Accepted by the State Review Panel (SRP)

<p>Narrative: (I) (C) (4) (c)</p>	<p>Lección 09/Habilidades de arte y motricidad fina/Proyecto Títeres de animales, Page 3/Instruction #3/Instruction #3/Add punctuation/Current text: “Pega y construye títeres de animales”/New text: “Pega y construye títeres de animales.”</p> <p>https://edusparkusa.neolms.com/teacher_lesson/show/1924195?lesson_id=8196925&section_id=26751937</p>	<p>Lección 09/Habilidades de arte y motricidad fina/Proyecto Títeres de animales/Page 3/Instruction #3/New text: “Pega y construye títeres de animales.”</p> <p>https://edusparkusa.neolms.com/teacher_lesson/show/2410712?lesson_id=10656364&section_id=36788609</p>
<p>Publisher’s rationale for the change</p>		
<p>Publisher spelling error and correction.</p>		
<p>Publisher’s description of the change</p>		
<p>Instruction #3/Add punctuation/Current text: “Pega y construye títeres de animales”/New text: “Pega y construye títeres de animales.”</p>		

Insert a screenshot of your **currently** adopted content. (Click on the blue plus sign at the bottom right corner to add another content change.)

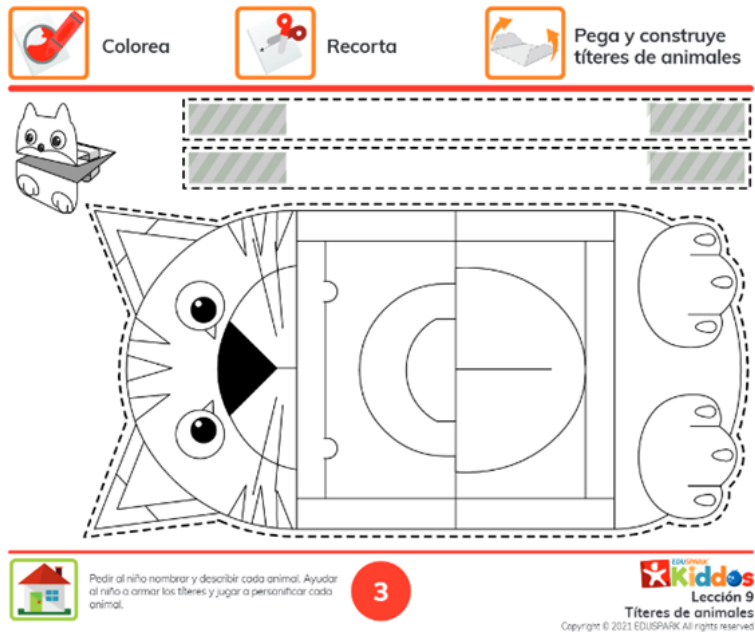

Insert a screenshot of your proposed **new** content.

Colorea Recorta Pega y construye títeres de animales.

Pedir al niño nombrar y describir cada animal. Ayudar al niño a armar los títeres y jugar a personificar cada animal.

3
Online page

Lección 9 - Ciencias
Títeres de animales

eduspark
Kiddos

Copyright © 2021 EDUSPARK All rights reserved

SE Breakout Citation Type	Description of the specific location and hyperlink to the exact location of adopted content	Description of the specific location and hyperlink to the exact location of the proposed new content
Acti vity: (I) (C) (4) (c)	Lección 09/Habilidades de arte y motricidad fina/Proyecto Títeres de animales, Page 3/Instruction #3/Instruction #3/Add punctuation/Current text: “Pega y construye títeres de animales”/New text: “Pega y construye títeres de animales.” https://edusparkusa.neolms.com/teacher_lesson/show/1924195?lesson_id=8196925&section_id=26751937	Lección 09/Habilidades de arte y motricidad fina/Proyecto Títeres de animales/Page 3/Instruction #3/New text: “Pega y construye títeres de animales.” https://edusparkusa.neolms.com/teacher_lesson/show/2410712?lesson_id=10656364&section_id=36788609
Publisher’s rationale for the change		
Publisher spelling error and correction.		
Publisher’s description of the change		
Instruction #3/Add punctuation/Current text: “Pega y construye títeres de animales”/New text: “Pega y construye títeres de animales.”		

Insert a screenshot of your **currently** adopted content. (Click on the blue plus sign at the bottom right corner to add another content change.)



Insert a screenshot of your proposed **new** content.

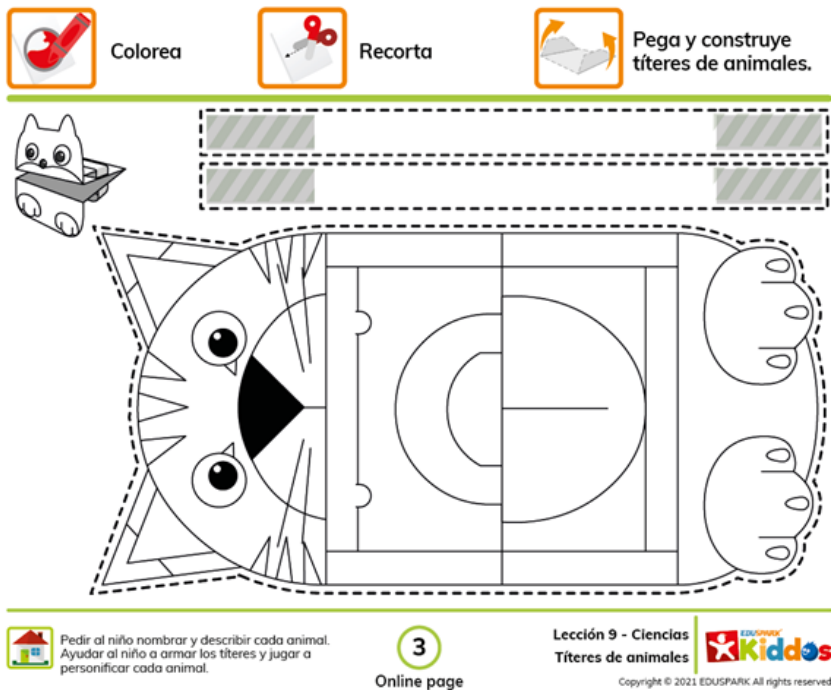

<p>SE Brea kout Citat ion Typ e</p>	<p>Description of the specific location and hyperlink to the exact location of adopted content</p>	<p>Description of the specific location and hyperlink to the exact location of the proposed new content</p>
--	---	--

Request to Update Content Reviewed and Accepted by the State Review Panel (SRP)

<p>Narrative: (I) (C) (4) (d)</p>	<p>Lección 09/Habilidades de arte y motricidad fina/Proyecto Títeres de animales, Page 3/Instruction #3/Instruction #3/Add punctuation/Current text: “Pega y construye títeres de animales”/New text: “Pega y construye títeres de animales.”</p> <p>https://edusparkusa.neolms.com/teacher_lesson/show/1924195?lesson_id=8196925&section_id=26751937</p>	<p>Lección 09/Habilidades de arte y motricidad fina/Proyecto Títeres de animales/Page 3/Instruction #3/New text: “Pega y construye títeres de animales.”</p> <p>https://edusparkusa.neolms.com/teacher_lesson/show/2410712?lesson_id=10656364&section_id=36788609</p>
<p>Publisher’s rationale for the change</p>		
<p>Publisher spelling error and correction.</p>		
<p>Publisher’s description of the change</p>		
<p>Instruction #3/Add punctuation/Current text: “Pega y construye títeres de animales”/New text: “Pega y construye títeres de animales.”</p>		

Insert a screenshot of your **currently** adopted content. (Click on the blue plus sign at the bottom right corner to add another content change.)

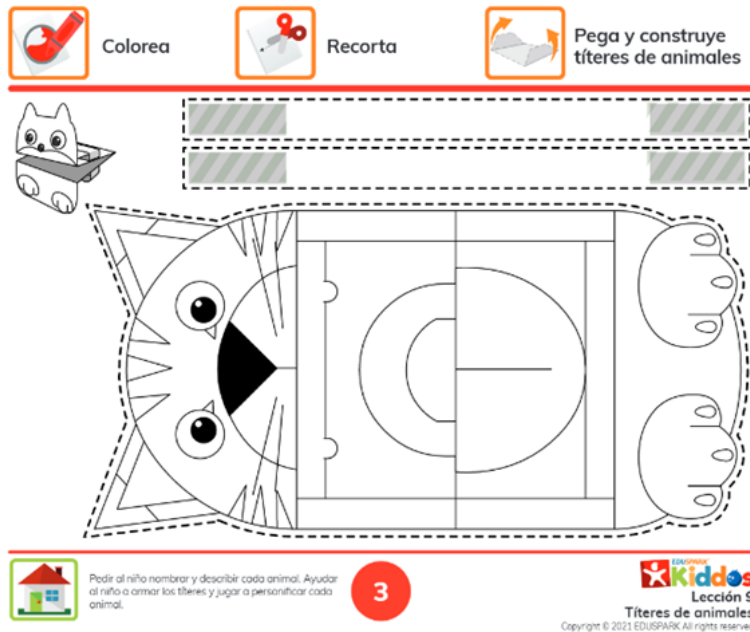

Insert a screenshot of your proposed **new** content.

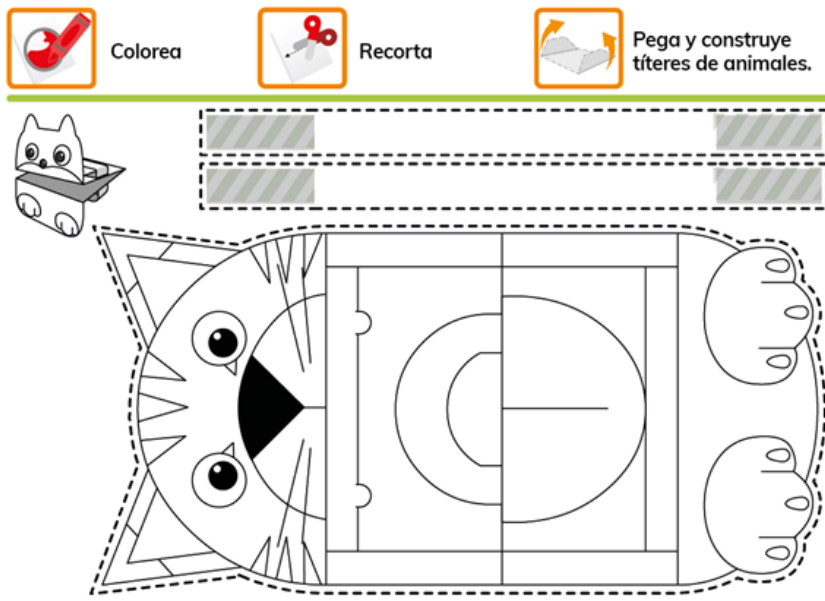

 Pedir al niño nombrar y describir cada animal. Ayudar al niño a armar los títeres y jugar a personificar cada animal.
 3
Lección 9 - Ciencias

SE Breakout Citation Type	Description of the specific location and hyperlink to the exact location of adopted content	Description of the specific location and hyperlink to the exact location of the proposed new content
Acti vity: (I) (C) (4) (d)	Lección 09/Habilidades de arte y motricidad fina/Proyecto Títeres de animales, Page 3/Instruction #3/Instruction #3/Add punctuation/Current text: “Pega y construye títeres de animales”/New text: “Pega y construye títeres de animales.” https://edusparkusa.neolms.com/teacher_lesson/show/1924195?lesson_id=8196925&section_id=26751937	Lección 09/Habilidades de arte y motricidad fina/Proyecto Títeres de animales/Page 3/Instruction #3/New text: “Pega y construye títeres de animales.” https://edusparkusa.neolms.com/teacher_lesson/show/2410712?lesson_id=10656364&section_id=36788609
Publisher’s rationale for the change		
Publisher spelling error and correction.		
Publisher’s description of the change		
Instruction #3/Add punctuation/Current text: “Pega y construye títeres de animales”/New text: “Pega y construye títeres de animales.”		

Insert a screenshot of your **currently** adopted content. (Click on the blue plus sign at the bottom right corner to add another content change.)

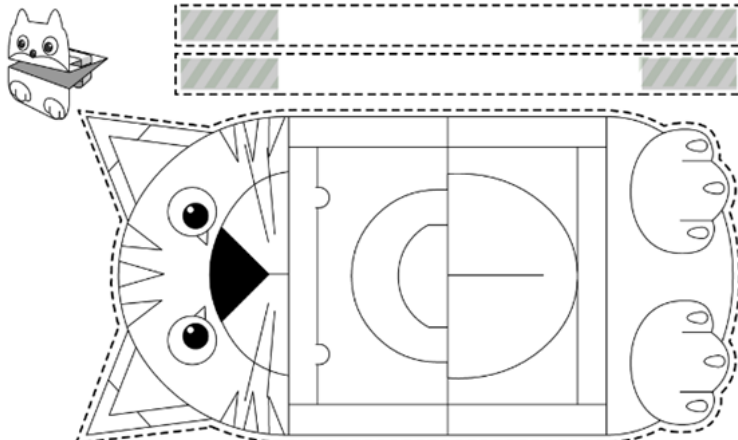

Pedir al niño nombrar y describir cada animal. Ayudar al niño a armar los títeres y jugar a personificar cada animal.

3

Kiddos
Lección 9
Títeres de animales
Copyright © 2021 EDUSPARK All rights reserved

Insert a screenshot of your proposed **new** content.

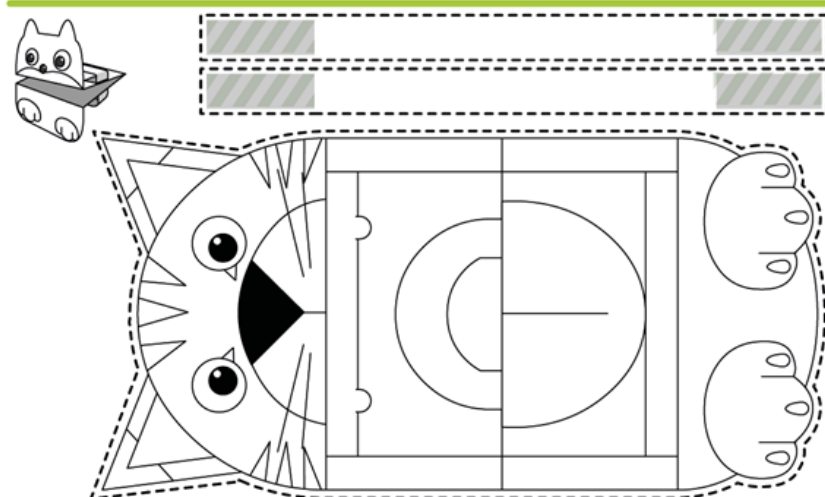

Pedir al niño nombrar y describir cada animal. Ayudar al niño a armar los títeres y jugar a personificar cada animal.

3

Online page

Lección 9 - Ciencias
Títeres de animales



Copyright © 2021 EDUSPARK All rights reserved

<p>SE Breakout Citation Type</p>	<p>Description of the specific location and hyperlink to the exact location of adopted content</p>	<p>Description of the specific location and hyperlink to the exact location of the proposed new content</p>
---	---	--

Request to Update Content Reviewed and Accepted by the State Review Panel (SRP)

<p>Narrative: (I) (C) (4) (b)</p>	<p>Lección 09/Habilidades de arte y motricidad fina/Proyecto Títeres de animales/Page 4/Instruction #3/Add punctuation/Current text: “Pega y construye títeres de animales”/New text: “Pega y construye títeres de animales.”</p> <p>https://edusparkusa.neolms.com/teacher_lesson/show/1924195?lesson_id=8196925&section_id=26751937</p>	<p>Lección 09/Habilidades de arte y motricidad fina/Proyecto Títeres de animales/Page 4/Instruction #3/New text: “Pega y construye títeres de animales.”</p> <p>https://edusparkusa.neolms.com/teacher_lesson/show/2410712?lesson_id=10656364&section_id=36788609</p>
<p>Publisher’s rationale for the change</p>		
<p>Publisher spelling error and correction.</p>		
<p>Publisher’s description of the change</p>		
<p>Instruction #3/Add punctuation/Current text: “Pega y construye títeres de animales”/New text: “Pega y construye títeres de animales.”</p>		

Insert a screenshot of your **currently** adopted content. (Click on the blue plus sign at the bottom right corner to add another content change.)

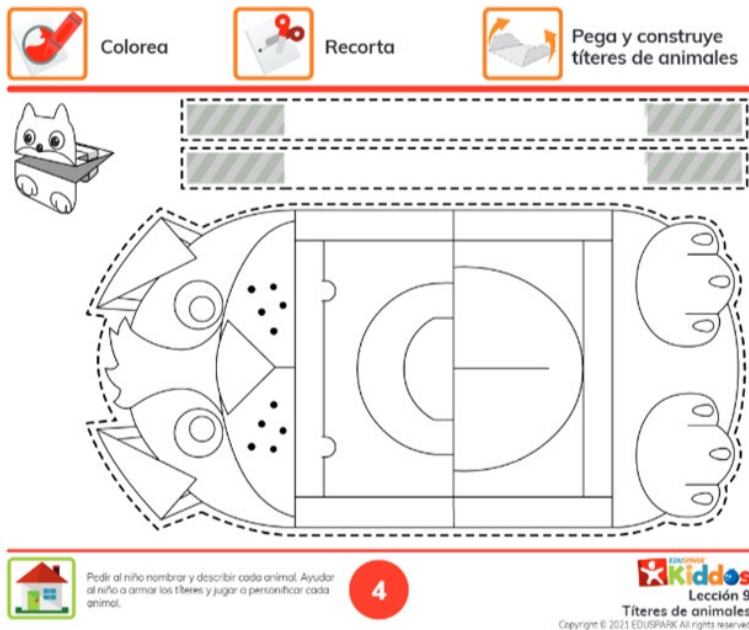

Insert a screenshot of your proposed **new** content.



Colorea



Recorta



Pega y construye títeres de animales.

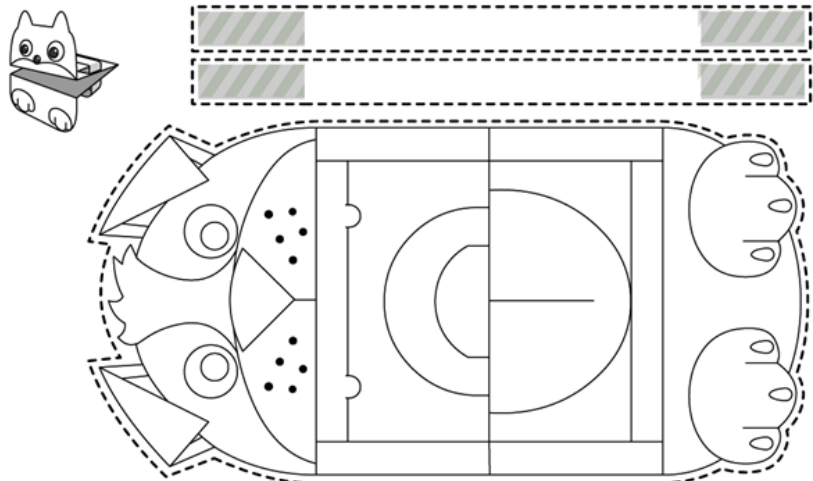



Pedir al niño nombrar y describir cada animal. Ayudar al niño a armar los títeres y jugar a personificar cada animal.

4

Online page



Lección 9 - Ciencias
Títeres de animales



Copyright © 2021 EDUSPARK All rights reserved

SE Breakout Citation Type	Description of the specific location and hyperlink to the exact location of adopted content	Description of the specific location and hyperlink to the exact location of the proposed new content
Acti vity: (I) (C) (4) (b)	Lección 09/Habilidades de arte y motricidad fina/Proyecto Títeres de animales/Page 4/Instruction #3/Add punctuation/Current text: “Pega y construye títeres de animales”/New text: “Pega y construye títeres de animales.” https://edusparkusa.neolms.com/teacher_lesson/show/1924195?lesson_id=8196925&section_id=26751937	Lección 09/Habilidades de arte y motricidad fina/Proyecto Títeres de animales/Page 4/Instruction #3/New text: “Pega y construye títeres de animales.” https://edusparkusa.neolms.com/teacher_lesson/show/2410712?lesson_id=10656364&section_id=36788609
Publisher’s rationale for the change		
Publisher spelling error and correction.		
Publisher’s description of the change		
Instruction #3/Add punctuation/Current text: “Pega y construye títeres de animales”/New text: “Pega y construye títeres de animales.”		

Insert a screenshot of your **currently** adopted content. (Click on the blue plus sign at the bottom right corner to add another content change.)



 Colorea
  Recorta
  Pega y construye títeres de animales





 Pedir al niño nombrar y describir cada animal. Ayudar al niño a armar los títeres y jugar a personificar cada animal.
 4

Lección 9
 Títeres de animales
 Copyright © 2021 EDUSPARK All rights reserved

Insert a screenshot of your proposed **new** content.

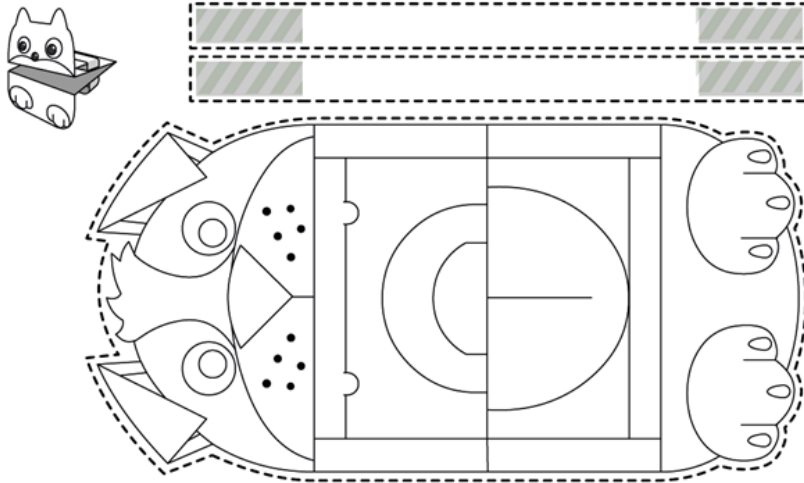
 Colorea
  Recorta
  Pega y construye títeres de animales.



 Pedir al niño nombrar y describir cada animal. Ayudar al niño a armar los títeres y jugar a personificar cada animal.
 4

Lección 9 - Ciencias
 Títeres de animales
 Copyright © 2021 EDUSPARK All rights reserved

Online page

SE Breakout Citation Type	Description of the specific location and hyperlink to the exact location of adopted content	Description of the specific location and hyperlink to the exact location of the proposed new content
------------------------------------	---	--

Request to Update Content Reviewed and Accepted by the State Review Panel (SRP)

<p>Narrative: (I) (C) (4) (c)</p>	<p>Lección 09/Habilidades de arte y motricidad fina/Proyecto Títeres de animales/Page 4/Instruction #3/Add punctuation/Current text: “Pega y construye títeres de animales”/New text: “Pega y construye títeres de animales.”</p> <p>https://edusparkusa.neolms.com/teacher_lesson/show/1924195?lesson_id=8196925&section_id=26751937</p>	<p>Lección 09/Habilidades de arte y motricidad fina/Proyecto Títeres de animales/Page 4/Instruction #3/New text: “Pega y construye títeres de animales.”</p> <p>https://edusparkusa.neolms.com/teacher_lesson/show/2410712?lesson_id=10656364&section_id=36788609</p>
<p>Publisher’s rationale for the change</p>		
<p>Publisher spelling error and correction.</p>		
<p>Publisher’s description of the change</p>		
<p>Instruction #3/Add punctuation/Current text: “Pega y construye títeres de animales”/New text: “Pega y construye títeres de animales.”</p>		

Insert a screenshot of your **currently** adopted content. (Click on the blue plus sign at the bottom right corner to add another content change.)

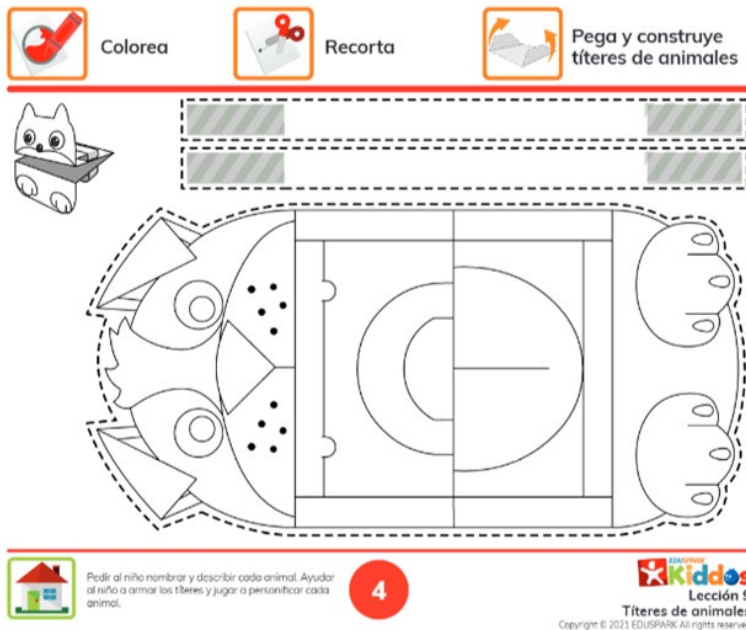

Insert a screenshot of your proposed **new** content.



Colorea



Recorta



Pega y construye títeres de animales.

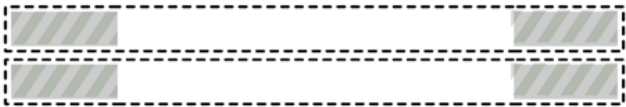
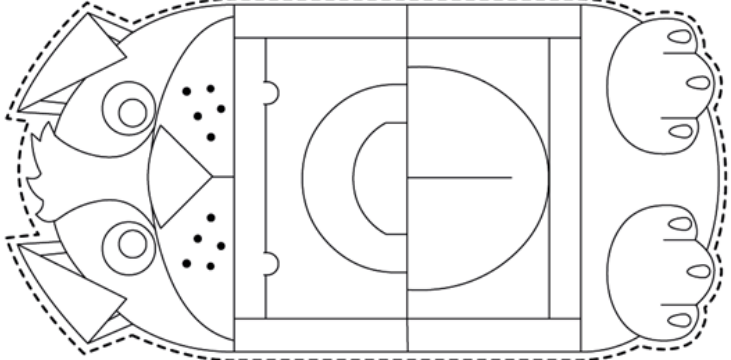





Pedir al niño nombrar y describir cada animal. Ayudar al niño a armar los títeres y jugar a personificar cada animal.

4
 Online page



Lección 9 - Ciencias
Títeres de animales





Copyright © 2021 EDUSPARK All rights reserved

SE Breakout Citation Type	Description of the specific location and hyperlink to the exact location of adopted content	Description of the specific location and hyperlink to the exact location of the proposed new content
Acti vity: (I) (C) (4) (c)	Lección 09/Habilidades de arte y motricidad fina/Proyecto Títeres de animales/Page 4/Instruction #3/Add punctuation/Current text: “Pega y construye títeres de animales”/New text: “Pega y construye títeres de animales.” https://edusparkusa.neolms.com/teacher_lesson/show/1924195?lesson_id=8196925&section_id=26751937	Lección 09/Habilidades de arte y motricidad fina/Proyecto Títeres de animales/Page 4/Instruction #3/New text: “Pega y construye títeres de animales.” https://edusparkusa.neolms.com/teacher_lesson/show/2410712?lesson_id=10656364&section_id=36788609
Publisher’s rationale for the change		
Publisher spelling error and correction.		
Publisher’s description of the change		
Instruction #3/Add punctuation/Current text: “Pega y construye títeres de animales”/New text: “Pega y construye títeres de animales.”		

Insert a screenshot of your **currently** adopted content. (Click on the blue plus sign at the bottom right corner to add another content change.)

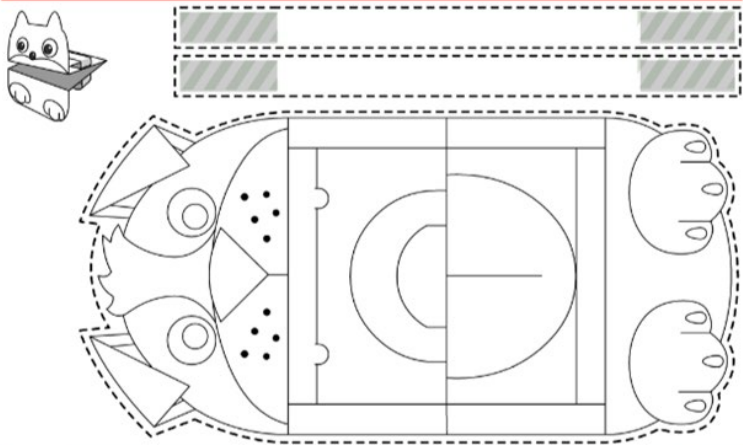

 Colorea
  Recorta
  Pega y construye títeres de animales





 Pedir al niño nombrar y describir cada animal. Ayudar al niño a armar los títeres y jugar a personificar cada animal.
 4

Lección 9
 Títeres de animales
 Copyright © 2021 EDUSPARK All rights reserved

Insert a screenshot of your proposed **new** content.

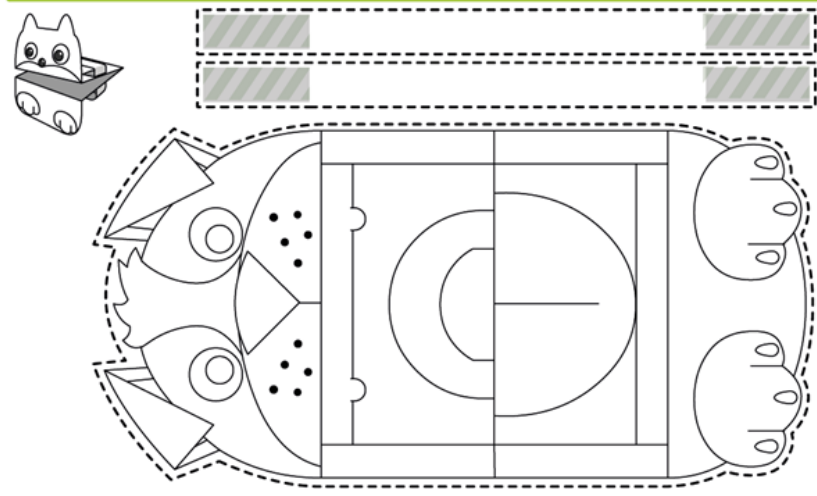
 Colorea
  Recorta
  Pega y construye títeres de animales.



 Pedir al niño nombrar y describir cada animal. Ayudar al niño a armar los títeres y jugar a personificar cada animal.
 4

Lección 9 - Ciencias
 Títeres de animales
 Copyright © 2021 EDUSPARK All rights reserved

SE Breakout Citation Type	Description of the specific location and hyperlink to the exact location of adopted content	Description of the specific location and hyperlink to the exact location of the proposed new content
------------------------------------	---	--

Request to Update Content Reviewed and Accepted by the State Review Panel (SRP)

<p>Narrative: (I) (C) (4) (d)</p>	<p>Lección 09/Habilidades de arte y motricidad fina/Proyecto Títeres de animales/Page 4/Instruction #3/Add punctuation/Current text: “Pega y construye títeres de animales”/New text: “Pega y construye títeres de animales.”</p> <p>https://edusparkusa.neolms.com/teacher_lesson/show/1924195?lesson_id=8196925&section_id=26751937</p>	<p>Lección 09/Habilidades de arte y motricidad fina/Proyecto Títeres de animales/Page 4/Instruction #3/New text: “Pega y construye títeres de animales.”</p> <p>https://edusparkusa.neolms.com/teacher_lesson/show/2410712?lesson_id=10656364&section_id=36788609</p>
<p>Publisher’s rationale for the change</p>		
<p>Publisher spelling error and correction.</p>		
<p>Publisher’s description of the change</p>		
<p>Instruction #3/Add punctuation/Current text: “Pega y construye títeres de animales”/New text: “Pega y construye títeres de animales.”</p>		

Insert a screenshot of your **currently** adopted content. (Click on the blue plus sign at the bottom right corner to add another content change.)

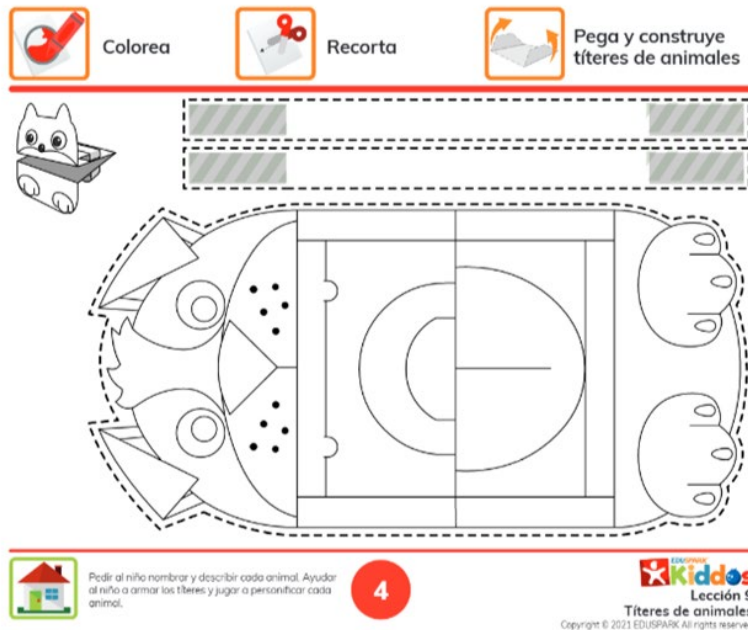

Insert a screenshot of your proposed **new** content.



Colorea



Recorta



Pega y construye títeres de animales.

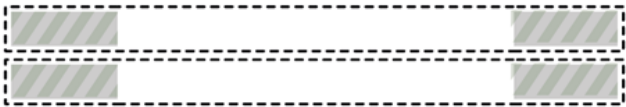
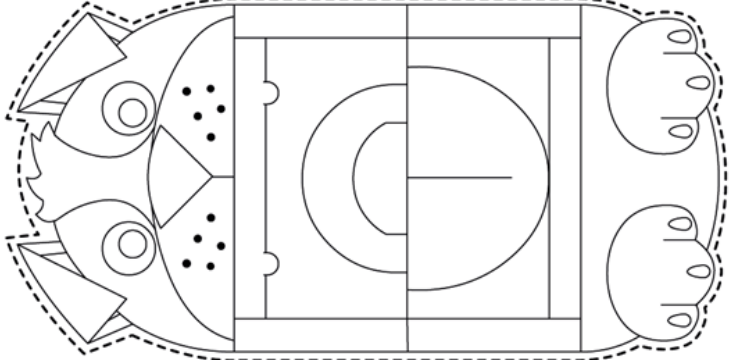





Pedir al niño nombrar y describir cada animal. Ayudar al niño a armar los títeres y jugar a personificar cada animal.

4
 Online page



Lección 9 - Ciencias
Títeres de animales



Copyright © 2021 EDUSPARK All rights reserved

SE Breakout Citation Type	Description of the specific location and hyperlink to the exact location of adopted content	Description of the specific location and hyperlink to the exact location of the proposed new content
Acti vity: (I) (C) (4) (d)	Lección 09/Habilidades de arte y motricidad fina/Proyecto Títeres de animales/Page 4/Instruction #3/Add punctuation/Current text: “Pega y construye títeres de animales”/New text: “Pega y construye títeres de animales.” https://edusparkusa.neolms.com/teacher_lesson/show/1924195?lesson_id=8196925&section_id=26751937	Lección 09/Habilidades de arte y motricidad fina/Proyecto Títeres de animales/Page 4/Instruction #3/New text: “Pega y construye títeres de animales.” https://edusparkusa.neolms.com/teacher_lesson/show/2410712?lesson_id=10656364&section_id=36788609
Publisher’s rationale for the change		
Publisher spelling error and correction.		
Publisher’s description of the change		
Instruction #3/Add punctuation/Current text: “Pega y construye títeres de animales”/New text: “Pega y construye títeres de animales.”		

Insert a screenshot of your **currently** adopted content. (Click on the blue plus sign at the bottom right corner to add another content change.)



 Colorea
  Recorta
  Pega y construye títeres de animales





 Pedir al niño nombrar y describir cada animal. Ayudar al niño a armar los títeres y jugar a personificar cada animal.
 4

Lección 9
 Títeres de animales
 Copyright © 2021 EDUSPARK All rights reserved

Insert a screenshot of your proposed **new** content.

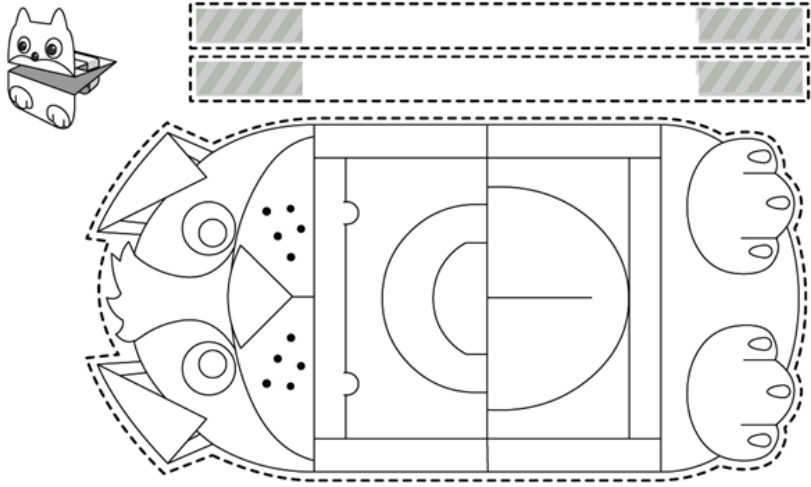
 Colorea
  Recorta
  Pega y construye títeres de animales.



 Pedir al niño nombrar y describir cada animal. Ayudar al niño a armar los títeres y jugar a personificar cada animal.
 4

Lección 9 - Ciencias
 Títeres de animales
 Copyright © 2021 EDUSPARK All rights reserved

Online page

<p>SE Breakout Citation Type</p>	<p>Description of the specific location and hyperlink to the exact location of adopted content</p>	<p>Description of the specific location and hyperlink to the exact location of the proposed new content</p>
---	---	--

Request to Update Content Reviewed and Accepted by the State Review Panel (SRP)

Narrative: (I) (C) (4) (b)	Lección 09/Habilidades de arte y motricidad fina/Proyecto Títeres de animales/Page 5/Instruction #3/Add punctuation/Current text: “Pega y construye títeres de animales”/New text: “Pega y construye títeres de animales.” https://edusparkusa.neolms.com/teacher_lesson/show/1924195?lesson_id=8196925&section_id=26751937	Lección 09/Habilidades de arte y motricidad fina/Proyecto Títeres de animales/Page 5/Instruction #3/New text: “Pega y construye títeres de animales.” https://edusparkusa.neolms.com/teacher_lesson/show/2410712?lesson_id=10656364&section_id=36788609
Publisher’s rationale for the change		
Publisher spelling error and correction.		
Publisher’s description of the change		
Instruction #3/Add punctuation/Current text: “Pega y construye títeres de animales”/New text: “Pega y construye títeres de animales.”		

Insert a screenshot of your **currently** adopted content. (Click on the blue plus sign at the bottom right corner to add another content change.)

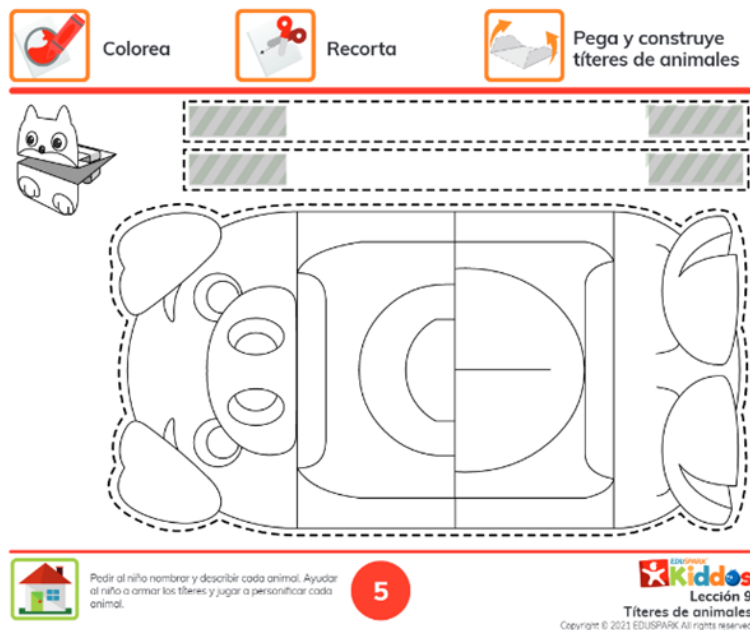

Insert a screenshot of your proposed **new** content.

Colorea Recorta Pega y construye títeres de animales.

Pedir al niño nombrar y describir cada animal. Ayudar al niño a armar los títeres y jugar a personificar cada animal.

5 Online page

Lección 9 - Ciencias Títeres de animales

EDUSPARK Kiddyos

Copyright © 2021 EDUSPARK. All rights reserved.

SE Breakout Citation Type	Description of the specific location and hyperlink to the exact location of adopted content	Description of the specific location and hyperlink to the exact location of the proposed new content
Activity: (I) (C) (4) (b)	Lección 09/Habilidades de arte y motricidad fina/Proyecto Títeres de animales/Page 5/Instruction #3/Add punctuation/Current text: “Pega y construye títeres de animales”/New text: “Pega y construye títeres de animales.” https://edusparkusa.neolms.com/teacher_lesson/show/1924195?lesson_id=8196925&section_id=26751937	Lección 09/Habilidades de arte y motricidad fina/Proyecto Títeres de animales/Page 5/Instruction #3/New text: “Pega y construye títeres de animales.” https://edusparkusa.neolms.com/teacher_lesson/show/2410712?lesson_id=10656364&section_id=36788609
Publisher’s rationale for the change		
Publisher spelling error and correction.		
Publisher’s description of the change		
Instruction #3/Add punctuation/Current text: “Pega y construye títeres de animales”/New text: “Pega y construye títeres de animales.”		

Insert a screenshot of your **currently** adopted content. (Click on the blue plus sign at the bottom right corner to add another content change.)

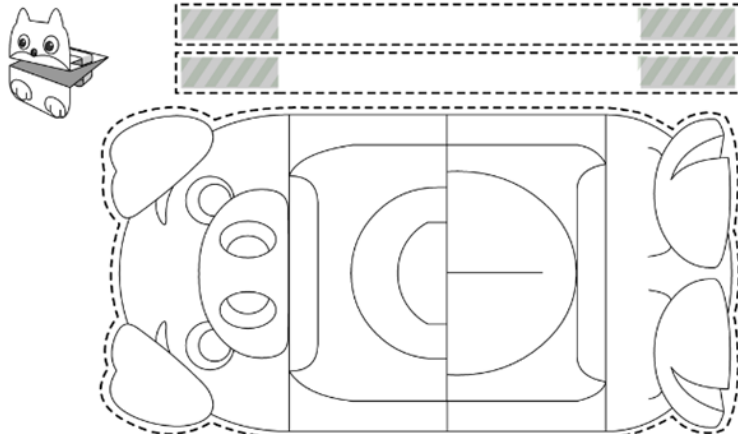

Pedir al niño nombrar y describir cada animal. Ayudar al niño a armar los títeres y jugar a personificar cada animal.

5

EDUSPARK
Kiddos
Lección 9
Títeres de animales
Copyright © 2021 EDUSPARK. All rights reserved

Insert a screenshot of your proposed **new** content.

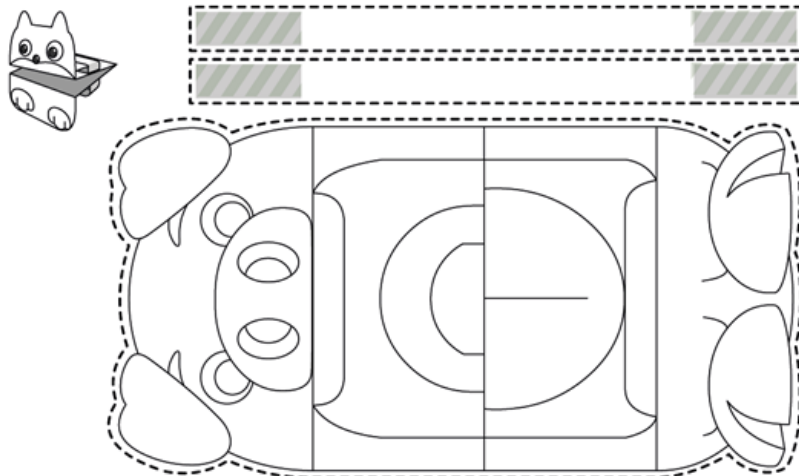

Pedir al niño nombrar y describir cada animal. Ayudar al niño a armar los títeres y jugar a personificar cada animal.

5

Online page

Lección 9 - Ciencias
Títeres de animales



Copyright © 2021 EDUSPARK. All rights reserved

<p>SE Brea kout Citat ion Typ e</p>	<p>Description of the specific location and hyperlink to the exact location of adopted content</p>	<p>Description of the specific location and hyperlink to the exact location of the proposed new content</p>
---	--	---

Request to Update Content Reviewed and Accepted by the State Review Panel (SRP)

Narrativ e: (l) (C) (4) (c)	Lección 09/Habilidades de arte y motricidad fina/Proyecto Títeres de animales/Page 5/Instruction #3/Add punctuation/Current text: “Pega y construye títeres de animales”/New text: “Pega y construye títeres de animales.” https://edusparkusa.neolms.com/teacher_lesson/show/1924195?lesson_id=8196925&section_id=26751937	Lección 09/Habilidades de arte y motricidad fina/Proyecto Títeres de animales/Page 5/Instruction #3/New text: “Pega y construye títeres de animales.” https://edusparkusa.neolms.com/teacher_lesson/show/2410712?lesson_id=10656364&section_id=36788609
Publisher’s rationale for the change		
Publisher spelling error and correction.		
Publisher’s description of the change		
Instruction #3/Add punctuation/Current text: “Pega y construye títeres de animales”/New text: “Pega y construye títeres de animales.”		

Insert a screenshot of your **currently** adopted content. (Click on the blue plus sign at the bottom right corner to add another content change.)

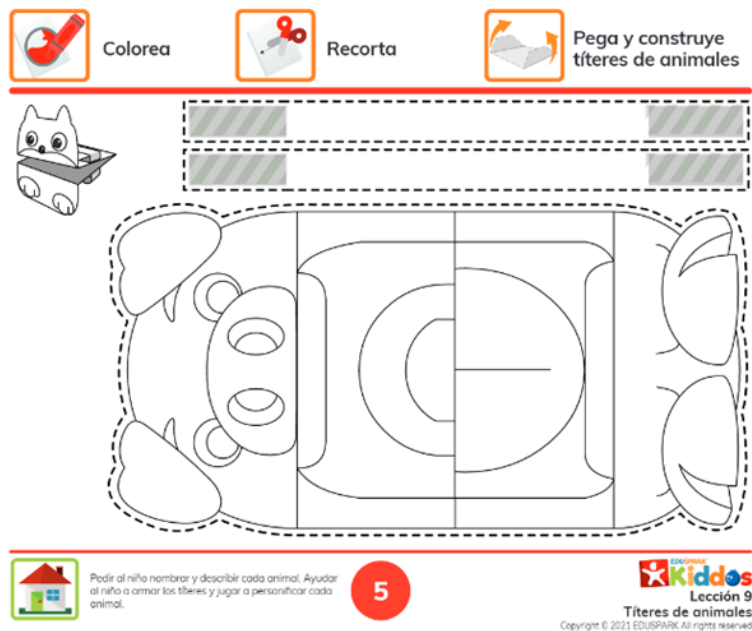

Insert a screenshot of your proposed **new** content.

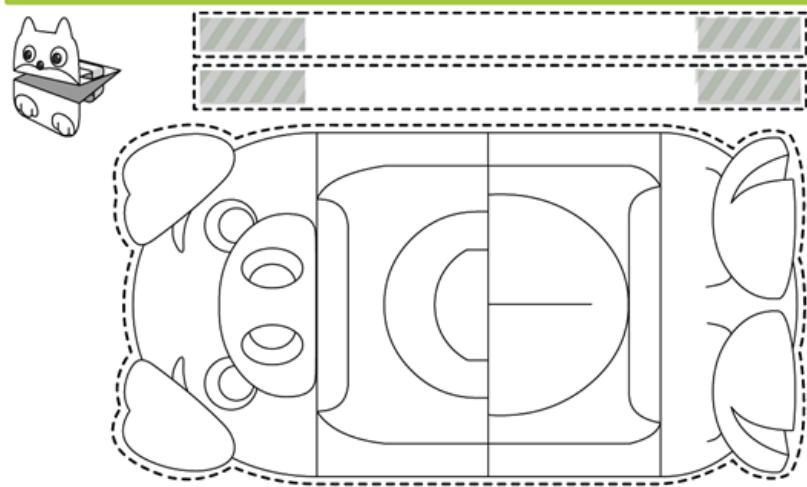

Pedir al niño nombrar y describir cada animal. Ayudar al niño a armar los títeres y jugar a personificar cada animal.
 5
Lección 9 - Ciencias
Títeres de animales

SE Brea kout Citat ion Typ e	Description of the specific location and hyperlink to the exact location of adopted content	Description of the specific location and hyperlink to the exact location of the proposed new content
Acti vity: (I) (C) (4) (c)	Lección 09/Habilidades de arte y motricidad fina/Proyecto Títeres de animales/Page 5/Instruction #3/Add punctuation/Current text: “Pega y construye títeres de animales”/New text: “Pega y construye títeres de animales.” https://edusparkusa.neolms.com/teacher_lesson/show/1924195?lesson_id=8196925&section_id=26751937	Lección 09/Habilidades de arte y motricidad fina/Proyecto Títeres de animales/Page 5/Instruction #3/New text: “Pega y construye títeres de animales.” https://edusparkusa.neolms.com/teacher_lesson/show/2410712?lesson_id=10656364&section_id=36788609
Publisher’s rationale for the change		
Publisher spelling error and correction.		
Publisher’s description of the change		
Instruction #3/Add punctuation/Current text: “Pega y construye títeres de animales”/New text: “Pega y construye títeres de animales.”		

Insert a screenshot of your **currently** adopted content. (Click on the blue plus sign at the bottom right corner to add another content change.)

Colorea Recorta Pega y construye títeres de animales

5

Lección 9
Titeres de animales
Copyright © 2021 EDUSPARK. All rights reserved

Insert a screenshot of your proposed **new** content.

Colorea Recorta Pega y construye títeres de animales.

5

Lección 9 - Ciencias
Titeres de animales
Copyright © 2021 EDUSPARK. All rights reserved

<p>SE Brea kout Citat ion Typ e</p>	<p>Description of the specific location and hyperlink to the exact location of adopted content</p>	<p>Description of the specific location and hyperlink to the exact location of the proposed new content</p>
---	--	---

Request to Update Content Reviewed and Accepted by the State Review Panel (SRP)

<p>Narrative: (I) (C) (4) (d)</p>	<p>Lección 09/Habilidades de arte y motricidad fina/Proyecto Títeres de animales/Page 5/Instruction #3/Add punctuation/Current text: “Pega y construye títeres de animales”/New text: “Pega y construye títeres de animales.”</p> <p>https://edusparkusa.neolms.com/teacher_lesson/show/1924195?lesson_id=8196925&section_id=26751937</p>	<p>Lección 09/Habilidades de arte y motricidad fina/Proyecto Títeres de animales/Page 5/Instruction #3/New text: “Pega y construye títeres de animales.”</p> <p>https://edusparkusa.neolms.com/teacher_lesson/show/2410712?lesson_id=10656364&section_id=36788609</p>
<p>Publisher’s rationale for the change</p>		
<p>Publisher spelling error and correction.</p>		
<p>Publisher’s description of the change</p>		
<p>Instruction #3/Add punctuation/Current text: “Pega y construye títeres de animales”/New text: “Pega y construye títeres de animales.”</p>		

Insert a screenshot of your **currently** adopted content. (Click on the blue plus sign at the bottom right corner to add another content change.)

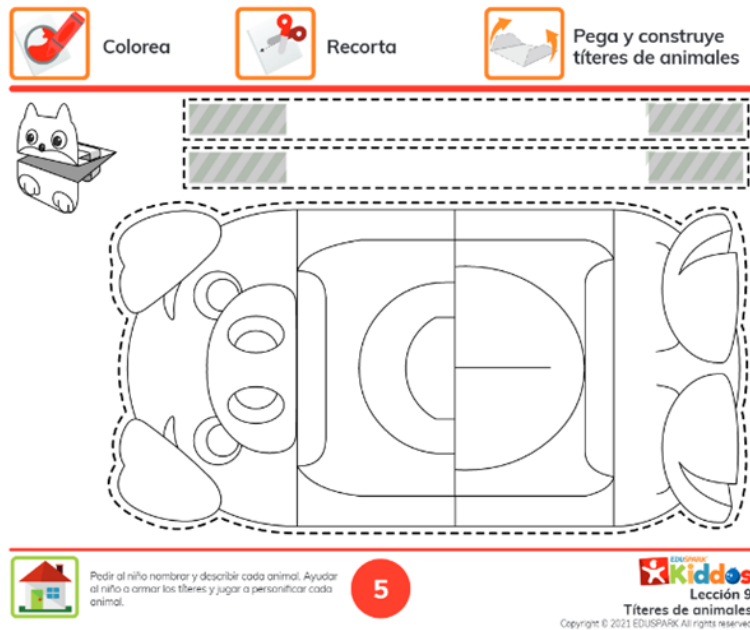

Insert a screenshot of your proposed **new** content.

Colorea Recorta Pega y construye títeres de animales.

Pedir al niño nombrar y describir cada animal. Ayudar al niño a armar los títeres y jugar a personificar cada animal.

5 Online page



Lección 9 - Ciencias Títeres de animales

EDUSPARK Kiddyos



Copyright © 2021 EDUSPARK. All rights reserved

SE Breakout Citation Type	Description of the specific location and hyperlink to the exact location of adopted content	Description of the specific location and hyperlink to the exact location of the proposed new content
Acti vity: (I) (C) (4) (d)	Lección 09/Habilidades de arte y motricidad fina/Proyecto Títeres de animales/Page 5/Instruction #3/Add punctuation/Current text: “Pega y construye títeres de animales”/New text: “Pega y construye títeres de animales.” https://edusparkusa.neolms.com/teacher_lesson/show/1924195?lesson_id=8196925&section_id=26751937	Lección 09/Habilidades de arte y motricidad fina/Proyecto Títeres de animales/Page 5/Instruction #3/New text: “Pega y construye títeres de animales.” https://edusparkusa.neolms.com/teacher_lesson/show/2410712?lesson_id=10656364&section_id=36788609
Publisher’s rationale for the change		
Publisher spelling error and correction.		
Publisher’s description of the change		
Instruction #3/Add punctuation/Current text: “Pega y construye títeres de animales”/New text: “Pega y construye títeres de animales.”		

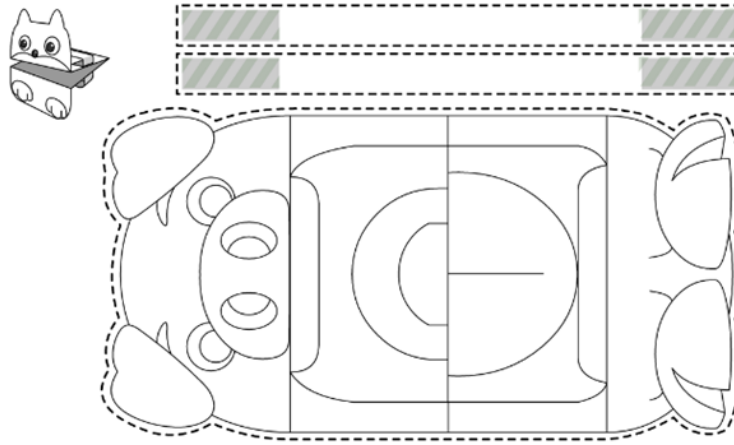

Insert a screenshot of your **currently** adopted content. (Click on the blue plus sign at the bottom right corner to add another content change.)

 **Colorea**
 **Recorta**
 **Pega y construye títeres de animales**





 Pedir al niño nombrar y describir cada animal. Ayudar al niño a armar los títeres y jugar a personificar cada animal.
 5
 **Lección 9**
Títeres de animales
Copyright © 2021 EDUSPARK. All rights reserved

Insert a screenshot of your proposed **new** content.

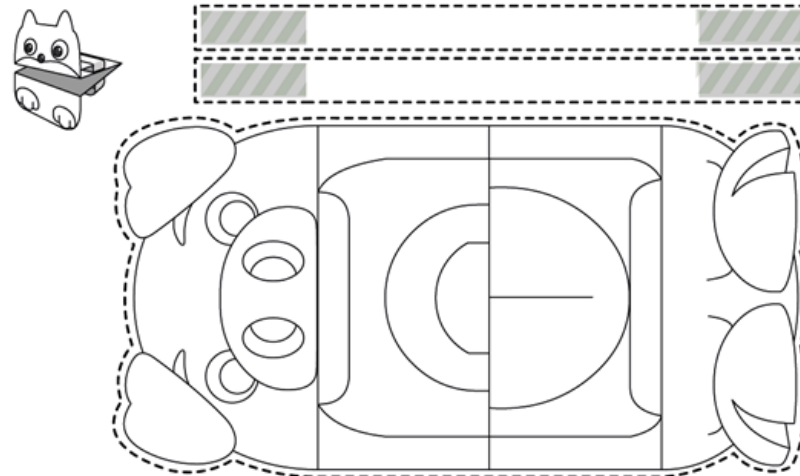
 **Colorea**
 **Recorta**
 **Pega y construye títeres de animales.**



 Pedir al niño nombrar y describir cada animal. Ayudar al niño a armar los títeres y jugar a personificar cada animal.
 5
 **Lección 9 - Ciencias**
Títeres de animales
Copyright © 2021 EDUSPARK. All rights reserved

Online page

<p>SE Brea kout Citat ion Typ e</p>	<p>Description of the specific location and hyperlink to the exact location of adopted content</p>	<p>Description of the specific location and hyperlink to the exact location of the proposed new content</p>
--	---	--

Request to Update Content Reviewed and Accepted by the State Review Panel (SRP)

<p>Activity: (VI) (C) (3) (a)</p>	<p>Lección 15/Cambios en la tierra y en el cielo/Actividad: Los cambios diarios del clima/Page 3/Note below/Current text: “Ayudar al niño a armar las figuras. Pedir al niño colocar en su dedo las figuras que representen el clima del día. Pedir al niño describe las figuras colocadas en sus dedos”./New text: Ayudar al niño a armar las figuras. Pedir al niño colocar en su dedo las figuras que representen el clima del día. Pedir al niño describir las figuras colocadas en sus dedos”. Change word “describe” to “describir”.</p> <p>https://edusparkusa.neolms.com/teacher_lesson/show/1924201?lesson_id=8196966&section_id=26752959</p>	<p>Lección 15/Cambios en la tierra y en el cielo/Actividad: Los cambios diarios del clima/Page 3/Note below:</p> <p>New text: Ayudar al niño a armar las figuras. Pedir al niño colocar en su dedo las figuras que representen el clima del día. Pedir al niño describir las figuras colocadas en sus dedos”.</p> <p>https://edusparkusa.neolms.com/teacher_lesson/show/2410746?lesson_id=10656531</p>
---	---	--

Publisher’s rationale for the change

Publisher Grammar error and correction.

Publisher’s description of the change

Current text: “Ayudar al niño a armar las figuras. Pedir al niño colocar en su dedo las figuras que representen el clima del día. Pedir al niño describe las figuras colocadas en sus dedos” . /New text: Ayudar al niño a armar las figuras. Pedir al niño colocar en su dedo las figuras que representen el clima del día. Pedir al niño describir las figuras colocadas en sus dedos”. Change word “describe” to “describir”.

Insert a screenshot of your **currently** adopted content. (Click on the blue plus sign at the bottom right corner to add another content change.)



Recorta



Pega y arma las figuras para los dedos.

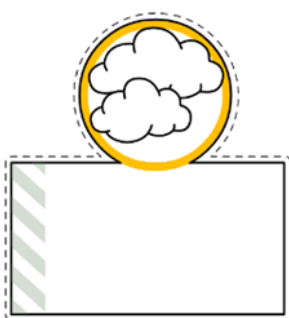

Ayudar al niño a armar las figuras. Pedir al niño colocar en su dedo las figuras que representen el clima del día. Pedir al niño describir las figuras colocadas en sus dedos.



Los cambios diarios del clima
Copyright © 2023 EDUSPARK. All rights reserved

Insert a screenshot of your proposed **new** content.



Recorta



Pega y arma las figuras para los dedos.

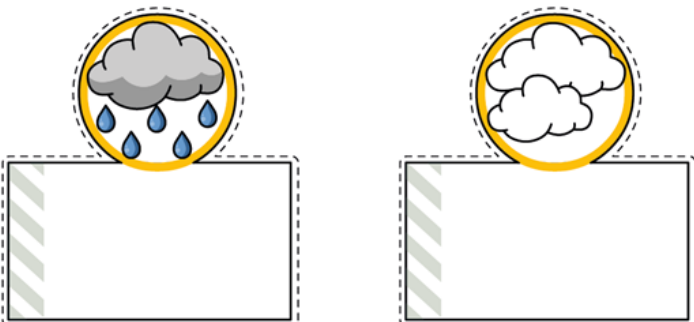

Ayudar al niño a armar las figuras. Pedir al niño colocar en su dedo las figuras que representen el clima del día. Pedir al niño describir las figuras colocadas en sus dedos.

3

Online page

Lección 15 - Ciencias
Los cambios diarios del clima



Copyright © 2021 EDUSPARK All rights reserved

SE Bre kout Citat ion Typ e	Description of the specific location and hyperlink to the exact location of adopted content	Description of the specific location and hyperlink to the exact location of the proposed new content
Acti vity: (VI) (C) (3) (b)	<p>Lección 15/Cambios en la tierra y en el cielo/Actividad: Los cambios diarios del clima/Page 3/Note below/Current text: “Ayudar al niño a armar las figuras. Pedir al niño colocar en su dedo las figuras que representen el clima del día. Pedir al niño describe las figuras colocadas en sus dedos”./New text: Ayudar al niño a armar las figuras. Pedir al niño colocar en su dedo las figuras que representen el clima del día. Pedir al niño describir las figuras colocadas en sus dedos”. Change word “describe” to “describir”.</p> <p>https://edusparkusa.neolms.com/teacher_lesson/show/1924201?lesson_id=8196966&section_id=26752959</p>	<p>Lección 15/Cambios en la tierra y en el cielo/Actividad: Los cambios diarios del clima/Page 3/</p> <p>Note below: New text: Ayudar al niño a armar las figuras. Pedir al niño colocar en su dedo las figuras que representen el clima del día. Pedir al niño describir las figuras colocadas en sus dedos”.</p> <p>https://edusparkusa.neolms.com/teacher_lesson/show/2410746?lesson_id=10656531</p>
Publisher’s rationale for the change		
Publisher Grammar error and correction.		
Publisher’s description of the change		
Current text: “Ayudar al niño a armar las figuras. Pedir al niño colocar en su dedo las figuras que representen el clima del día. Pedir al niño describe las figuras colocadas en sus dedos” . /New text: Ayudar al niño a armar las		

Request to Update Content Reviewed and Accepted by the State Review Panel (SRP)

figuras. Pedir al niño colocar en su dedo las figuras que representen el clima del día. Pedir al niño describir las figuras colocadas en sus dedos”. Change word “describe” to “describir”.

Insert a screenshot of your **currently** adopted content. (Click on the blue plus sign at the bottom right corner to add another content change.)

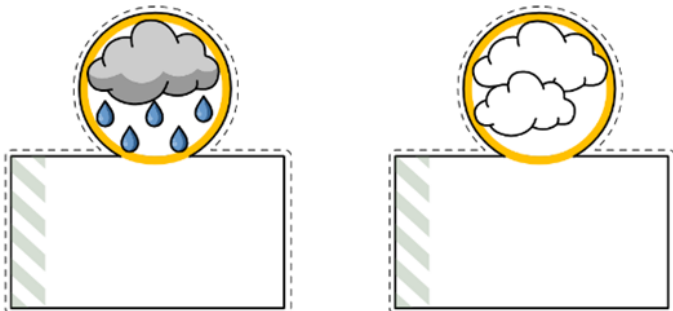

Insert a screenshot of your proposed **new** content.

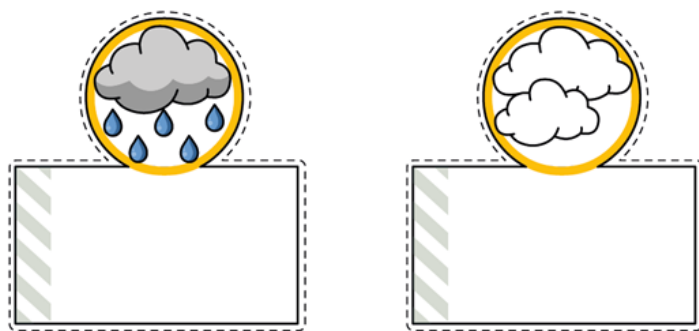

SE Brea kout	Description of the specific location and hyperlink to the exact location of adopted content	Description of the specific location and hyperlink to the exact location of the proposed new content
-----------------------------	--	---

Request to Update Content Reviewed and Accepted by the State Review Panel (SRP)

Citation Type		
Narrative: (VI) (C) (3) (c)	<p>Lección 15/Cambios en la tierra y en el cielo/Actividad: Los cambios diarios del clima/Page 3/Note below/Current text: “Ayudar al niño a armar las figuras. Pedir al niño colocar en su dedo las figuras que representen el clima del día. Pedir al niño describir las figuras colocadas en sus dedos”./New text: Ayudar al niño a armar las figuras. Pedir al niño colocar en su dedo las figuras que representen el clima del día. Pedir al niño describir las figuras colocadas en sus dedos”. Change word “describe” to “describir”.</p> <p>https://edusparkusa.neolms.com/teacher_lesson/show/1924201?lesson_id=8196966&section_id=26752959</p>	<p>Lección 15/Cambios en la tierra y en el cielo/Actividad: Los cambios diarios del clima/Page 3/Note below: New text: Ayudar al niño a armar las figuras. Pedir al niño colocar en su dedo las figuras que representen el clima del día. Pedir al niño describir las figuras colocadas en sus dedos”.</p> <p>https://edusparkusa.neolms.com/teacher_lesson/show/2410746?lesson_id=10656531</p>
<p>Publisher’s rationale for the change</p>		
<p>Publisher Grammar error and correction.</p>		
<p>Publisher’s description of the change</p>		
<p>Current text: “Ayudar al niño a armar las figuras. Pedir al niño colocar en su dedo las figuras que representen el clima del día. Pedir al niño describe las figuras colocadas en sus dedos” . /New text: Ayudar al niño a armar las figuras. Pedir al niño colocar en su dedo las figuras que representen el clima del día. Pedir al niño describir las figuras colocadas en sus dedos”. Change word “describe” to “describir”.</p>		

Insert a screenshot of your **currently** adopted content. (Click on the blue plus sign at the bottom right corner to add another content change.)



Recorta



Pega y arma las figuras para los dedos.

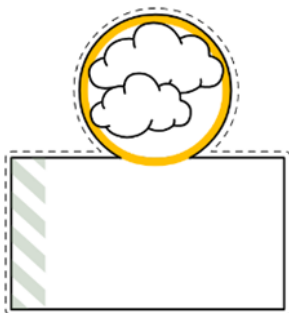

Ayudar al niño a armar las figuras. Pedir al niño colocar en su dedo las figuras que representen el clima del día. Pedir al niño describir las figuras colocadas en sus dedos.

3

Eduspark
Kiddos
Lección 13
Los cambios diarios del clima
Copyright © 2023 EDUSPARK. All rights reserved

Insert a screenshot of your proposed **new** content.



Recorta



Pega y arma las figuras para los dedos.

183

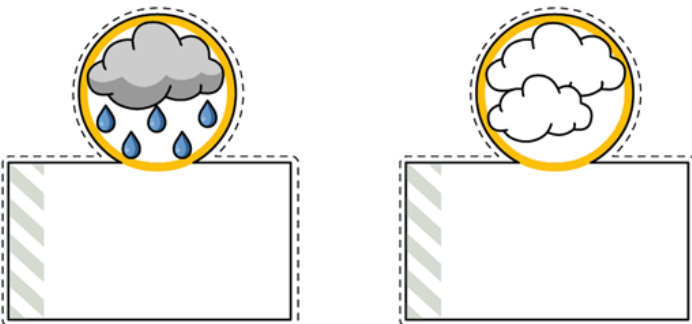

Ayudar al niño a armar las figuras. Pedir al niño colocar en su dedo las figuras que representen el clima del día. Pedir al niño describir las figuras colocadas en sus dedos.



Online page

Lección 15 - Ciencias
Los cambios diarios del clima



Copyright © 2021 EDUSPARK All rights reserved

SE Bre kout Cita tion Typ e	Description of the specific location and hyperlink to the exact location of adopted content	Description of the specific location and hyperlink to the exact location of the proposed new content
Acti vity: (VI) (C) (3) (c)	<p>Lección 15/Cambios en la tierra y en el cielo/Actividad: Los cambios diarios del clima/Page 3/Note below/Current text: “Ayudar al niño a armar las figuras. Pedir al niño colocar en su dedo las figuras que representen el clima del día. Pedir al niño describe las figuras colocadas en sus dedos”./New text: Ayudar al niño a armar las figuras. Pedir al niño colocar en su dedo las figuras que representen el clima del día. Pedir al niño describir las figuras colocadas en sus dedos”. Change word “describe” to “describir”.</p> <p>https://edusparkusa.neolms.com/teacher_lesson/show/1924201?lesson_id=8196966&section_id=26752959</p>	<p>Lección 15/Cambios en la tierra y en el cielo/Actividad: Los cambios diarios del clima/Page 3/Note below: New text: Ayudar al niño a armar las figuras. Pedir al niño colocar en su dedo las figuras que representen el clima del día. Pedir al niño describir las figuras colocadas en sus dedos”.</p> <p>https://edusparkusa.neolms.com/teacher_lesson/show/2410746?lesson_id=10656531</p>
Publisher’s rationale for the change		
Publisher Grammar error and correction.		
Publisher’s description of the change		

Request to Update Content Reviewed and Accepted by the State Review Panel (SRP)

Current text: “Ayudar al niño a armar las figuras. Pedir al niño colocar en su dedo las figuras que representen el clima del día. Pedir al niño describe las figuras colocadas en sus dedos”. /New text: Ayudar al niño a armar las figuras. Pedir al niño colocar en su dedo las figuras que representen el clima del día. Pedir al niño describir las figuras colocadas en sus dedos”. Change word “describe” to “describir”.

Insert a screenshot of your **currently** adopted content. (Click on the blue plus sign at the bottom right corner to add another content change.)



Recorta



Pega y arma las figuras para los dedos.

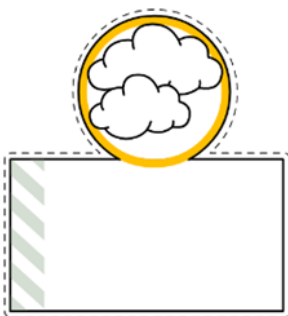

Ayudar al niño a armar las figuras. Pedir al niño colocar en su dedo las figuras que representen el clima del día. Pedir al niño describe las figuras colocadas en sus dedos.

3



Lección 13
Los cambios diarios del clima
Copyright © 2021 EDUSPARK All rights reserved

Insert a screenshot of your proposed **new** content.



Recorta



Pega y arma las figuras para los dedos.

183

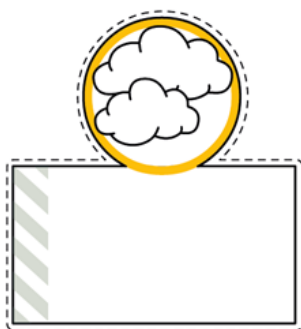
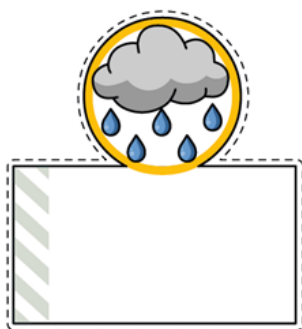

Ayudar al niño a armar las figuras. Pedir al niño colocar en su dedo las figuras que representen el clima del día. Pedir al niño describir las figuras colocadas en sus dedos.

3

Online page

Lección 15 - Ciencias
Los cambios diarios del clima



Copyright © 2021 EDUSPARK All rights reserved

SE Brea kout	Description of the specific location and hyperlink to the exact location of adopted content	Description of the specific location and hyperlink to the exact location of the proposed new content
--------------------	---	--

Request to Update Content Reviewed and Accepted by the State Review Panel (SRP)

Citation Type		
Narrative: (VI) (C) (3) (d)	<p>Lección 15/Cambios en la tierra y en el cielo/Actividad: Los cambios diarios del clima/Page 3/Note below/Current text: “Ayudar al niño a armar las figuras. Pedir al niño colocar en su dedo las figuras que representen el clima del día. Pedir al niño describir las figuras colocadas en sus dedos”./New text: Ayudar al niño a armar las figuras. Pedir al niño colocar en su dedo las figuras que representen el clima del día. Pedir al niño describir las figuras colocadas en sus dedos”. Change word “describe” to “describir”.</p> <p>https://edusparkusa.neolms.com/teacher_lesson/show/1924201?lesson_id=8196966&section_id=26752959</p>	<p>Lección 15/Cambios en la tierra y en el cielo/Actividad: Los cambios diarios del clima/Page 3/Note below: New text: Ayudar al niño a armar las figuras. Pedir al niño colocar en su dedo las figuras que representen el clima del día. Pedir al niño describir las figuras colocadas en sus dedos”.</p> <p>https://edusparkusa.neolms.com/teacher_lesson/show/2410746?lesson_id=10656531</p>
<p>Publisher’s rationale for the change</p>		
<p>Publisher Grammar error and correction.</p>		
<p>Publisher’s description of the change</p>		
<p>Current text: “Ayudar al niño a armar las figuras. Pedir al niño colocar en su dedo las figuras que representen el clima del día. Pedir al niño describe las figuras colocadas en sus dedos” . /New text: Ayudar al niño a armar las figuras. Pedir al niño colocar en su dedo las figuras que representen el clima del día. Pedir al niño describir las figuras colocadas en sus dedos”. Change word “describe” to “describir”.</p>		

Insert a screenshot of your **currently** adopted content. (Click on the blue plus sign at the bottom right corner to add another content change.)



Recorta



Pega y arma las figuras para los dedos.

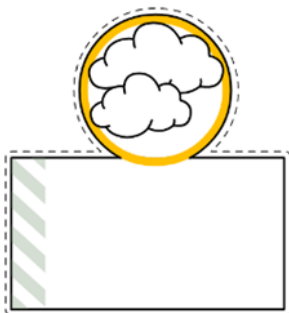
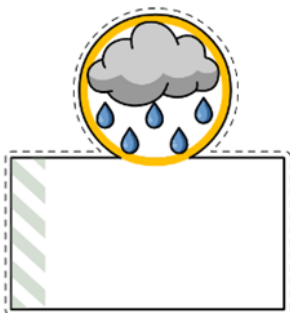

Ayudar al niño a armar las figuras. Pedir al niño colocar en su dedo las figuras que representen el clima del día. Pedir al niño describir las figuras colocadas en sus dedos.

3



Lección 13
Los cambios diarios del clima
Copyright © 2023 EDUSPARK. All rights reserved

Insert a screenshot of your proposed **new** content.



Recorta



Pega y arma las figuras para los dedos.

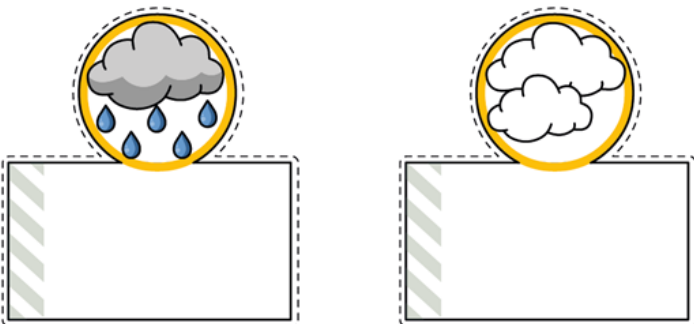

Ayudar al niño a armar las figuras. Pedir al niño colocar en su dedo las figuras que representen el clima del día. Pedir al niño describir las figuras colocadas en sus dedos.



Online page

Lección 15 - Ciencias
Los cambios diarios del clima



Copyright © 2021 EDUSPARK All rights reserved

SE Break out Citation Type	Description of the specific location and hyperlink to the exact location of adopted content	Description of the specific location and hyperlink to the exact location of the proposed new content
Activity: (VI) (C) (3) (d)	<p>Lección 15/Cambios en la tierra y en el cielo/Actividad: Los cambios diarios del clima/Page 3/Note below/Current text: “Ayudar al niño a armar las figuras. Pedir al niño colocar en su dedo las figuras que representen el clima del día. Pedir al niño describe las figuras colocadas en sus dedos”./New text: Ayudar al niño a armar las figuras. Pedir al niño colocar en su dedo las figuras que representen el clima del día. Pedir al niño describir las figuras colocadas en sus dedos”. Change word “describe” to “describir”.</p> <p>https://edusparkusa.neolms.com/teacher_lesson/show/1924201?lesson_id=8196966&section_id=26752959</p>	<p>Lección 15/Cambios en la tierra y en el cielo/Actividad: Los cambios diarios del clima/Page 3/Note below: New text: Ayudar al niño a armar las figuras. Pedir al niño colocar en su dedo las figuras que representen el clima del día. Pedir al niño describir las figuras colocadas en sus dedos”.</p> <p>https://edusparkusa.neolms.com/teacher_lesson/show/2410746?lesson_id=10656531</p>
Publisher’s rationale for the change		
Publisher Grammar error and correction.		
Publisher’s description of the change		

Request to Update Content Reviewed and Accepted by the State Review Panel (SRP)

Current text: “Ayudar al niño a armar las figuras. Pedir al niño colocar en su dedo las figuras que representen el clima del día. Pedir al niño describe las figuras colocadas en sus dedos”. /New text: Ayudar al niño a armar las figuras. Pedir al niño colocar en su dedo las figuras que representen el clima del día. Pedir al niño describir las figuras colocadas en sus dedos”. Change word “describe” to “describir”.

Insert a screenshot of your **currently** adopted content. (Click on the blue plus sign at the bottom right corner to add another content change.)



Recorta



Pega y arma las figuras para los dedos.

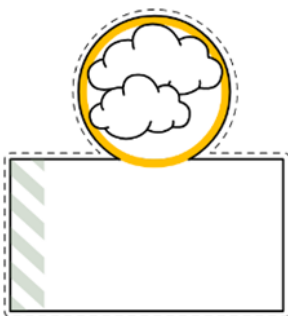

Ayudar al niño a armar las figuras. Pedir al niño colocar en su dedo las figuras que representen el clima del día. Pedir al niño describe las figuras colocadas en sus dedos.

3



Lección 13
Los cambios diarios del clima
Copyright © 2021 EDUSPARK All rights reserved

Insert a screenshot of your proposed **new** content.



Recorta



Pega y arma las figuras para los dedos.

183

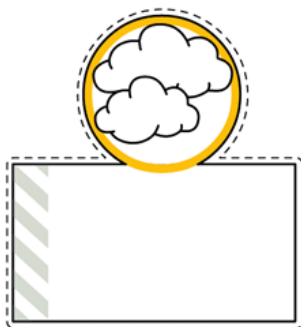
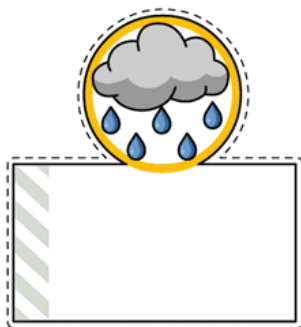

Ayudar al niño a armar las figuras. Pedir al niño colocar en su dedo las figuras que representen el clima del día. Pedir al niño describir las figuras colocadas en sus dedos.

3

Online page

Lección 15 - Ciencias
Los cambios diarios del clima



Copyright © 2021 EDUSPARK All rights reserved

SE Brea kout	Description of the specific location and hyperlink to the exact location of adopted content	Description of the specific location and hyperlink to the exact location of the proposed new content
--------------------	---	--

Request to Update Content Reviewed and Accepted by the State Review Panel (SRP)

Citation Type		
Activity: (VI) (C) (3) (a)	<p>Lección 15/Cambios en la tierra y en el cielo/Actividad: Los cambios diarios del clima/Page 4/Note below/Current text: “Ayudar al niño a construir un cuadro simple para registrar y comparar los cambios diarios del clima durante un mes. Pedir al niño observar y describir los cambios en la tierra y el cielo que explican el clima de cada día”./New text: Ayudar al niño a armar las figuras. Pedir al niño colocar en su dedo las figuras que representen el clima del día. Pedir al niño describir las figuras colocadas en sus dedos”.</p> <p>https://edusparkusa.neolms.com/teacher_lesson/show/1924201?lesson_id=8196966&section_id=26752959</p>	<p>Lección 15/Cambios en la tierra y en el cielo/Actividad: Los cambios diarios del clima/Page 4/Note below/New text: Ayudar al niño a armar las figuras. Pedir al niño colocar en su dedo las figuras que representen el clima del día. Pedir al niño describir las figuras colocadas en sus dedos”.</p> <p>https://edusparkusa.neolms.com/teacher_lesson/show/2410746?lesson_id=10656531</p>

Publisher’s rationale for the change

EDITORIAL Change for better guidance for teachers. Current note below corresponds to the next page.

Publisher’s description of the change

Note below/Current text: “Ayudar al niño a construir un cuadro simple para registrar y comparar los cambios diarios del clima durante un mes. Pedir al niño observar y describir los cambios en la tierra y el cielo que explican el clima de cada día”./New text: Ayudar al niño a armar las figuras. Pedir al niño colocar en su dedo las figuras que representen el clima del día. Pedir al niño describir las figuras colocadas en sus dedos”.

Insert a screenshot of your **currently** adopted content. (Click on the blue plus sign at the bottom right corner to add another content change.)



Recorta



Pega y arma las figuras para los dedos.

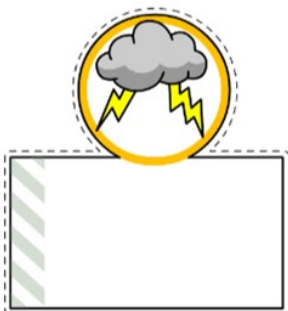
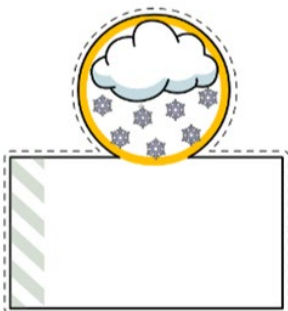

Ayudar al niño a construir un cuadro simple para registrar y comparar los cambios diarios del clima durante un mes. Pedir al niño observar y describir los cambios en la tierra y el cielo que explican el clima de cada día.



Lección 13
Los cambios diarios del clima
Copyright © 2021 EDUSPARK All rights reserved

Insert a screenshot of your proposed **new** content.



Recorta



Pega y arma las figuras para los dedos.

185

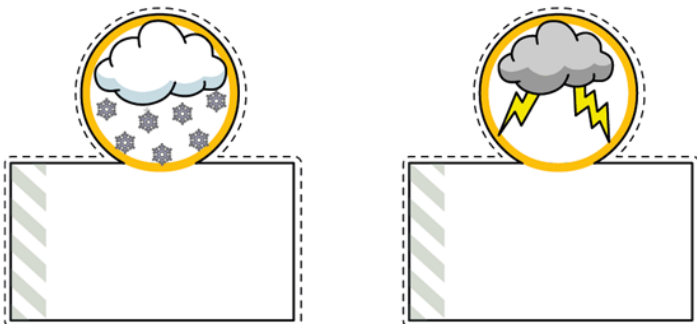

Ayudar al niño a armar las figuras. Pedir al niño colocar en su dedo las figuras que representen el clima del día. Pedir al niño describir las figuras colocadas en sus dedos.

4

Online page

Lección 15 - Ciencias
Los cambios diarios del clima



Copyright © 2021 EDUSPARK All rights reserved

SE Breakout Citation Type	Description of the specific location and hyperlink to the exact location of adopted content	Description of the specific location and hyperlink to the exact location of the proposed new content
Activity: (VI) (C) (3) (b)	<p>Lección 15/Cambios en la tierra y en el cielo/Actividad: Los cambios diarios del clima/Page 4/Note below/Current text: “Ayudar al niño a construir un cuadro simple para registrar y comparar los cambios diarios del clima durante un mes. Pedir al niño observar y describir los cambios en la tierra y el cielo que explican el clima de cada día”./New text: Ayudar al niño a armar las figuras. Pedir al niño colocar en su dedo las figuras que representen el clima del día. Pedir al niño describir las figuras colocadas en sus dedos”.</p> <p>https://edusparkusa.neolms.com/teacher_lesson/show/1924201?lesson_id=8196966&section_id=26752959</p>	<p>Lección 15/Cambios en la tierra y en el cielo/Actividad: Los cambios diarios del clima/Page 4/Note below/New text: Ayudar al niño a armar las figuras. Pedir al niño colocar en su dedo las figuras que representen el clima del día. Pedir al niño describir las figuras colocadas en sus dedos”.</p> <p>https://edusparkusa.neolms.com/teacher_lesson/show/2410746?lesson_id=10656531</p>
Publisher’s rationale for the change		
EDITORIAL Change for better guidance for teachers. Current note below corresponds to the next page.		
Publisher’s description of the change		

Request to Update Content Reviewed and Accepted by the State Review Panel (SRP)

Note below/Current text: “Ayudar al niño a construir un cuadro simple para registrar y comparar los cambios diarios del clima durante un mes. Pedir al niño observar y describir los cambios en la tierra y el cielo que explican el clima de cada día”./New text: Ayudar al niño a armar las figuras. Pedir al niño colocar en su dedo las figuras que representen el clima del día. Pedir al niño describir las figuras colocadas en sus dedos”.

Insert a screenshot of your **currently** adopted content. (Click on the blue plus sign at the bottom right corner to add another content change.)

Recorta

Pega y arma las figuras para los dedos.

Ayudar al niño a construir un cuadro simple para registrar y comparar los cambios diarios del clima durante un mes. Pedir al niño observar y describir los cambios en la tierra y el cielo que explican el clima de cada día.

4

Lección 13
Los cambios diarios del clima
Copyright © 2021 EDUSPARK All rights reserved

Insert a screenshot of your proposed **new** content.

Recorta

Pega y arma las figuras para los dedos.

185

Ayudar al niño a armar las figuras. Pedir al niño colocar en su dedo las figuras que representen el clima de cada día. Pedir al niño describir las figuras colocadas en sus dedos.

4

Lección 15 - Ciencias
Los cambios diarios del clima
Copyright © 2021 EDUSPARK All rights reserved

Online page

SE Brea kout	Description of the specific location and hyperlink to the exact location of adopted content	Description of the specific location and hyperlink to the exact location of the proposed new content
--------------------	---	--

Request to Update Content Reviewed and Accepted by the State Review Panel (SRP)

Citation Type		
Narrative: (VI) (C) (3) (c)	<p>Lección 15/Cambios en la tierra y en el cielo/Actividad: Los cambios diarios del clima/Page 4/Note below/Current text: “Ayudar al niño a construir un cuadro simple para registrar y comparar los cambios diarios del clima durante un mes. Pedir al niño observar y describir los cambios en la tierra y el cielo que explican el clima de cada día”./New text: Ayudar al niño a armar las figuras. Pedir al niño colocar en su dedo las figuras que representen el clima del día. Pedir al niño describir las figuras colocadas en sus dedos”.</p> <p>https://edusparkusa.neolms.com/teacher_lesson/show/1924201?lesson_id=8196966&section_id=26752959</p>	<p>Lección 15/Cambios en la tierra y en el cielo/Actividad: Los cambios diarios del clima/Page 4/Note below/New text: Ayudar al niño a armar las figuras. Pedir al niño colocar en su dedo las figuras que representen el clima del día. Pedir al niño describir las figuras colocadas en sus dedos”.</p> <p>https://edusparkusa.neolms.com/teacher_lesson/show/2410746?lesson_id=10656531</p>

Publisher’s rationale for the change

EDITORIAL Change for better guidance for teachers. Current note below corresponds to the next page.

Publisher’s description of the change

Note below/Current text: “Ayudar al niño a construir un cuadro simple para registrar y comparar los cambios diarios del clima durante un mes. Pedir al niño observar y describir los cambios en la tierra y el cielo que explican el clima de cada día”./New text: Ayudar al niño a armar las figuras. Pedir al niño colocar en su dedo las figuras que representen el clima del día. Pedir al niño describir las figuras colocadas en sus dedos”.

Insert a screenshot of your **currently** adopted content. (Click on the blue plus sign at the bottom right corner to add another content change.)



Recorta



Pega y arma las figuras para los dedos.

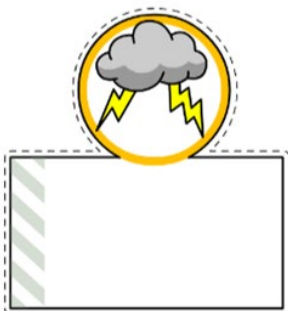
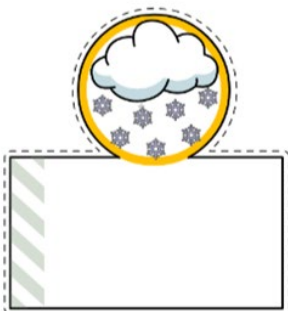

Ayudar al niño a construir un cuadro simple para registrar y comparar los cambios diarios del clima durante un mes. Pedir al niño observar y describir los cambios en la tierra y el cielo que explican el clima de cada día.



Lección 13
Los cambios diarios del clima
Copyright © 2021 EDUSPARK All rights reserved

Insert a screenshot of your proposed **new** content.



Recorta



Pega y arma las figuras para los dedos.

185

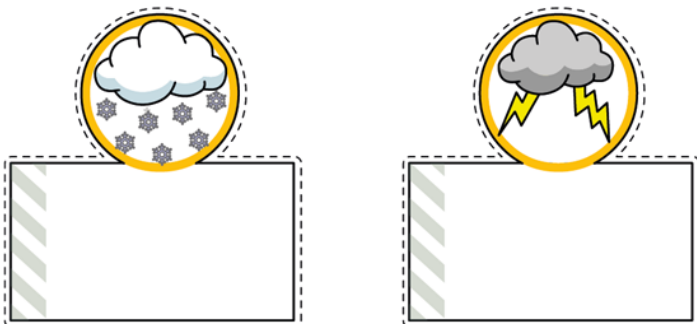

Ayudar al niño a armar las figuras. Pedir al niño colocar en su dedo las figuras que representen el clima del día. Pedir al niño describir las figuras colocadas en sus dedos.

4

Online page

Lección 15 - Ciencias
Los cambios diarios del clima



Copyright © 2021 EDUSPARK All rights reserved

SE Breakout Citation Type	Description of the specific location and hyperlink to the exact location of adopted content	Description of the specific location and hyperlink to the exact location of the proposed new content
Activity: (VI) (C) (3) (c)	Lección 15/Cambios en la tierra y en el cielo/Actividad: Los cambios diarios del clima/Page 4/Note below/Current text: “Ayudar al niño a construir un cuadro simple para registrar y comparar los cambios diarios del clima durante un mes. Pedir al niño observar y describir los cambios en la tierra y el cielo que explican el clima de cada día”./New text: Ayudar al niño a armar las figuras. Pedir al niño colocar en su dedo las figuras que representen el clima del día. Pedir al niño describir las figuras colocadas en sus dedos”. https://edusparkusa.neolms.com/teacher_lesson/show/1924201?lesson_id=8196966&section_id=26752959	Lección 15/Cambios en la tierra y en el cielo/Actividad: Los cambios diarios del clima/Page 4/Note below/New text: Ayudar al niño a armar las figuras. Pedir al niño colocar en su dedo las figuras que representen el clima del día. Pedir al niño describir las figuras colocadas en sus dedos”. https://edusparkusa.neolms.com/teacher_lesson/show/2410746?lesson_id=10656531
Publisher’s rationale for the change		
EDITORIAL Change for better guidance for teachers. Current note below corresponds to the next page.		
Publisher’s description of the change		

Request to Update Content Reviewed and Accepted by the State Review Panel (SRP)

Note below/Current text: “Ayudar al niño a construir un cuadro simple para registrar y comparar los cambios diarios del clima durante un mes. Pedir al niño observar y describir los cambios en la tierra y el cielo que explican el clima de cada día”./New text: Ayudar al niño a armar las figuras. Pedir al niño colocar en su dedo las figuras que representen el clima del día. Pedir al niño describir las figuras colocadas en sus dedos”.

Insert a screenshot of your **currently** adopted content. (Click on the blue plus sign at the bottom right corner to add another content change.)

Recorta

Pega y arma las figuras para los dedos.

Ayudar al niño a construir un cuadro simple para registrar y comparar los cambios diarios del clima durante un mes. Pedir al niño observar y describir los cambios en la tierra y el cielo que explican el clima de cada día.

4

Lección 13
Los cambios diarios del clima
Copyright © 2021 EDUSPARK All rights reserved

Insert a screenshot of your proposed **new** content.

Recorta

Pega y arma las figuras para los dedos.

185

Ayudar al niño a armar las figuras. Pedir al niño colocar en su dedo las figuras que representen el clima de cada día. Pedir al niño describir las figuras colocadas en sus dedos.

4

Lección 15 - Ciencias
Los cambios diarios del clima
Copyright © 2021 EDUSPARK All rights reserved

SE Brea kout	Description of the specific location and hyperlink to the exact location of adopted content	Description of the specific location and hyperlink to the exact location of the proposed new content
--------------------	---	--

Request to Update Content Reviewed and Accepted by the State Review Panel (SRP)

Citation Type		
Narrative: (VI) (C) (3) (d)	<p>Lección 15/Cambios en la tierra y en el cielo/Actividad: Los cambios diarios del clima/Page 4/Note below/Current text: “Ayudar al niño a construir un cuadro simple para registrar y comparar los cambios diarios del clima durante un mes. Pedir al niño observar y describir los cambios en la tierra y el cielo que explican el clima de cada día”./New text: Ayudar al niño a armar las figuras. Pedir al niño colocar en su dedo las figuras que representen el clima del día. Pedir al niño describir las figuras colocadas en sus dedos”.</p> <p>https://edusparkusa.neolms.com/teacher_lesson/show/1924201?lesson_id=8196966&section_id=26752959</p>	<p>Lección 15/Cambios en la tierra y en el cielo/Actividad: Los cambios diarios del clima/Page 4/Note below/New text: Ayudar al niño a armar las figuras. Pedir al niño colocar en su dedo las figuras que representen el clima del día. Pedir al niño describir las figuras colocadas en sus dedos”.</p> <p>https://edusparkusa.neolms.com/teacher_lesson/show/2410746?lesson_id=10656531</p>

Publisher’s rationale for the change

EDITORIAL Change for better guidance for teachers. Current note below corresponds to the next page.

Publisher’s description of the change

Note below/Current text: “Ayudar al niño a construir un cuadro simple para registrar y comparar los cambios diarios del clima durante un mes. Pedir al niño observar y describir los cambios en la tierra y el cielo que explican el clima de cada día”./New text: Ayudar al niño a armar las figuras. Pedir al niño colocar en su dedo las figuras que representen el clima del día. Pedir al niño describir las figuras colocadas en sus dedos”.

Insert a screenshot of your **currently** adopted content. (Click on the blue plus sign at the bottom right corner to add another content change.)



Recorta



Pega y arma las figuras para los dedos.

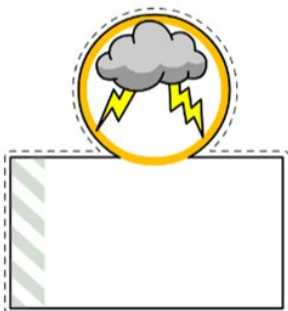
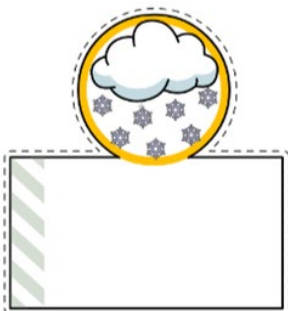

Ayudar al niño a construir un cuadro simple para registrar y comparar los cambios diarios del clima durante un mes. Pedir al niño observar y describir los cambios en la tierra y el cielo que explican el clima de cada día.



Lección 13
Los cambios diarios del clima
Copyright © 2021 EDUSPARK All rights reserved

Insert a screenshot of your proposed **new** content.



Recorta



Pega y arma las figuras para los dedos.

185

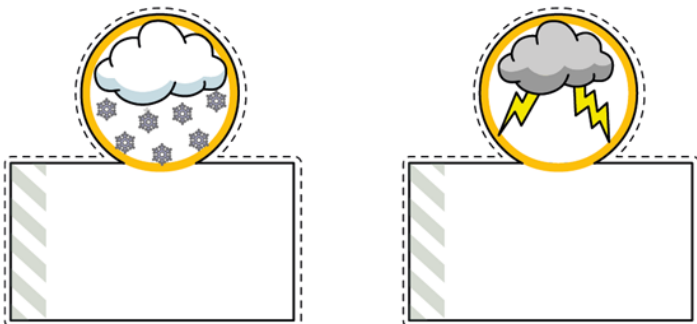

Ayudar al niño a armar las figuras. Pedir al niño colocar en su dedo las figuras que representen el clima del día. Pedir al niño describir las figuras colocadas en sus dedos.

4

Online page

Lección 15 - Ciencias
Los cambios diarios del clima



Copyright © 2021 EDUSPARK All rights reserved

SE Breakout Citation Type	Description of the specific location and hyperlink to the exact location of adopted content	Description of the specific location and hyperlink to the exact location of the proposed new content
Activity: (VI) (C) (3) (d)	<p>Lección 15/Cambios en la tierra y en el cielo/Actividad: Los cambios diarios del clima/Page 4/Note below/Current text: “Ayudar al niño a construir un cuadro simple para registrar y comparar los cambios diarios del clima durante un mes. Pedir al niño observar y describir los cambios en la tierra y el cielo que explican el clima de cada día”./New text: Ayudar al niño a armar las figuras. Pedir al niño colocar en su dedo las figuras que representen el clima del día. Pedir al niño describir las figuras colocadas en sus dedos”.</p> <p>https://edusparkusa.neolms.com/teacher_lesson/show/1924201?lesson_id=8196966&section_id=26752959</p>	<p>Lección 15/Cambios en la tierra y en el cielo/Actividad: Los cambios diarios del clima/Page 4/Note below/New text: Ayudar al niño a armar las figuras. Pedir al niño colocar en su dedo las figuras que representen el clima del día. Pedir al niño describir las figuras colocadas en sus dedos”.</p> <p>https://edusparkusa.neolms.com/teacher_lesson/show/2410746?lesson_id=10656531</p>
Publisher’s rationale for the change		
EDITORIAL Change for better guidance for teachers. Current note below corresponds to the next page.		
Publisher’s description of the change		

Request to Update Content Reviewed and Accepted by the State Review Panel (SRP)

Note below/Current text: “Ayudar al niño a construir un cuadro simple para registrar y comparar los cambios diarios del clima durante un mes. Pedir al niño observar y describir los cambios en la tierra y el cielo que explican el clima de cada día”./New text: Ayudar al niño a armar las figuras. Pedir al niño colocar en su dedo las figuras que representen el clima del día. Pedir al niño describir las figuras colocadas en sus dedos”.

Insert a screenshot of your **currently** adopted content. (Click on the blue plus sign at the bottom right corner to add another content change.)



Recorta



Pega y arma las figuras para los dedos.

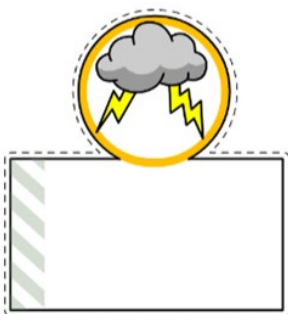
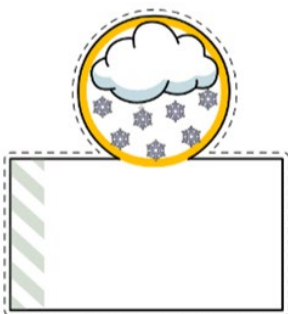

Ayudar al niño a construir un cuadro simple para registrar y comparar los cambios diarios del clima durante un mes. Pedir al niño observar y describir los cambios en la tierra y el cielo que explican el clima de cada día.

4



Lección 13
Los cambios diarios del clima
Copyright © 2021 EDUSPARK All rights reserved

Insert a screenshot of your proposed **new** content.



Recorta



Pega y arma las figuras para los dedos.

185

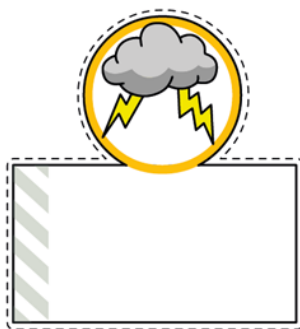
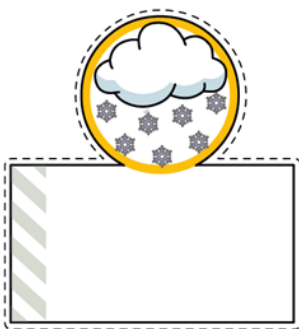

Ayudar al niño a armar las figuras. Pedir al niño colocar en su dedo las figuras que representen el clima del día. Pedir al niño describir las figuras colocadas en sus dedos.

4
Online page

Lección 15 - Ciencias
Los cambios diarios del clima



Copyright © 2021 EDUSPARK All rights reserved

Request to Update Content Reviewed and Accepted by the State Review Panel (SRP)

Signature:	Laura Machuca
Date Submitted:	2/8/2020