

GRADE 4
Reading

Spanish Version

Administered May 2019

RELEASED

LECTURA

Lee esta lectura y escoge la mejor respuesta para cada pregunta.
Después marca la respuesta en tu documento de respuestas.

El poema de Victoria

Personajes:

VICTORIA (Niña de 10 años de edad)

PEDRO (Hermano mayor)

SR. LÓPEZ (Papá)

SRA. LÓPEZ (Mamá)

DIANA (Amiga)

PRIMER ACTO

- 1 *[Se abre el telón. Victoria y Pedro hablan en la sala de su casa].*
- 2 **PEDRO:** Tranquila, Victoria. Ya se te ocurrirá algo. Siempre tienes ideas magníficas.
- 3 **VICTORIA:** Es que tengo la mente en blanco y el poema es para el lunes. Sabía que pasaría todo el fin de semana tratando de escribir este poema.
- 4 **PEDRO:** Escribe algo sobre la primavera. *[Como si estuviera recitando].* "Mi prima Vera es la mejor enfermera, aunque a veces, ni su mamá se lo crea".
- 5 **VICTORIA:** *[Molesta].* ¡Déjate de bromas! Deberías ayudarme de verdad. Por un momento pensé que estabas hablando en serio.
- 6 **PEDRO:** Claro que estoy hablando en serio, pero necesitas relajarte. Tu poema podría ser acerca de las estaciones del año. *[Se limpia la garganta y empieza a recitar].* "Las estaciones son como las tortillas, a veces calientes, a veces frías".
- 7 **VICTORIA:** Déjame en paz. Gracias por tu "ayuda". *[Sale aprisa del escenario].*
- 8 **PEDRO:** No te vayas, quiero ayudarte, de verdad...
- 9 *[Pedro sale detrás de Victoria. Se cierra el telón].*

SEGUNDO ACTO

- 10 *[Se abre el telón. Victoria llega al jardín donde sus papás están trabajando].*
- 11 **SR. LÓPEZ:** ¿Qué te pasa, hija? ¿Por qué tienes esa cara?

- 12 **VICTORIA:** Necesito escribir un poema con un mínimo de cinco estrofas y aún ni siquiera sé de qué escribir.
- 13 **SR. LÓPEZ:** Hija, creo que saliste a mí. Lo siento de verdad, pero mi talento es muy pobre para la poesía.
- 14 **VICTORIA:** [*Desesperada*]. Se me acaba el tiempo, papá.
- 15 **SR. LÓPEZ:** Ya sabes que si fuera algo de matemáticas, te ayudaría encantado de la vida.
- 16 **VICTORIA:** Sí, lo sé. Y para colmo, tuve que escuchar los chistes de Pedro. Como si no fuera suficiente con tener que escribir el poema.
- 17 **SR. LÓPEZ:** Me imagino. Tu hermano es muy juguetón.
- 18 **SRA. LÓPEZ:** [*Barriendo unas hojas secas*]. No le hagas caso, hija. Pedro puede ser un poco inoportuno con sus comentarios. Nunca sabe cuándo quedarse callado, pero seguramente quería ayudarte.
- 19 **VICTORIA:** Yo no estoy tan segura, mamá. [*Cruzando los brazos*]. Lo conozco muy bien.
- 20 **SRA. LÓPEZ:** Ya verás que más tarde se te ocurre algo y el poema aparece como por arte de magia.
- 21 **VICTORIA:** Sí, eso es lo que necesito. Un mago que me ponga en las manos el poema que me pidieron.
- 22 **SRA. LÓPEZ:** Bueno, no fue eso lo que quise decir. Mejor busca en el librero. Creo que tenemos un libro de poemas. Tal vez te sirva.
- 23 **VICTORIA:** Eso haré, mamá. Pero creo que la idea del mago es mucho mejor.
- 24 [*Victoria sale despacio y mirando al suelo. Se cierra el telón*].

TERCER ACTO

- 25 [*Se abre el telón. Victoria está en un sillón leyendo un libro. Suena el timbre de la casa. Victoria abre la puerta*].
- 26 **VICTORIA:** [*Sorprendida*]. Diana, no me dijiste que vendrías. ¿Qué haces aquí?
- 27 **DIANA:** Iba a llamar para leerte mi poema, pero decidí venir para ver tu cara cuando lo escuches.

- 28 **VICTORIA:** [*Se dirige de nuevo al sillón y se deja caer en él*]. Ah sí, el poema. ¿Cuándo lo terminaste?
- 29 **DIANA:** Lo acabo de escribir. Estuve pensando y pensando, y nada. Hasta soñé que nunca iba a poder escribirlo. Hoy muy temprano llamé a mi abuelo y me dio unas ideas.
- 30 **VICTORIA:** ¿Tu abuelo te ayudó?
- 31 **DIANA:** No. Sólo me dio algunas ideas, pero no pude hacer nada con ellas. Seguí pensando y pensando. En eso estaba cuando me tropecé con el perezoso de Greñas.
- 32 **VICTORIA:** [*Interrumpe*]. Déjame adivinar. Escribiste un poema acerca de tu perro Greñas.
- 33 **DIANA:** ¡Claro que no! Aunque no hubiera sido mala idea. Hay mucho que decir de ese flojo.
- 34 **VICTORIA:** Entonces, ¿de qué se trata tu poema?
- 35 **DIANA:** Pues de mis clases de baile. Ya ves que mi mamá insiste en la danza y es súper difícil para mí. ¡Hasta me tropiezo sola!
- 36 **VICTORIA:** Lo que es difícil para mí es la poesía. Todavía ni siquiera sé de qué voy a escribir.
- 37 **DIANA:** De eso, Victoria. Haz un poema sobre lo mala que eres para escribir poemas. Yo te ayudo.
- 38 **VICTORIA:** [*Se endereza repentinamente*]. Claro, eso es exactamente lo que voy a hacer. Diré: "Escribir un poema me enferma".
- 39 **DIANA:** ¡Bien, amiga!
- 40 **VICTORIA:** [*Escribiendo en un cuaderno*]. Diré: "Prefiero salir con mi prima, Vera, antes que escribir una rima, entera".
- 41 **DIANA:** [*Confundida*]. ¿Tú tienes una prima que se llama así?
- 42 **VICTORIA:** [*Sin responderle a Diana y mirando su cuaderno*]. Tal vez escriba: "Un verso requiere esfuerzo" y "Disfruto más estar con el dentista todo el día, que media hora escribiendo poesía".

- 43 **DIANA:** [*Riendo a carcajadas*]. Amiga, ya mejor no te enseñe mi poema. El tuyo es mucho mejor.
- 44 **VICTORIA:** Y eso que aún no escuchas la parte más chistosa.
- 45 [*Las dos niñas se ríen mucho. Se cierra el telón*].

1 Los comentarios del Sr. López en el segundo acto muestran que él —

- A quiere que Victoria acepte la ayuda de su hermano
 - B duda que Victoria tenga un verdadero problema
 - C realmente no puede ayudar a Victoria
 - D no le interesa el problema de Victoria
-

2 ¿Cuál es el mejor resumen del drama?

- F Victoria está muy preocupada porque tiene que escribir un poema. Su hermano y sus padres tratan de ayudarla, pero no lo logran. El tiempo sigue pasando y Victoria se siente cada vez más preocupada.
 - G Victoria tiene que escribir un poema y no sabe cómo empezar. Su amiga Diana la visita sin avisar. Diana le cuenta que ella escribió sobre algo que hace muy mal. Victoria sabe que lo que ella hace muy mal es escribir poesía.
 - H Victoria debe escribir un poema y no sabe qué escribir. Está muy preocupada y nadie puede ayudarla. Su amiga Diana le cuenta sobre su poema y le sugiere un tema. Victoria se relaja y logra escribir un poema gracioso.
 - J Victoria necesita ayuda porque no sabe cómo escribir un poema. Su papá siempre la ayuda con las tareas de matemáticas, pero no es bueno para la poesía. Al final Victoria escribe un poema que suena muy gracioso.
-

3 ¿Qué línea muestra mejor el conflicto principal del drama?

- A **PEDRO:** Tranquila, Victoria. Ya se te ocurrirá algo. Siempre tienes ideas magníficas. (línea 2)
- B **VICTORIA:** Es que tengo la mente en blanco y el poema es para el lunes. Sabía que pasaría todo el fin de semana tratando de escribir este poema. (línea 3)
- C **VICTORIA:** Déjame en paz. Gracias por tu “ayuda”. [*Sale aprisa del escenario*]. (línea 7)
- D **PEDRO:** No te vayas, quiero ayudarte, de verdad... (línea 8)

4 Lee la línea 41.

DIANA: [*Confundida*]. ¿Tú tienes una prima que se llama así?

Lo más probable es que Diana le hace esta pregunta a Victoria porque —

- F** quiere burlarse de Victoria
 - G** no desea conocer a la familia de Victoria
 - H** quiere que Victoria cambie su poema
 - J** no entiende que Victoria está bromeando
-

5 ¿Cuál es el propósito principal de la dirección escénica de la línea 25?

- A** Dar detalles que apoyan el conflicto
 - B** Describir los sonidos que hay en el drama
 - C** Describir las acciones de un personaje
 - D** Mostrar cuánto tiempo ha transcurrido en el drama
-

6 ¿Por qué Diana es importante en el drama?

- F** Quiere que Victoria escuche su poema.
- G** Ayuda a Victoria a resolver su problema.
- H** Distrae a Victoria cuando está preocupada.
- J** Visita a Victoria sin avisar.

Lee las siguientes dos lecturas. Después escoge la mejor respuesta para cada pregunta.

El reciclaje

- 1 Piensa en esta cifra: 22 mil millones. Ésta es la cantidad de botellas de plástico que se arrojan a la basura cada año en Estados Unidos solamente. ¿Te parece increíble? Se calcula que en promedio una persona genera 4.4 libras de basura diarias. ¡Eso es casi 1,600 libras al año! Ahora multiplica esta cantidad por el número de personas que conforman tu familia, tus amigos y todas las personas que conoces. Juntos producimos una enorme cantidad de basura. El problema de la basura se ha convertido en un verdadero dolor de cabeza para las comunidades. Por eso se deben crear métodos más eficientes para eliminar y reciclar parte de la basura que generamos.
- 2 La basura es un auténtico peligro para el medio ambiente. ¿Podemos hacer algo para ayudar a resolver esta situación? La respuesta es un rotundo ¡sí! Lo primero es reducir la cantidad de desperdicios que desecharmos a diario. Por ejemplo, podemos guardar las bolsas de plástico y las botellas de vidrio en lugar de tirarlas. Pero si ya no vamos a usar estos objetos, podemos enviarlos a centros de reciclaje. Lo importante es no echarlos a la basura porque irían a parar a los basureros donde se quedarían por muchísimo tiempo.
- 3 El reciclaje es uno de los métodos más efectivos para reducir la cantidad de basura. Más del 80 por ciento de lo que arrojamos a la basura se puede reciclar. Al tratar la basura para producir nuevos productos, se reduce la cantidad de desperdicios y se ahorra en los materiales necesarios en la fabricación de esos productos. Por ejemplo, a través de un proceso especial, objetos hechos con vidrio, plástico o aluminio se reciclan para fabricar botellas o envases nuevos.

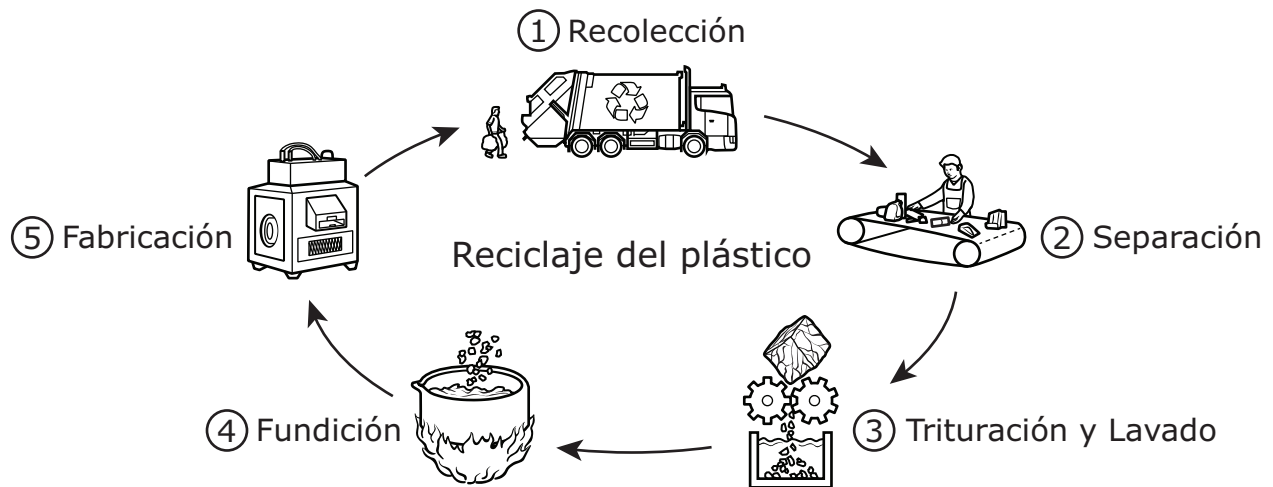

- 4 El papel es otro material que puede ser reciclado con cierta facilidad. No debemos seguir tirando las grandes cantidades de papel que se usan a diario. En la actualidad hay métodos para recolectar y reutilizar el papel. Para reciclar el papel se necesita lavarlo, despedazarlo, secarlo y prensarlo para producir hojas nuevas.
- 5 En nuestras manos está el problema y la solución. Ayudemos a tener un planeta más limpio con sólo separar la basura para que así podamos reciclar todo lo que sea posible.

Casas de plástico



© Foto Cortesía de Oscar Méndez

- 1 Oscar Méndez está cambiando la forma de construir casas y al mismo tiempo de limpiar el medio ambiente. Este arquitecto colombiano tuvo la genial idea de construir casas con bloques de plástico parecidos a los bloques LEGO. Lo mejor de todo, es que los bloques que utiliza están fabricados con plástico reciclado.

Fabricante

- 2 A Méndez le preocupaba que millones de personas en Colombia no tuvieran dónde vivir. También le inquietaba que tan sólo en la capital, Bogotá, se acumularan en los basureros alrededor de 700 toneladas de plásticos diariamente. El plástico es un material útil, pero tiene la desventaja de que no se deshace fácilmente y daña el planeta.
- 3 Buscando una solución, Méndez investigó cómo transformar en bloques de construcción el plástico que ya no sirve. Los bloques debían ser fáciles de conectar unos con otros, como los bloques LEGO. Después de 12 años de intentos, logró fabricarlos y creó la empresa Conceptos Plásticos.

Casas baratas

- 4 Los bloques son unos ladrillos sólidos que se conectan entre sí. Son muy durables y no sufren cambios con la lluvia o el sol. Las casas hechas con estos novedosos bloques no sólo ayudan a mantener limpio el ambiente, sino que tienen un costo muy bajo. En promedio, una casa pequeña de 430 pies cuadrados cuesta sólo 5,000 dólares.

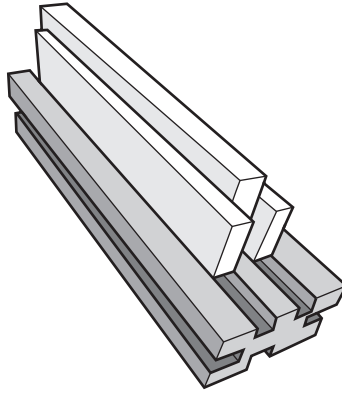

- 5 Pero las ventajas de los bloques de plástico no terminan ahí. Méndez dice que, al igual que con los bloques de juguete, cualquier persona puede construir las casas. Luego de una simple capacitación, en tan sólo cinco días cuatro personas pueden construir una casa con lo que aprendieron.
- 6 Conceptos Plásticos también ha construido albergues para personas sin hogar. En la comunidad de Guapi, en Colombia, se construyó uno para 42 familias. En la construcción de este edificio trabajaron 15 personas durante 10 días. Tanto las casas como el refugio de Guapi pueden desarmarse y volverse a armar en otro lugar. Esto es posible debido a que las piezas no se pegan ni con cemento ni con ningún otro material.

Reconocimiento

- 7 En el 2016 Oscar Méndez recibió un premio por sus casas de plástico. Su proyecto fue el ganador de entre 2,500 participantes de todo el mundo. Él se siente motivado para seguir limpiando el planeta y construyendo casas para quienes más lo necesitan.

La marca registrada LEGO® se usó en la creación de estos materiales de evaluación.

Basándote en “El reciclaje” (páginas 10 y 11), contesta las preguntas de la 7 a la 11. Después marca las respuestas en tu documento de respuestas.

7 ¿De qué trata principalmente la lectura?

- A** Reciclar para proteger el medio ambiente
 - B** Productos que se pueden reciclar
 - C** Corregir los daños causados por los seres humanos
 - D** Basura que se produce en los hogares
-

8 ¿Qué oración de la lectura expresa una opinión?

- F** *Ésta es la cantidad de botellas de plástico que se arrojan a la basura cada año en Estados Unidos solamente. (párrafo 1)*
 - G** *El problema de la basura se ha convertido en un verdadero dolor de cabeza para las comunidades. (párrafo 1)*
 - H** *Más del 80 por ciento de lo que arrojamos a la basura se puede reciclar. (párrafo 3)*
 - J** *En la actualidad hay métodos para recolectar y reutilizar el papel. (párrafo 4)*
-

9 ¿Qué significa la palabra conforman en el párrafo 1?

- A** Son parte de algo.
- B** Ayudan en algo.
- C** Trabajan unidos.
- D** Están de acuerdo.

10 Basándose en la lectura, ¿qué se puede hacer para ayudar a limpiar nuestro planeta?

- F** Hablar con familiares acerca del medio ambiente
 - G** Usar menos artículos de papel y de plástico
 - H** Clasificar las botellas y recipientes de vidrio
 - J** Reducir la cantidad de basura que producimos
-

11 Probablemente, el autor escribió esta lectura para —

- A** convencer al lector de usar las bolsas de plástico y papel varias veces
- B** enumerar las formas en las que la gente contamina el medio ambiente
- C** exponer el problema que causa la basura y su posible solución
- D** describir el proceso de reciclaje del papel

Basándote en “Casas de plástico” (páginas 12 y 13), contesta las preguntas de la 12 a la 15. Después marca las respuestas en tu documento de respuestas.

12 De acuerdo con la lectura, ¿qué motivó a Oscar Méndez a construir casas con bloques de plástico?

- F** Investigó durante mucho tiempo para crear su propia empresa.
- G** Quería limpiar el medio ambiente y que más gente tuviera dónde vivir.
- H** Deseaba usar bloques tipo LEGO que fueran sólidos y fáciles de conectar.
- J** Recibió un premio por sus logros como arquitecto.

13 ¿A qué oración apoya el dibujo que está después del párrafo 4?

- A** *Buscando una solución, Méndez investigó cómo transformar en bloques de construcción el plástico que ya no sirve. (párrafo 3)*
- B** *Los bloques son unos ladrillos sólidos que se conectan entre sí. (párrafo 4)*
- C** *Son muy durables y no sufren cambios con la lluvia o el sol. (párrafo 4)*
- D** *Las casas hechas con estos novedosos bloques no sólo ayudan a mantener limpio el ambiente, sino que tienen un costo muy bajo. (párrafo 4)*

14 ¿En qué parte de la lectura puede el lector encontrar información acerca de las ventajas de construir con bloques de plástico?

- F** La introducción
 - G** La sección titulada "Fabricante"
 - H** La sección titulada "Casas baratas"
 - J** La sección titulada "Reconocimiento"
-

15 ¿Cuál es el propósito principal del autor al escribir esta lectura?

- A** Informar acerca de la construcción de viviendas con plástico reciclado
- B** Enseñarle al lector a construir casas con bloques de plástico reciclado
- C** Comparar los diferentes usos del plástico en la construcción
- D** Mostrar los beneficios del plástico para construir edificios

Basándote en “El reciclaje” y “Casas de plástico”, contesta las preguntas de la 16 a la 19. Después marca las respuestas en tu documento de respuestas.

16 Lee esta oración del párrafo 2 de “El reciclaje”.

La basura es un auténtico peligro para el medio ambiente.

¿Qué oración de “Casas de plástico” expresa una idea **similar**?

- F** *A Méndez le preocupaba que millones de personas en Colombia no tuvieran dónde vivir. (párrafo 2)*
- G** *El plástico es un material útil, pero tiene la desventaja de que no se deshace fácilmente y daña el planeta. (párrafo 2)*
- H** *Tanto las casas como el refugio de Guapi pueden desarmarse y volverse a armar en otro lugar. (párrafo 6)*
- J** *Esto es posible debido a que las piezas no se pegan ni con cemento ni con ningún otro material. (párrafo 6)*

17 Ambas lecturas enfatizan la importancia de —

- A** construir hogares con materiales reciclados
- B** dedicar el tiempo libre a limpiar las comunidades
- C** reutilizar la basura que desechamos
- D** educar a las familias acerca del medio ambiente

18 Las lecturas son **distintas** porque —

- F** sólo “El reciclaje” habla de personas que no tienen un hogar
 - G** sólo “El reciclaje” destaca el trabajo de una persona
 - H** sólo “El reciclaje” menciona un premio al mejor proyecto de construcción
 - J** sólo “El reciclaje” incluye preguntas dirigidas al lector
-

19 ¿Qué afirmación describe en qué son **parecidas** las dos lecturas?

- A** Ambas describen formas de proteger el medio ambiente.
- B** Ambas mencionan formas de mejorar la vivienda.
- C** Ambas dan consejos de cómo reciclar en casa.
- D** Ambas tratan de inventos hechos con material reciclado.

Lee esta lectura y escoge la mejor respuesta para cada pregunta.
Después marca la respuesta en tu documento de respuestas.

La chimenea

por Quiteria Varas Marín



Es muy hermosa,
Es agradable,
Es confortable
La chimenea,
5 Cuando en las noches
De cruda helada
Su llama amada
Chisporrotea;

Sintiendo entonces
10 Que en nuestra frente
Su lumbre ardiente
Vida nos da,
Que por sus llamas,
Con luz dorada,
15 Iluminada
La sala está.

Cuando unas mueren
Otras se encienden:
Mil se desprenden
20 En confusión.
Todos recuerdan
Sus ilusiones:
Las impresiones
Del corazón.

25 Todos gozamos
Al contemplarla,
En dulce charla
Que nos recrea,
Cuando en las noches
30 De cruda helada,
La llama amada
Chisporrotea.

Del libro *Lecturas fáciles con ejercicios* por Lawrence A. Wilkins y Max A. Luria, dominio público.

20 ¿Qué significa la palabra charla en el verso 27?

- F** Plática
 - G** Competencia
 - H** Sabor
 - J** Tiempo
-

21 ¿Cuál de las siguientes oraciones describe una característica del poema?

- A** Cada verso termina con las mismas palabras.
 - B** Cada estrofa tiene el mismo número de versos.
 - C** Todos los versos son del mismo largo.
 - D** Todas las estrofas presentan nuevos personajes.
-

22 En la primera y la última estrofa, la frase "llama amada" se usa para enfatizar que —

- F** las personas aprecian el calor de la chimenea
- G** el fuego ha estado encendido por mucho tiempo
- H** las personas saben que la chimenea se apagará pronto
- J** el fuego es de colores muy vivos

23 En el verso 8, ¿qué significa la palabra chisporrotea?

- A** Bloquear chispas
 - B** Apagar chispas
 - C** Sentir chispas
 - D** Arrojar chispas
-

24 ¿Qué elemento de la poesía usa la poetisa en el segundo y tercer verso de cada estrofa?

- F** Metáfora
 - G** Verso libre
 - H** Aliteración
 - J** Rima
-

25 Los versos del 13 al 16 ayudan al lector a entender que la chimenea —

- A** es del mismo color que la sala
- B** tiene un fuego peligroso
- C** proporciona luz
- D** debe estar en otro lugar

Lee esta lectura y escoge la mejor respuesta para cada pregunta. Después marca la respuesta en tu documento de respuestas.

El encantador de leones

- 1 A nadie se le ocurriría acariciar un león como si fuera un gatito ni besar una hiena como si fuera un muñeco de peluche. Estos animales carnívoros pueden ser muy peligrosos para cualquier otro animal y para los seres humanos. Sin embargo, Kevin Richardson los acaricia y besa como si él mismo fuera parte de la manada. Los animales le responden de una forma tan increíble que incluso juega y duerme con ellos. Por su excepcional manera de relacionarse con el mundo salvaje, a Richardson se le conoce como “el encantador de leones”.



© Philippe Petit/Paris Match / Contributor @ Getty

Primeros encuentros

- 2 Richardson se interesó en los felinos desde que era estudiante. Pero fue a los 23 años que comenzó a trabajar en un parque turístico dedicado a los leones. Este parque se encuentra cerca de la ciudad de Johannesburgo, en Sudáfrica. Ahí Richardson tuvo la oportunidad de interactuar con dos cachorros de león de seis meses. Él nunca usó métodos agresivos para tratar a estos animales. Al contrario, se esforzó desde un principio por entender el comportamiento de los felinos para adaptarse a ellos.
- 3 No hay duda de que Richardson tiene un talento especial para tratar a los animales. Al verlo jugar con los leones como si fueran tiernas mascotas, uno pensaría que tiene un toque mágico. Después de todo, nadie más juega fútbol con leones ni se baña con ellos como lo hace él. Asimismo, nadie se monta en un león o deja que estas fieras se le acuesten encima. Sin embargo, Richardson asegura que para

relacionarse con los leones o las hienas se requiere de mucho trabajo y disciplina. Dice que es fácil trabajar con los animales cuando son cachorros, pero cuando son adultos hay que dedicarles mucho tiempo y ser cuidadosos.

Una relación de respeto

- 4 Por la forma en que trata a los animales y el modo en que éstos se comportan con él, es fácil creer que Richardson es completamente libre de hacer lo que quiera. Sin embargo, hay ciertas reglas que él sabe que debe seguir. Por ejemplo, nunca los molesta cuando duermen, nunca se acerca cuando están comiendo y nunca los asusta. Por eso, siempre se anuncia haciendo ruido cuando quiere acercarse a ellos. Además, debe tener en cuenta que, por su gran peso y tamaño, estos animales pueden lastimarlo aun cuando están jugando.



- 5 La manera en que Richardson se relaciona con los animales ha llamado mucho la atención. Se han escrito innumerables artículos y reportajes sobre él. Incluso "el encantador de leones" publicó un libro donde él mismo cuenta su historia. Además, se han filmado varios documentales y en internet hay videos que muestran a Richardson conviviendo con los animales. Estos videos han sido vistos por millones de personas de todo el mundo. Él considera que la atención que recibe es una gran ventaja para invitar a la gente a conocer y respetar a los leones y otras especies salvajes.

Refugio de vida salvaje

- 6 Después de trabajar varios años en el parque de leones, Richardson decidió abrir un refugio para proteger animales salvajes en su hábitat natural. Actualmente, el refugio recibe leones y otros animales, como

hienas y panteras, que corren peligro. Por ejemplo, en África la población de leones se redujo de 350,000 a 25,000 en sólo quince años debido a enfermedades, a la cacería y a la venta ilegal.

- 7 Richardson quiere proporcionar un lugar seguro para los leones con el fin de que su población aumente. El refugio tiene la meta de preservar estos majestuosos animales de cualquier amenaza. Para hacerlo, es importante educar al público acerca del peligro que enfrentan estos felinos. Él se siente satisfecho con los logros del refugio, ya que hasta el momento ha rescatado 32 leones.
- 8 Kevin Richardson seguirá causando asombro y cuidando fieras salvajes gracias a su extraordinaria capacidad para relacionarse con ellas y a la increíble forma en que los animales le responden. Es como si los animales supieran que él está ahí para protegerlos.

26 De acuerdo con la información de la lectura, ¿por qué a Richardson se le conoce como “el encantador de leones”?

- F** Abrió un refugio para animales salvajes.
 - G** Escribió un libro donde cuenta su relación con los animales salvajes.
 - H** Convive con los animales salvajes de forma asombrosa.
 - J** Se esfuerza por crear refugios para animales salvajes.
-

27 ¿Qué oración de la lectura se apoya con la segunda fotografía?

- A** *Los animales le responden de una forma tan increíble que incluso juega y duerme con ellos.* (párrafo 1)
 - B** *Después de todo, nadie más juega fútbol con leones ni se baña con ellos como lo hace él.* (párrafo 3)
 - C** *Por la forma en que trata a los animales y el modo en que éstos se comportan con él, es fácil creer que Richardson es completamente libre de hacer lo que quiera.* (párrafo 4)
 - D** *Es como si los animales supieran que él está ahí para protegerlos.* (párrafo 8)
-

28 ¿Qué oración de la lectura expresa una opinión?

- F** *A nadie se le ocurriría acariciar un león como si fuera un gatito ni besar una hiena como si fuera un muñeco de peluche.* (párrafo 1)
- G** *Pero fue a los 23 años que comenzó a trabajar en un parque turístico dedicado a los leones.* (párrafo 2)
- H** *Incluso “el encantador de leones” publicó un libro donde él mismo cuenta su historia.* (párrafo 5)
- J** *Por ejemplo, en África la población de leones se redujo de 350,000 a 25,000 en sólo quince años debido a enfermedades, a la cacería y a la venta ilegal.* (párrafo 6)

29 ¿En qué parte de la lectura se puede encontrar información acerca de los riesgos que corren los animales salvajes?

- A** El párrafo de introducción
 - B** Primeros encuentros
 - C** Una relación de respeto
 - D** Refugio de vida salvaje
-

30 El autor escribió esta lectura probablemente para —

- F** explicar cómo se creó un refugio para animales salvajes
- G** mostrar cómo entrenar animales salvajes para mascotas
- H** describir cómo un hombre se relaciona con animales salvajes
- J** persuadir al lector de trabajar en un parque para animales salvajes

Lee esta lectura y escoge la mejor respuesta para cada pregunta. Después marca la respuesta en tu documento de respuestas.

Misterio en la biblioteca

- 1 Tan pronto como Jorge entró a la casa, su mamá lo bombardeó con preguntas. Quería saber cómo había sido el primer día de clases en su nueva escuela. Jorge y su familia acababan de mudarse a la ciudad. Sin embargo, a él no le costaba mucho adaptarse a los cambios, ya que le gustaba descubrir cosas nuevas. Tal vez por eso le fascinaba la lectura. Disfrutaba mucho darle vuelta a la página de un libro, pues siempre había posibilidad de leer algo inesperado.
- 2 Lo que más disfrutaba eran las historias de suspenso. Su pasión era descubrir al culpable de algún crimen o saber quién tenía el objeto robado. Mientras más imprevisto fuera el desenlace de la historia, mayor era su deseo de leer. Quizás por su apego a este tipo de lecturas, Jorge era muy imaginativo.
- 3 —Descubrí algo muy raro en la escuela —le dijo Jorge a su mamá.
- 4 —Ya sabía que me ibas a decir algo así —respondió ella.
- 5 Jorge pensaba que era extraño que en su escuela hubiera bibliotecario y no bibliotecaria. A su mamá esto le pareció interesante, pero no raro. Jorge le explicó que cuando el bibliotecario lo vio por primera vez, lo observó fijamente por un momento, como si hubiera descubierto a un ladrón.
- 6 —De veras, mamá, sentí como que no dejaba de vigilarme.
- 7 —Ay, Jorge. Déjate de cosas y mejor ven a cenar —dijo con firmeza su mamá.
- 8 El fin de semana, Jorge y su mamá salieron de compras. Mientras Jorge leía los títulos de algunos libros a través del aparador de una tienda, vio que en el vidrio se reflejaba la imagen de un policía. A Jorge se le pusieron los pelos de punta al ver que el policía era el bibliotecario de la escuela, pero se quedó inmóvil y no dijo absolutamente nada. Cuando el policía se alejó, Jorge corrió a buscar a su mamá.
- 9 —Jorge, parece que acabas de ver un fantasma. Estás blanco como una hoja de papel. ¿Te sientes bien?

- 10 —¡No lo vas a creer! El bibliotecario de mi escuela no es en realidad bibliotecario, sino policía. Yo estaba seguro de que había algo raro en ese hombre.
- 11 La mamá de Jorge le dijo que no tenía nada de extraño que el bibliotecario tuviera dos empleos. Pero para Jorge, el policía se hacía pasar por bibliotecario para investigar algo en la escuela sin que nadie se diera cuenta. Le intrigaba mucho saber qué estaría investigando. Tenía que descifrar el misterio de alguna manera.
- 12 —El lunes voy a vigilarlo con mucha atención para descubrir lo que oculta —dijo Jorge.
- 13 —Bueno, si quieres salir de dudas, mejor habla directamente con él y pregúntale lo que tanto te inquieta. Eso sí, ten cuidado para que no lo vayas a incomodar con tu actitud curiosa. A nadie le gusta que lo interroguen —dijo la mamá.
- 14 El lunes Jorge fue a la biblioteca, pero no le preguntó nada al bibliotecario. Estaba decidido a resolver el misterio por sí mismo. Tomó un libro y se sentó en una mesa desde donde podía ver al bibliotecario trabajando con unos papeles. Jorge aparentaba estar muy interesado en la lectura, pero en realidad no estaba leyendo. Continuamente levantaba la mirada para vigilar al bibliotecario. De pronto, al volver a mirar, el bibliotecario ya no estaba en su lugar. Parecía como si la tierra se lo hubiera tragado.
- 15 Jorge buscó con la mirada al bibliotecario, pero no lo veía por ninguna parte. Justo cuando estiraba el cuello para poder ver más lejos, el bibliotecario apareció por detrás y le preguntó: —¿Necesitas algo?
- 16 Por poco Jorge se desploma y casi sin pensarlo exclamó: —¡Ya sé toda la verdad!
- 17 El bibliotecario lo miró desconcertado y le preguntó de qué hablaba. Jorge sintió que las palabras se le atoraban en la garganta. Cuando por fin pudo hablar, le explicó lo que creía. El bibliotecario se rio al escuchar que Jorge pensaba que él era en realidad un detective. Luego sacó su teléfono celular para mostrarle una fotografía donde estaba con su hermano gemelo, quien efectivamente era guardia de seguridad en el centro comercial.
- 18 Una vez aclarada la situación, el bibliotecario le dijo a Jorge que la historia que se había imaginado sería un buen comienzo para una novela policiaca. Jorge no respondió y se quedó serio mientras jugaba con un lápiz entre los dedos.

31 ¿Qué palabras de los párrafos 11 y 12 ayudan al lector a entender el significado de descifrar?

- A** *algo en la escuela*
 - B** *se hacía pasar*
 - C** *nada de extraño*
 - D** *para descubrir*
-

32 El conflicto principal de Jorge se resuelve cuando —

- F** el bibliotecario le muestra la fotografía de su hermano gemelo
- G** su mamá le sugiere que hable con el bibliotecario
- H** ve al bibliotecario vestido de policía
- J** el bibliotecario llega de pronto a la biblioteca

33 ¿Cuál es el mejor resumen de la historia?

- A** Jorge asiste a una nueva escuela. A él le encantan las historias de misterio y le cuenta a su mamá que vio algo misterioso. Le explica que en la escuela tienen bibliotecario, pero que sospecha que en realidad él es un detective investigando algo. Jorge intenta descubrir el misterio.
- B** Jorge piensa que el bibliotecario de su escuela es un detective investigando algún misterio. Jorge se sorprende cuando ve al bibliotecario vestido de policía en una tienda y se lo cuenta a su mamá. Al regresar a la escuela, Jorge le dice al bibliotecario que ya sabe la verdad.
- C** A Jorge le gustan las historias de suspenso. Él piensa que el bibliotecario de su escuela es en realidad un detective. Cree que el policía que vio en el centro comercial y el bibliotecario son la misma persona, pero luego se da cuenta de que son dos personas distintas.
- D** A Jorge le encantan los libros de suspenso porque le gusta imaginar lo que va a pasar. Él y su mamá se acaban de mudar a una nueva ciudad. Cuando llega de la escuela, Jorge le cuenta a su mamá que en la escuela no hay bibliotecaria sino bibliotecario.

34 El lector puede saber que "Misterio en la biblioteca" es ficción realista porque —

- F** cuenta una historia que se ha mantenido a través del tiempo
- G** exagera las habilidades que tiene el personaje principal
- H** narra eventos que podrían haber sucedido de verdad
- J** describe eventos históricos de un lugar

35 Lee el diagrama de secuencia basado en la historia.

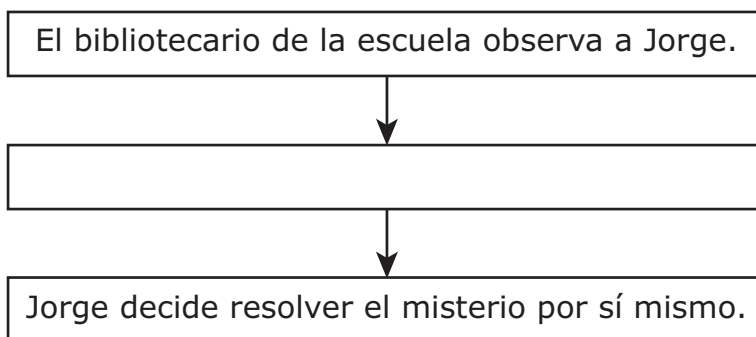

¿Qué evento completa mejor el diagrama?

- A** Jorge le dice a su mamá que el bibliotecario es realmente un policía.
- B** Jorge descubre en su escuela algo que le sorprende.
- C** Jorge y su mamá se mudan a una nueva ciudad.
- D** Jorge ve la fotografía que le muestra el bibliotecario.

36 ¿Qué oración de la historia muestra mejor que Jorge está nervioso cuando habla por primera vez con el bibliotecario?

- F** *Jorge buscó con la mirada al bibliotecario, pero no lo veía por ninguna parte.*
- G** *El bibliotecario lo miró desconcertado y le preguntó de qué hablaba.*
- H** *Jorge sintió que las palabras se le atoraban en la garganta.*
- J** *El bibliotecario se rio al escuchar que Jorge pensaba que él era en realidad un detective.*

**STAAR SPANISH
GRADE 4
Reading
May 2019**

